



Count on it.

Manual del operador

Cortacésped comercial de 53 cm

Nº de modelo 22186TE—Nº de serie 311000001 y superiores



g015175

Este producto cumple toda las directivas europeas aplicables. Si desea más detalles, consulte la Declaración de Conformidad (Declaration of Conformity - DOC) de cada producto.

Introducción

Este cortacésped dirigido de cuchilla rotativa está diseñado para ser usado por usuarios domésticos o por operadores profesionales contratados. Está diseñado principalmente para segar césped bien mantenido en zonas verdes residenciales o comerciales. No está diseñado para cortar maleza o para aplicaciones agrícolas.

Lea este manual detenidamente para aprender a utilizar y mantener correctamente su máquina, y para evitar lesiones personales y daños a la máquina. Usted es el responsable de utilizar la máquina de forma correcta y segura.

Usted puede ponerse en contacto directamente con Toro en www.Toro.com si desea información sobre la máquina y los accesorios, o si necesita localizar un distribuidor o registrar su máquina.

Cuando necesite asistencia técnica, piezas genuinas Toro o información adicional, póngase en contacto con un Servicio Técnico Autorizado o con Asistencia al Cliente Toro y tenga a mano los números de modelo y serie de su máquina. Figura 1 identifica la ubicación en la máquina de los números de modelo y de serie. Escriba los números en el espacio provisto.



Figura 1

1. Ubicación de los números de modelo y de serie

Nº de modelo _____
Nº de serie _____

Este manual identifica peligros potenciales y contiene mensajes de seguridad identificados por el símbolo de alerta de seguridad (Figura 2), que señala un peligro que puede causar lesiones graves o la muerte si usted no sigue las precauciones recomendadas.

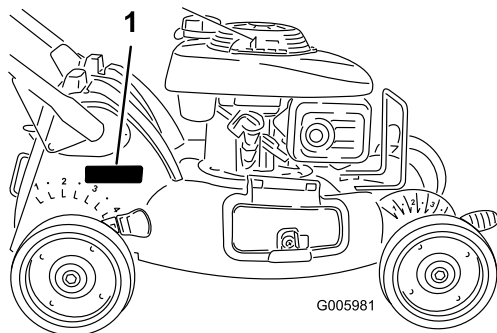

Figura 2

1. Símbolo de alerta de seguridad

Este manual utiliza dos palabras más para resaltar información. **Importante** llama la atención sobre información mecánica especial, y **Nota** resalta información general que merece una atención especial.

Contenido

Introducción	2
Seguridad	3
Seguridad en general.....	3
Presión sonora	5
Potencia sonora.....	5
Vibración Mano-brazo	5
Pegatinas de seguridad e instrucciones.....	6
Montaje	8
1 Instalación del manillar	8
2 Llenado del cárter de aceite	9
3 Instale el tapón de reciclado o la bolsa de recortes	10
El producto.....	11
Controles	12
Operación	12
Verificación del nivel de aceite del motor	12
Llenado del depósito de combustible.....	13
Cómo arrancar el motor.....	13
Cómo parar el motor	14
Operación de la transmisión autopropulsada.....	15
Ajuste de la altura de corte	15
Reciclado de los recortes.....	15
Ensacado de los recortes.....	16
Descarga lateral de los recortes	17
Consejos de operación.....	18
Mantenimiento.....	20
Calendario recomendado de mantenimiento.....	20
Procedimientos previos al mantenimiento	20
Preparación para el mantenimiento	20
Mantenimiento del motor.....	21
Mantenimiento del limpiador de aire	21
Cómo cambiar el aceite del motor	21

Seguridad

El uso o mantenimiento incorrecto de esta máquina puede causar lesiones. Para reducir la posibilidad de lesión, cumpla estas instrucciones de seguridad.

Toro diseñó y probó esta máquina para que ofreciera una seguridad razonable durante su operación; no obstante, el incumplimiento de las siguientes instrucciones puede causar lesiones personales.

Para asegurar la máxima seguridad y el mejor rendimiento, y para adquirir conocimientos sobre la máquina, es imprescindible que usted y cualquier otra persona que opere la máquina lea y comprenda el contenido de este manual antes de poner en marcha el motor. Preste atención especial al símbolo de alerta de seguridad (Figura 2) que significa Cuidado, Advertencia o Peligro – “instrucción de seguridad personal”. Lea y comprenda la instrucción porque tiene que ver con su seguridad. El incumplimiento de estas instrucciones puede dar lugar a lesiones personales.

Seguridad en general

Las siguientes instrucciones han sido adaptadas de la norma ISO 5395.

Esta máquina de corte es capaz de amputar manos y pies y de lanzar objetos al aire. El no observar las siguientes instrucciones de seguridad puede dar lugar a lesiones corporales e incluso la muerte.

Formación

- Lea cuidadosamente las instrucciones. Familiarícese con los controles y con el uso correcto de la máquina.
- No permita nunca que niños o personas no familiarizadas con estas instrucciones utilicen la máquina. Es posible que existan normativas locales que restrinjen la edad del operador.
- Tenga en cuenta que el operador o el usuario es responsable de cualquier accidente o peligro que afecte a otras personas o a su propiedad.
- Comprenda las explicaciones asociadas con todos los pictogramas utilizados en la máquina o en las instrucciones.

Gasolina

ADVERTENCIA – la gasolina es altamente inflamable. Tome las siguientes precauciones.

- Utilice recipientes especialmente diseñados para su almacenamiento.

Mantenimiento de la bujía.....	21
Mantenimiento del sistema de transmisión	22
Ajuste del cable de la transmisión autopropulsada.....	22
Mantenimiento de la cuchilla.....	23
Mantenimiento de la cuchilla.....	23
Limpieza	24
Limpieza de los bajos de la máquina	24
Almacenamiento	24
Preparación del sistema de combustible.....	24
Preparación del motor	24
Información general.....	25
Después del almacenamiento.....	25
Solución de problemas	26

- Rellene el depósito al aire libre únicamente, y no fume mientras rellena el depósito.
- Añada el combustible antes de arrancar el motor. No retire nunca el tapón del depósito de combustible ni añada gasolina si el motor está en funcionamiento o si el motor está caliente.
- Si se derrama gasolina, no intente arrancar el motor; retire la máquina de la zona del derrame y evite crear fuentes de ignición hasta que los vapores de la gasolina se hayan disipado.
- Vuelva a colocar firmemente todos los tapones de los depósitos y de los recipientes.
- Siempre que sea posible, evite utilizar la máquina si la hierba está mojada.
- Manténgase alerta por si existen baches en el terreno u otros peligros ocultos.
- No coloque nunca las manos o los pies debajo de piezas que están girando. Manténgase alejado del conducto de descarga en todo momento.
- Nunca levante ni transporte la máquina mientras el motor está en marcha.
- Extreme las precauciones al ir en marcha atrás o tirar hacia usted de una máquina manual.
- Camine, nunca corra.

Preparación

- Mientras corta el césped, use pantalones largos y calzado fuerte. No haga funcionar la máquina estando descalzo, o llevando sandalias.
- Inspeccione cuidadosamente la zona en la que va a utilizar la máquina, y retire cualquier piedra, palo, alambre, hueso u otro objeto extraño.
- Antes de usar el cortacésped, haga siempre una inspección visual para comprobar que los protectores y dispositivos de seguridad, como por ejemplo deflectores y/o recogehierbas, están colocados y que funcionan correctamente.
- Antes de usar la máquina, realice siempre una inspección visual para asegurarse de que las cuchillas, los pernos de las cuchillas y el conjunto de corte no están desgastados o dañados. Sustituya cuchillas o pernos gastados o dañados en conjuntos completos para no desequilibrar la máquina.
- Pendientes:
 - No siegue pendientes y cuestas extremadamente empinadas.
 - Extreme las precauciones en cuestas o pendientes.
 - Siegue las pendientes de través, nunca hacia arriba y hacia abajo, y extreme las precauciones al cambiar de dirección en las pendientes.
 - Asegúrese de pisar firmemente en cuestas y pendientes.
- Ponga el acelerador en posición lento al engranar el embrague de tracción, sobre todo en marchas altas. Reduzca la velocidad en las pendientes para evitar vuelcos o pérdida de control.
- Pare la cuchilla si es necesario inclinar la máquina para su transporte al cruzar superficies que no sean de hierba y al transportar la máquina a la zona a segar o desde ella.
- No haga funcionar el motor en recintos cerrados donde se pueda acumular el monóxido de carbono.

Arranque

- Desengrane todos los embragues de cuchillas y transmisión y ponga punto muerto antes de arrancar el motor.
- No incline la máquina al arrancar o encender el motor, a menos que sea obligatorio inclinar la máquina para arrancarlo. En este caso, no lo incline más de lo absolutamente necesario y levante únicamente la parte que está más alejada del operador.
- Arranque o encienda el motor con cuidado siguiendo las instrucciones y con los pies bien alejados de la(s) cuchilla(s) y no delante del conducto de descarga.
- Pare el motor
 - siempre que deje desatendida la máquina.
 - antes de repostar combustible.
 - antes de retirar el recogedor.
 - antes de realizar los ajustes de altura, a no ser que dichos ajustes se puedan realizar desde la posición del operador.
- Pare el motor y desconecte el cable de la bujía
 - antes de limpiar atascos o despejar el conducto.
 - antes de inspeccionar, limpiar o trabajar en la máquina.
 - después de golpear un objeto extraño, inspeccione la máquina y repare cualquier daño antes de volver a arrancar y utilizar la máquina.
 - si la máquina comienza a vibrar de manera anormal (comprobar inmediatamente).

Operación

- No siegue nunca si hay otras personas, especialmente niños, o animales cerca.
- Corte el césped solamente con luz natural o con una buena iluminación artificial.

- Reduzca la aceleración antes de parar el motor, y cierre la válvula de combustible cuando termine de segar.
- Los rayos pueden causar graves lesiones o incluso la muerte. Si se ven relámpagos o rayos o se oyen truenos en la zona, no utilice la máquina; busque un lugar donde resguardarse.
- Tenga cuidado con el tráfico cuando cruce o esté en las proximidades de una carretera.

Mantenimiento y almacenamiento

- Mantenga apretados todos los tornillos, pernos y tuercas para asegurar que la máquina esté en perfectas condiciones de funcionamiento.
- No utilice equipos de lavado a presión para lavar la máquina.
- No almacene nunca la máquina con gasolina en el depósito dentro de un edificio donde los vapores puedan llegar a una llama desnuda o una chispa.
- Espere a que se enfríe el motor antes de guardar el cortacésped en un recinto cerrado.
- Para reducir el peligro de incendio, mantenga el motor, el silenciador, el compartimiento de la batería y la zona de almacenamiento de gasolina libres de hierba, hojas o acumulaciones excesivas de grasa.
- Compruebe frecuentemente los componentes del recogedor y el protector de descarga y sustitúyalos por piezas recomendadas por el fabricante cuando sea necesario.
- Para su seguridad, sustituya las piezas desgastadas o dañadas.
- Sustituya los silenciadores defectuosos.
- Si es necesario drenar el depósito de combustible, debe hacerse al aire libre.
- No cambie los ajustes del regulador del motor ni haga funcionar el motor a una velocidad excesiva. El funcionamiento del motor a una velocidad excesiva puede aumentar el riesgo de lesiones personales.
- Tenga cuidado cuando haga ajustes en la máquina para evitar que los dedos queden atrapados entre las cuchillas en movimiento y las piezas fijas de la máquina.
- **Para asegurar el máximo rendimiento y seguridad, compre únicamente piezas y accesorios genuinos de Toro. No utilice piezas y accesorios genéricos; pueden constituir un peligro para la seguridad.**

Presión sonora

Esta unidad tiene un nivel de presión sonora en el oído del operador de 90 dBA, que incluye un valor de incertidumbre (K) de 1 dBA. El nivel de presión sonora se determinó mediante los procedimientos descritos en EN 836.

Potencia sonora

Esta unidad tiene un nivel de potencia sonora garantizado de 98 dBA, que incluye un valor de incertidumbre (K) de 1 dBA. El nivel de potencia sonora se determinó mediante los procedimientos descritos en ISO 11094.

Vibración Mano-brazo

Nivel medido de vibración en la mano izquierda = 4,0 m/s²

Nivel medido de vibración en la mano derecha = 5,8 m/s²

Valor de incertidumbre (K) = 2,3 m/s²

Los valores medidos se determinaron mediante los procedimientos descritos en EN 836.

Pegatinas de seguridad e instrucciones



Las pegatinas e instrucciones de seguridad están a la vista del operador y están ubicadas cerca de cualquier zona de peligro potencial. Sustituya cualquier pegatina que esté dañada o que falte.

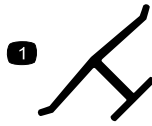

Marca del fabricante

1. Indica que la cuchilla ha sido identificada como pieza del fabricante original de la máquina.



110-4978

1. Advertencia – lea el *Manual del operador*.
2. Peligro de objetos arrojados – mantenga a otras personas a una distancia prudencial de la máquina.
3. Peligro de corte/desmembramiento de mano o pie – pare el motor y retire el cable de la bujía antes de realizar cualquier operación de mantenimiento en la máquina.
4. Peligro de corte/desmembramiento de mano o pie – no se acerque a las piezas en movimiento.
5. Advertencia – pare el motor antes de dejar desatendida la máquina.

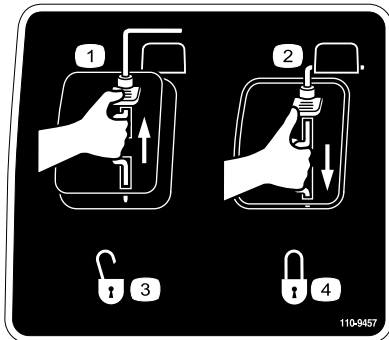

110-9457

- | | |
|---|-----------------|
| 1. Interruptor de motor –
Desconectado | 3. Desbloqueado |
| 2. Interruptor de motor –
Conectado | 4. Bloqueado |

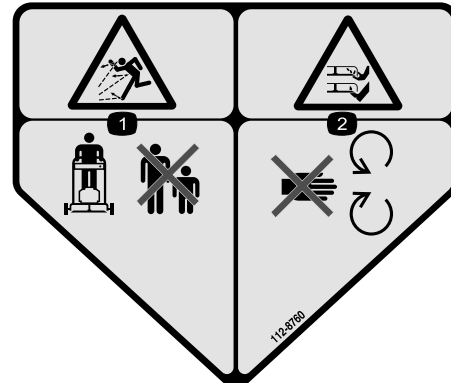

112-8760

1. Peligro de objetos arrojados – mantenga a otras personas a una distancia prudencial de la máquina.
2. Peligro de corte/desmembramiento de mano o pie – no se acerque a las piezas en movimiento.

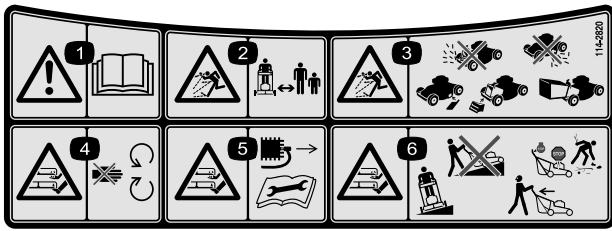

114-2820

1. Advertencia – lea el *Manual del operador*.
2. Peligro de objetos arrojados – mantenga a otras personas a una distancia prudencial de la máquina.
3. Peligro de objetos arrojados – no haga funcionar el cortacésped sin que esté colocado el tapón o la bolsa de descarga trasera; no haga funcionar el cortacésped sin que esté colocado el protector o la tapa de descarga lateral.
4. Peligro de corte/desmembramiento de mano o pie por la cuchilla del cortacésped – no se acerque a las piezas en movimiento.
5. Peligro de corte/desmembramiento de mano o pie, cuchilla del cortacésped – retire la llave de contacto y lea las instrucciones antes de realizar cualquier tarea de ajuste o mantenimiento.
6. Peligro de corte/desmembramiento de mano o pie por la cuchilla del cortacésped – no siegue las pendientes hacia arriba/abajo; siegue las pendientes de través; pare el motor antes de abandonar el puesto del operador, y mire hacia atrás mientras conduce en marcha atrás.

Piezas sueltas

Utilice la tabla siguiente para verificar que no falta ninguna pieza.

Procedimiento	Descripción	Cant.	Uso
1	Perno de cabeza ovalada (5/16 x 1-1/2 pulgadas) Perno (5/16 x 1-1/2 pulgadas) Espaciador Contratuercas (5/16 pulgada) Sujetacables	2 2 2 4 1	Instale el manillar.
2	Aceite detergente SAE 30W con clasificación de servicio API SH, SJ, SL o superior (no suministrado con el cortacésped)	20 onzas (0,55 l)	Llene el motor de aceite.
3	No se necesitan piezas	-	Instale el tapón de reciclado o la bolsa de recortes.

1

Instalación del manillar

Piezas necesarias en este paso:

2	Perno de cabeza ovalada (5/16 x 1-1/2 pulgadas)
2	Perno (5/16 x 1-1/2 pulgadas)
2	Espaciador
4	Contratuercas (5/16 pulgada)
1	Sujetacables

Procedimiento

1. Retire los 2 tornillos que sujetan la cubierta trasera y retire la cubierta trasera (Figura 3).



Figura 3

2. Sujete el manillar a la carcasa de la máquina (Figura 4) usando 4 pernos, 4 contratuercas, y 2 espaciadores de la bolsa de piezas sueltas.

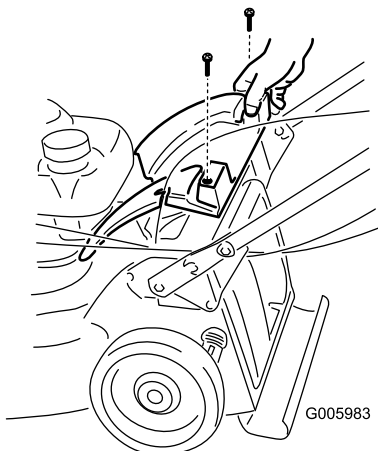

Figura 4

- | | |
|--|-----------------------------------|
| 1. Perno de cabeza ovalada (5/16 x 1-1/2 pulgadas) (2) | 3. Espaciador (2) |
| 2. Perno (5/16 x 1-1/2 pulgadas) (2) | 4. Contratuercas (5/16 pulg.) (4) |

Nota: Usted puede ajustar la altura del manillar a dos posiciones diferentes (Figura 5). Seleccione el ajuste de altura del manillar que le sea más cómodo.

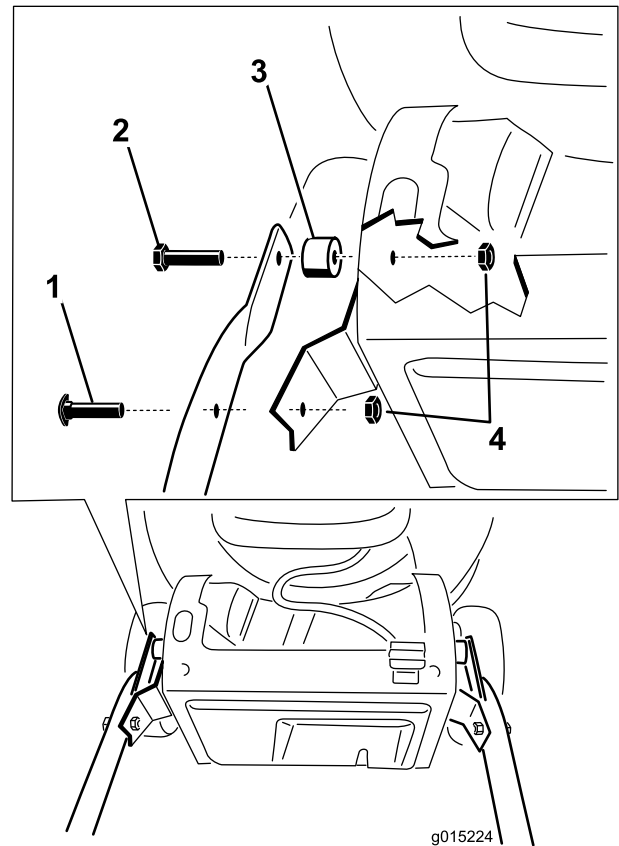

Figura 5

1. Posición más alta del manillar
2. Posición más baja del manillar

Nota: Apriete todos los pernos a 13,6 Nm.

3. Pase el cable del sistema de autopropulsión por el interior del manillar, a través del orificio del lado izquierdo del alojamiento, y conecte el extremo del cable (Figura 6).

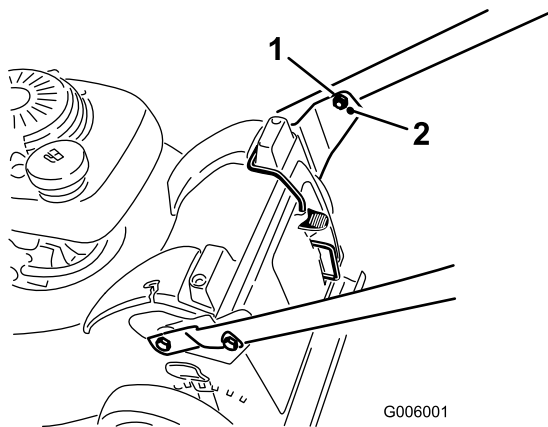

Figura 6

1. Cable del sistema de autopropulsión
2. Inserte el extremo de la cubierta del cable aquí
3. Conecte aquí el extremo del cable

4. Asegúrese de que el sistema de autopropulsión está correctamente ajustado; consulte Ajuste del cable de la transmisión autopropulsada (página 22).
5. Sujete los cables sueltos al manillar (Figura 7) usando el sujetacables de la bolsa de piezas sueltas.

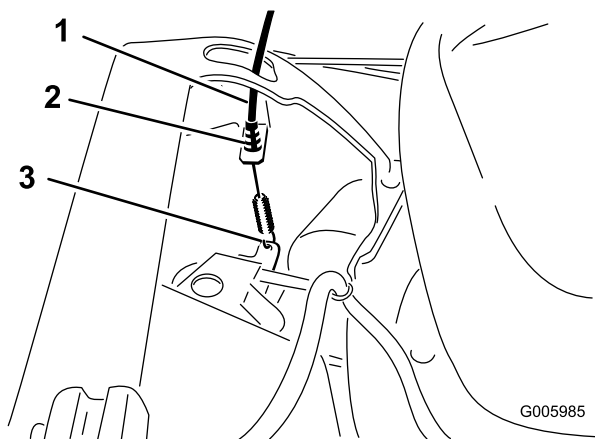

Figura 7

6. Instale la cubierta trasera con los 2 tornillos que retiró en el paso 1.

2

Llenado del cárter de aceite

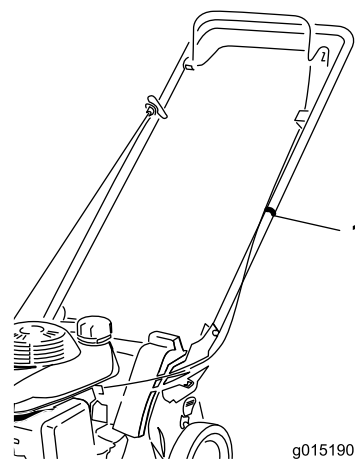
Piezas necesarias en este paso:

20 onzas (0,55 l)	Aceite detergente SAE 30W con clasificación de servicio API SH, SJ, SL o superior (no suministrado con el cortacésped)
-------------------	--

Procedimiento

Importante: Su cortacésped se suministra *sin* aceite en el motor.

Importante: Para obtener una lectura correcta del aceite que hay en el motor, *no* enrosque la varilla en el orificio de llenado de aceite. Inserte la varilla hasta que la rosca del tapón apenas toque la rosca del tubo de llenado.

1. Lleve la máquina a una superficie nivelada.
2. Retire la varilla, límpiela, y vuelva a colocarla en el tubo de llenado justo hasta que haga tope, **sin enroscarla** (Figura 8).



Figura 8

g015593

3

Instale el tapón de reciclado o la bolsa de recortes

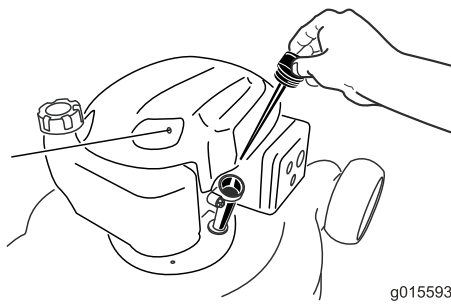
No se necesitan piezas

Procedimiento

El motor no arrancará a menos que usted haya instalado correctamente el tapón de reciclado (para el reciclado o la descarga lateral) o la bolsa de recortes (para el ensacado).

La máquina tiene un interruptor de seguridad, situado en el fondo de una ranura en la parte superior izquierda traseira del cortacésped, que impide que el cortacésped funcione sin el tapón de reciclado o la bolsa de recortes. Esto evita que la máquina arroje residuos hacia el operador a través del conducto trasero.

Para que el interruptor detecte la presencia del tapón de reciclado, la parte superior de la palanca del tapón de reciclado debe **introducirse completamente** hasta el **fondo de la ranura** (Figura 10).



Figura 10

G005991

1. Parte superior de la palanca del tapón de reciclado en la ranura del interruptor

1. Introduzca el tapón de reciclado en el cortacésped, si no está instalado ya (Figura 11).

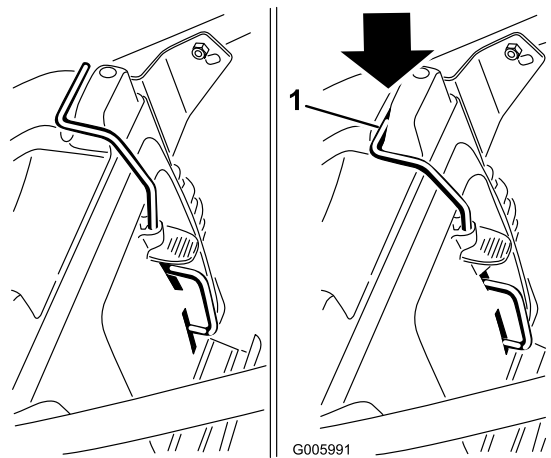
3. Retire la varilla y compruebe el nivel de aceite. Figura 9 muestra cómo leer la varilla.



Figura 9

g015592

1. El nivel de aceite es demasiado bajo
2. El nivel de aceite es demasiado alto
3. El nivel es bueno

- Si la varilla indica que el nivel de aceite es demasiado bajo, añada aceite al motor.

Importante: Utilice únicamente el tipo de aceite que figura al principio de este procedimiento.

Nota: Si el motor no tiene aceite, puede verter primero aproximadamente las tres cuartas partes de la cantidad de aceite que figura al principio de este procedimiento en el tubo de llenado.

Vierta **lentamente** pequeñas cantidades de aceite en el tubo de llenado de aceite, espere unos minutos y compruebe el nivel con la varilla. Repita este procedimiento hasta que la varilla indique que el nivel del aceite es correcto. **No llene demasiado.**

- Si la varilla indica que el nivel de aceite es demasiado alto, drene un poco de aceite; consulte Cómo cambiar el aceite del motor (página 21).
 - Si el nivel de aceite está dentro de la sección marcada en la varilla, el nivel de aceite es correcto.
4. Instale la varilla y apriétela firmemente sin usar herramientas.

Importante: *Cambie el aceite del motor después de las primeras 5 horas de operación; después, cámbielo cada año; consulte Cómo cambiar el aceite del motor (página 21).*



Figura 11

G005993

El producto

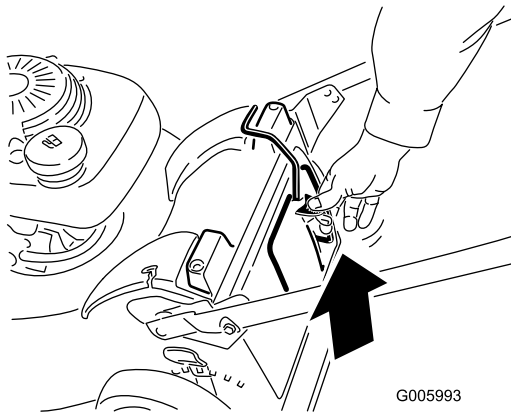
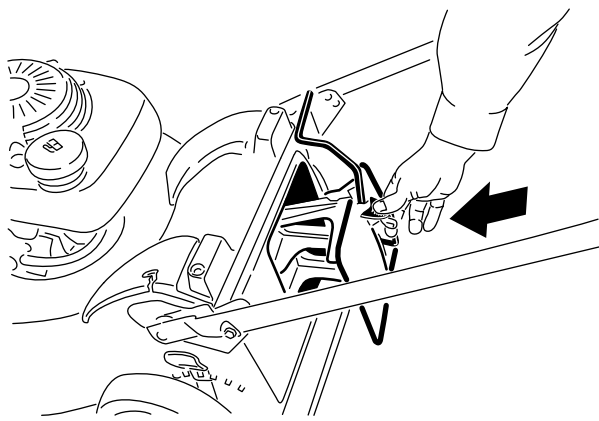
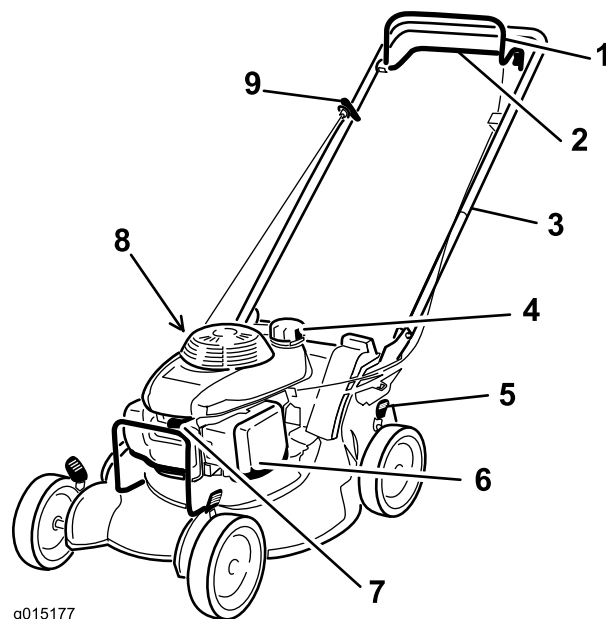

g015177

Figura 12

- | | |
|--|---|
| 1. Barra de control de la cuchilla | 6. Filtro de aire |
| 2. Barra de control de la transmisión autopropulsada | 7. Bujía |
| 3. Manillar | 8. Varilla/Llenado de aceite (no ilustrado) |
| 4. Depósito de combustible | 9. Arrancador |
| 5. Palanca de altura de corte (4) | |

2. Apriete el botón de la palanca con el dedo pulgar e introduzca el tapón de reciclado a fondo en el hueco (Figura 11).
3. Suelte el botón de la palanca y asegúrese de que la parte superior de la palanca está introducida hasta el fondo de la ranura. **Si la parte superior de la palanca no está introducido hasta el fondo de la ranura, ¡su máquina no arrancará!**

Nota: Si la palanca no se engancha correctamente, desconecte el cable de la bujía y elimine cualquier acumulación de residuos de la ranura.

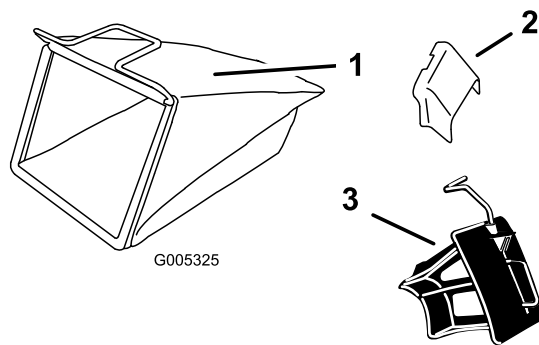

G005325

Figura 13

- | | |
|---------------------------------|-----------------------------------|
| 1. Bolsa de recogida | 3. tapón de reciclado (instalado) |
| 2. Conducto de descarga lateral | |

Controles



Figura 14

1. Arrancador
2. Barra de control de la cuchilla
3. Barra de control de la transmisión autopropulsada

Operación

Nota: Los lados derecho e izquierdo de la máquina se determinan desde la posición normal del operador.

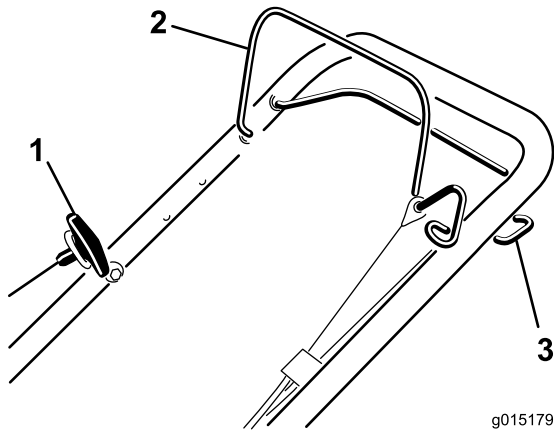
Verificación del nivel de aceite del motor

Intervalo de mantenimiento: Cada vez que se utilice o diariamente

Importante: Para obtener una lectura correcta del aceite que hay en el motor, **no enrosque la varilla en el orificio de llenado de aceite. Inserte la varilla hasta que la rosca del tapón apenas toque la rosca del tubo de llenado.**

1. Lleve la máquina a una superficie nivelada.
2. Retire la varilla, límpiela, y colóquela en el tubo de llenado justo hasta que haga tope, **sin enrosarla** (Figura 15).



Figura 15

3. Retire la varilla y compruebe el nivel de aceite. Figura 16 muestra cómo leer la varilla.

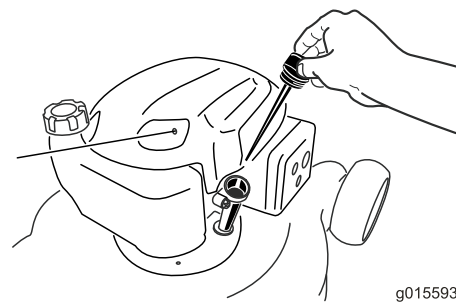

Figura 16

1. El nivel de aceite es demasiado bajo
2. El nivel de aceite es demasiado alto
3. El nivel es bueno

- Si la varilla indica que el nivel de aceite es demasiado bajo, añada aceite al motor; consulte Configuración, paso 2 Llenado del cárter de aceite (página 9).
 - Si la varilla indica que el nivel de aceite es demasiado alto, drene un poco de aceite; consulte Cómo cambiar el aceite del motor (página 21).
 - Si el nivel de aceite está dentro de la sección marcada en la varilla, el nivel de aceite es correcto.
4. Instale la varilla y apriétela firmemente sin usar herramientas.

Llenado del depósito de combustible

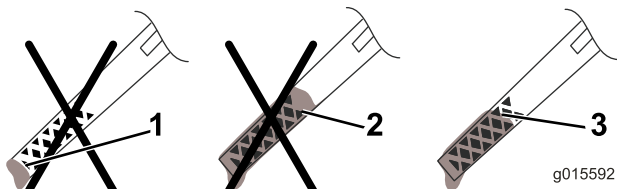
⚠ PELIGRO

La gasolina es altamente inflamable y explosiva. Un incendio o una explosión provocado(a) por la gasolina puede causarle quemaduras a usted y a otras personas.

- Para evitar que una carga estática incendie la gasolina, coloque el recipiente y/o el cortacésped directamente sobre el suelo antes de repostar, no en un vehículo o sobre otro objeto.
- Llene el depósito en el exterior cuando el motor esté frío. Limpie cualquier derrame.
- No maneje gasolina si está fumando, ni cerca de una llama desnuda o chispas.
- Almacene la gasolina en un recipiente homologado y manténgala fuera del alcance de los niños.

Llene el depósito con gasolina fresca normal sin plomo, de una marca reconocida (Figura 17).

Importante: Para reducir los problemas de arranque, añada estabilizador de combustible

al combustible durante toda la temporada, mezclándolo con gasolina comprado hace menos de treinta días.



Figura 17

Cómo arrancar el motor

Importante: Un interruptor de seguridad impide que la máquina arranque a menos que el tapón de reciclado o la bolsa de recortes esté correctamente instalado.

1. Instale el tapón de reciclado (Figura 18) o la bolsa de recortes (Figura 19) en la máquina.

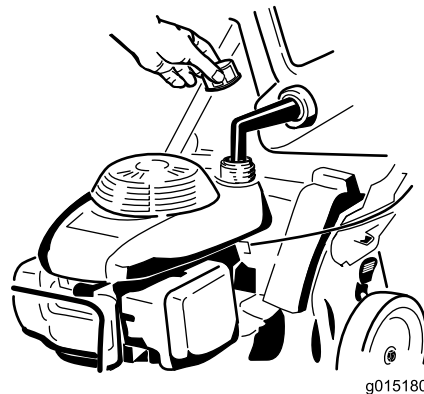

Figura 18

1. Parte superior de la palanca del tapón de reciclado en la ranura del interruptor

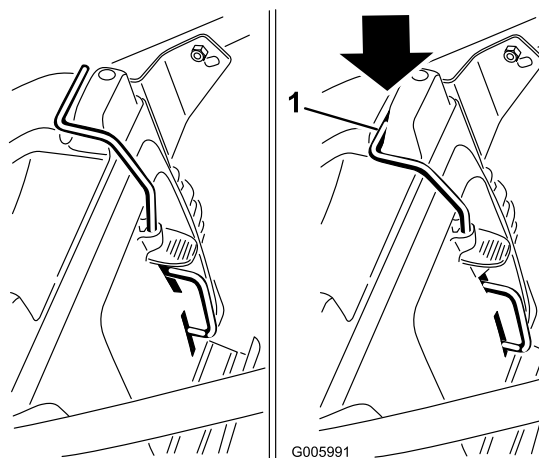
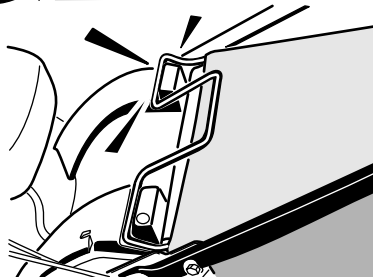
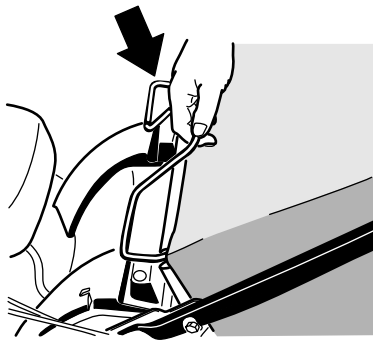

G005999

Figura 19

2. Gire la palanca de la válvula de combustible a la posición de Abierto (Figura 20).

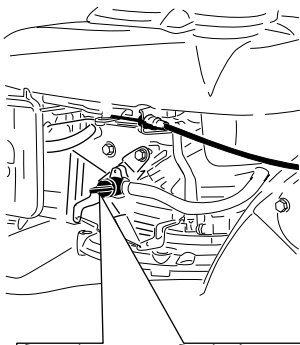

g015181



Figura 20

3. Si el motor está frío, mueva la palanca del estárter a la posición de Estárter (Figura 21). No utilice el estárter si el motor está caliente.

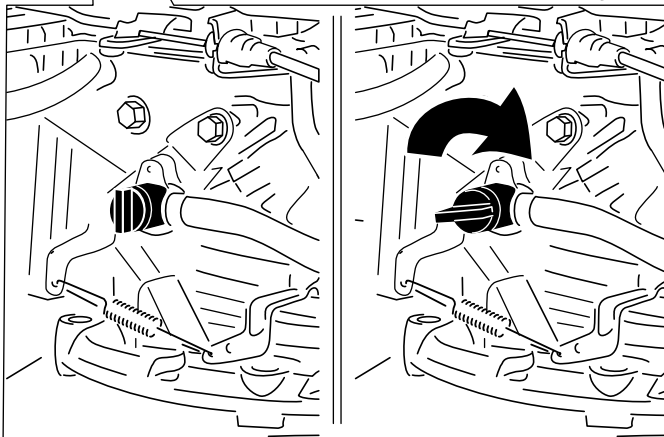
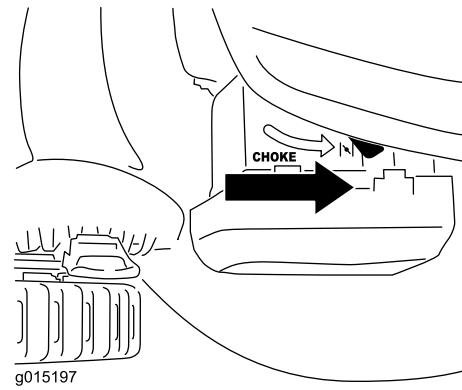

g015197

Figura 21

4. Sujete la barra de control de la cuchilla contra el manillar y tire del arrancador de retroceso (Figura 22).

Nota: Si el estárter está activado, se desactivará automáticamente unos 3 segundos después de que la barra de control de la cuchilla se apriete contra el manillar.

Nota: Tire suavemente del arrancador hasta que note resistencia, luego tire con fuerza.

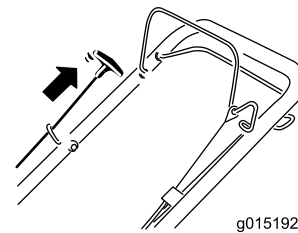

g015192

Figura 22

1. Arrancador

5. Si la máquina no arranca después de 1 ó 2 intentos, repita los pasos 3 y 4.

Nota: Si la máquina todavía no arranca, póngase en contacto con el Servicio Técnico Autorizado.

Cómo parar el motor

Intervalo de mantenimiento: Cada vez que se utilice o diariamente

Para parar el motor, suelte la barra de control de la cuchilla (Figura 23).

Importante: Cuando usted suelte la barra de control de la cuchilla, el motor y la cuchilla deberán detenerse en 3 segundos o menos. Si no se paran correctamente, deje de usar la máquina inmediatamente y póngase en contacto con un Servicio Técnico Autorizado.



Figura 23

1. Barra de control de la cuchilla

Operación de la transmisión autopropulsada

1. Para activar la transmisión autopropulsada, apriete la barra de control de transmisión autopropulsada contra el manillar y manténgala allí (Figura 24).

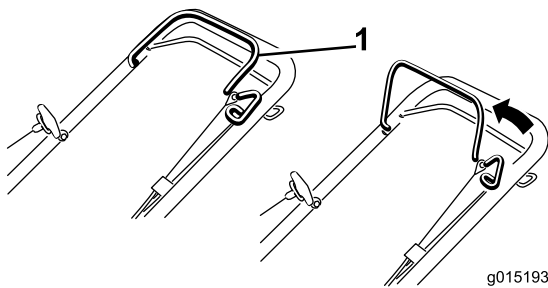

Figura 24

1. Barra de control de la transmisión autopropulsada

Nota: La velocidad máxima de la transmisión autopropulsada es fija. Para reducir la velocidad, aumente el espacio entre la barra de la transmisión autopropulsada y el manillar.

2. Para desengranar la transmisión autopropulsada, suelte la barra de control de transmisión autopropulsada.

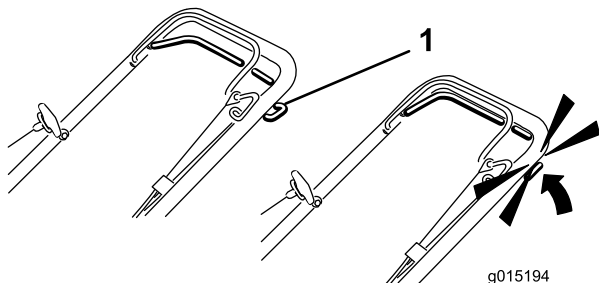
Nota: La máquina está equipada con embragues de rueda libre que facilitan el tirar hacia atrás del cortacésped. Para desengranar los embragues, es posible que tenga que empujar la máquina hacia adelante 2,5 cm o más después de soltar la barra de la transmisión autopropulsada.

Ajuste de la altura de corte

La altura de corte puede ajustarse desde 25 mm a 114 mm en incrementos de 13 mm.

⚠ ADVERTENCIA

Al ajustar la altura de corte, usted podría tocar la cuchilla en movimiento, lo que podría causarle graves lesiones.

- Pare el motor y espere a que se detengan todas las piezas en movimiento.
- No ponga los dedos debajo de la carcasa al ajustar la altura de corte.

Ajuste la altura de corte según desee (Figura 25). Ajuste las cuatro ruedas a la misma altura.



Figura 25

1. Posición de altura de corte máxima (palancas hacia adelante)
2. Posición de altura de corte mínima (palancas hacia atrás)

Nota: Para elevar el cortacésped, mueva las 4 palancas de altura de corte hacia adelante; para bajar el cortacésped, muévalas hacia atrás.

Reciclado de los recortes

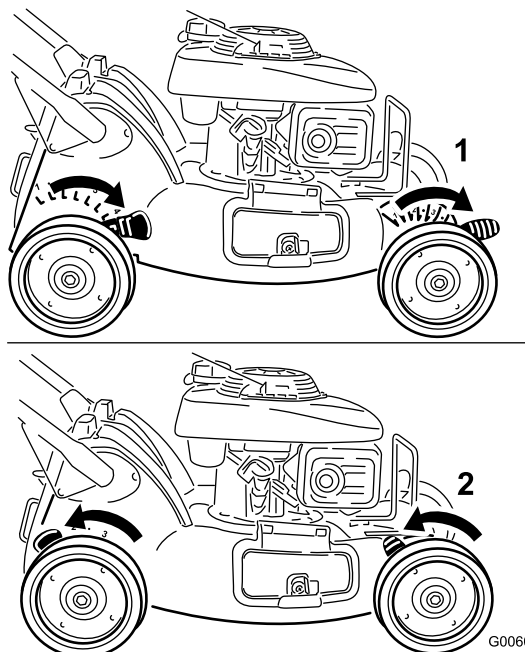
Su máquina viene preparada de fábrica para reciclar, es decir, para picar los recortes de hierba y hojas y devolverlos al césped.

Si la bolsa de recortes está instalada en la máquina, retírela (consulte Cómo retirar la bolsa de recortes (página 16)) antes de reciclar los recortes. Si el conducto de descarga lateral está instalado en la máquina, retírelo y bloquee la puerta de descarga lateral (consulte Cómo retirar el conducto de descarga lateral (página 18)) antes de reciclar los recortes.

Importante: Un interruptor de seguridad impide que la máquina arranque a menos que el tapón de reciclado esté correctamente instalado (Figura 26).

Instale el tapón de reciclado según lo indicado en Figura 26.



Figura 26

1. Parte superior de la palanca del tapón de reciclado en la ranura del interruptor

Ensacado de los recortes

Utilice la bolsa de recogida si usted desea recoger los recortes de hierba y las hojas del césped.

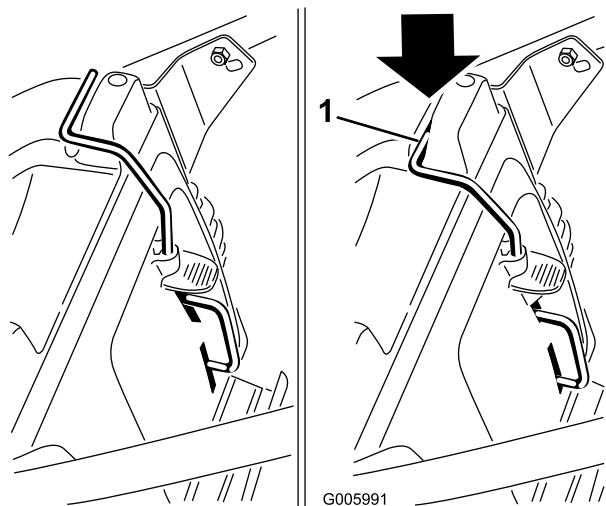
Si el conducto de descarga lateral está instalado en la máquina, retírelo y bloquee la puerta de descarga lateral (consulte Cómo retirar el conducto de descarga lateral (página 18)) antes de ensacar los recortes.

⚠ ADVERTENCIA

Si la bolsa de recogida está desgastada, pueden arrojarse pequeñas piedras y otros residuos similares a la zona donde está el operador u otra persona, provocando lesiones personales graves o la muerte al operador o a la otra persona.

Compruebe frecuentemente la bolsa de recogida. Si está dañada, instale una bolsa de recambio Toro nueva.

⚠ ADVERTENCIA

La cuchilla está muy afilada; cualquier contacto con la cuchilla puede causar lesiones personales graves.

Pare el motor y espere a que se detengan todas las piezas en movimiento antes de abandonar el puesto del operador.

Instalación de la bolsa de recogida

1. Retire el tapón de reciclado (Figura 27).



Figura 27

2. Introduzca el asa de la bolsa de recortes en las ranuras de la parte superior de la máquina.

Importante: Un interruptor de seguridad impide que la máquina arranque a menos que el tapón de reciclado esté correctamente instalado.

Cómo retirar la bolsa de recortes

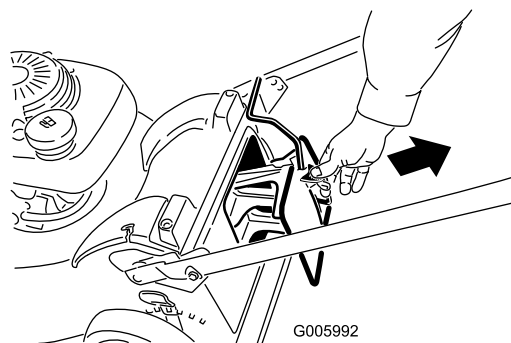
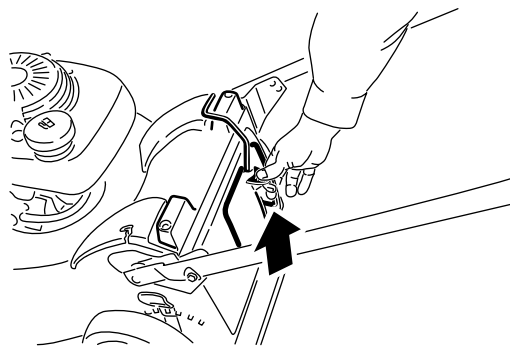
1. Retire el asa de la bolsa de recortes de las ranuras de la parte superior de la máquina y retire la bolsa del cortacésped (Figura 28).

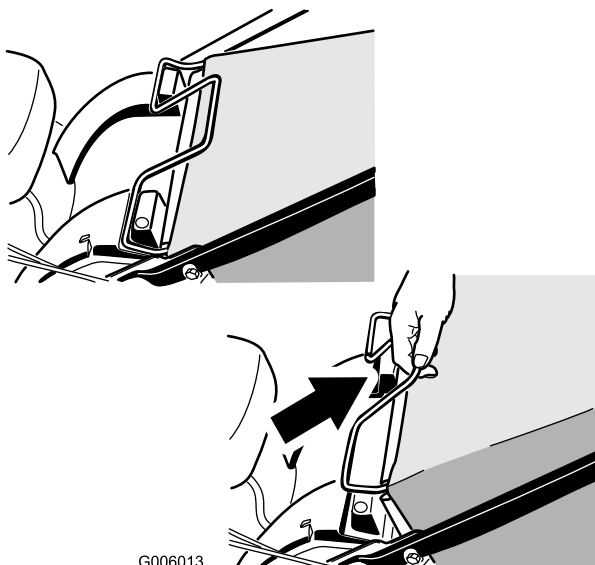

G006013

Figura 28

2. Introduzca el tapón de reciclado (Figura 29).

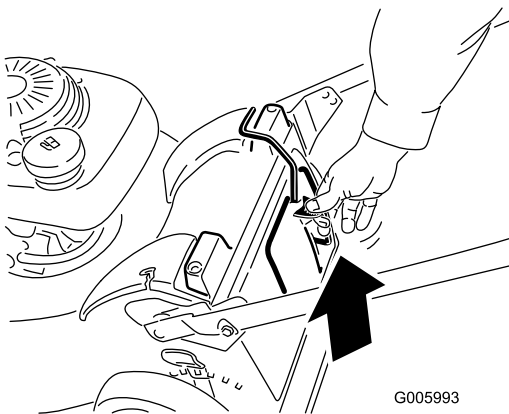
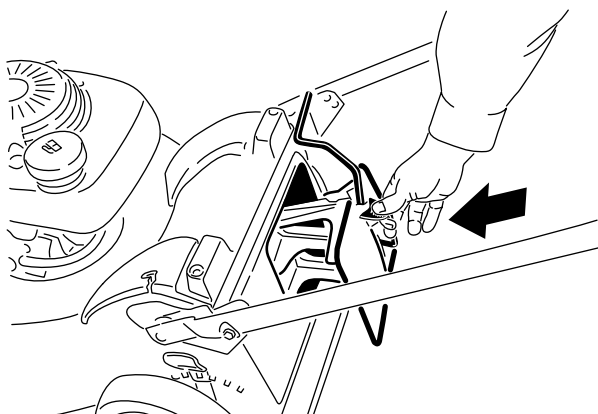

G005993

Figura 29

Descarga lateral de los recortes

Utilice la descarga lateral al cortar hierba muy alta.

Si la bolsa de recortes está instalada en el cortacésped, retírela e introduzca el tapón de reciclado (consulte Reciclado de los recortes (página 15)) antes de usar la descarga lateral para dispersar los recortes.

Importante: Un interruptor de seguridad impide que la máquina arranque a menos que el tapón de reciclado esté correctamente instalado.

Instalación del conducto de descarga lateral

1. Desbloquee la puerta de descarga lateral (Figura 30).

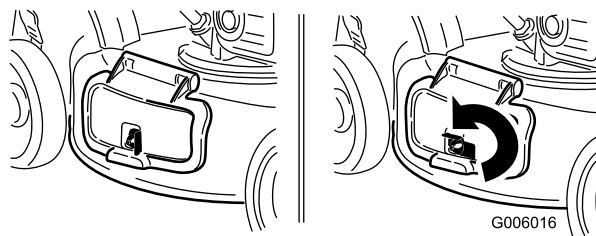

G006016

Figura 30

2. Levante la puerta de descarga lateral (Figura 31).

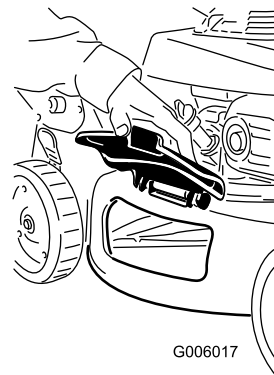

G006017

Figura 31

3. Instale el conducto de descarga lateral y cierre la puerta sobre el conducto (Figura 32).



Figura 32

Cómo retirar el conducto de descarga lateral

Para retirar el conducto de descarga lateral, siga los mismos pasos en sentido inverso.

Importante: Bloquee la puerta de descarga lateral después de cerrarla (Figura 33).

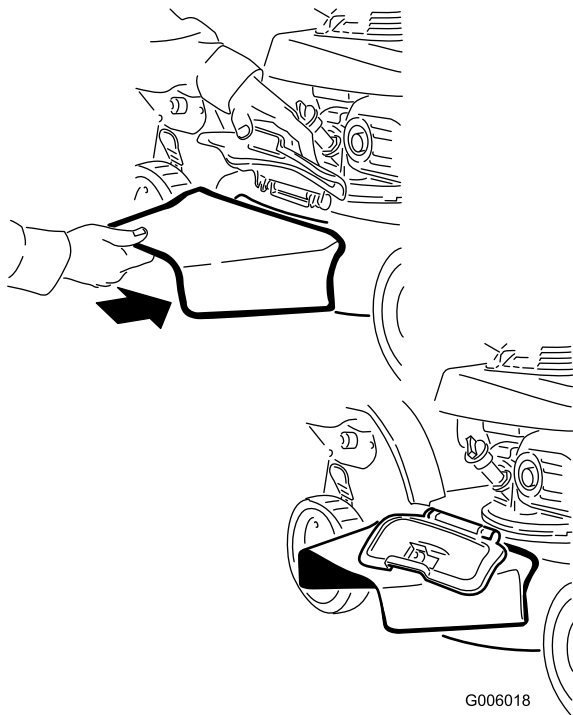

Figura 33

Consejos de operación

Consejos generales

- Mantenga la cuchilla afilada durante toda la temporada de siega. De vez en cuando, lime cualquier imperfección de la cuchilla.
- Sustituya la cuchilla cuando sea preciso con una cuchilla de repuesto Toro original.
- Siegue solamente hierba u hojas secas en la medida de lo posible. La hierba mojada y las hojas mojadas

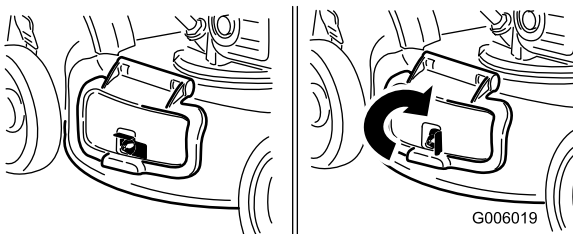
tienden a pegarse al suelo, y pueden atascar el cortacésped o hacer que se cale el motor.

⚠ ADVERTENCIA

La hierba mojada o las hojas mojadas pueden causarle graves lesiones si usted resbala y toca la cuchilla.

Siegue solamente en condiciones secas en la medida de lo posible.

- Limpie debajo de la carcasa del cortacésped después de cada uso. Consulte Limpieza de los bajos de la carcasa del cortacésped.
- Mantenga el motor en buenas condiciones de funcionamiento.
- Ajuste la velocidad del motor a la posición más rápida para conseguir resultados óptimos de corte.

⚠ ADVERTENCIA

Si se hace funcionar el motor del cortacésped a una velocidad mayor que el ajuste de fábrica, el cortacésped puede arrojar parte de la cuchilla o del motor a la zona donde está el operador u otra persona, causando graves lesiones personales o la muerte.

- No cambie el ajuste de velocidad del motor.
- Si usted sospecha que la velocidad del motor es superior a la normal, póngase en contacto con un Servicio Técnico Autorizado.

- Limpie el filtro de aire con frecuencia. El reciclado hace que se formen nubes de recortes y polvo, que atascan el filtro de aire y reducen el rendimiento del motor.

Cómo cortar la hierba

- La hierba crece a velocidades distintas según la estación del año. En el calor del verano, es mejor cortar la hierba usando los ajustes de altura de corte de 51 mm, 64 mm, o 76 mm. Corte solamente un tercio de la hoja de hierba cada vez. No corte con un ajuste inferior a 64 mm a menos que la hierba sea escasa, o a finales del otoño cuando el ritmo de crecimiento de la hierba empieza a decaer.
- Cuando corte hierba de más de 15 cm de alto, siegue primero usando la altura de corte más alta y ande despacio, luego siegue de nuevo a una altura menor para obtener el mejor aspecto de césped. Si la hierba es demasiado alta y las hojas se amontonan

en el césped, pueden atascar el cortacésped y hacer que se cale el motor.

- Alterne la dirección de corte. Esto ayuda a dispersar los recortes en todo el césped, dando una fertilización más homogénea.

Si el aspecto final del césped no es satisfactorio, pruebe una de las técnicas siguientes:

- Aflar la cuchilla.
- Caminar más despacio mientras siega.
- Elevar la altura de corte del cortacésped.
- Cortar el césped con más frecuencia.
- Solapar los pasillos de corte en lugar de cortar un pasillo completo en cada pasada.
- Ajustar la altura de corte una muesca menos en las ruedas delanteras que en las traseras.

Cómo cortar hojas

- Después de segar el césped, asegúrese de que la mitad del césped se ve a través de la cobertura de hojas cortadas. Es posible que tenga que hacer más de una pasada por encima de las hojas.
- Para una cobertura de hojas escasa, ajuste todas las ruedas a la misma altura de corte.
- Si hay más de 13 cm de hojas en el césped, ajuste la altura de corte de las ruedas delanteras una muesca o dos más alta que la de las ruedas traseras. De esta manera es más fácil que se introduzcan las hojas debajo de la carcasa.
- Siegue más despacio si el cortacésped no corta las hojas suficientemente finas.
- Si usted siega encima de hojas de roble, puede añadir cal al césped en primavera para reducir la acidez de las hojas de roble.

Mantenimiento

Calendario recomendado de mantenimiento

Intervalo de mantenimiento y servicio	Procedimiento de mantenimiento
Después de las primeras 5 horas	<ul style="list-style-type: none">• Cambie el aceite del motor.
Cada vez que se utilice o diariamente	<ul style="list-style-type: none">• Compruebe el nivel de aceite del motor.• Asegúrese de que el motor se para en el plazo de 3 segundos después de soltar la barra de control de la cuchilla.• Inspeccione el limpiador de aire; si está sucio y/o dañado, límpielo o sustitúyalo.• Limpie los recortes de hierba y la suciedad de debajo de la máquina.
Cada 100 horas	<ul style="list-style-type: none">• Compruebe la bujía.
Cada 200 horas	<ul style="list-style-type: none">• Cambie la bujía.
Antes del almacenamiento	<ul style="list-style-type: none">• Vacíe el depósito de combustible antes de efectuar reparaciones, de acuerdo con las instrucciones, y antes del almacenamiento anual.
Cada año	<ul style="list-style-type: none">• Limpie el filtro de aire (con más frecuencia en condiciones de mucho polvo).• Cambie el aceite del motor.• Cambie la cuchilla o haga que la afilen (más a menudo si se desafilan rápidamente).

Procedimientos previos al mantenimiento

Preparación para el mantenimiento

1. Pare el motor y espere a que se detengan todas las piezas en movimiento.
2. Desconecte el cable de la bujía (Figura 34) antes de realizar cualquier procedimiento de mantenimiento.



Figura 34

Importante: Antes de inclinar el cortacésped para cambiar el aceite o sustituir la cuchilla, deje que se vacíe el depósito de combustible con el uso normal. Si es imprescindible inclinar el cortacésped antes de que se acabe el combustible, utilice una bomba manual para retirar el combustible. Siempre coloque el cortacésped de lado con el filtro de aire hacia arriba.

⚠ ADVERTENCIA

Al volcar el cortacésped, puede haber fugas de combustible. La gasolina es inflamable y explosiva, y puede causar lesiones personales.

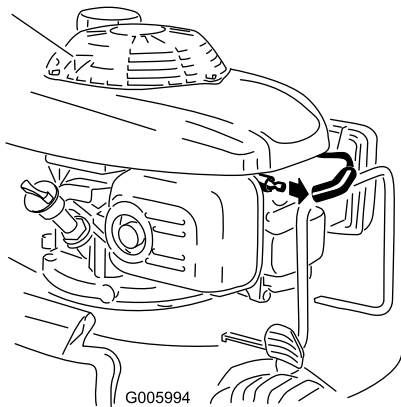
Deje funcionar el motor hasta que no quede combustible, o retire la gasolina con una bomba de mano; nunca utilice un sifón.

3. Después de realizar el/los procedimiento(s) de mantenimiento, conecte el cable de la bujía a la bujía.

Mantenimiento del motor

Mantenimiento del limpiador de aire

Intervalo de mantenimiento: Cada vez que se utilice o diariamente
Cada año

1. Presione hacia abajo los cierres de la parte superior de la tapa del limpiador de aire y retire la tapa (Figura 35).



Figura 35

1. Tapa del limpiador de aire
2. Cierres (2)
3. Filtro de aire

2. Retire el filtro de aire (Figura 35).
3. Si el filtro de aire está dañado o humedecido con aceite o combustible, sustitúyalo.
4. Si el filtro de aire está sucio, golpéelo varias veces en una superficie dura o pase aire comprimido a menos de 207 kPa (30 psi) a través del lado del filtro que está frente al motor.

Nota: No utilice un cepillo para limpiar el filtro; el cepillado obliga a la suciedad a penetrar en las fibras.

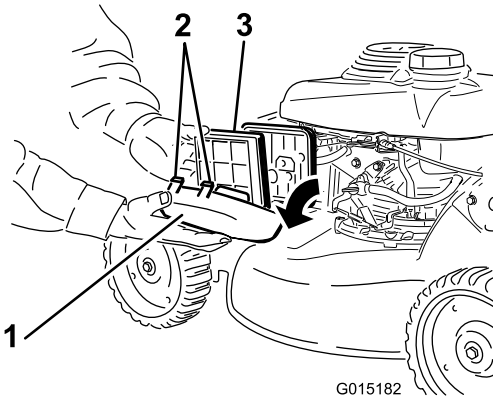
5. Elimine cualquier suciedad del cuerpo del limpiador de aire y la tapa con un paño húmedo. **No deje que la suciedad penetre en el conducto de aire.**
6. Instale el filtro en el limpiador de aire.
7. Cierre la tapa.

Cómo cambiar el aceite del motor

Intervalo de mantenimiento: Después de las primeras 5 horas
Cada año

Nota: Haga funcionar el motor durante unos minutos antes de cambiar el aceite para calentar el aceite. El aceite templado fluye mejor y elimina más contaminantes del motor.

1. Lleve a cabo los procedimientos de pre-mantenimiento; consulte Preparación para el mantenimiento (página 20).
2. Retire la varilla (Figura 36).



Figura 36

3. Coloque la máquina de lado, con la varilla de llenado de aceite hacia abajo, para drenar el aceite usado a través del tubo de llenado de aceite a un recipiente (Figura 37).

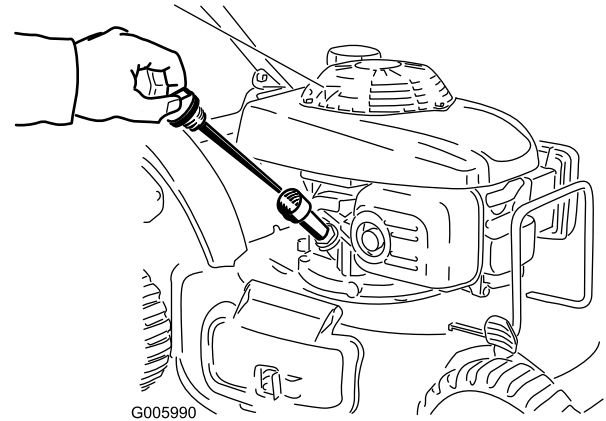

Figura 37

4. Llene el motor de aceite; consulte Configuración, paso 2 Llenado del cárter de aceite (página 9).
5. Instale la varilla y apriétela firmemente sin usar herramientas.
6. Elimine correctamente el aceite usado en un centro de reciclaje.

Mantenimiento de la bujía

Intervalo de mantenimiento: Cada 100 horas
Cada 200 horas

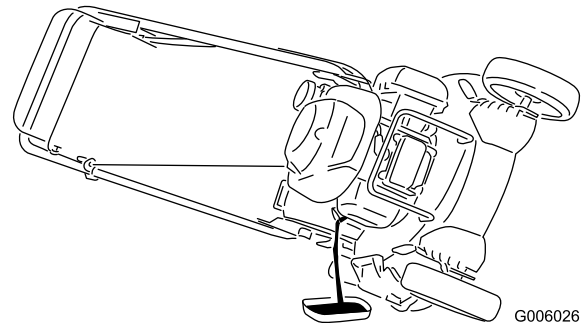
Utilice una bujía **NGK BPR6ES** o equivalente.

1. Pare el motor y espere a que se detengan todas las piezas en movimiento.
2. Desconecte el cable de la bujía (Figura 34).
3. Limpie alrededor de la bujía.
4. Retire la bujía de la culata.

Importante: Si la bujía está agrietada o sucia, cámbiela. No limpie los electrodos, porque cualquier arenilla que entre en el cilindro puede dañar el motor.

5. Fije el hueco entre los electrodos en 0,76 mm (Figura 38).



Figura 38

1. Aislante del electrodo central
2. Electrodo lateral
3. Distancia entre electrodos (no a escala)

6. Instale a mano la bujía y la junta.
7. Apriete la bujía 1/2 vuelta más después de que se asiente la bujía para comprimir la arandela.

Nota: Al volver a instalar la bujía original, apriétela de 1/8 a 1/4 de vuelta más después de que se asiente la bujía para comprimir la arandela.

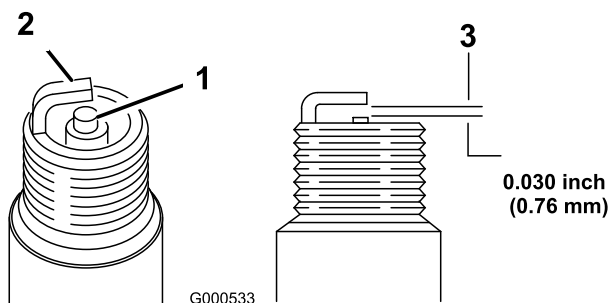
Nota: Si no se aprieta suficientemente la bujía puede recalentarse mucho y dañar el motor. Si se aprieta demasiado la bujía, pueden dañarse las roscas de la culata del motor.

8. Conecte el cable de la bujía.

Mantenimiento del sistema de transmisión

Ajuste del cable de la transmisión autopropulsada

Cada vez que instale un nuevo cable de la transmisión autopropulsada o si la transmisión autopropulsada está mal ajustada, ajuste el cable de la transmisión autopropulsada.

1. Afloje la tuerca del soporte del cable (Figura 39).



Figura 39

- | | |
|--|---------------------------------|
| 1. 25 a 38 mm | 4. Tuerca del soporte del cable |
| 2. Barra de control de la transmisión autopropulsada | 5. Apoyo del cable |
| 3. Cubierta del cable | |

2. Sujete la barra de la transmisión autopropulsada a una distancia de 25 a 38 mm del manillar (Figura 39).
3. Tire hacia abajo de la cubierta del cable (hacia el cortacésped) hasta eliminar la holgura en el cable (Figura 39).
4. Apriete la tuerca del soporte del cable.
5. Suelte la barra de la transmisión autopropulsada y asegúrese de que el cable está suelto.

Nota: El cable debe quedar suelto cuando usted suelte la barra de la transmisión autopropulsada; de otra forma la máquina podría desplazarse hacia adelante cuando la barra está en posición desengranada.

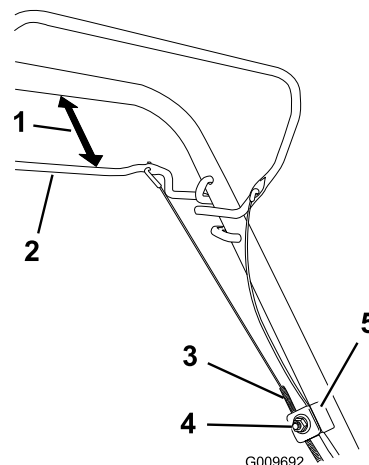
Mantenimiento de la cuchilla

Mantenimiento de la cuchilla

Intervalo de mantenimiento: Cada año

Examine la cuchilla cada vez que se acabe la gasolina. Si la cuchilla está dañada o agrietada, sustitúyala inmediatamente. Si el filo de la cuchilla está romo o tiene desperfectos, mande afilar la cuchilla o cámbiela.

⚠ ADVERTENCIA

La cuchilla está muy afilada; cualquier contacto con la cuchilla puede causar lesiones personales graves.

Lleve guantes al realizar el mantenimiento de la cuchilla.

1. Desconecte el cable de la bujía; consulte Preparación para el mantenimiento.
2. Coloque la máquina de lado con el filtro de aire hacia arriba.
3. Utilice un bloque de madera para inmovilizar la cuchilla (Figura 40).



Figura 40



Figura 41

Importante: Coloque la cuchilla con los extremos curvos hacia la carcasa de la máquina.

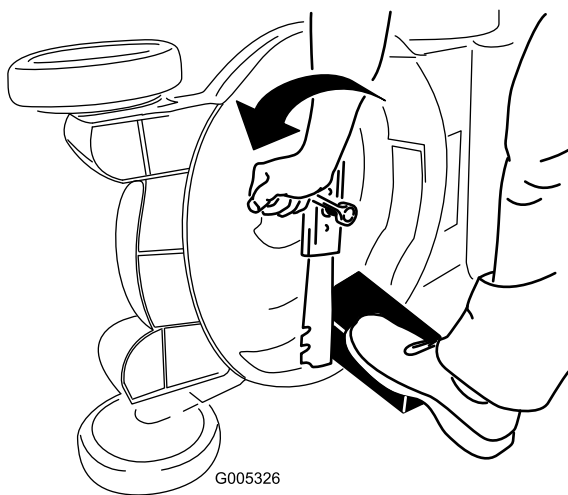
6. Utilice una llave dinamosométrica para apretar el perno de la cuchilla a 54–68 Nm.

4. Retire la cuchilla, conservando todos los herrajes de montaje (Figura 40).
5. Instale la cuchilla nueva y todos los herrajes de montaje (Figura 41).

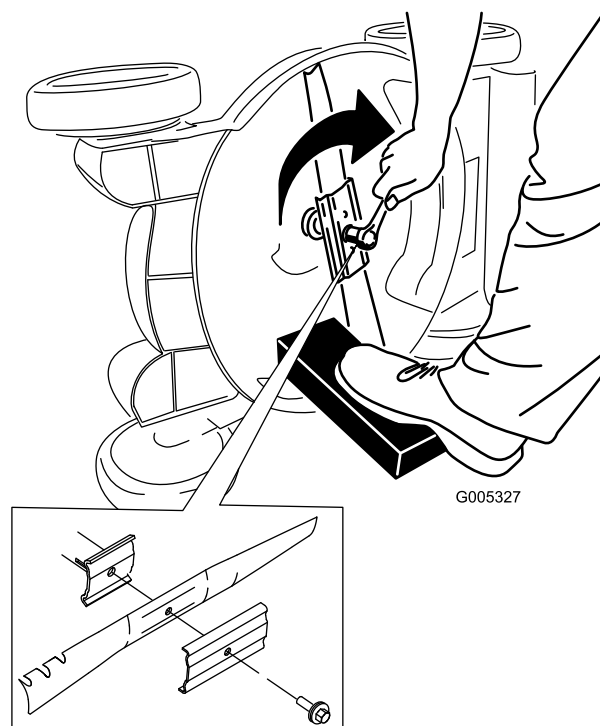
Limpieza

Limpieza de los bajos de la máquina

Intervalo de mantenimiento: Cada vez que se utilice o diariamente

⚠ ADVERTENCIA

El cortacésped puede soltar material de debajo de la carcasa.

- Lleve protección ocular.
 - Permanezca en la posición de operación (detrás del manillar).
 - No permita la presencia de otras personas en la zona.
1. Con el motor en marcha sobre una superficie plana pavimentada, dirija un chorro de agua hacia delante de la rueda trasera **derecha** (Figura 42).

El agua rebotará hacia la zona de la cuchilla, arrastrando los recortes.



Figura 42

2. Cuando ya no salgan más recortes, cierre el grifo del agua y mueva la máquina a una zona seca.
3. Haga funcionar el motor durante unos minutos para que se seque la carcasa, evitando que se oxide.

Almacenamiento

Para preparar la máquina para el almacenamiento cuando acabe la temporada de siega, siga los procedimientos de mantenimiento recomendados; consulte Mantenimiento.

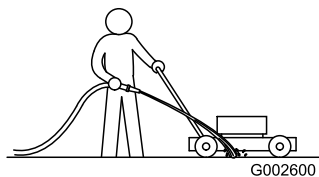
Almacene la máquina en un lugar fresco, limpio y seco. Cubra la máquina para mantenerla limpia y protegida.

Preparación del sistema de combustible

⚠ ADVERTENCIA

La gasolina puede vaporizarse si la almacena por largos periodos de tiempo, y puede explotar si entra en contacto con una llama desnuda.

- No almacene gasolina por largos periodos de tiempo.
- No almacene el cortacésped con gasolina en el depósito de combustible o en el carburador en un lugar cerrado con llama desnuda. (Por ejemplo, la llama piloto de una caldera o de un calentador de agua).
- Espere a que se enfríe el motor antes de guardar el cortacésped en un recinto cerrado.

Vacíe el depósito de combustible durante la última operación de siega antes de almacenar el cortacésped.

1. Haga funcionar la máquina hasta que el motor se pare por haberse quedado sin gasolina.
2. Cebe el motor y arránquelo de nuevo.
3. Deje que funcione el motor hasta que se pare. Cuando ya no se puede arrancar el motor, está suficientemente seco.

Preparación del motor

1. Con el motor todavía caliente, cambie el aceite del cárter. Consulte Cómo cambiar el aceite del motor.
2. Retire la bujía.
3. Usando una lata de aceite, añada aproximadamente una cucharada sopera de aceite al cárter a través del orificio de la bujía.
4. Gire lentamente el motor varias veces, usando la cuerda de arranque, para distribuir el aceite.
5. Instale la bujía pero no conecte el cable a la bujía.

Información general

1. Limpie debajo de la máquina; consulte Limpieza de los bajos de la máquina (página 24).
2. Limpie la suciedad y la broza de la parte exterior del cilindro, las aletas de la culata y de la carcasa del soplador.
3. Elimine los recortes de hierba, la suciedad y la grasa de las piezas externas del motor, la cubierta y la parte superior de la carcasa de la máquina.
4. Compruebe la condición de la cuchilla; consulte Mantenimiento de la cuchilla (página 23).
5. Revise el filtro de aire; consulte Mantenimiento del limpiador de aire (página 21).
6. Apriete todos los pernos, tuercas y tornillos.
7. Retoque todas las superficies pintadas oxidadas o descascarilladas con pintura, que puede adquirir en el Servicio Técnico Autorizado.

Después del almacenamiento

1. Compruebe y apriete todos los cierres.
2. Retire la bujía y haga girar el motor rápidamente usando el arrancador para eliminar el exceso de aceite del cilindro.
3. Limpie la bujía o cámbiela si está agrietada, rota o si los electrodos están desgastados.
4. Instale la bujía y apriétela de 1/8 a 1/4 de vuelta más después de que se asiente la bujía para comprimir la arandela.
5. Lleve a cabo cualquier procedimiento de mantenimiento necesario; consulte Mantenimiento (página 20).
6. Llene el depósito de combustible con gasolina fresca.
7. Compruebe el nivel de aceite del motor.
8. Conecte el cable de la bujía.

Solución de problemas

Problema	Posible causa	Acción correctora
El motor no arranca	<ol style="list-style-type: none"> 1. El depósito de combustible está vacío o el sistema de combustible contiene combustible viejo. 2. El motor está frío y el estérter no estaba activado. 3. El cable no está conectado a la bujía. 4. La bujía está picada, sucia o la distancia entre los electrodos es incorrecta. 	<ol style="list-style-type: none"> 1. Drene y/o llene el depósito de combustible con gasolina fresca. Si el problema no se soluciona, póngase en contacto con el Servicio Técnico Autorizado. 2. Mueva la palanca del estérter a la posición de Estérter. 3. Conecte el cable de la bujía. 4. Inspeccione la bujía y ajuste el hueco si es necesario. Sustituya la bujía si está picada, sucia o agrietada.
El motor es difícil de arrancar o pierde potencia	<ol style="list-style-type: none"> 1. No se ha pulsado el cebador. 2. El orificio de ventilación del tapón del depósito de combustible está bloqueado. 3. El filtro del limpiador de aire está sucio y está obstruyendo el flujo de aire. 4. Los bajos de la máquina contienen recortes y residuos. 5. La bujía está picada, sucia o la distancia entre los electrodos es incorrecta. 6. El nivel del aceite del motor es demasiado bajo o demasiado alto, o el aceite está demasiado sucio. 7. El depósito de combustible contiene combustible viejo. 	<ol style="list-style-type: none"> 1. Pulse el cebador 3 veces. 2. Limpie el orificio de ventilación del tapón de combustible, o sustituya el tapón de combustible. 3. Limpie el prefiltro del filtro de aire y/o cambie el filtro de aire papel. 4. Limpie debajo de la máquina. 5. Inspeccione la bujía y ajuste el hueco si es necesario. Sustituya la bujía si está picada, sucia o agrietada. 6. Compruebe el aceite del motor. Cambie el aceite si está sucio; añada o retire aceite para ajustar el nivel de aceite a la marca Lleno de la varilla. 7. Drene y llene el depósito de combustible con gasolina fresca.
El motor no funciona suavemente	<ol style="list-style-type: none"> 1. El cable no está conectado a la bujía. 2. La bujía está picada, sucia o la distancia entre los electrodos es incorrecta. 3. El filtro del limpiador de aire está sucio y está obstruyendo el flujo de aire. 	<ol style="list-style-type: none"> 1. Conecte el cable de la bujía. 2. Inspeccione la bujía y ajuste el hueco si es necesario. Sustituya la bujía si está picada, sucia o agrietada. 3. Limpie el prefiltro del filtro de aire y/o cambie el filtro de aire papel.
La máquina o el motor vibra excesivamente.	<ol style="list-style-type: none"> 1. La cuchilla está doblada o desequilibrada. 2. Las tuercas de montaje de la cuchilla están sueltas. 3. Los bajos del cortacésped contienen recortes y residuos. 4. Los pernos de montaje del motor están sueltos. 	<ol style="list-style-type: none"> 1. Equilibre la cuchilla. Si la cuchilla está doblada, cámbiela. 2. Apriete las tuercas de montaje de la cuchilla. 3. Limpie debajo de la máquina. 4. Apriete los pernos de montaje del motor.
Patrón de corte desigual	<ol style="list-style-type: none"> 1. Las cuatro ruedas no están a la misma altura. 2. La cuchilla no está afilada. 3. Usted está segando repetidamente con el mismo patrón. 4. Los bajos del cortacésped contienen recortes y residuos. 	<ol style="list-style-type: none"> 1. Ajuste las cuatro ruedas a la misma altura. 2. Afile y equilibre la cuchilla. 3. Cambie el patrón de siega. 4. Limpie debajo de la máquina.

Problema	Posible causa	Acción correctora
Se atasca el conducto de descarga	<ol style="list-style-type: none"> 1. La altura de corte es demasiado baja. 2. Usted está segando demasiado de prisa. 3. La hierba está húmeda. 4. Los bajos del cortacésped contienen recortes y residuos. 	<ol style="list-style-type: none"> 1. Eleve la altura de corte. 2. Vaya más despacio. 3. Deje que la hierba se seque antes de segar. 4. Limpie los bajos de la máquina.
El cortacésped no avanza	<ol style="list-style-type: none"> 1. El cable de la transmisión autopropulsada está mal ajustado o dañado. 2. Hay residuos debajo de la cubierta de la correa. 	<ol style="list-style-type: none"> 1. Ajuste el cable de la transmisión autopropulsada. Cambie el cable si es necesario. 2. Limpie los residuos de debajo de la cubierta de la correa.

Notas:

Notas:

Notas:

Lista de Distribuidores Internacionales

Distribudor:	País:	Teléfono:
Atlantis Su ve Sulama Sisstemleri Lt	Turquía	90 216 344 86 74
Balama Prima Engineering Equip.	Hong Kong	852 2155 2163
B-Ray Corporation	Corea	82 32 551 2076
Casco Sales Company	Puerto Rico	787 788 8383
Ceres S.A.	Costa Rica	506 239 1138
CSSC Turf Equipment (pvt) Ltd.	Sri Lanka	94 11 2746100
Cyril Johnston & Co.	Irlanda del Norte	44 2890 813 121
Equiver	México	52 55 539 95444
Femco S.A.	Guatemala	502 442 3277
G.Y.K. Company Ltd.	Japón	81 726 325 861
Geomechaniki of Athens	Grecia	30 10 935 0054
Guandong Golden Star	China	86 20 876 51338
Hako Ground and Garden	Suecia	46 35 10 0000
Hako Ground and Garden	Noruega	47 22 90 7760
Hayter Limited (U.K.)	Reino Unido	44 1279 723 444
Hydroturf Int. Co Dubai	Emiratos Árabes Unidos	97 14 347 9479
Hydroturf Egypt LLC	Egipto	202 519 4308
Ibea S.P.A.	Italia	39 0331 853611
Irriamc	Portugal	351 21 238 8260
Irrigation Products Int'l Pvt Ltd.	India	86 22 83960789
Jean Heybroek b.v.	Países Bajos	31 30 639 4611
Lely (U.K.) Limited	Reino Unido	44 1480 226 800
Maquiver S.A.	Colombia	57 1 236 4079
Maruyama Mfg. Co. Inc.	Japón	81 3 3252 2285
Metra Kft	Hungría	36 1 326 3880
Mountfield a.s.	República Checa	420 255 704 220
Munditol S.A.	Argentina	54 11 4 821 9999
Oslinger Turf Equipment SA	Ecuador	593 4 239 6970
Oy Hako Ground and Garden Ab	Finlandia	358 987 00733
Parkland Products Ltd.	Nueva Zelanda	64 3 34 93760
Prochaska & Cie	Austria	43 1 278 5100
RT Cohen 2004 Ltd.	Israel	972 986 17979
Riversa	España	34 9 52 83 7500
Sc Svend Carlsen A/S	Dinamarca	45 66 109 200
Solvert S.A.S.	Francia	33 1 30 81 77 00
Spypros Stavrinides Limited	Chipre	357 22 434131
Surge Systems India Limited	India	91 1 292299901
T-Markt Logistics Ltd.	Hungría	36 26 525 500
Toro Australia	Australia	61 3 9580 7355
Toro Europe BVBA	Bélgica	32 14 562 960



La Garantía Toro

Condiciones y productos cubiertos

The Toro® Company y su afiliado, Toro Warranty Company, bajo un acuerdo entre sí, prometen conjuntamente reparar el Producto Toro citado a continuación si ha sido usado con propósitos residenciales* y si tiene defectos de materiales o mano de obra.

Los siguientes plazos son aplicables desde la fecha de la compra

Productos	Periodo de garantía
Cortacéspedes dirigidos	Garantía limitada de 2 años
Cortacéspedes con conductor, con motor trasero	Garantía limitada de 2 años
Tractores de césped y jardín	Garantía limitada de 2 años
Productos eléctricos manuales	Garantía limitada de 2 años
Lanzanieves	Garantía limitada de 2 años
Giro Zero de consumo	Garantía limitada de 2 años

* "Comprador original" significa la persona que compró originalmente el Producto Toro.

"Propósito residencial" significa el uso del producto en la misma parcela en que se encuentra su vivienda habitual. El uso en más de un lugar, o el uso institucional o alquiler, se considera como uso comercial y sería aplicable la garantía de uso comercial.

Garantía limitada para el uso comercial

Los productos de consumo y accesorios Toro utilizados con propósitos comerciales, institucionales o de alquiler están garantizados contra defectos en materiales o mano de obra durante los periodos de tiempo siguientes a partir de su fecha de compra original:

Productos	Periodo de garantía
Cortacéspedes dirigidos	Garantía de 90 días
Cortacéspedes con conductor, con motor trasero	Garantía de 90 días
Tractores de césped y jardín	Garantía de 90 días
Productos eléctricos manuales	Garantía de 90 días
Lanzanieves	Garantía de 90 días
Giro Zero de consumo	Garantía de 45 días

Instrucciones para obtener asistencia bajo la garantía

Si usted cree que su producto Toro tiene un defecto de materiales o de mano de obra, siga este procedimiento:

1. Póngase en contacto con el vendedor para concertar el servicio técnico del producto. Si por cualquier razón le es imposible ponerse en contacto con el vendedor, puede dirigirse a cualquier Distribuidor Autorizado Toro para concertar el servicio técnico.
2. Lleve el producto y su prueba de compra (recibo o factura de venta) al Distribuidor. Si por alguna razón usted no está satisfecho con el análisis del Servicio Técnico o con la asistencia recibida, póngase en contacto con nosotros en la dirección siguiente:

Customer Care Department, Consumer Division
The Toro Company
8111 Lyndale Avenue South
Bloomington, MN 55420-1196
Director: Soporte técnico: 001-952-887-8248

Consulte la lista de Distribuidores adjunta

Responsabilidades del Propietario

Usted debe mantener su producto Toro siguiendo los procedimientos de mantenimiento descritos en el *Manual del operador*. Dicho mantenimiento rutinario, sea realizado por un distribuidor o por usted mismo, es por cuenta de usted.

Elementos y condiciones no cubiertos

Esta garantía expresa no cubre:

- El coste del servicio de mantenimiento regular o de piezas sujetas a desgaste, como por ejemplo palas de rotor, rascadores, correas, combustible, lubricantes, cambios de aceite, bujías, ajustes de cables/acoplamientos o ajustes de frenos
- Cualquier producto o pieza que haya sido modificado o mal utilizado o que haya necesitado ser sustituido o reparado debido a accidente o falta de mantenimiento adecuado
- Reparaciones debidas a no utilizar combustible fresco (comprado hace menos de un mes) o no preparar adecuadamente la unidad antes de cualquier periodo de no utilización superior a un mes
- Motor y transmisión. Estos elementos están cubiertos por las garantías de los fabricantes correspondientes, con términos y condiciones propios

Todas las reparaciones cubiertas por estas garantías deben ser realizadas por un Distribuidor Toro Autorizado usando piezas de repuesto aprobadas por Toro.

Condiciones generales

El comprador está amparado por la legislación de cada país. Esta garantía no restringe los derechos del comprador bajo dicha legislación.