



Count on it.

Bruksanvisning

Gräsklippare för kommersiellt bruk, 53 cm

Modellnr 22186TE—Serienr 311000001 och högre



g015175

Denna produkt uppfyller alla relevanta europeiska direktiv. Mer information finns i den separata produktspecifika överensstämmelseförklaringen.

Introduktion

Denna gräsklippare av gåmodell med roterande knivar är avsedd att användas av privatkunder och yrkesförare som har anlitats för kommersiellt arbete. Den är främst konstruerad för att klippa gräs på väl underhållna gräsmattor runt bostäder och kommersiella anläggningar. Den är inte konstruerad för att klippa snår eller för jordbruksändamål.

Läs denna information noga så att du lär dig att använda och underhålla maskinen på rätt sätt och för att undvika person- och produktskador. Du är ansvarig för att maskinen används på ett korrekt och säkert sätt.

Kontakta gärna Toro direkt på www.Toro.com för att få information om maskiner och tillbehör, hjälp med att hitta en återförsäljare eller för att registrera din maskin.

Kontakta en auktoriserad återförsäljare eller Toros kundservice och ha maskinens modell- och serienummer till hands om du har behov av service, Toro originaldelar eller ytterligare information. Figur 1 visar var du finner maskinens modell- och serienummer. Skriv in numren i det tomma utrymmet.

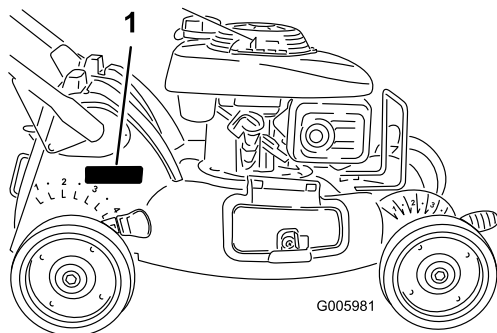

Figur 1

1. Plats för modell- och serienummer

Modellnr _____
Serienr _____

I denna bruksanvisning anges potentiella risker och alla säkerhetsmeddelanden har markerats med en varningssymbol (Figur 2), som anger fara, som kan leda

till allvarlig personskada eller dödsfall om föreskrifterna inte följs.



Figur 2

1. Varningssymbol

Två ord används också i den här bruksanvisningen för att markera information. **Viktigt** anger speciell teknisk information och **Observera** anger allmän information som är värd att notera.

Innehåll

Introduktion.....	2
Säkerhet	3
Allmän säkerhet.....	3
Ljudtryck.....	5
Ljudstyrka	5
Hand-/armvibration	5
Säkerhets- och instruktionsdekalerna	6
Montering	8
1 Montera handtaget.....	8
2 Fylla på olja i motorn	9
3 Montera återvinningspluggen eller gräsuppsamlaren	10
Produktöversikt.....	11
Reglage.....	12
Körning	12
Kontrollera oljenivån i motorn.....	12
Fylla på bensin i bränsletanken	13
Starta motorn	13
Stänga av motorn	14
Använda självdrivningen.....	15
Justera klipphöjden.....	15
Återanvinna klippen	15
Samla upp klippen	16
Använda sidoutkastaren för klippen	17
Arbetstips.....	18
Underhåll	19
Rekommenderat underhåll.....	19
Förberedelser för underhåll.....	19
Underhållsförberedelser	19
Motorunderhåll	20
Serva luftrenaren	20
Byta ut motoroljan.....	20
Utföra service på tändstiftet	20
Underhålla drivsystemet	21
Justera drivkabeln	21
Knivunderhåll	22

Underhåll av knivbladet.....	22
Rengöring	23
Rengöra under maskinen	23
Förvaring	23
Förbereda bränslesystemet.....	23
Förbereda motorn	23
Allmän information.....	24
Ta klipparen ur förvaring	24
Felsökning.....	25

Säkerhet

Felaktigt bruk eller underhåll av maskinen kan leda till personskador. Följ dessa säkerhetsinstruktioner för att minska risken för personskador.

Toro har utformat och testat denna maskin för skäligen säker service. Om du inte följer nedanstående föreskrifter kan det leda till personskada.

Det är viktigt att du och andra som använder maskinen läser och förstår innehållet i bruksanvisningen innan motorn ens startas. På så vis uppnås högsta säkerhet och bästa prestanda och ni lär känna maskinen. Var särskilt uppmärksam på varningssymbolen (Figur 2) som betyder var försiktig, varning eller fara – ”föreskrifter för personlig säkerhet”. Läs och ta till dig anvisningarna eftersom de rör säkerheten. Om anvisningarna inte följs kan det leda till personskador.

Allmän säkerhet

Nedanstående anvisningar följer ISO-standard 5395.

Klippmaskinen kan slita av händer och fötter och slunga omkring föremål. Följ alltid alla säkerhetsanvisningar för att förhindra allvarliga skador eller dödsfall.

Utbildning

- Läs anvisningarna noga. Bekanta dig med reglagen och hur maskinen ska användas.
- Låt aldrig barn eller personer som inte känner till anvisningarna använda maskinen. Lokala föreskrifter kan begränsa förarens ålder.
- Kom ihåg att föraren är ansvarig för olyckor och risker som andra människor och deras ägodelar utsätts för.
- Se till att du förstår alla bilder som finns på maskinen eller som används i anvisningarna.

Bensin

WARNING – bensin är mycket brandfarligt. Vidta följande säkerhetsåtgärder:

- Förvara bränsle i dunkar avsedda för ändamålet.
- Fyll endast på maskinen med bensin utomhus och rök inte under påfyllning.
- Fyll på bränsle innan du startar motorn. Skruva aldrig bort tanklocket eller fyll på bränsle om motorn är igång eller om den är varm.
- Om du spiller bensin ska du inte försöka starta motorn utan flytta klipparen från spillet och undvika

att skapa några gnistor tills bensinångorna har skingrats.

- Sätt tillbaka locken på tankar och dunkar ordentligt.

Förberedelser

- Använd alltid ordentliga skor och långbyxor vid klippning. Kör inte maskinen barfota eller i sandaler.
- Undersök noga det område där maskinen ska köras, och avlägsna alla stenar, pinnar, ledningar, ben och andra föremål.
- Inspektera alltid klipparen innan användning för att kontrollera att skydd och säkerhetsanordningar, som t.ex. gräsriktare och/eller -uppsamlare, sitter på plats och fungerar som de ska.
- Före körning bör du kontrollera så att inga knivar, knivskruvar eller klippaggregat är slitna eller skadade. Byt ut slitna eller skadade knivar och skruvar i satser så att balanseringen bibehålls.

Start

- Koppla ur alla kniv- och driftsaggregat och lägg i neutralläget innan du startar motorn.
- Tippa inte maskinen när du startar eller växlar motorn, förutom om maskinen måste lutas för att starta. Om så är fallet ska du inte luta klipparen mer än absolut nödvändigt, och bara lyfta upp den del som är längst ifrån dig.
- Starta eller växla motorn försiktigt i enlighet med anvisningarna, och håll fötterna på behörigt avstånd från kniven eller knivarna och inte framför utkastaren.

Körning

- Klipp aldrig om människor, särskilt barn, eller husdjur befinner sig i närheten.
- Klipp endast i dagsljus eller i bra belysning.
- Undvik om möjligt att använda maskinen på vått gräs.
- Se upp för hål i terrängen och andra dolda faror.
- Håll inte händer eller fötter nära eller under roterande delar. Håll alltid avstånd till utkastaröppningen.
- Lyft aldrig upp eller bär en maskin medan motorn är igång.
- Var extremt försiktig när du backar eller drar en handgräsklippare mot dig.
- Gå – spring aldrig.
- Sluttningar:
 - Klipp inte i väldigt branta sluttningar.
 - Var mycket försiktig i sluttningar.

- Kör alltid tvärgående över sluttningar, aldrig upp och ned, och var mycket försiktig när du svänger i sluttningar.

- Se till att du har bra fotfäste i sluttningar.

- Minska gasen när du använder drivkopplingen, framför allt på högre växlar. Sänk farten i sluttningar och i skarpa svängar för att förhindra att klipparen välter eller att du förlorar kontrollen över den.
- Stanna kniven om du måste tippa maskinen för transport på andra underlag än gräs och när maskinen ska föras till och från klippområdet.
- Kör inte motorn i ett slutet utrymme där farlig koloxid kan ansamlas.
- Stäng av motorn
 - varje gång du lämnar maskinen.
 - före bränslepåfyllning.
 - innan gräsuppsamlaren tas bort.
 - innan klipphöjden justeras om den inte kan ställas in från förarplatsen.
- Stanna motorn och koppla bort tändkabeln
 - innan utkastaren rensas.
 - innan du kontrollerar, rengör eller arbetar på maskinen.
 - om du kör på ett okänt föremål. Kontrollera noga om maskinen har skadats och reparera eventuella skador innan du startar och kör den igen.
 - om maskinen börjar vibrera onormalt (kontrollera omedelbart).
- Minska gasen när du stannar motorn och stäng av bränsletillförseln efter klippningen.
- Blixtnedslag kan leda till allvarliga personskador eller dödsfall. Om det blixtrar eller åskar i området ska maskinen inte användas. Sök skydd.
- Se upp för trafik när du kör nära vägar eller korsar vägar.

Underhåll och förvaring

- Håll samtliga muttrar, bultar och skruvar åtdragna så att maskinen är i säkert bruksskick.
- Högtryckstvätta inte maskinen.
- Förvara aldrig maskinen med bensin i tanken i en byggnad där bensinångor kan antändas av en öppen låga eller gnista.
- Låt motorn svalna innan maskinen ställs undan i ett slutet utrymme.
- Håll motorn, ljuddämparen, batterifacket och förvaringsutrymme för bränsle fria från gräs, löv och överflödigt smörjmedel för att minska brandrisken.

- Undersök gräskastarens komponenter ofta och byt ut dem vid behov mot delar rekommenderade av tillverkaren.
- Byt ut slitna och skadade delar av säkerhetsskäl.
- Byt ut trasiga ljuddämpare.
- Om bränsletanken måste tömmas ska detta göras utomhus.
- Ändra inte inställningarna för motorns varvtalshållare och övervarva inte motorn. Om motorn körs med för högt varvtal kan riskerna för personskador öka.
- Var försiktig när justeringar utförs på maskinen för att undvika att fingrar fastnar mellan knivarna och maskinens fasta delar.
- **Köp endast Toro-originalreservdelar och tillbehör, för att säkerställa bästa prestanda och högsta säkerhet. Använd inte ”piratdelar”. De kan medföra säkerhetsrisker.**

Ljudtryck

Enheten har en ljudtrycksnivå vid förarens öra på 90 dBA, som omfattar ett osäkerhetsvärde (K) på 1 dBA. Ljudtrycksnivån har fastställts enligt de förfaranden som beskrivs i EN 836.

Ljudstyrka

Maskinen har en garanterad ljudstyrka på 98 dBA, som omfattar ett osäkerhetsvärde (K) på 1 dBA. Ljudstyrkenivån har fastställts enligt de rutiner som beskrivs i ISO 11094.

Hand-/armvibration

Uppmätt vibrationsnivå för vänster hand = 4,0 m/s²

Uppmätt vibrationsnivå för höger hand = 5,8 m/s²

Osäkerhetsvärde (K) = 2,3 m/s²

Uppmätta värden har fastställts enligt de förfaranden som beskrivs i EN 836.

Säkerhets- och instruktionsdekaler



Säkerhetsdekaler och säkerhetsinstruktioner är fullt synliga för föraren och finns nära alla potentiella farozoner. Dekaler som har skadats eller försvunnit ska bytas ut eller ersättas.

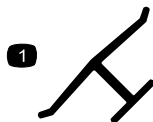

Tillverkarens logotyp

1. Visar att kniven är en originaldel från maskintillverkaren.

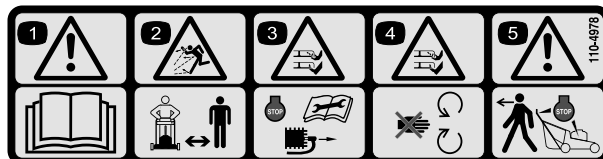

110-4978

1. Varning – läs *bruksanvisningen*.
2. Risk för utslungade föremål – håll kringstående på behörigt avstånd från maskinen.
3. Avkapnings-/avslitningsrisk för händer och fötter – stanna motorn och lossa tändkabeln innan du utför något underhåll på maskinen.
4. Avkapnings-/avslitningsrisk för händer och fötter – håll avstånd till rörliga delar.
5. Varning – stanna motorn innan du går ur maskinen.

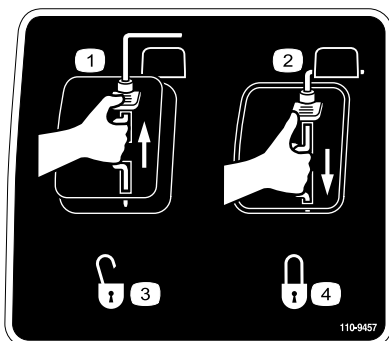

110-9457

- | | |
|--------------------|----------|
| 1. Motorn avstängd | 3. Olåst |
| 2. Motorn påslagen | 4. Låst |

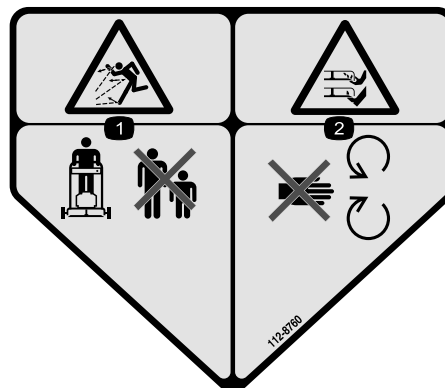

112-8760

1. Risk för utslungade föremål – håll kringstående personer på behörigt avstånd från maskinen.
2. Avkapnings-/avslitningsrisk för händer och fötter – håll dig på avstånd från rörliga delar.

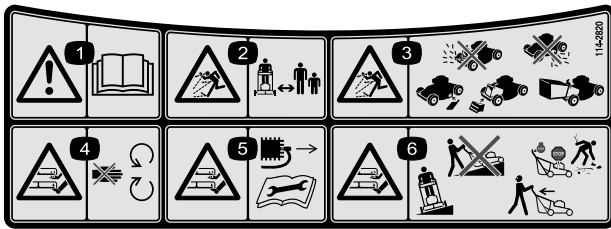

114-2820

1. Varning – läs *bruksanvisningen*.
2. Risk för utslungade föremål – håll kringstående personer på behörigt avstånd från maskinen.
3. Risk för utslungade föremål – använd inte gräsklipparen om inte den bakre utkastarpluggen eller uppsamlaren är på plats, och kör inte heller gräsklipparen om inte sidoutkastarskyddet eller gräsriktaren sitter på plats.
4. Avkapnings-/avslitningsrisk för händer och fötter, gräsklipparkniv – håll dig på avstånd från rörliga delar.
5. Avkapnings-/avslitningsrisk för händer och fötter, gräsklipparkniv – ta ut tändningsnyckeln och läs anvisningarna innan du utför service eller underhåll på gräsklipparen.
6. Avkapnings-/avslitningsrisk för händer och fötter, gräsklipparkniv – kör inte maskinen uppför och nedför sluttningar utan från sida till sida. Stäng av motorn innan du lämnar körpositionen och titta bakom dig när du backar.

Lösa delar

Använd diagrammet nedan för att kontrollera att alla delar finns med.

Tillvägagångssätt	Beskrivning	Antal	Användning
1	Bult med ovalt huvud (5/16 x 1-1/2 tum)	2	Montera handtaget.
	Bult (5/16 x 1-1/2 tum)	2	
	Distansbricka	2	
	Låsmutter (5/16 tum)	4	
	Kabelband	1	
2	SAE 30W renad olja med API-klassificering SH, SJ, SL eller högre (medföljer inte gräsklipparen)	0,55 l	Fylla på olja i motorn.
3	Inga delar krävs	–	Montera återvinningspluggen eller gräsuppsamlaren.

1

Montera handtaget

Delar som behövs till detta steg:

2	Bult med ovalt huvud (5/16 x 1-1/2 tum)
2	Bult (5/16 x 1-1/2 tum)
2	Distansbricka
4	Låsmutter (5/16 tum)
1	Kabelband

Tillvägagångssätt

1. Skruva bort de 2 skruvarna som fäster bakkåpan och ta bort bakkåpan (Figur 3).

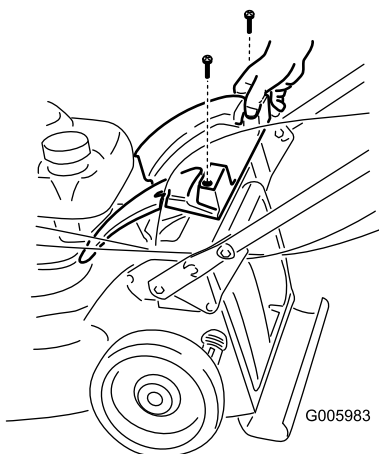

Figur 3

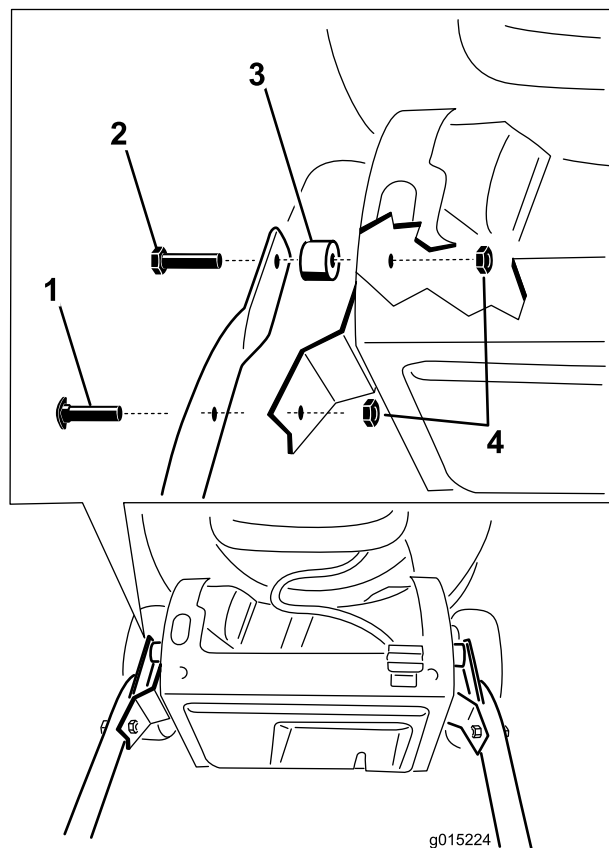

Figur 4

1. Bult med ovalt huvud (5/16 x 1-1/2 tum) (2)
2. Bult (5/16 x 1-1/2 tum) (2)
3. Distansbricka (2)
4. Låsmutter (5/16 tum) (4)

Obs: Du kan ställa in handtagshöjden i ett av två lägen (Figur 5). Ställ in handtaget på en bekväm höjd.

2. Fäst handtaget på maskinens däck (Figur 4) med de 4 bultarna, 4 låsmuttrarna, distansbrickorna och de 2 böjda brickorna i påsen med lösa delar.

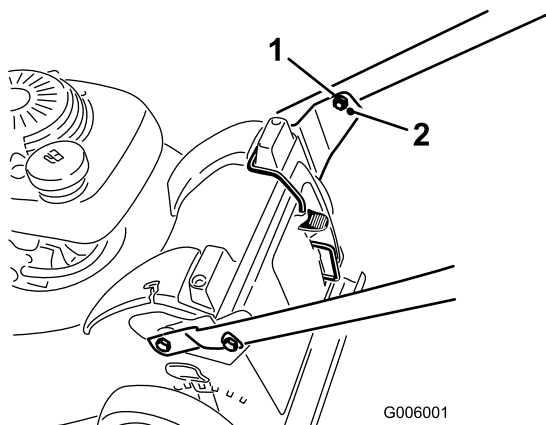

Figur 5

1. Högre handtagläge
2. Lägre handtagläge

Obs: Dra åt alla bultar till 13,6 Nm.

3. Dra självdrivningskabeln ned genom handtagets insida, trä kabeln genom öppningen på husets vänstra sida och fäst kabeländan (Figur 6).

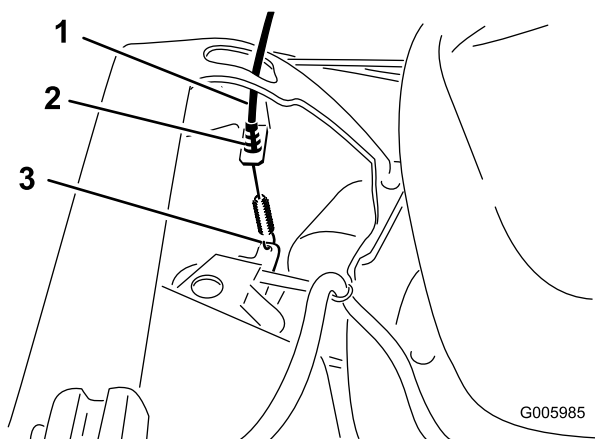

Figur 6

1. Självdrivningskabel
2. För in kabelhöljanden här
3. Fäst kabeländan här

4. Kontrollera att självdrivningen är rätt justerad, se Justera drivkabeln (sida 21).
5. Fäst ihop de lösa kablarna (Figur 7) med kabelbandet i påsen med de lösa delarna.

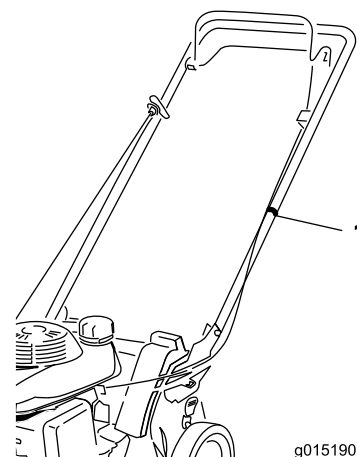

Figur 7

6. Sätt tillbaka bakkåpan med de 2 skruvarna som du tog bort i steg 1.

2

Fylla på olja i motorn

Delar som behövs till detta steg:

0,55 l	SAE 30W renad olja med API-klassificering SH, SJ, SL eller högre (medföljer inte gräsklipparen)
--------	---

Tillvägagångssätt

Viktigt: Maskinen levereras *utan* olja i motorn.

Viktigt: Skruva *inte* i oljestickan i påfyllningsröret eftersom du då inte kan läsa av den korrekt. För in oljestickan tills lockets gängor precis vidrör gängorna i påfyllningsröret.

1. Flytta maskinen till ett plant underlag.
2. Ta bort oljestickan, torka av den och sätt i den i påfyllningsröret tills det tar stopp **men skruva inte in den** (Figur 8).

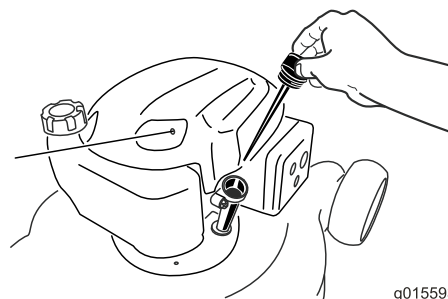

Figur 8

3. Ta ur oljestickan och kontrollera oljenivån.
Figur 9 visar hur du läser av oljestickan.

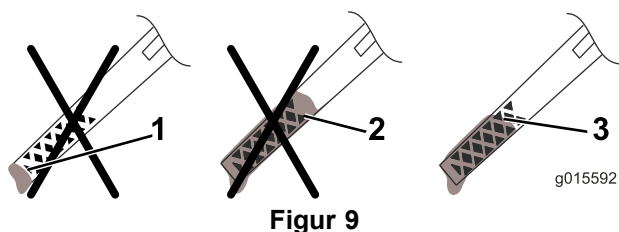

1. Oljenivån är för låg
2. Oljenivån är för hög
3. Oljenivån är bra

- Om oljestickan visar att oljenivån är för låg tillsätter du olja i motorn.

Viktigt: Använd endast den typ av olja som anges i början av den här proceduren.

Obs: Om det inte finns någon olja i motorn kan du först hålla i ca 3/4 av den mängd som anges i början av den här proceduren i påfyllningsröret.

Håll **sakta** i en liten mängd olja i påfyllningsröret, vänta några minuter och kontrollera nivån med oljestickan. Upprepa detta tills oljestickan anger att nivån är bra. **Fyll inte på för mycket.**

- Om oljestickan visar att oljenivån är för hög håller du ut lite olja, se Byta ut motorolja (sida 20).
 - Om oljenivån hamnar mellan de markerade sektionerna på oljestickan är oljenivån bra.
4. Sätt tillbaka oljestickan och dra åt ordentligt för hand.

Viktigt: *Byt motorolja efter de första fem arbetstimmar*na och därefter årligen, se Byta ut motorolja (sida 20).

3

Montera återvinningspluggen eller gräsuppsamlaren

Inga delar krävs

Tillvägagångssätt

Du måste montera återvinningspluggen (för återvinning eller sidoutkast) eller gräsuppsamlaren (för uppsamling) korrekt – annars **startar inte motorn**.

Klipparen är utrustad med en säkerhetsbrytare längst ned i en kanal längst upp till höger på klipparens baksida. Brytaren gör att klipparen inte kan startas utan en återvinningsplugg eller gräsuppsamlare. På så

vis förhindras att klipparen från att slunga ut skräp på operatören genom den bakre utkastaren.

För att brytaren ska kunna upptäcka att det finns en återvinningsplugg måste överdelen på återvinningspluggspaken **ligga helt mot botten av kanalen** (Figur 10).

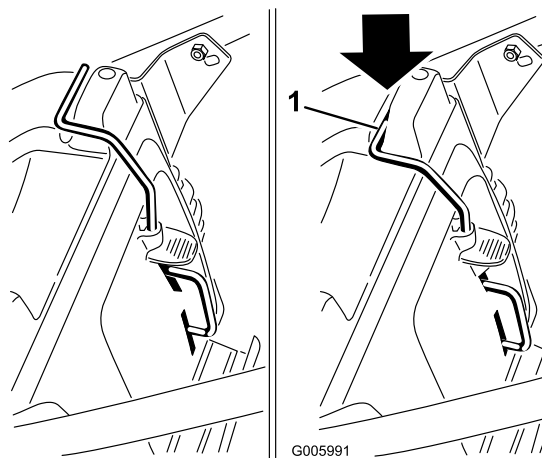

Figur 10

1. Överdelen på återvinningspluggspaken i brytarkanalen

1. Sätt i återvinningspluggen i klipparen om den inte redan är monterad (Figur 11).

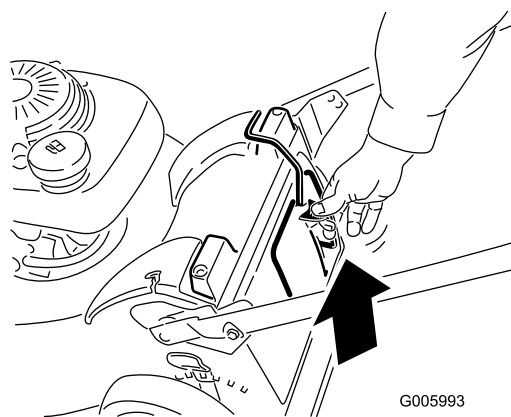
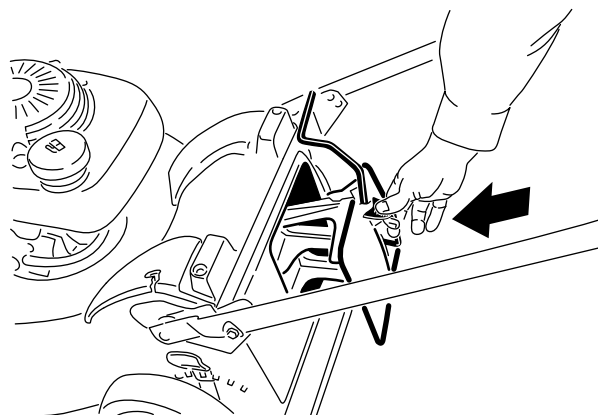

Figur 11

Produktöversikt

2. Tryck in knappen på spaken med tummen och för in återvinningspluggen hela vägen i öppningen (Figur 11).
3. Släpp upp knappen på reglaget och se till att överdelen på reglaget ligger helt inne i brytarkanalen.
Om överdelen på spaken inte ligger i brytarkanalen kommer maskinen inte att starta!

Obs: Om spaken inte hakar i ordentligt ska du koppla bort vajern från tändstiftet och se om det finns skräpansamlingar i tunneln. Ta i så fall bort skräpet.

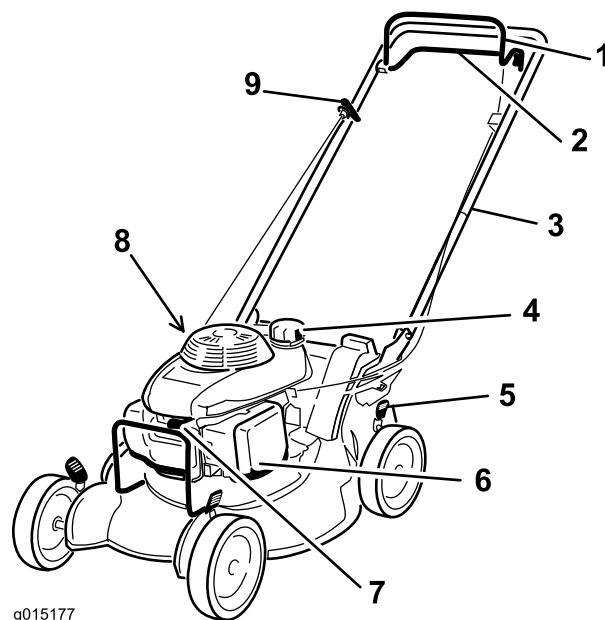

Figur 12

- | | |
|------------------------|-------------------------------------|
| 1. Knivstyrstång | 6. Luftfilter |
| 2. Självdrivningsstång | 7. Tändstift |
| 3. Handtag | 8. Påfyllning/oljesticka (visas ej) |
| 4. Bränsletank | 9. Starthandtag |
| 5. Klipphöjdsspak (4) | |

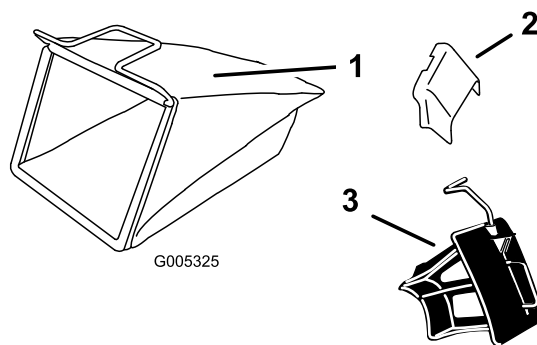

Figur 13

- | | |
|-------------------|---------------------------------|
| 1. Gräsuppsamlare | 3. Återvinningsplugg (monterad) |
| 2. Sidoutkastare | |

Reglage

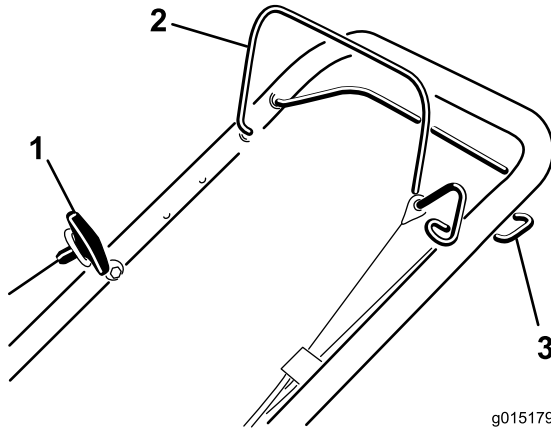

Figur 14

1. Startsnöre
2. Knivstyrstång
3. Självdrevningsstång

Körning

Obs: Vänster och höger sida på maskinen är lika med förarens vänstra respektive högra sida vid normal körning.

Kontrollera oljenivån i motorn

Serviceintervall: Varje användning eller dagligen

Viktigt: Skruva *inte* i oljestickan i påfyllningsröret eftersom du då *inte* kan läsa av den korrekt. För in oljestickan tills lockets gängor precis vidrör gängorna i påfyllningsröret.

1. Flytta maskinen till ett plant underlag.
2. Ta bort oljestickan, torka av den och sätt i den i påfyllningsröret tills det tar stopp **men skruva inte in den** (Figur 15).

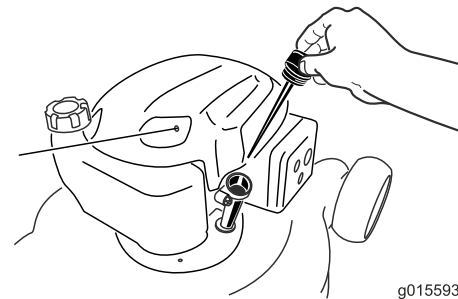

Figur 15

3. Ta ur oljestickan och kontrollera oljenivån. Figur 16 visar hur du läser av oljestickan.

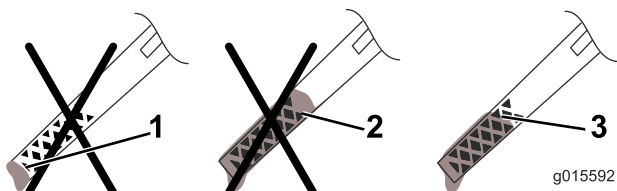

Figur 16

1. Oljenivån är för låg
2. Oljenivån är för hög
3. Oljenivån är bra

- Om oljestickan visar att oljenivån är för låg tillsätter du olja i motorn. Se inställningarna, steg 2 Fylla på olja i motorn (sida 9).
 - Om oljestickan visar att oljenivån är för hög häller du ut lite olja, se Byta ut motoroljan (sida 20).
 - Om oljenivån hamnar mellan de markerade sektionerna på oljestickan är oljenivån bra.
4. Sätt tillbaka oljestickan och dra åt ordentligt för hand.

Fylla på bensin i bränsletanken

⚠ FARA

Bensin är mycket brandfarligt och explosivt. En sådan brand eller explosion kan ge dig och andra personer brännskador.

- För att förhindra att statisk elektricitet antänder bensinen ska bensindunken och/eller klipparen placeras på marken före påfyllning, inte i ett fordon eller ovanpå ett föremål.
- Fyll tanken utomhus, då motorn är kall. Torka upp utspillt bränsle.
- Hantera inte bensin när du röker eller är i närheten av en öppen låga eller gnistor.
- Förvara bensin i en godkänd bränsledunk som förvaras oåtkomligt för barn.

Fyll bränsletanken med färsk, blyfri regularbensin från en bensinmack som ingår i en av de större kedjorna (Figur 17).

Viktigt: Tillsätt en stabiliserare till bränslet vid alla tidpunkter på året, för att få mindre startproblem. Blanda stabiliseraren med bensin som är max. 30 dagar gammal.

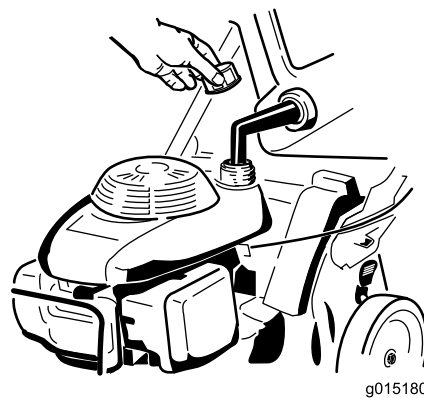

Figur 17

Starta motorn

Viktigt: En säkerhetsbrytare hindrar maskinen från att starta om inte återvinningspluggen eller gräsuppsamlaren har satts fast ordentligt.

1. Montera återvinningspluggen (Figur 18) eller gräsuppsamlaren (Figur 19) på klipparen.

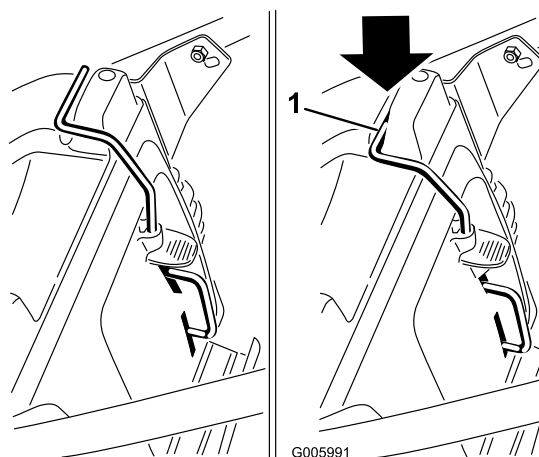

Figur 18

1. Överdelen på återvinningspluggspaken i brytarkanalen

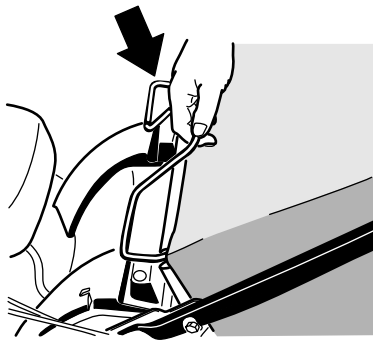

G005999

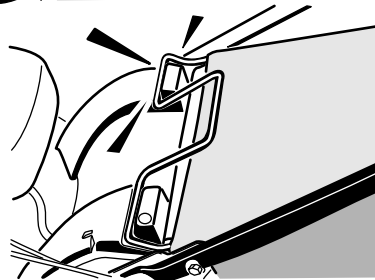

Figur 19

2. Vrid bränsleventilreglaget till det påslagna läget (Figur 20).

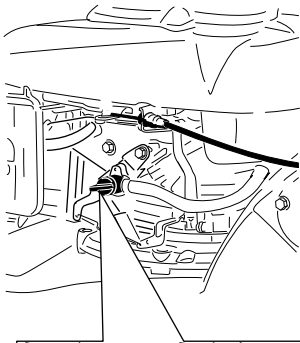

g015181

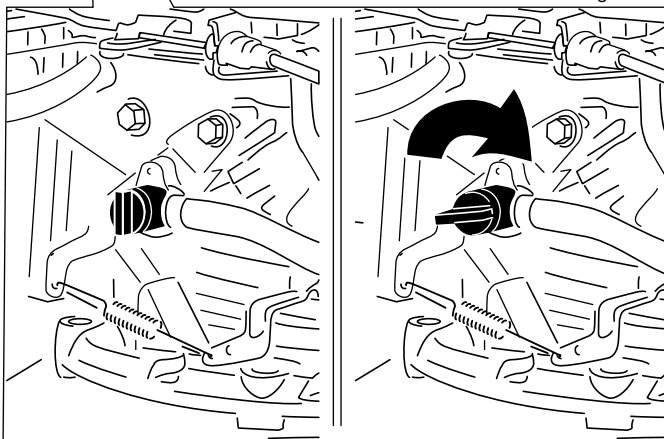

Figur 20

3. När motorn har svalnat för du chokereglaget till chokeläget (Figur 21). Använd inte choken om motorn är varm.

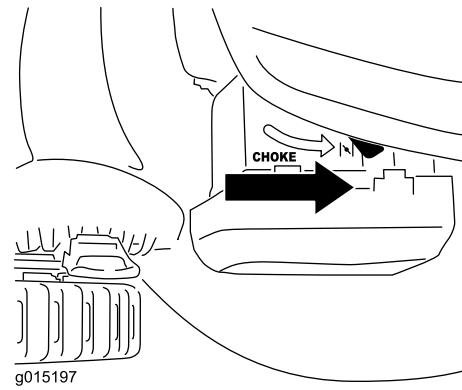

g015197

Figur 21

4. Håll knivstyrstängan mot handtaget och dra i startsnöret (Figur 22).

Obs: Om choken har lagts i stängs den automatiskt av ungefär tre sekunder efter att knivstyrstängan hålls mot handtaget.

Obs: Dra lätt i startsnöret tills du känner motstånd och dra sedan snabbt.

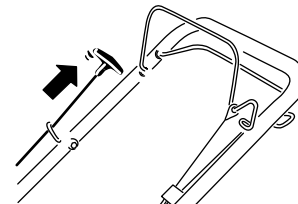

g015192

Figur 22

1. Startsnöre

5. Om maskinen inte startar på ett eller två försök upprepar du steg 3 och 4.

Obs: Kontakta en auktoriserad återförsäljare om klipparen fortfarande inte startar.

Stänga av motorn

Serviceintervall: Varje användning eller dagligen

Släpp knivstyrstängan för att stänga av motorn (Figur 23).

Viktigt: När du släpper knivstyrstängan ska både motorn och kniven stanna inom tre sekunder. Om de inte stannar ordentligt slutar du genast använda maskinen och kontaktar en auktoriserad återförsäljare.

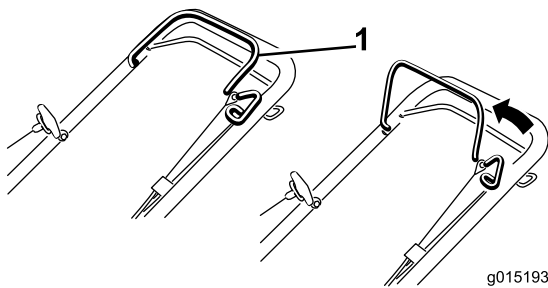

Figur 23

1. Knivstyrstäng

Använda självdrivningen

1. För att använda självdrivningen trycker du in självdrivningsstängan mot handtaget och håller kvar den där (Figur 24).

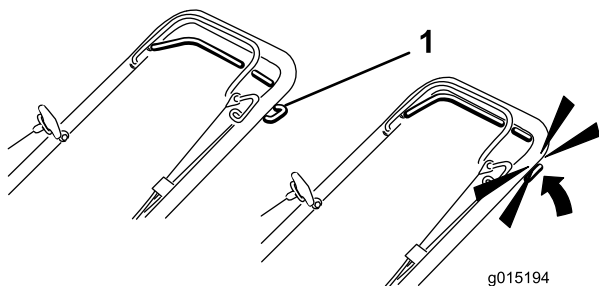

Figur 24

1. Självdrivningsstäng

Obs: Den maximala självdrivningshastigheten är fast. Om du vill sänka hastigheten ökar du mellanrummet mellan självdrivningsstängan och handtaget.

2. Släpp självdrivningsstängan för att koppla ur självdrivningen.

Obs: Frikopplingar som gör det lättare att dra gräsklipparen bakåt medföljer gräsklipparen. För att avaktivera kopplingarna måste du kanske flytta fram maskinen 2,5 cm eller mer när du har släppt självdrivningsstängan.

Justera klipphöjden

Klipphöjderna går från 25 mm till 114 mm i steg om 13 mm.

⚠ VARNING

Vid justering av klipphöjden kan du komma i kontakt med en roterande kniv, vilket kan leda till allvarliga skador.

- Stäng av motorn och vänta tills alla rörliga delar har stannat.
- Stick inte in fingrarna under kåpan vid justering av klipphöjden.

Justera klipphöjden (Figur 25). Ställ in alla fyra hjulen på samma höjd.

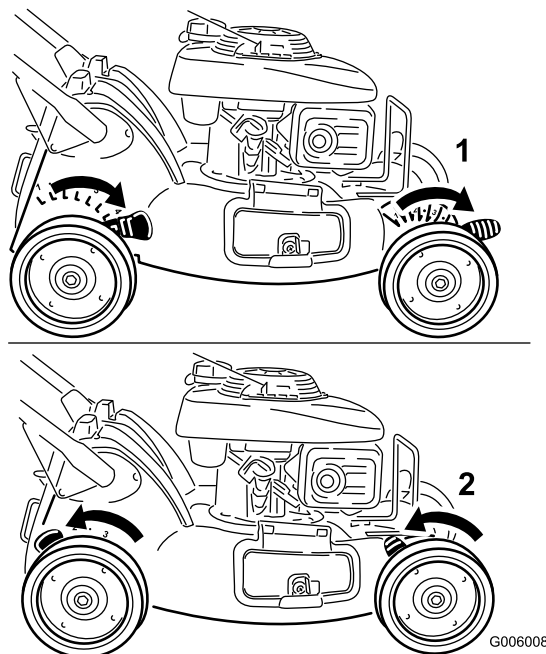

Figur 25

1. Högsta klipphöjdsläget (reglage framåt)
2. Lägsta klipphöjdsläget (reglage bakåt)

Obs: Flytta alla fyra klipphöjdsreglagen framåt för att lyfta gräsklipparen. Flytta dem bakåt för att sänka gräsklipparen.

Återvinna klippet

Din gräsklippare levereras färdig för att kunna återvinna gräs och lövklipp tillbaka ned i gräsmattan.

Ta bort gräsuppsamlaren om den är monterad på maskinen (se Ta bort gräsuppsamlaren (sida 16)) innan du återvinner klippet. Ta bort sidoutkastarriktaren om den är monterad på maskinen (se Ta bort sidoutkastarriktaren (sida 17)) innan du återvinner klippet.

Viktigt: En säkerhetsbrytare hindrar maskinen från att starta om inte återvinningspluggen är korrekt monterad (Figur 26).

Montera återvinningspluggen i enlighet med Figur 26.

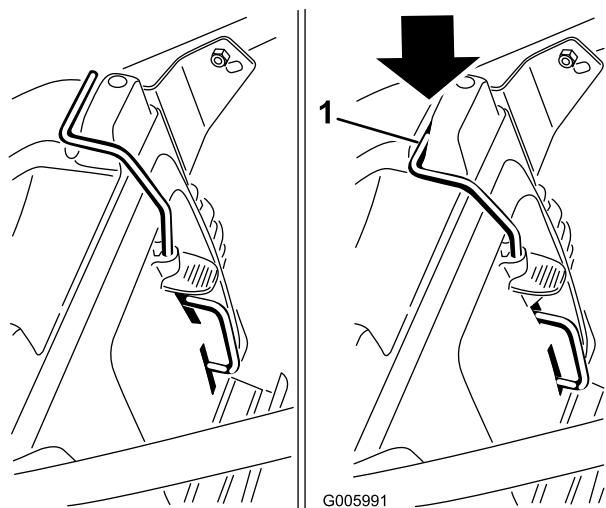

Figur 26

1. Överdelen på återvinningspluggspaken i brytarkanalen

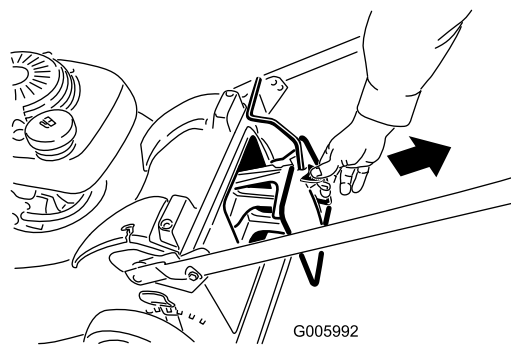
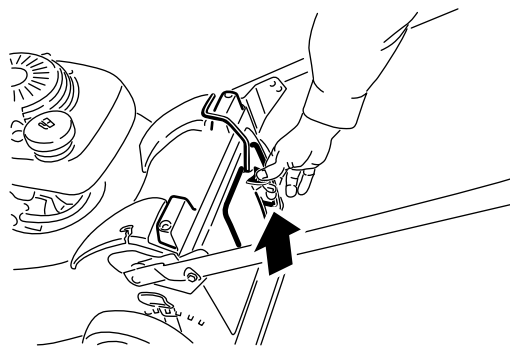

Figur 27

Samla upp klippet

Använd gräsuppsamlaren när du vill samla upp gräs- och lövklipp från gräsmattan.

Ta bort sidoutkastarriktaren om den är monterad på maskinen (se Ta bort sidoutkastarriktaren (sida 17)) innan du samlar upp klippet.

⚠ VARNING

En sliten gräsuppsamlare kan slunga små stenar och annat skräp i riktning mot föraren eller någon annan person, vilket kan leda till allvarliga personskador eller dödsfall.

Kontrollera gräsuppsamlaren ofta. Byt ut den mot en ny &ToroShort-uppsamlare om den är skadad.

⚠ VARNING

Kniven är vass – kontakt med kniven kan orsaka allvarliga personskador.

Stanna motorn och vänta tills alla rörliga delar har stannat innan du kliver ur förarplatsen.

Montera gräsuppsamlaren

1. Ta bort återvinningspluggen (Figur 27).

2. Sätt i gräsuppsamlarens handtag i skårorna längst upp på klipparen.

Viktigt: En säkerhetsbrytare hindrar maskinen från att starta om inte återvinningspluggen är korrekt monterad.

Ta bort gräsuppsamlaren

1. Lyft ut gräsuppsamlarens handtag ur skårorna längst upp på maskinen och ta bort uppsamlaren från klipparen (Figur 28).

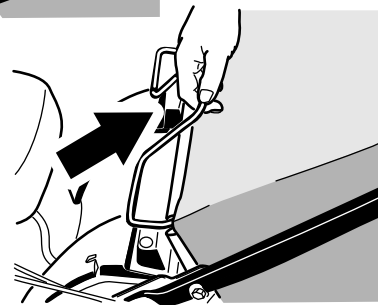
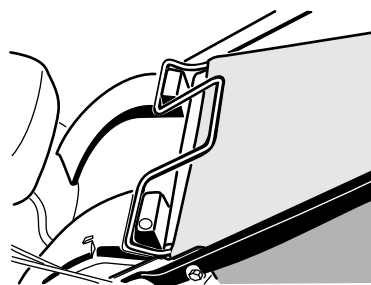

Figur 28

2. Sätt i återvinningspluggen (Figur 29).

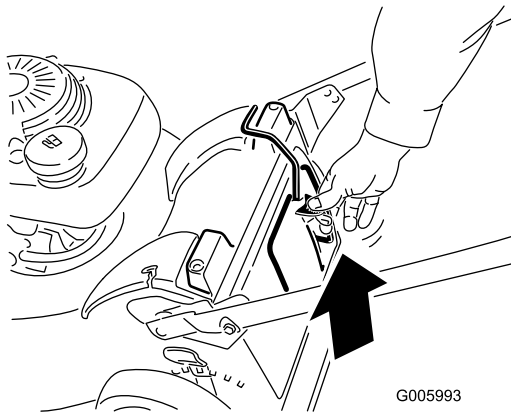
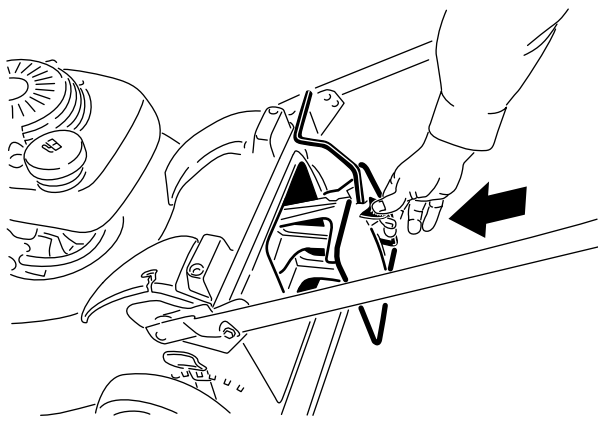

Figur 29

G005993

Använda sidoutkastaren för klippet

Använd sidoutkastaren för att klippa mycket högt gräs.

Om gräsuppsamlaren finns på maskinen tar du bort den och för in återvinningspluggen innan du använder sidoutkastaren för klippet, se Återanvinna klippet (sida 15).

Viktigt: En säkerhetsbrytare hindrar maskinen från att starta om inte återvinningspluggen är korrekt monterad.

Montera sidoutkastarriktaren

1. Lossa sidoutkastarluckan (Figur 30).

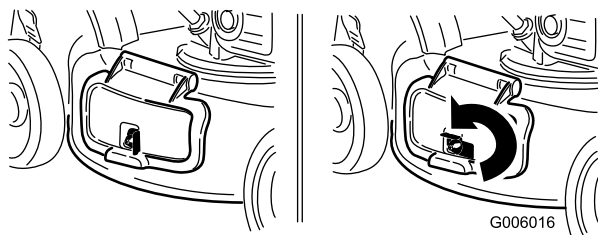

Figur 30

G006016

2. Lyft upp sidoutkastarluckan (Figur 31).

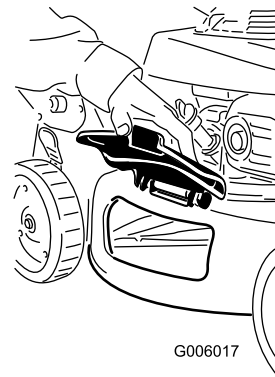

G006017

Figur 31

3. Montera sidoutkastarriktaren och stäng luckan till riktaren (Figur 32).

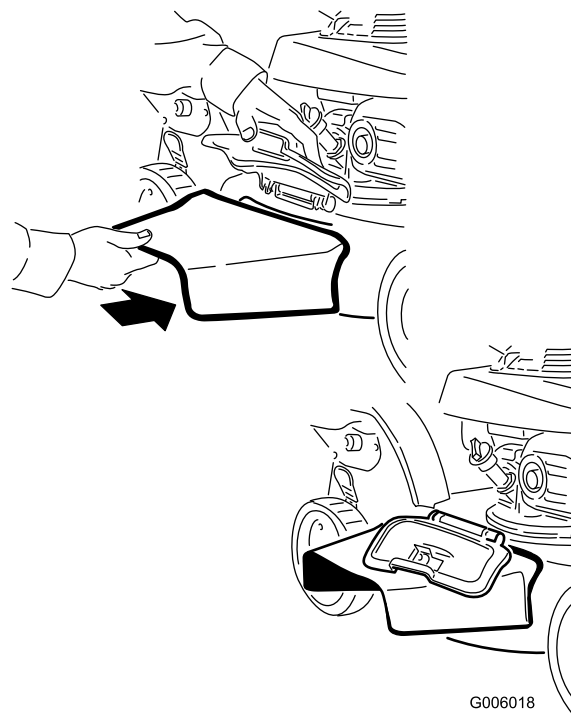

G006018

Figur 32

Ta bort sidoutkastarriktaren

Utför stegen ovan i omvänd ordning för att ta bort sidoutkastarriktaren.

Viktigt: Lås fast sidoutkastarluckan när du stängt den (Figur 33).

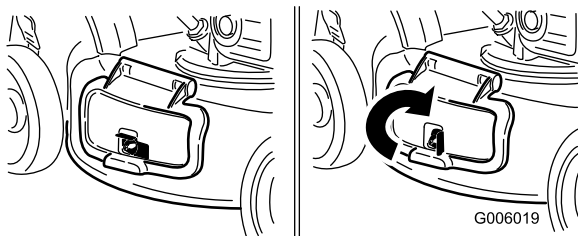

Figur 33

Arbetstips

Allmänna tips

- Håll kniven slipad under klippsäsongen. Slipa med jämna mellanrum bort eventuella hack på kniven.
- Byt vid behov ut kniven mot en ny Toro-originalkniv.
- Klipp bara torrt gräs och torra löv om så är möjligt. Vått gräs och våta löv har en tendens att klumpas ihop på marken, vilket kan leda till motorstopp eller att klipparen täpps igen.

⚠ VARNING

Vått gräs och våta löv kan orsaka allvarliga skador om du halkar och rör vid kniven.

Klipp endast vid torra förhållanden om så är möjligt.

- Rengör under klipparkåpan efter varje användningstillfälle. Läs mer i Rengöra under klipparkåpan.
- Håll motorn i gott arbetsskick.
- Ställ in motorvarvtalet på det högsta läget för bästa klippresultat.

⚠ VARNING

Om du kör gräsklipparen med en motorhastighet som överstiger fabriksinställningen kan en del av kniven eller motorn fara iväg från gräsklipparen mot dig eller kringstående och orsaka allvarliga personskador eller dödsfall.

- Ändra inte motorns hastighetsinställning.
- Om du misstänker att motorhastigheten är snabbare än normalt bör du kontakta en auktoriserad återförsäljare.
- Rengör luftfiltret ofta. Återvinning virvlar upp mer gräsklipp och damm som sätter igen luftfiltret och minskar motorprestandan.

Klippa gräs

- Gräs växer i olika takt beroende på årstiden. På sommaren när det är varmt är det bäst att klippa gräset med någon av klipphöjdsinställningarna 51 mm, 64 mm eller 76 mm. Klipp endast av cirka en tredjedel av grässtrået åt gången. Klipp inte under 64 mm om inte gräset är glest eller om det är sent på hösten då gräset växer långsammare.
- Om du klipper gräs som är mer än 15 cm högt kan det vara bra att först klippa med den högsta klipphöjdsinställningen och gå sakta, och sedan klippa en gång till med en lägre klipphöjd. Om gräset är för högt och löven klumpar ihop sig på gräsmattan kan gräsklipparen bli igensatt, vilket kan orsaka motorstopp.
- Byta klippriktning. Det underlättar fördelningen av det klippta gräset vilket ger en jämn gödning.

Försök med en eller flera av åtgärderna nedan om du inte är nöjd med klippresultatet:

- Slipa kniven.
- Gå saktare när du klipper.
- Höj gräsklipparens klipphöjdsinställning.
- Klipp gräset oftare.
- Överlappa klippsvępningarna istället för att klippa en hel svępning varje gång.
- Ställ in klipphöjden på ett lägre spår för framhjulen än för bakhjulen.

Klippa löv

- Efter avslutad klippning bör halva gräsmattan synas genom täcket av sönderskurna löv. Det kan vara nödvändigt att gå över löven mer än en gång.
- Om det är ett tunt lövtäcke ställer du in alla hjul på samma klipphöjdsinställning.
- Om lövtäcket på gräsmattan är högre än 12 cm ställer du in den främre klipphöjden ett eller två spår högre än den bakre klipphöjden. Det gör det lättare att mata in löven under klipparkåpan.
- Sänk klipphastigheten om gräsklipparen inte skär löven tillräckligt fint.
- Om du strimlar eklöv kan du kalka gräset på våren för att minska eklövens surhetsgrad.

Underhåll

Rekommenderat underhåll

Underhållsintervall	Underhållsförfarande
Efter de första 5 timmarna	<ul style="list-style-type: none">• Byta oljan i motorn.
Varje användning eller dagligen	<ul style="list-style-type: none">• Kontrollera oljenivån i motorn.• Kontrollera att motorn stannar inom tre sekunder efter det att knivstyrstången släpps.• Kontrollera att luftrenaren inte är smutsig eller trasig och rengör eller ersätt den vid behov.• Rensa bort gräsklipp och smuts från maskinens undersida.
Var 100:e timme	<ul style="list-style-type: none">• Kontrollera tändstiftet.
Var 200:e timme	<ul style="list-style-type: none">• Byt ut tändstiftet.
Före förvaring	<ul style="list-style-type: none">• Töm bränsletanken innan reparation och årlig förvaring.
Årligen	<ul style="list-style-type: none">• Rengör luftfiltret (oftare vid dammiga eller smutsiga arbetsförhållanden).• Byt oljan i motorn.• Byt ut kniven eller slipa den (oftare om kniven snabbt blir slö).

Förberedelser för underhåll

Underhållsförberedelser

1. Stäng av motorn och vänta tills alla rörliga delar har stannat.
2. Lossa tändkabeln från tändstiftet (Figur 34) innan du utför underhåll.

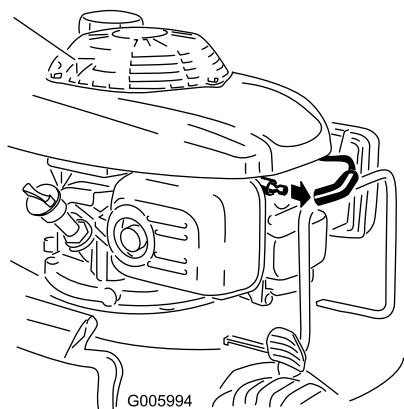

Figur 34

klipparen innan bränslet har tagit slut. Lägg alltid klipparen på sidan med luftfiltret uppåt.

⚠ VARNING

Bränslet kan läcka ut när man tappar gräsklipparen. Bensin är brandfarligt, explosivt och kan orsaka personskador.

Kör motorn tills tanken är tom eller töm tanken på bensin med en handpump; sug aldrig ut med en hävert.

3. Anslut tändkabeln till tändstiftet efter att du utfört underhåll.

Viktigt: Kör motorn som vanligt tills bränsletanken är tom innan du tappar klipparen för att byta olja eller kniv. Använd en handpump för att avlägsna bränslet om du måste tippa

Motorunderhåll

Serva luftrenaren

Serviceintervall: Varje användning eller dagligen
Årligen

1. Tryck ned spärrflikarna på luftrenarkåpan och ta bort kåpan (Figur 35).

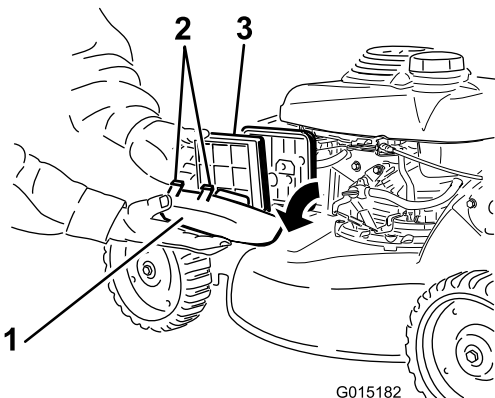

Figur 35

1. Luftrenarkåpa
2. Spärrflik (2)
3. Luftfilter

2. Ta bort luftfiltret (Figur 35).
3. Byt ut filtret om det är skadat eller blött av olja eller bränsle.
4. Om luftfiltret är smutsigt knackar du det mot en hård yta flera gånger eller blåser tryckluft på mindre än 2,07 bar genom den sida av filtret som är vänt mot motorn.
Obs: Borsta inte bort smutsen från filtret, eftersom smutsen då tränger in i fibrerna.
5. Ta bort smutsen från luftrenarhuset och -kåpan med en fuktig trasa. **För inte in smuts i luftkanalen.**
6. Montera filtret i luftrenaren.
7. Stäng kåpan.

Byta ut motoroljan

Serviceintervall: Efter de första 5 timmarna
Årligen

Obs: Kör motorn i några minuter före oljebytet för att värma oljan. Varm olja rinner lättare och för med sig mer föroreningar ut från maskinen.

1. Utför underhållsförberedelser, se Underhållsförberedelser (sida 19).
2. Ta bort oljestickan (Figur 36).

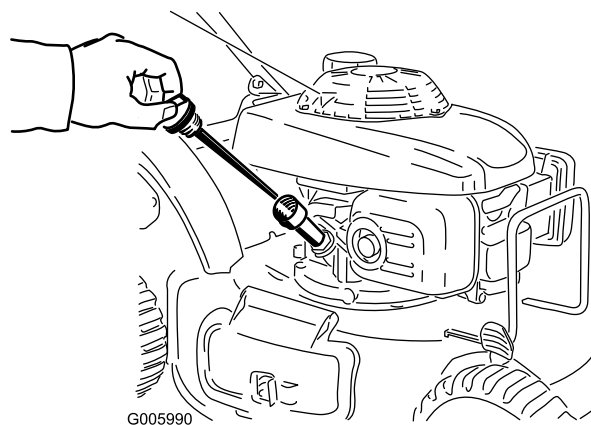

Figur 36

3. Lägga maskinen på sidan med påfyllningsröret uppåt för att tömma ut oljan genom påfyllningsröret i ett kärl (Figur 37).

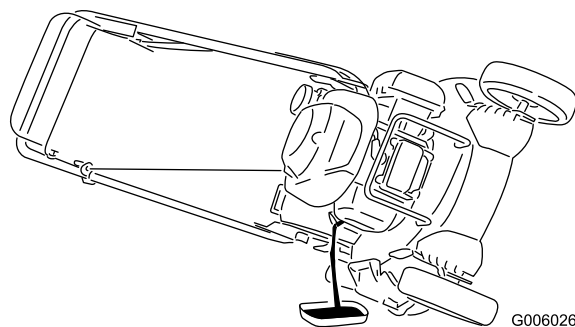

Figur 37

4. Fyll motorn med olja. Se inställningarna, steg 2 Fylla på olja i motorn (sida 9).
5. Sätt tillbaka oljestickan och dra åt ordentligt för hand.
6. Kassera spilloljan på en lokal återvinningsstation.

Utföra service på tändstiftet

Serviceintervall: Var 100:e timme
Var 200:e timme

Använd ett tändstift av typen **NGK BPR6ES** eller motsvarande.

1. Stanna motorn och vänta tills alla rörliga delar har stannat.
2. Lossa tändkabeln från tändstiftet (Figur 34).
3. Rengör runt tändstiftet.
4. Skruva bort tändstiftet från cylindertoppen.

Viktigt: Ett sprucket, skadat eller smutsigt tändstift måste bytas ut. Rengör inte elektroderna eftersom flagor kan ta sig in i cylindern och orsaka skador på motorn.

5. Ställ in gapet på stiftet till 0,76 mm (Figur 38).

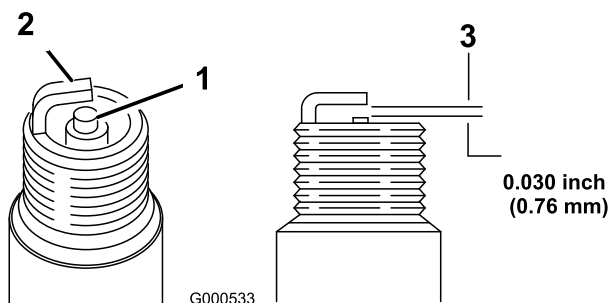

Figur 38

1. Mittelelektrodsisolator
2. Sidoelektrod
3. Luftgap (ej skalenligt)

6. Montera tändstiftet och packningen manuellt.
7. Dra åt tändstiftet ett halvt varv efter anliggaren för att pressa samman packningen.

Obs: När du monterar det ursprungliga tändstiftet igen drar du åt det 1/8 till 1/4 varv efter anliggaren för att pressa samman packningen.

Obs: Om du inte drar åt tändstiftet ordentligt kan det bli väldigt varmt och skada motorn. Om du drar åt tändstiftet för mycket kan du skada gängorna i motorns cylinderhuvud.

8. Anslut tändkabeln till tändstiftet.

Underhålla drivsystemet

Justera drivkabeln

Om du monterar en ny drivkabel eller om drivkabeln inte är justerad kan du justera den.

1. Lossa muttern som håller fast kabeln (Figur 39).

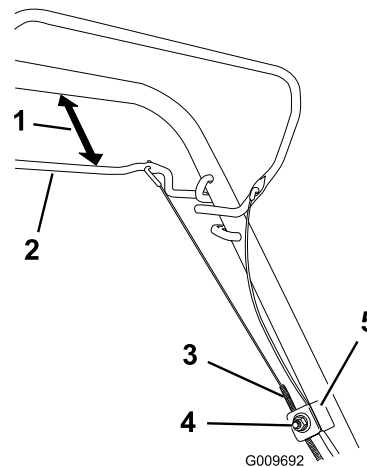

Figur 39

- | | |
|------------------------|----------------------------------|
| 1. 25 till 38 mm | 4. Mutter som håller fast kabeln |
| 2. Självdrivningsstång | 5. Kabelstöd |
| 3. Kabelhölje | |

2. Håll självdrivningsstången 25 till 38 mm från handtaget (Figur 39).
3. Dra nedåt (mot klipparen) tills kabeln är sträckt (Figur 39).
4. Dra åt muttern som håller fast kabeln.
5. Släpp självdrivningsstången och kontrollera att kabeln är lös.

Obs: Kabeln måste vara lös när självdrivningsstången är i frisläppt läge. Annars kan det hända att gräsklipparen förflyttar sig när stången är urkopplad.

Knivunderhåll

Underhåll av knivbladet

Serviceintervall: Årligen

Kontrollera kniven var gång du får slut på bensen. Byt omedelbart ut kniven om den är skadad eller sönder. Byt ut kniven eller låt slipa den om bladet är slött eller repigt.

⚠ VARNING

Kniven är skarp – kontakt med kniven kan orsaka allvarliga personskador.

Använd handskar då du handskas med kniven.

1. Lossa tändkabeln från tändstiftet innan du utför något underhåll. Se Underhållsförberedelser.
2. Lägg klipparen på sidan med luftfiltret uppåt.
3. Håll kniven stilla med hjälp av en tråkloss (Figur 40).

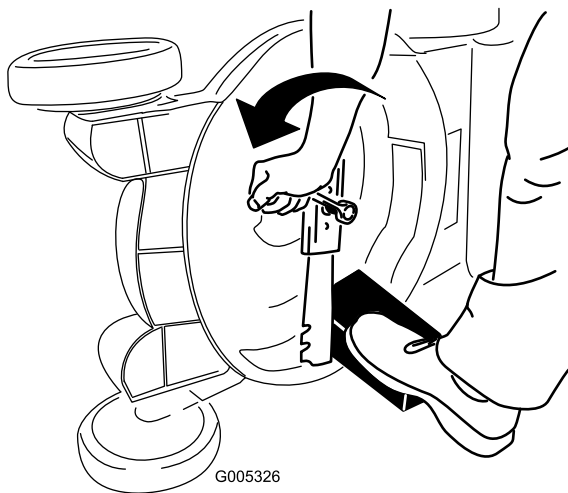

Figur 40

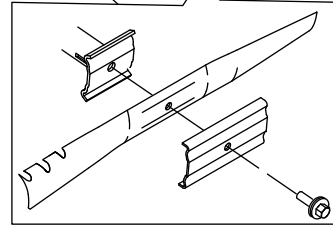
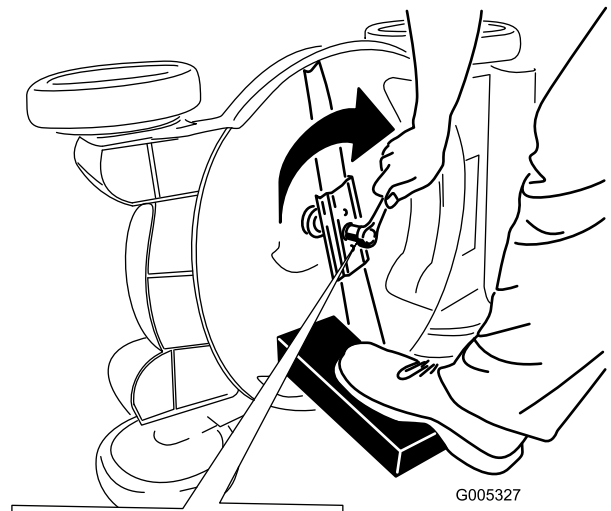

Figur 41

Viktigt: Låt knivens böjda del peka mot klipparkåpan.

6. Dra åt knivbulten till ett moment på 54–68 Nm.

4. Ta bort kniven och spara alla monteringsdelar (Figur 40).
5. Sätt fast den nya kniven och alla monteringsdelar (Figur 41).

Rengöring

Rengöra under maskinen

Serviceintervall: Varje användning eller dagligen

⚠ VARNING

Det kan lossna material från under klipparkåpan.

- Använd skyddsglasögon.
 - Stå kvar i körläge (bakom handtaget).
 - Håll kringstående på avstånd.
1. Spruta en vattenstråle framför det **högra** bakhjulet medan motorn är igång och gräsklipparen befinner sig på en plan stenbelagd yta (Figur 42).

Vattnet kommer att skvätta upp längs kniven och skölja bort klippet.

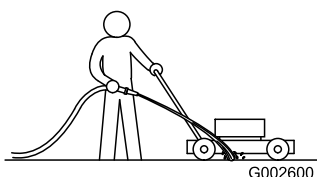

Figur 42

2. Stäng av vattnet och flytta gräsklipparen till ett torrt område när det inte längre kommer ut något klipp.
3. Kör motorn i några minuter för att låta kåpan torka så att den inte rostar.

Förvaring

Förbered gräsklipparen för lågsäsongsförvaring genom att utföra de rekommenderade underhållsprocedureerna. Se Underhåll.

Förvara maskinen i ett svalt, rent och torrt utrymme. Täck över maskinen så att den hålls ren och står skyddad.

Förbereda bränslesystemet

⚠ VARNING

Bensin kan förångas om du förvarar det en längre tid och explodera om det kommer i kontakt med en öppen låga.

- Förvara inte bensin under en längre tid.
- Förvara inte klipparen med bensin i bränsletanken eller förgasaren i ett utrymme där det finns en öppen låga (t.ex. en ugn eller ett kontrolljus till en varmvattenberedare).
- Låt motorn svalna innan maskinen ställs undan i ett slutet utrymme.

Töm bränsletanken när du använder klipparen för sista gången före förvaring.

1. Kör klipparen tills motorn stannar på grund av bensinstopp.
2. Snapsa motorn och starta den igen.
3. Låt motorn vara igång tills den stannar. När du inte kan starta motorn längre är den tillräckligt torr.

Förbereda motorn

1. Byt oljan i vevhuset medan motorn fortfarande är varm. Se Byta ut motorolja.
2. Ta bort tändstiftet.
3. Tillsätt ca 1 matsked olja till vevhuset genom tändstiftshålet med hjälp av en oljekanna.
4. Roter motorn långsamt flera gånger med hjälp av startsnöret så att oljan fördelas.
5. Montera tändstiftet, men anslut inte tändkabeln till tändstiftet.

Allmän information

1. Gör rent under maskinen. Se Rengöra under maskinen (sida 23).
2. Tvätta bort eventuell smuts och beläggning från cylindern, kylflänsarna och utblåshöljet.
3. Ta bort gräsklipp, smuts och smörja från motorns utvändiga delar, höljet och maskinens ovandel.
4. Kontrollera knivens tillstånd, se Underhåll av knivbladet (sida 22).
5. Utför service på luftfiltret, se Serva luftrenaren (sida 20).
6. Dra åt alla muttrar, bultar och skruvar.
7. Måla i rost- eller lackskador med färg som kan erhållas från en auktoriserad återförsäljare.

Ta klipparen ur förvaring

1. Kontrollera och dra åt alla fästelement.
2. Ta bort tändstiftet och snurra motorn snabbt med startsnöret för att blåsa bort överbliven olja från cylindern.
3. Rengör tändstiftet eller byt ut det om det är sprucket, trasigt eller om elektroderna är slitna.
4. Montera tändstiftet och dra åt det 1/8 till 1/4 varv efter anliggaren för att pressa samman packningen.
5. Utför de underhållsprocedurer som eventuellt kan behövas, se Underhåll (sida 19).
6. Fyll på färsk bensin i bränsletanken.
7. Kontrollera oljenivån i motorn.
8. Anslut tändkabeln till tändstiftet.

Felsökning

Problem	Möjliga orsaker	Åtgärd
Motorn startar inte.	<ol style="list-style-type: none"> Bränsletanken är tom eller bränslesystemet innehåller gammalt bränsle. Motorn är sval och choken har inte använts. Tändkabeln har inte anslutits till tändstiftet. Tändstiftet är slitet, skadat eller har felaktigt avstånd. 	<ol style="list-style-type: none"> Töm och/eller fyll på bränsletanken med färsk bensin. Kontakta en auktoriserad återförsäljare om problemet kvarstår. För chokereglaget till chokeläget. Anslut tändkabeln till tändstiftet. Kontrollera tändstiftet och justera avståndet vid behov. Byt ut tändstiftet om det är anfräat, skadat eller sprucket.
Motorn är trög att starta eller tappar kraft.	<ol style="list-style-type: none"> Ingen snapsning har utförts. Luftningshålet i tanklocket är igensatt. Lufffiltret är smutsigt och blockerar luftflödet. Det finns gräsklipp och skräp under maskinen. Tändstiftet är slitet, skadat eller har felaktigt avstånd. Motorns oljenivå är för låg, för hög eller så är motoroljan mycket smutsig. Bränsletanken innehåller gammalt bränsle. 	<ol style="list-style-type: none"> Snapsa tre gånger. Rengör luftningshålet i tanklocket eller byt ut tanklocket. Rengör lufffiltrets förrenare och/eller byt papperslufffiltret. Rengör under maskinen. Kontrollera tändstiftet och justera avståndet vid behov. Byt ut tändstiftet om det är anfräat, skadat eller sprucket. Kontrollera motoroljan. Byt ut oljan om den är smutsig. Fyll på eller tappa ut olja för att justera oljenivån efter markeringen Full på oljestickan Töm och fyll på bränsletanken med färsk bensin.
Motorn går ojämnt.	<ol style="list-style-type: none"> Tändkabeln har inte anslutits till tändstiftet. Tändstiftet är slitet, skadat eller har felaktigt avstånd. Lufffiltret är smutsigt och blockerar luftflödet. 	<ol style="list-style-type: none"> Anslut tändkabeln till tändstiftet. Kontrollera tändstiftet och justera avståndet vid behov. Byt ut tändstiftet om det är anfräat, skadat eller sprucket. Rengör lufffiltrets förrenare och/eller byt papperslufffiltret.
Gräsklipparen eller motorn vibrerar för mycket.	<ol style="list-style-type: none"> Kniven är böjd eller ur balans. Knivfästmuttrarna är lösa. Det finns gräsklipp och skräp under maskinen. Motorns fästsruvar är lösa. 	<ol style="list-style-type: none"> Balansera kniven. Byt ut kniven om den är böjd. Dra åt knivens fästmuttrar. Rengör under maskinen. Dra åt motorns fästbultar.
Klippmönstret blir ojämnt.	<ol style="list-style-type: none"> Alla fyra hjulen har inte samma höjd. Kniven är slö. Du klipper i samma mönster om och om igen. Det finns gräsklipp och skräp under maskinen. 	<ol style="list-style-type: none"> Ställ in alla fyra hjulen på samma höjd. Slipa och balansera kniven. Byt klippmönster. Rengör under maskinen.
Utkastaren täpps till.	<ol style="list-style-type: none"> Klipphöjden är för låg. Du klipper för snabbt. Gräset är vått. Det finns gräsklipp och skräp under maskinen. 	<ol style="list-style-type: none"> Höj klipphöjden. Sakta ned farten. Låt gräset torka innan du klipper det. Rengör klipparens undersida.
Klipparen drivs inte framåt.	<ol style="list-style-type: none"> Självdrivningskabeln har inte justerats eller är skadad. Det finns skräp under remkåpan. 	<ol style="list-style-type: none"> Justera självdrivningskabeln. Byt ut kabeln vid behov. Ta bort skräpet under remkåpan.

Anteckningar:

Lista över internationella återförsäljare

Återförsäljare:	Land:	Telefonnummer:
Atlantis Su ve Sulama Sisstemleri Lt	Turkiet	90 216 344 86 74
Balama Prima Engineering Equip.	Hongkong	852 2155 2163
B-Ray Corporation	Korea	82 32 551 2076
Casco Sales Company	Puerto Rico	787 788 8383
Ceres S.A.	Costa Rica	506 239 1138
CSSC Turf Equipment (pvt) Ltd.	Sri Lanka	94 11 2746100
Cyril Johnston & Co.	Nordirland	44 2890 813 121
Equiver	Mexiko	52 55 539 95444
Femco S.A.	Guatemala	502 442 3277
G.Y.K. Company Ltd.	Japan	81 726 325 861
Geomechaniki of Athens	Grekland	30 10 935 0054
Guandong Golden Star	Kina	86 20 876 51338
Hako Ground and Garden	Sverige	46 35 10 0000
Hako Ground and Garden	Norge	47 22 90 7760
Hayter Limited (U.K.)	Storbritannien	44 1279 723 444
Hydroturf Int. Co Dubai	Förenade Arabemiraten	97 14 347 9479
Hydroturf Egypt LLC	Egypten	202 519 4308
Ibea S.P.A.	Italien	39 0331 853611
Irriamc	Portugal	351 21 238 8260
Irrigation Products Int'l Pvt Ltd.	Indien	86 22 83960789
Jean Heybroek b.v.	Nederländerna	31 30 639 4611
Lely (U.K.) Limited	Storbritannien	44 1480 226 800
Maquiver S.A.	Colombia	57 1 236 4079
Maruyama Mfg. Co. Inc.	Japan	81 3 3252 2285
Metra Kft	Ungern	36 1 326 3880
Mountfield a.s.	Tjeckien	420 255 704 220
Munditol S.A.	Argentina	54 11 4 821 9999
Oslinger Turf Equipment SA	Ecuador	593 4 239 6970
Oy Hako Ground and Garden Ab	Finland	358 987 00733
Parkland Products Ltd.	Nya Zeeland	64 3 34 93760
Prochaska & Cie	Österrike	43 1 278 5100
RT Cohen 2004 Ltd.	Israel	972 986 17979
Riversa	Spanien	34 9 52 83 7500
Sc Svend Carlsen A/S	Danmark	45 66 109 200
Solvert S.A.S.	Frankrike	33 1 30 81 77 00
Spypros Stavrinides Limited	Cypern	357 22 434131
Surge Systems India Limited	Indien	91 1 292299901
T-Markt Logistics Ltd.	Ungern	36 26 525 500
Toro Australia	Australien	61 3 9580 7355
Toro Europe BVBA	Belgien	32 14 562 960



Toros garanti

Fel och produkter som omfattas

The Toro® Company och dess dotterbolag, Toro Warranty Company, lovar tillsammans, enligt ett avtal dem emellan, att reparera de angivna Toro-produkterna som listas nedan som används för normalt arbete i hemmet* om material- eller tillverkningsfel föreligger.

Följande tidsperioder gäller från inköpsdatumet:

Produkter	Garantiperiod
Manuell motordriven klippare	Två års begränsad garanti
Åkgräsklippare med motor bak	Två års begränsad garanti
Åkgräsklippare	Två års begränsad garanti
Elektriska handhållna produkter	Två års begränsad garanti
Snöslungor	Två års begränsad garanti
Konsumentklippare med noll vändradie	Två års begränsad garanti

* Med Ursprunglig köpare avses den person som ursprungligen köpte Toro-produkterna.

* Med "arbete i hemmet" avses bruk av produkten i hemmet. Om produkten används på mer än ett ställe, eller i utbildnings- eller uthyrningssyfte, räknas det som kommersiellt bruk och då gäller garantin för kommersiellt bruk.

Begränsad garanti för kommersiellt bruk

Garantin gäller Toro-konsumentprodukter och tillbehör som används i kommersiellt syfte, utbildnings- eller uthyrningssyfte rörande material- eller utförandefel under följande tidsperioder från inköpsdatumet:

Produkter	Garantiperiod
Manuell motordriven klippare	90 dagars garanti
Åkgräsklippare med motor bak	90 dagars garanti
Åkgräsklippare	90 dagars garanti
Elektriska handhållna produkter	90 dagars garanti
Snöslungor	90 dagars garanti
Konsumentklippare med noll vändradie	45 dagars garanti

Anvisningar för garantiservice

Följ denna procedur om du tror att det är något fel på din Toro-produkt rörande material eller utförande:

1. Kontakta din försäljningsrepresentant för att ordna produktservice. Om du av någon anledning inte kan kontakta din representant kan du i stället kontakta en Toro-auktoriserad återförsäljare för att få service där.
2. Ta med produkten och inköpsbeviset (kvittot) till återförsäljaren. Om du av någon anledning är missnöjd med din återförsäljares analys eller med den hjälp du får är du välkommen att kontakta oss på:

Customer Care Department, Consumer Division
The Toro Company
8111 Lyndale Avenue South
Bloomington, MN 55420-1196
Chef: Teknisk produktsupport: 001-952-887-8248

Se bifogad återförsäljarlista.

Ägarens ansvar

Du måste underhålla din Toro-produkt enligt de underhållsförfaranden som beskrivs i *bruksanvisningen*. Sådant rutinunderhåll bekostas av dig, oavsett om det utförs av en återförsäljare eller av dig själv.

Produkter och fel som inte omfattas

Denna uttryckliga garanti omfattar inte följande:

- Kostnader för regelbundet underhåll eller slittdelar, som rotorblad (paddlar), skrapor, remmar, bränsle, smörjmedel, oljebyten, tändstift, kablar/kablage eller bromsjusteringar
- Alla produkter eller delar som ändras, används felaktigt eller som måste bytas ut eller repareras på grund av olyckshändelse eller brist på underhåll.
- Nödvändiga reparationer på grund av underlåtenhet att använda färskt bränsle (ej mer än en månad gammalt) eller underlåtenhet att förbereda enheten korrekt för en längre tids driftstopp (över en månad).
- Motor och transmission. Dessa omfattas av respektive tillverkares garantier med separata villkor och regler

Alla reparationer som omfattas av denna garanti måste utföras av en auktoriserad Toro-återförsäljare med reservdelar som godkänts av Toro.

Allmänna villkor

Köparens rättigheter regleras av de nationella lagar som gäller i respektive land. De rättigheter köparen har i dessa lagar begränsas inte genom denna garanti.