



Gearkasseremskivesæt

TimeMaster-plæneklipper

Modelnr. 127-6857

Form No. 3379-238 Rev A

Monteringsvejledning

Bemærk: Maskinens venstre og højre side er som set fra den normale betjeningsposition.

Montering

1. Fjern gearkassen fra maskinen.

Vigtigt: Hvis du monterer remskiven på gearkassen, når gearkassen er på maskinen, kan gearkassen blive beskadiget indvendigt.

2. Fjern den beskadigede remskive fra gearkassen, og kasser den.
3. Monter den nye remskive på gearkassen med en gummihammer, og sørg for, at hullet i remskiven flugter med hullet i indgangsakslen.
4. Påfør gevindlåseklæbemidlet Loctite® 454 (eller tilsvarende) i en af enderne af hullet i remskiven (Figur 1).

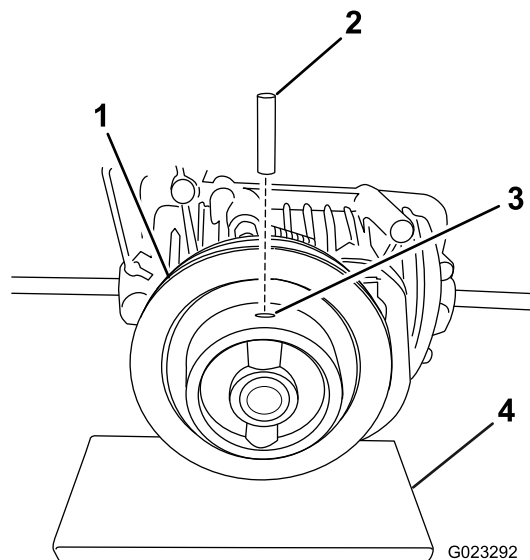

Figur 1

- | | |
|-------------|---|
| 1. Remskive | 3. Påfør gevindlåseklæbemiddel i denne ende af hullet |
| 2. Pind | 4. Støtte |

Bemærk: Centrér pinden i remskiven, sådan at afstanden fra pindens ender til hullets ender er 7,6 mm som vist i Figur 2.

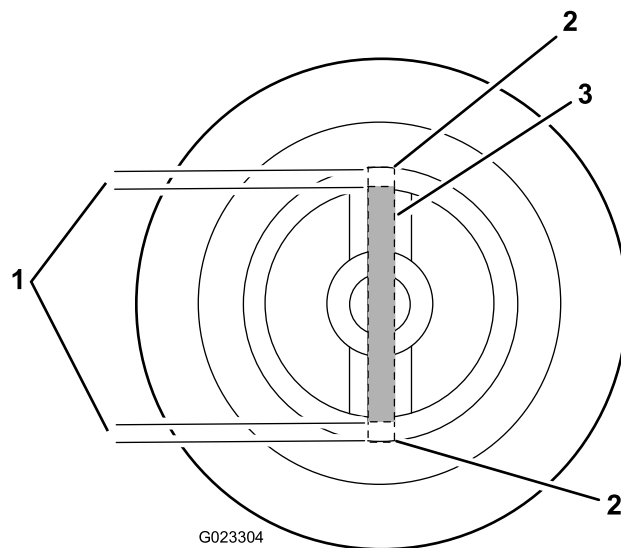

Figur 2
Remskiven set oppefra

- | | |
|-----------------|-----------------------|
| 1. 7,6 mm | 3. Pind (i remskiven) |
| 2. Hullets ende | |

5. Brug en hammer og en uddriver til at montere den nye pind i den ende af hullet, hvor du har påført gevindlåseklæbemiddel.

Bemærk: Støt remskiven, når du fører pinden ind, for at undgå overbelastning af indgangsakslen (Figur 1).

