



Getrieberiemenscheiben

TimeMaster-Rasenmäher

Modellnr. 127-6857

Installationsanweisungen

Hinweis: Bestimmen Sie die linke und rechte Seite der Maschine anhand der üblichen Einsatzposition.

Installation

1. Bauen Sie das Getriebe aus der Maschine aus.
Wichtig: Wenn Sie die Riemenscheibe am Getriebe befestigen, wenn das Getriebe in der Maschine eingebaut ist, können Sie eine interne Beschädigung des Getriebes verursachen.
2. Entfernen Sie die beschädigte Riemenscheibe vom Getriebe und werfen sie weg.
3. Bringen Sie die neue Riemenscheibe mit einem Gummihammer am Getriebe an, und stellen Sie sicher, dass das Loch in der Riemenscheibe genau mit dem Loch in der Eingangswelle ausgefluchtet ist.
4. Schmieren Sie Gewindesperrmittel (Apply Loctite® 454 oder Äquivalent) in eines der Lochenden in der Riemenscheibe (Bild 1).



Bild 1

- | | |
|------------------|---------------------------------------------------------|
| 1. Riemenscheibe | 3. Schmieren Sie Gewindesperrmitteln in dieses Lochende |
| 2. Stift | 4. Abstützung |

Hinweis: Stützen Sie die Riemenscheibe ab, während Sie den Stift einsetzen, um die Eingangswelle nicht übermäßig zu strapazieren (Bild 1).

Hinweis: Zentrieren Sie den Stift in der Riemenscheibe so, dass der Abstand von jedem Stiftende zu jedem Lochende 7,6 mm beträgt, wie in Bild 2 abgebildet.

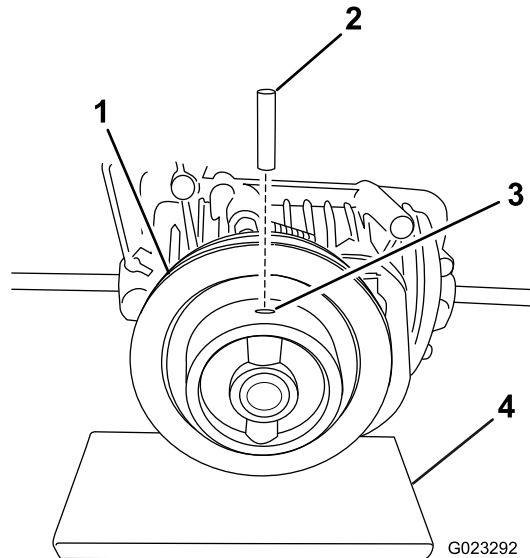

Bild 2

Riemenscheibe - Ansicht von oben

- | | |
|-------------|---------------------------------|
| 1. 7,6 mm | 3. Stift (in der Riemenscheibe) |
| 2. Lochende | |

5. Setzen Sie den neuen Stift mit einem Hammer und einem Stanzer in das Lochende ein, das Sie mit Gewindesperrmittel eingeschmiert haben.

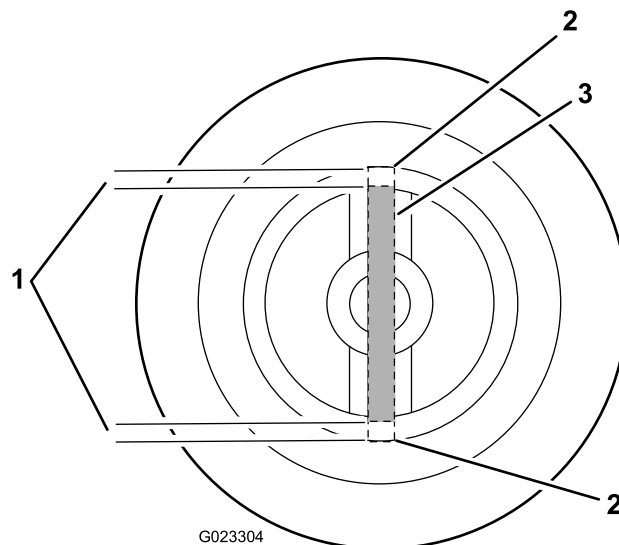