



Vaihteiston hihnapyöräsarja

TimeMaster-ruohonleikkuri

Mallinro: 127-6857

Form No. 3379-241 Rev A

Asennusohjeet

Huomaa: Koneen vasen ja oikea puoli määritellään normaalista käyttöasennosta käsin.

Asennus

1. Irrota vaihteisto koneesta.

Tärkeää: Hihnapyörän asentaminen vaihteistoon vaihteiston ollessa koneessa saattaa vahingoittaa vaihteistoa.

2. Irrota vaurioitunut hihnapyörä vaihteistosta ja hävitä vaurioitunut hihnapyörä.
3. Asenna uusi hihnapyörä vaihteistoon muovinuijalla ja varmista, että hihnapyörän reikä on tarkalleen tuloakselin reiän kohdalla.
4. Levitä Loctite® 454 -kierrelukitetta (tai vastaavaa) yhteen hihnapyörän reiän päähän (Kuva 1).

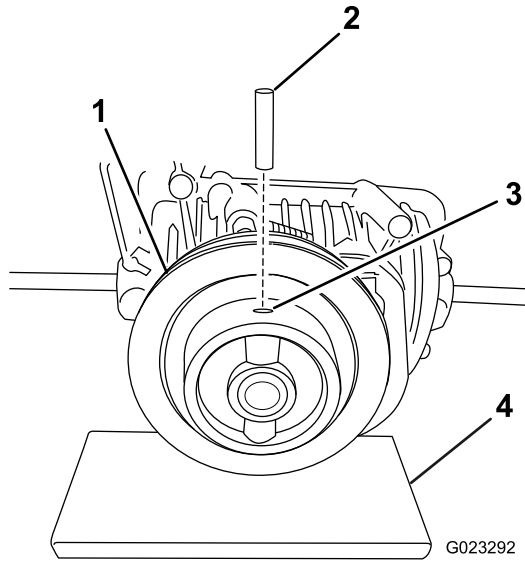

Kuva 1

- | | |
|---------------|----------------------------------------------|
| 1. Hihnapyörä | 3. Levitä kierrelukitetta tähän reiän päähän |
| 2. Tappi | 4. Tuki |

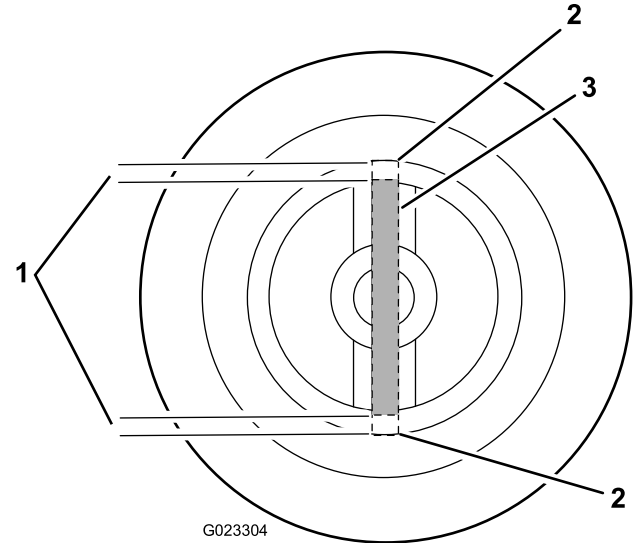

Kuva 2

Hihnapyörä ylhäältä nähtynä

- | | |
|--------------|--------------------------------|
| 1. 7,6 mm | 3. Tappi (hihnapyörän sisällä) |
| 2. Reiän pää | |

5. Asenna uusi tappi vasaran ja pistepuikon avulla reikään, johon levitit kierrelukitetta.

Huomaa: Tue hihnapyörää tappia asennettaessa, jotta tuloakseliin ei kohdistu liikaa rasiusta (Kuva 1).

Huomaa: Keskitä tappi hihnapyörän sisään niin, että kunkin tapin päädyn etäisyys kuhunkin reiän päähän on 7,6 mm kuvan mukaisesti (Kuva 2).

