



Kit pulegge della trasmissione

Tosaerba TimeMaster

N° del modello 127-6857

Form No. 3379-243 Rev A

Istruzioni di installazione

Nota: Stabilite i lati sinistro e destro della macchina dalla normale posizione di guida.

Installazione

1. Togliete la trasmissione dal tosaerba.

Importante: Se installate la puleggia nella trasmissione quando questa è ancora nella macchina, potreste causare danni interni alla trasmissione.

2. Togliete la puleggia danneggiata dalla trasmissione e gettatela.
3. Utilizzate un martello di gomma per installare la nuova puleggia nella trasmissione e accertatevi che il foro della puleggia sia perfettamente allineato con il foro nell'albero della trasmissione.
4. Applicare il frenafilletti Loctite® 454 (o equivalente) in uno dei fori di estremità della puleggia (Figura 1).



Figura 1

- | | |
|-------------|---|
| 1. Puleggia | 3. Applicare il frenafilletti in questo foro di estremità |
| 2. Perno | 4. Supporto |

Nota: Centrate il perno all'interno della puleggia in modo che la distanza tra ciascuna estremità del perno e il relativo foro nella puleggia sia di 7,6 mm come mostrato in Figura 2.

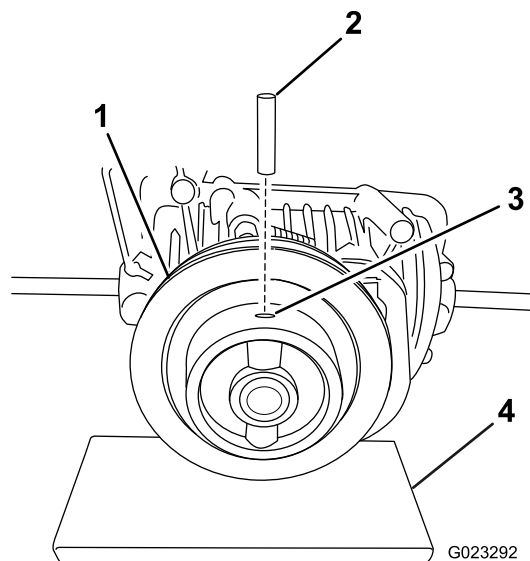

Figura 2

Vista dall'alto della puleggia

- | | |
|----------------------|---------------------------------------|
| 1. 7,6 mm | 3. Perno (all'interno della puleggia) |
| 2. Foro di estremità | |

5. Utilizzate un martello e un punteruolo per installare il nuovo perno nel foro di estremità in cui avete applicato il frenafilletti.

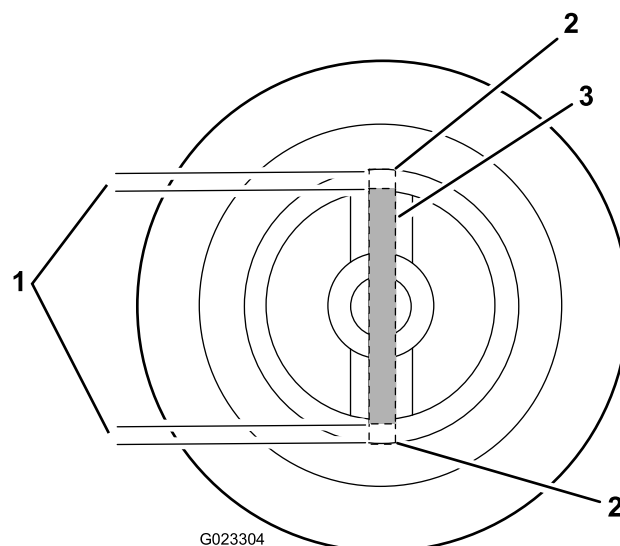
Nota: Sostenete la puleggia mentre inserite il perno per evitare di sollecitare eccessivamente l'albero della trasmissione (Figura 1).

