



Комплект шкива трансмиссии

Газонокосилка TimeMaster

Номер модели 127-6857

Form No. 3379-247 Rev A

Инструкции по монтажу

Примечание: Определите левую и правую стороны машины, если смотреть со стороны оператора.

Монтаж

1. Снимите трансмиссию с машины.

Внимание: Если вы устанавливаете шкив на трансмиссию, когда она находится на машине, это может привести к внутреннему повреждению трансмиссии.

2. Снимите поврежденный шкив с трансмиссии и удалите его в отходы.
3. Используйте резиновый молоток для установки нового шкива на трансмиссию и проследите за тем, чтобы шкив был точно совмещен с отверстием на входном валу.
4. Введите стопорящий герметик Loctite® 454 для резьбы (или эквивалентный) в один из концов отверстия шкива (Рисунок 1).



Рисунок 1

- | | |
|----------|--|
| 1. Шкив | 3. Введите стопорящий герметик для резьбы в этот конец отверстия |
| 2. Штифт | 4. Опора |

Примечание: Удерживайте шкив, когда будете вставлять штифт, чтобы не допустить приложения излишних усилий на входной вал (Рисунок 1).

Примечание: Отцентрируйте штифт в шкиве так, чтобы расстояние с каждого конца штифта до каждого конца отверстия составляло 7,6 мм, как показано на Рисунок 2.

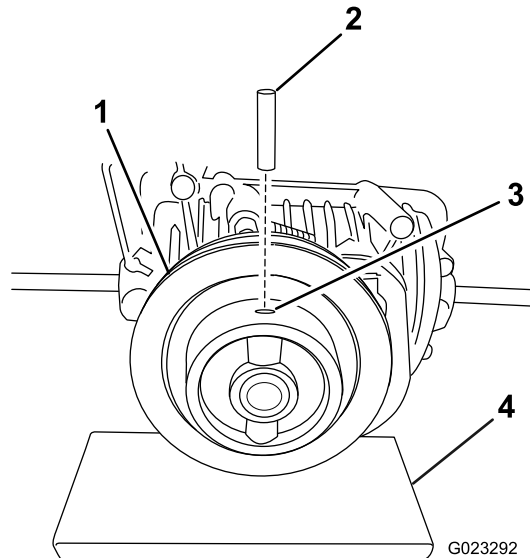
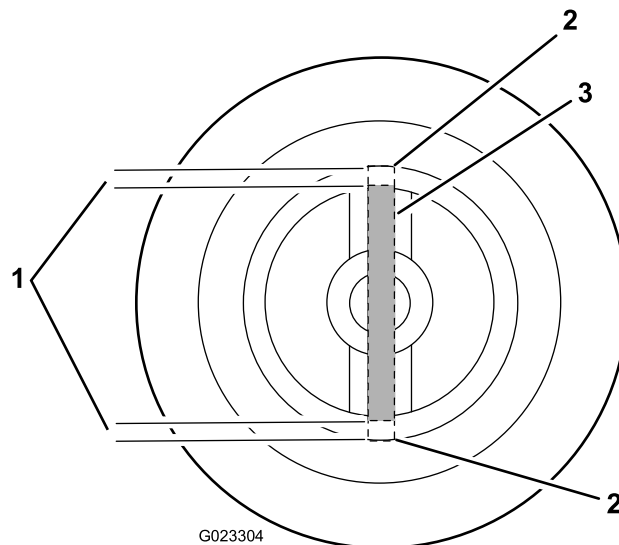

G023304

Рисунок 2

Вид шкива сверху

- | | |
|--------------------|-------------------------|
| 1. 7,6 мм | 3. Штифт (внутри шкива) |
| 2. Конец отверстия | |

5. Используйте молоток и пробойник, чтобы вставить новый штифт в конец отверстия, в который был введен стопорящий герметик для резьбы.

