



**Count on it.**

**Brukerhåndbok**

**Reelmaster® 6500-D og  
6700-D-trekkenhet**

Modellnr. 03806—Serienr. 313000001 og oppover

Modellnr. 03807—Serienr. 313000001 og oppover

Modellnr. 03808—Serienr. 313000001 og oppover

Modellnr. 03812—Serienr. 313000001 og oppover

Modellnr. 03813—Serienr. 313000001 og oppover



Dette produktet er i samsvar med alle relevante europeiske direktiver. Se eget samsvarserklæringskjema for produktet for detaljert informasjon.

## ADVARSEL

### CALIFORNIA Proposition 65-advarsel

Staten California kjenner til at motoreksosen fra dette produktet inneholder kjemikalier som kan forårsake kreft, fosterskader og skade forplantningsevnen på andre måter.

**Viktig:** Denne motoren er ikke utstyrt med en gnistfangerdemper. Det er i strid med Californias Public Resource Code, avsnitt 4442, å bruke motoren i skogs-, busk- eller gressområder. Andre stater eller føderale områder kan ha lignende lover.

## Innledning

Maskinen er en plenetraktor med spolekniver som er beregnet for bruk av profesjonelle, innleide operatører i kommersielle applikasjoner. Det er hovedsakelig utviklet på å klippe gress på allerede godt vedlikeholdte parkplener, golfbaner, idrettsbaner og plener i kommersielle områder. Den er ikke beregnet på å klippe kratt, høyt gress og andre vekster langs motorveier eller til å brukes til landbruk.

Les denne håndboken nøye, slik at du lærer å bruke og vedlikeholde produktet på riktig måte og unngår person- eller produktskade. Du har ansvar for å bruke produktet på en riktig og sikker måte.

Du kan kontakte Toro direkte på [www.Toro.com](http://www.Toro.com) for informasjon om produkter og tilbehør, hjelp til å finne en forhandler eller for å registrere produktet ditt.

Hvis du har behov for service, originale Toro-deler eller ekstra informasjon, kan du ta kontakt med et autorisert forhandlerverksted eller Toro-kundeservice. Ha modell- og serienummer for ditt produkt klart. Figur 1 identifiserer plasseringen av modell- og serienummer på produktet. Skriv inn numrene i tilhørende felt.

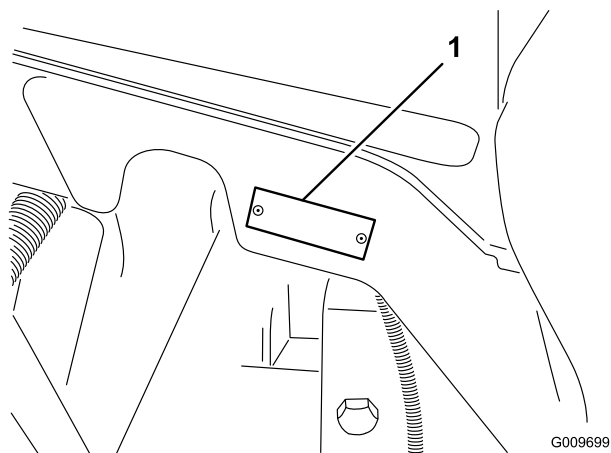

Figur 1

1. Plassering av modell- og serienummer

Modellnr. \_\_\_\_\_

Serienr. \_\_\_\_\_

Denne brukerhåndboken identifiserer mulige farer og identifiserer sikkerhetsbeskjeder gjennom sikkerhetsvarslingssymbolet (Figur 2) som varsler om en fare som kan føre til alvorlige skader eller dødsfall hvis man ikke tar de anbefalte forhåndsreglene.



Figur 2

1. Sikkerhetsvarselsymbol.

Denne brukerhåndboken bruker i tillegg to ord til for å utheve informasjon. **Viktig** gjør oppmerksom på spesiell mekanisk informasjon og **Merk** henviser til generell informasjon som er verdt å huske.

# Innhold

Innledning.....	2	Drivstofftanken.....	42
Sikkerhet.....	4	Drivstoffledninger og -koblinger.....	42
Regler for sikker bruk.....	4	Drivstoffilter/vannutskiller.....	42
Toro Gressklippersikkerhet.....	5	Tappe luft fra injektorene.....	43
Lydstyrke.....	6	Vedlikehold av elektrisk system.....	43
Lydstyrke.....	6	Vedlikeholde batteriet.....	43
Lydtrykk.....	6	Sikringer.....	44
Vibrasjonsnivå.....	6	Valgfrie lys.....	44
Sikkerhets- og instruksjonsmerker.....	7	Vedlikehold av drivsystem.....	46
Montering.....	14	Kontrollere at hjulmutrene eller boltene er strammet til.....	46
1 Kontrollere væskeni nivå.....	14	Kontrollere planetgiroljen.....	46
2 Montere klippeenhetene Modell 03860, 03861 og 03862.....	14	Skifte planetgiroljen.....	46
3 Montere klippeenhetene Modell 03863 og 03864.....	17	Kontrollere oljen i bakakselen.....	47
4 Foreta justeringer på alternativ klippeenhet.....	20	Skifte oljen i bakakselen.....	47
5 Legge til bakre ballast.....	21	Spissing av bakhjulene.....	47
6 Montere CE-merker.....	21	Justere trekkdrivet for fri.....	48
7 Lese håndbøkene og lagre ekstra deler.....	21	Vedlikehold av kjølesystem.....	48
Oversikt over produktet.....	22	Fjerne rester.....	48
Kontroller.....	22	Vedlikeholde kjølesystemet.....	49
Spesifikasjoner.....	25	Vedlikehold av bremses.....	49
Tilbehør.....	25	Justere bremsene.....	49
Bruk.....	26	Vedlikehold av remmer.....	50
Kontrollere motoroljen.....	26	Kontrollere generatorremmen.....	50
Kontrollere kjølesystemet.....	26	Vedlikehold av hydraulisk system.....	50
Fylle drivstofftanken.....	27	Skifte den hydrauliske væsken.....	50
Kontrollere hydraulikkoljen.....	29	Skifte ut det hydrauliske filteret.....	51
Kontrollere trykket i dekkene.....	30	Kontrollere de hydrauliske ledningene og slangene.....	51
Kontrollere kontakten mellom spole og motstål.....	30	Teståpninger for det hydrauliske systemet.....	51
Starte og stoppe.....	30	Vedlikehold av klippeenheten.....	53
Tappe drivstoffsystemet.....	30	Klippeenhetsstøttemodell 03863 og 03864.....	53
Skyve eller taue maskinen.....	31	Sliping.....	53
Kontrollere sperrebryterne.....	31	Justere klippeenhetens senkingsrate.....	54
Feilminne og gjenfinning.....	33	Hevet høyde for ytre, fremre klippeenheter (aktiveringsstilling).....	55
Funksjoner for hydraulisk solenoidventil.....	33	Justere vandrigen til de tre fremre klippeenhetene.....	55
Brukstips.....	34	Lagring.....	56
Vedlikehold.....	35	Trekkenhet.....	56
Anbefalt vedlikeholdsplan.....	35	Motor.....	56
Tabell for serviceintervaller.....	36	Skjemaer.....	57
Kontrolliste for daglig vedlikehold.....	37		
Smøring.....	38		
Smøre lagrene og hylsene.....	38		
Vedlikehold av motor.....	40		
Overhale luftrenseren.....	40		
Skifte motoroljen og oljefilteret.....	41		
Justere gassen.....	41		
Vedlikehold av drivstoffsystem.....	42		

# Sikkerhet

Denne maskinen oppfyller eller overgikk CEN-standard EN 836:1997, ISO-standard 5395:1990 og ANSI B71.4-2004-spesifikasjonene som gjaldt da den ble produsert, når ballast legges til. Se Legge til bakre ballast i kapittelet Montering.

**Merk:** Tillegg av tilbehør laget av andre produsenter som ikke oppfyller American National Standards Institute-sertifisering vil føre til vegring av denne maskinen.

Hvis føreren eller eieren bruker maskinen på feil måte eller utfører feil vedlikeholdsarbeid, kan det føre til personskader. Følg alltid disse forsiktighetsreglene for å unngå at det skjer en ulykke, og ta alltid hensyn til sikkerhetsvarsel **A**-symbolet, som betyr FORSIKTIG, ADVARSEL eller FARE – ”personlige sikkerhetsinstruksjoner”. Hvis ikke disse instruksjonene tas hensyn til, kan dette føre til at noen blir alvorlig skadet eller drept.

## Regler for sikker bruk

Instruksjonene nedenfor er tatt fra CEN-standard 836:1997, ISO-standard 5395:1990 og ANSI-standard B71.4-2004.

## Opplæring

- Les brukerhåndboken og annet opplæringsmaterieil. Hvis brukerne eller mekanikerne ikke kan lese språket som håndboken er skrevet på, er det eieren som er ansvarlig for å forklare dette materiellet for dem.
- Gjør deg kjent med sikker bruk av utstyret, driftskontrollene og sikkerhetssymbolene.
- Alle operatører og mekanikere skal være opplært. Eieren er ansvarlig for opplæring av brukerne.
- Ikke la barn eller personer som ikke er opplært kjøre eller utføre vedlikehold på utstyret. Det kan hende at lokale forskrifter setter en aldersgrense for bruk av denne gressklipperen.
- Eieren/brukeren kan forhindre og er ansvarlig for ulykker eller skader som han/hun, andre personer eller eiendom utsettes for.

## Forberedelser

- Vurder terrenget for å avgjøre hvilket tilbehør og utstyr som er nødvendig for å gjøre jobben på en sikker og riktig måte. Bruk bare tilbehør og utstyr som er godkjent av produsenten.

- Bruk egnet bekledning som inkluderer vernehjelm, vernebriller og hørselsvern. Langt hår, løstsittende klær eller smykker kan sette seg fast i bevegelige deler.
- Inspiser området der utstyret skal brukes og fjern alle gjenstander som steiner, leker og ledninger som kan slenges opp i luften av maskinen.
- Vær svært forsiktig når du håndterer dieseldrivstoff. Det er brannfarlig og dampen er eksplosiv.  
Bruk bare en godkjent kanne eller beholder.
- Ta aldri lokket av drivstofftanken eller fyll drivstoff mens motoren går. La motoren bli kald før du fyller på mer drivstoff. Ikke røyk.
- Du må aldri fylle på eller tømme drivstoff fra maskinen innendørs.
- Kontroller at brukerens kontroller, sikkerhetsbrytere og verneplater er montert og fungerer på korrekt måte. Ikke bruk maskinen hvis disse ikke fungerer som de skal.

## Bruk

- Kjører aldri en motor på et innestengt område.
- Må kun kjøres på godt opplyste områder, holdes unna hull i underlaget og andre skjulte farer.
- Påse at alle driv står i nøytral og at parkeringsbremsen er aktivert før man starter motoren. Start kun motoren fra førerposisjonen. Bruk alltid sikkerhetsbelter når det finnes velteboyle.
- Senk farten og vær forsiktig i skråninger. Påse at du kjører i anbefalt retning i skråninger. Gressforhold kan påvirke maskinens stabilitet. Vær forsiktig når du kjører i nærheten av kanter.
- Sakk ned farten og vær forsiktig når du svinger og når du skifter retning i skråninger.
- Bruk aldri uten at alle skydd er forsvarlig på plass. Kontroller at alle sperrene er montert, at de er riktig justert og at de fungerer som de skal.
- Innstillingen av motorregulatoren må ikke forandres, og motoren må ikke ruses.
- Stopp på en jevn flate, hev klippeenhetene, deaktivert drivene, aktiver parkeringsbremsen (hvis den finnes), slå av motoren før du forlater førerposisjonen for enhver grunn, inkludert å tømme gresskurvene.
- Stopp utstyret og inspiser maskinen etter at den har truffet gjenstander eller hvis det oppstår unormal støy. Foreta alle nødvendige reparasjoner før bruk optas igjen.
- Hold hender og føtter borte fra klippeenhetene.

- Se bak- og nedover før du rygger, slik at du ikke kjører på noen.
- Ta aldri med passasjerer og hold dyr og andre tilstedeværende borte.
- Kjør sakte, og vær forsiktig når du svinger og krysser veier og fortau. Stopp spolene hvis de ikke beveger seg.
- Ikke bruk gressklipperen når du er påvirket av alkohol eller medisiner.
- Lynnedslag kan forårsake alvorlige skader eller dødsfall. Hvis du ser/hører at lyn og tordenvær nærmer seg der du er, må du ikke bruke maskinen. Søk tilflukt!
- Vær forsiktig når du skal sette maskinen på en tilhenger eller lastebil, og når du skal sette den ned på bakken igjen.
- Vær forsiktig når du nærmer deg hjørner, busker, trær eller annet som reduserer synsfeltet.

## Vedlikehold og oppbevaring

- Koble fra drivene, hev klippeenhetene, sett på parkeringsbremsen, stopp motoren og ta ut tenningsnøkkelen. Vent til alle bevegelige deler har stoppet før du foretar justeringer, rengjøring eller reparasjoner.
- Fjern gress og rusk fra klippeenhetene, drivverk, lyddemperne og motoren for å unngå at det begynner å brenne. Tørk opp eventuelt olje- eller drivstoffsøl.
- La motoren kjøle seg ned før den lagres og lagre den ikke i nærheten av en flamme.
- Steng drivstofforsyningen under lagring eller transportering. Lagre ikke i nærheten av flammer eller tapp ut innendørs.
- Parker maskinen på en jevn flate. La aldri personell uten opplæring vedlikeholde maskinen.
- Bruk jekkestøtter til å støtte komponentene når det er nødvendig.
- Vær forsiktig når du reduserer trykket i komponenter under trykk.
- Koble fra batteriet før du foretar reparasjoner. Koble kablet fra den negative polen først, og deretter den andre kablet fra den positive polen. Når du kobler kablene til igjen, kobler du først til den positive polen og deretter den negative.
- Vær forsiktig når du kontrollerer spolene. Bruk hansker, og vær forsiktig når du utfører service på dem.
- Hold hender og føtter borte fra bevegelige deler. Du må aldri foreta justeringer mens motoren går hvis du kan unngå det.

- Lad opp batteriene på et åpent sted med god ventilasjon og borte fra gnister eller åpen ild. Koble laderen fra strømuttaket før du kobler den til eller fra batteriet. Ha på deg beskyttelseskler, og bruk verktøy som er isolert.
- Hold alle delene i god stand, og sørg for at delene og de hydrauliske koblingene er tette. Skift ut slitte eller skadde merker.

## Toro Gressklippersikkerhet

Listen nedenfor inneholder sikkerhetsinformasjon som er beregnet for Toro-produkter, eller annen sikkerhetsinformasjon som du bør være klar over at ikke er inkludert i ANSI-standarden.

Dette produktet kan amputere hender og føtter og slenge gjenstander opp i luften. Følg alltid alle sikkerhetsinstruksjoner for å unngå alvorlige skader eller dødsulykker.

Hvis du bruker dette produktet til andre formål enn det er beregnet på, kan du utsette deg selv eller andre for fare.

## Bruk

- Sitt i setet når du starter og kjører maskinen.
- Ha alltid på kraftig skotøy. Bruk ikke maskinen hvis du har på deg sandaler, tennissko eller joggesko.
- Bruk av vernesko og langbukser anbefales og er påbudt i henhold til enkelte lokale bestemmelser og forsikringsforskrifter.
- Vær forsiktig når du håndterer drivstoff. Tørk opp eventuelt søl.
- Kontroller daglig at sperrebryterne fungerer som de skal. Hvis en bryter ikke virker, skifter du den før du bruker maskinen.
- Du må være oppmerksom når du bruker maskinen. Slik unngår du å miste kontrollen:
  - Ikke kjør i nærheten av bunkere, grøfter, bekker eller andre fareområder.
  - Reduser hastigheten når du tar skarpe svinger. Unngå å starte og stoppe plutselig.
  - Når du befinner deg i nærheten av eller krysser en vei, må du alltid overholde vikeplikten.
  - Bruk bremsene når du kjører nedover, slik at du kjører sakte framover og har kontroll over maskinen.
- Ikke ta på motoren, lyddemperen eller eksosrøret mens motoren er i gang eller like etter at den er stoppet. Disse områdene er svært varme, og du kan brenne deg på dem.

- Hvis en klippeenhet treffer en hard gjenstand eller vibrerer unormalt skal du stanse umiddelbart, slå av motoren, vente til all bevegelse stanser og inspisere maskinen for skader. En skadet spole eller motstål må repareres eller skiftes ut før driften gjenoppas.
- Vær forsiktig når du kjører på tvers i skråninger. Ikke start eller stopp plutselig når du kjører i oppover- eller nedoverbakke.
- Føreren må være dyktig til og opplært i å kjøre i skråninger. Hvis man ikke er forsiktig i skråninger eller bakker kan man miste kontrollen og forårsake at kjøretøyet velter eller ruller, og dette kan føre til personskader eller dødsfall. Bruk alltid sikkerhetsbelte og veltebøylen sammen.
- Hvis motoren stanser eller mister fart og ikke klarer å komme til toppen av skråningen skal du ikke snu maskinen rundt. Du må alltid rygge sakte rett ned bakken.
- Hvis en person eller et dyr plutselig kommer inn på eller befinner seg i nærheten av klippeområdet, må du slutte å klippe. Hvis du ikke er forsiktig når du bruker maskinen, kan kombinasjonen av bakkevinkelen, rikosjetter og feilplasserte sikkerhetsskydd føre til at noen skades av gjenstander som slynges gjennom luften. Ikke fortsett å klippe før disse er fjernet fra området.
- Ikke parker i skråninger, bortsett fra hvis hjulene kiles fast eller blokkeres.

## Vedlikehold og oppbevaring

- Kontroller at alle koblingene for hydrauliske ledninger er tette, og at alle hydrauliske slanger og ledninger er i god stand før systemet settes under trykk.
- Hold kropp og hender borte fra hull eller dyser som sprøyter ut hydraulisk væske under høyt trykk. Bruk papp eller papir til å lete etter lekkasjer, ikke hendene. Hydraulisk væske som kommer ut under trykk, kan trenge gjennom huden og forårsake alvorlige skader.
- Før du kobler fra eller utfører vedlikehold eller reparasjoner på det hydrauliske systemet, må du slippe ut alt trykket i systemet ved å stoppe motoren og senke klippeenhetene og det andre utstyret til bakkenivå.
- Hvis motoren må være i gang for å utføre en vedlikeholdsjustering, må du passe på at klær, hender, føtter og andre kroppsdeler ikke er i nærheten av klippeenhetene, tilbehør eller andre bevegelige deler. Hold alle på avstand.
- Motoren må stenges før man sjekker oljen eller tilsetter olje til veivhuset.

- Ta kontakt med en autorisert Toro-forhandler hvis det er nødvendig med store reparasjoner eller du trenger hjelp.
- For å sikre optimal ytelse og holde maskinen i sikkerhetsgodkjent stand bruker du bare ekte Toro-reservedeler og tilbehør. Reservedeler og tilbehør som er laget av andre produsenter kan være farlige, og de kan derfor føre til at garantien blir ugyldig.

## Lydstyrke

### Reelmaster 6500

Denne enheten har et garantert lydstyrkenivå på 101 dBA, med en usikkerhetsverdi (K) på 1 dBA.

Lydstyrkenivået ble fastsatt iht. prosedyrene som er beskrevet i EN 11094.

## Lydstyrke

### Reelmaster 6700

Denne enheten har et garantert lydstyrkenivå på 103 dBA, med en usikkerhetsverdi (K) på 1 dBA.

Lydstyrkenivået ble fastsatt iht. prosedyrene som er beskrevet i EN 11094.

## Lydtrykk

Denne enheten har et lydtrykknivå på 90 dBA ved operatørens øre, med en usikkerhetsverdi (K) på 1 dBA.

Lydtrykknivået ble fastsatt iht. prosedyrene som er beskrevet i EN 836.

## Vibrasjonsnivå

### Hånd-arm vibrasjonsnivå

Målt vibrasjonsnivå for høyre hånd = 0,69 m/s<sup>2</sup>

Målt vibrasjonsnivå for venstre hånd = 1,04 m/s<sup>2</sup>

Usikkerhetsverdi (K) = 0,5 m/s<sup>2</sup>

Målte verdier ble fastsatt iht. prosedyrene som er beskrevet i EN 836.

### Hele karosseriet

Målt vibrasjonsnivå = 0,55 m/s<sup>2</sup>

Usikkerhetsverdi (K) = 0,5 m/s<sup>2</sup>

Målte verdier ble fastsatt iht. prosedyrene som er beskrevet i EN 836.

# Sikkerhets- og instruksjonsmerker



Sikkerhetsmerker og instruksjoner er lett synlige for føreren og er plassert i nærheten av alle områder som representerer en potensiell fare. Bytt ut alle merker som er ødelagte eller mangler.

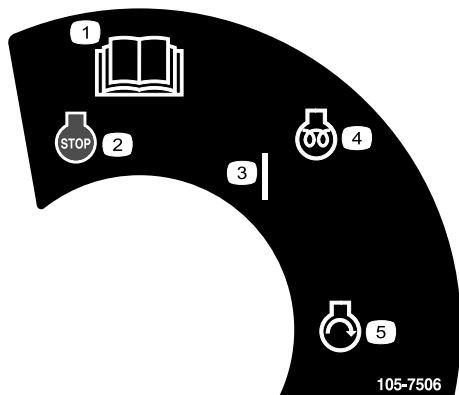

105-7506

1. Les *Brukerhåndboken*.
2. Motor – stopp
3. På
4. Motor – forhåndsvarming
5. Motor – start

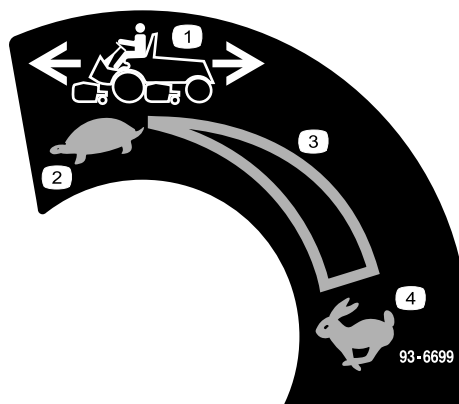

93-6699

1. Maskinhastighet
2. Sakte
3. Kontinuerlig regulerbar innstilling
4. Hurtig

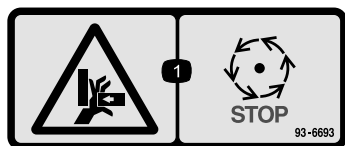

93-6693

1. Fare for klemming av hånd – vent til alle bevegelige deler har stanset.

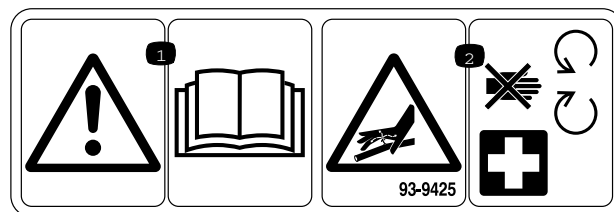

93-9425

1. Les *Brukerhåndboken*.
2. Hydrauliske slager er under trykk – hold deg borte fra bevegelige deler.

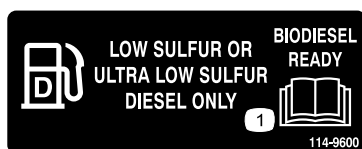

114-9600



93-6696

1. Lagret enegrifare – les *brugerhåndboken*.



93-6686

1. Hydraulisk olje
2. Les *brugerhåndboken*.



93-6687

1. Ikke trakk her.

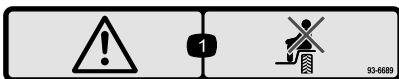

93-6689

1. Fare – ikke sitt på plastdekselet.

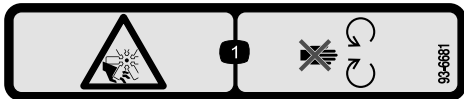

93-6681

1. Fare for kutting/amputering – hold deg unna bevegelige deler.

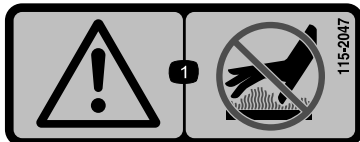

115-2047

1. Advarsel – ikke rør den varme overflaten.



104-9298

1. Les *Brukerhåndboken*.

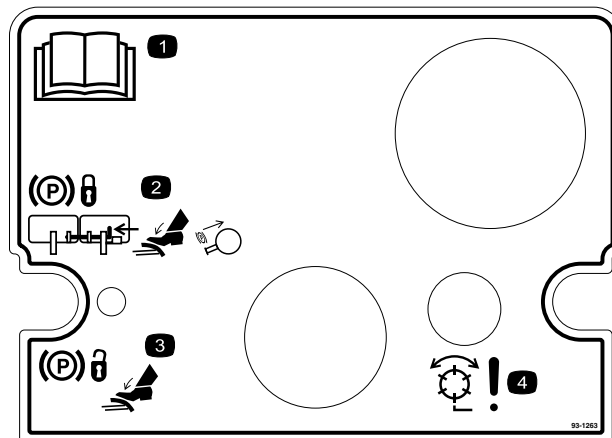

93-1263

1. Les *Brukerhåndboken*.
2. Når du vil sette på parkeringsbremsen, kobler du pedalene med låspinnen, trykker begge pedalene ned og trekker ut bremselåsen.
3. Når du vil ta av parkeringsbremsen trykker du begge pedalene ned til parkeringsbremselåsen trekkes inn.
4. Fare – spoler aktivert.

## REELMASTERS 6500-D / 6700-D QUICK REFERENCE AID

### CHECK/SERVICE (daily)

1. OIL LEVEL, ENGINE
2. OIL LEVEL, HYDRAULIC TANK
3. COOLANT LEVEL, RADIATOR
4. FUEL /WATER SEPARATOR
5. AIR FILTER SERVICE INDICATOR
6. RADIATOR SCREEN
7. BRAKE FUNCTION
8. TIRE PRESSURE (15-20 PSI)



### CHECK/SERVICE SEE OPERATOR'S MANUAL

9. BATTERY
10. BELTS (FAN, ALT.)
11. PLANETARY GEAR DRIVE
12. REAR AXLE OIL FILL\*\*
13. REAR AXLE OIL CHECK (2)\*\*

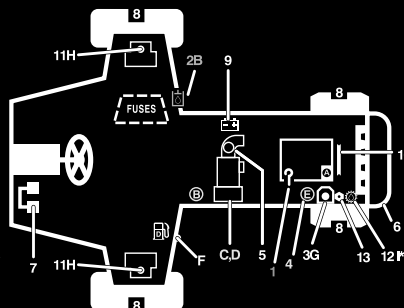

### FLUID SPECIFICATIONS/CHANGE INTERVALS

SEE OPERATOR'S MANUAL FOR INITIAL CHANGES.	FLUID TYPE	CAPACITY	CHANGE INTERVAL		FILTER PART NO.
			FLUID	FILTER	
A. ENGINE OIL	SAE 15W-40	7.5 QTS.	150 HRS.	150 HRS.	108-3841
B. HYD. CIRCUIT OIL	MOBIL DTE15M	9 GALS.*	800 HRS.	SEE SERVICE INDICATOR	94-2621
C. PRIMARY AIR FILTER	---	---	---	---	108-3812
D. SAFETY AIR FILTER	---	---	---	SEE OPERATOR'S MANUAL	108-3813
E. WATER SEPARATOR				400 HRS.	110-9049
F. FUEL TANK	NO. 2-DIESEL	15 GALS.	DRAIN AND FLUSH, 2 YRS.		
G. COOLANT	50/50 ETHELENE GLYCOL / WATER	2.5 GALS.	DRAIN AND FLUSH, 2 YRS.		
H. PLANETARY GEAR DRIVE	SAE85W-140	16 OZ.	800 HRS.	---	---
I. REAR AXLE OIL**	SAE85W-140	80 OZ.	800 HRS.	---	---

\* INCLUDES FILTER, CHECK DIP STICK, DO NOT OVER FILL.

\*\*4WD ONLY

115-2048

115-2048

1. Les *Brukerhåndboken*.

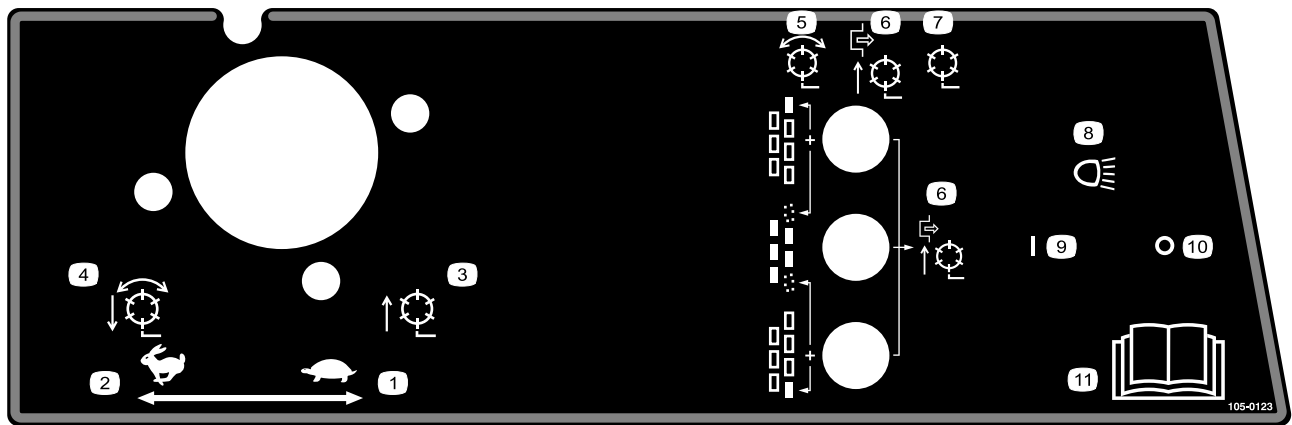

105-0123

Modell 03808 og 03813

- |  |                                      |
|--|--------------------------------------|
| 1. Gass – sakte  | 7. Spoler deaktivert – heve og senke |
| 2. Gass – raskt  | 8. Frontlys (valgfritt)              |
| 3. Spoler hevet og av  | 9. Frontlys – på                     |
| 4. Spoler senket og på når de er aktivert – forover og sliping | 10. Frontlys – av                    |
| 5. Spoler – aktivert   | 11. Les <i>brukerhåndboken</i> .     |
| 6. Spoler deaktivert – kun heve                                |                                      |

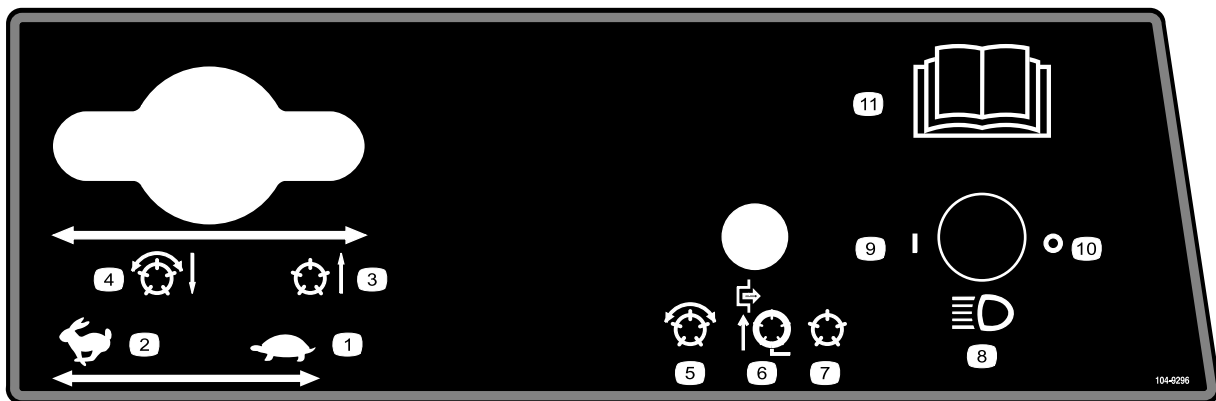

104-9296

Modell 03806, 03807 og 03812

- |                       |  |                                      |   |
|-----------------------|--|--------------------------------------|---|
| 1. Gass – sakte       | 4. Spoler senket og på når de er aktivert – forover og sliping | 7. Spoler deaktivert – heve og senke | 10. Frontlys – av                                       |
| 2. Gass – raskt       | 5. Spoler aktivert   | 8. Frontlys (valgfritt)              | 11. Les <i>brukerhåndboken</i> for flere instruksjoner. |
| 3. Spoler hevet og av | 6. Spoler deaktivert – kun heve                                | 9. Frontlys – på                     |   |



106-6755

1. Kjølemiddel under trykk.
2. Eksplosjonsfare – les *brugerhåndboken*.
3. Advarsel – ikke rør den varme overflaten.
4. Advarsel – les *brugerhåndboken*.

**CALIFORNIA SPARK ARRESTER WARNING**

Operation of this equipment may create sparks that can start fires around dry vegetation. A spark arrester may be required. The operator should contact local fire agencies for laws or regulations relating to fire prevention requirements. 117-2718

117-2718

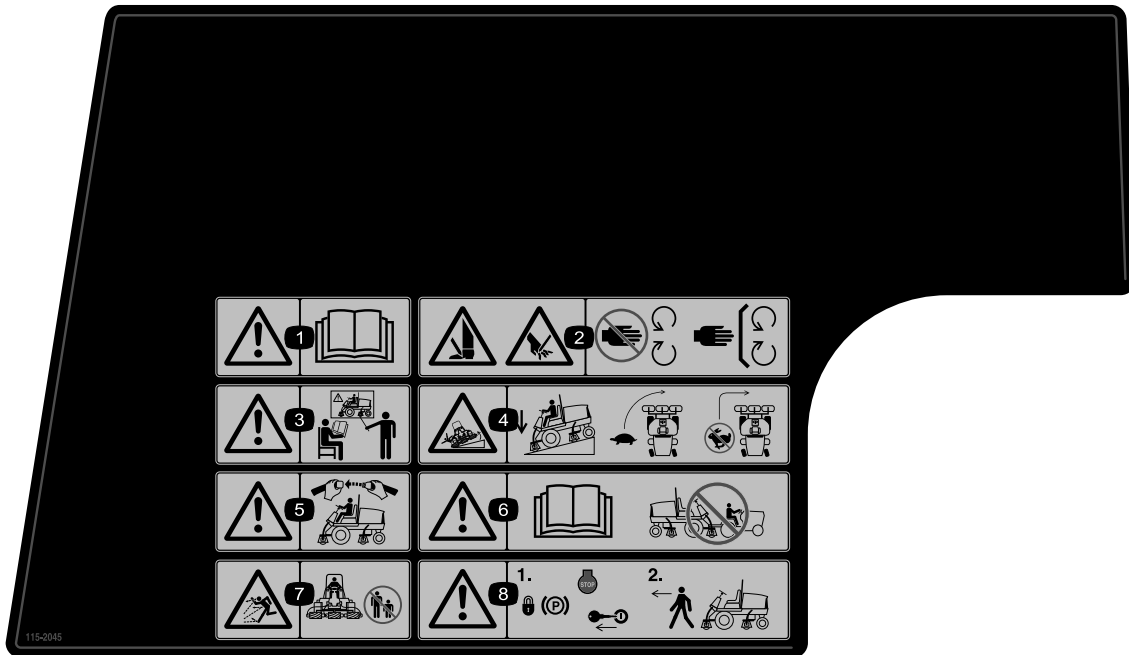

115-2045

1. Advarsel – les *brugerhåndboken*.
2. Fare for å kutte hender og føtter – hold trygg avstand fra bevegelige deler, hold alle vern på plass.
3. Advarsel – få opplæring før denne maskinen brukes.
4. Veltefare – senk hastigheten før du kjører inn i en sving, senk klippeenheten når du kjører nedover skråninger.
5. Advarsel – bruk alltid sikkerhetsbeltet når du sitter i førerstedet.
6. Advarsel – les *brugerhåndboken*, ikke tau maskinen.
7. Fare for at gjenstander slynges gjennom luften – hold trygg avstand fra maskinen.
8. Advarsel – sett på parkeringsbremsen, stopp motoren og ta nøkkelen ut av tenningen før du forlater maskinen.

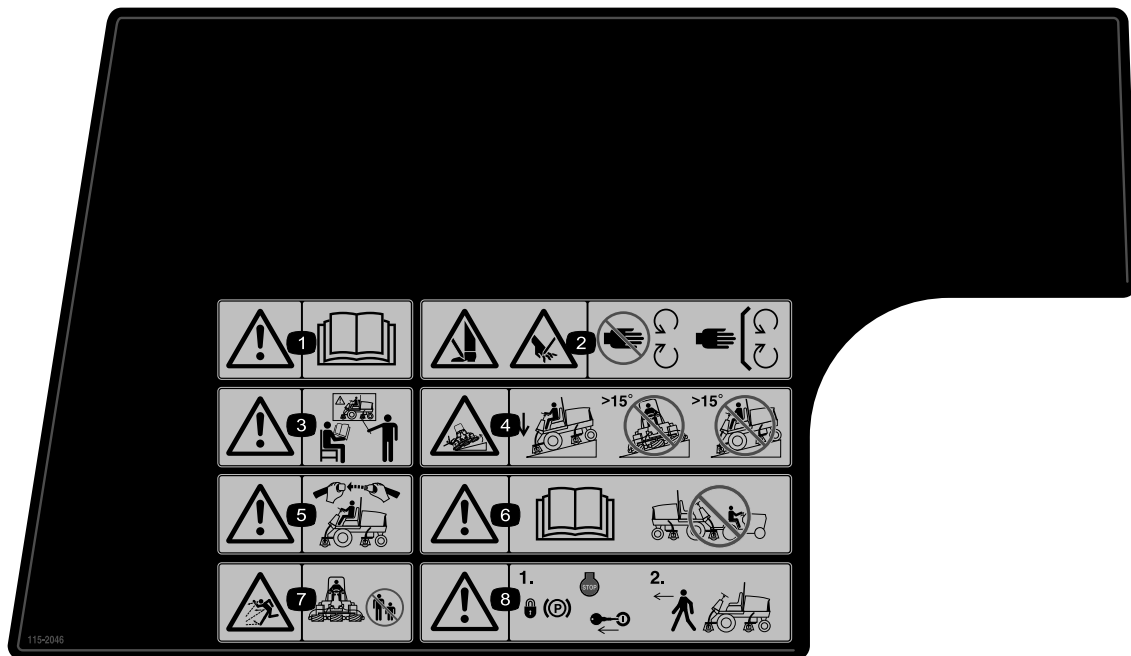

### 115-2046

(Fest over delenr. 115-2045 for CE\*)

\* Dette sikkerhetsmerket inkluderer en skråningsadvarsel som kreves på maskinen for å være i overensstemmelse med den europeiske standarden for gressklippersikkerhet EN836:1997. Den konservative maksimale skråningsvinkelen for drift av denne maskinen foreskrives av og påkreves av denne standarden.

1. Advarsel – les *brugerhåndboken*.
2. Fare for å kutte hender og føtter – hold trygg avstand fra bevegelige deler, hold alle vern på plass.
3. Advarsel – få opplæring før denne maskinen brukes.
4. Veltefare – senk klippeenheten når du kjører ned skråninger og ikke klipp i skråninger som er brattere enn 15 grader.
5. Advarsel – bruk alltid sikkerhetsbeltet når du sitter i førersetet.
6. Advarsel – les *brugerhåndboken*, ikke tau maskinen.
7. Fare for at gjenstander slynges gjennom luften – hold trygg avstand fra maskinen.
8. Advarsel – sett på parkeringsbremsen, stopp motoren og ta nøkkelen ut av tenningen før du forlater maskinen.

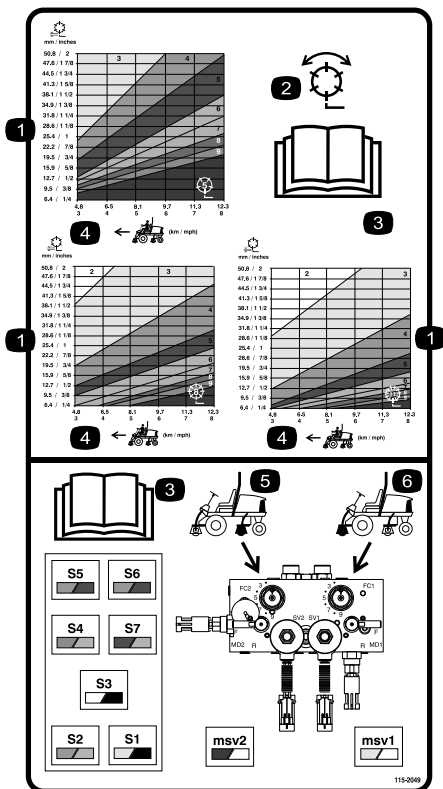

**115-2049**

Modell 03806, 03807 og 03812

1. Spole – klippehøyde
2. Spole – klipping og sliping
3. Les *Brukerhåndboken*.
4. Maskinhastighet
5. Bakre spolekretscontrollere
6. Fremre spolekretscontrollere

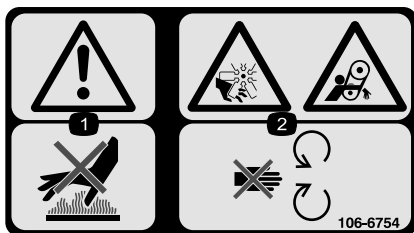

**106-6754**

1. Advarsel – ikke rør den varme overflaten.
2. Fare for kutting/amputering og vifte- og viklingsfare – hold deg borte fra bevegelige deler.

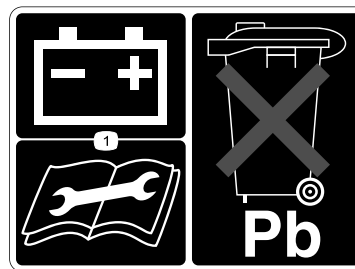

**93-6668**

1. Les *brugerhåndboken* for å få informasjon om lading av batteriet; inneholder bly, må ikke kastes.

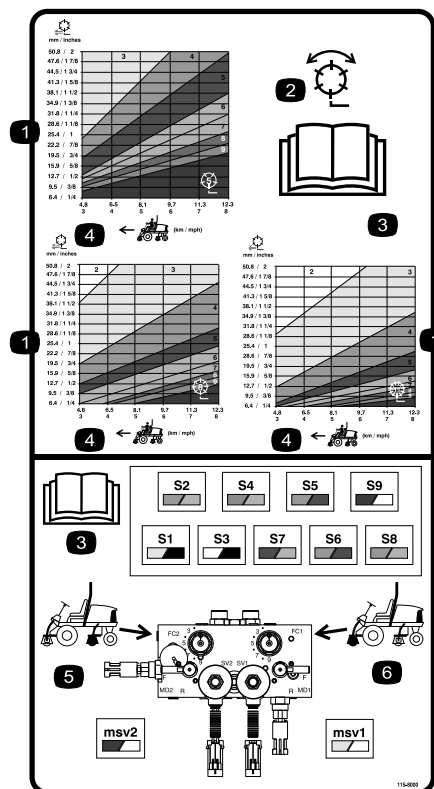

**115-8000**

Modell 03808 og 03813

1. Spole – klippehøyde
2. Spole – klipping og sliping
3. Les *Brukerhåndboken*.
4. Maskinhastighet
5. Bakre spolekretscontrollere
6. Fremre spolekretscontrollere



### Batterisymboler

Noen av eller alle disse symbolene finnes på ditt batteri

- |  |   |
|--|---|
| 1. Eksplosjonsfare                     | 6. Hold andre på trygg avstand fra batteriet.                                     |
| 2. Ingen bål, åpne flammer eller røyk. | 7. Bruk vernebriller – eksplosive gasser kan påføre deg blindhet og andre skader. |
| 3. Kaustisk væske/fare for brannskader | 8. Batterisyre kan forårsake blindhet og alvorlige brannskader.                   |
| 4. Bruk vernebriller                   | 9. Skyll straks øynene med vann og søk legehjelp.                                 |
| 5. Les <i>brugerhåndboken</i> .        | 10. Inneholder bly – må ikke kastes.  |

# Montering

## Løse deler

Bruk diagrammet nedenfor som en sjekklister for å kontrollere at alle delene er sendt.

Prosedyre	Beskrivelse	Ant.	Bruk
<b>1</b>	Ingen deler er nødvendige	–	Kontroller væsknivået.
<b>2</b>	Stor O-ring Motvekt Styringslåsepinne	14/10 7/5 7/5	Installer klippeenhetene.
<b>3</b>	Løftekjede Kjedebrakett U-bolt Mutter Skruer Skive Mutter Stor O-ring	5/7 5/7 5/7 10/14 5/7 5/7 5/7 5/7	Installer klippeenhetene.
<b>4</b>	Ingen deler er nødvendige	–	Foreta justeringer på klippeenheten hvis det er nødvendig.
<b>5</b>	Kalsiumklorid (skaff separat) Bakre vekstsett, delenummer 104–1478 (skaff separat)	100 pund 1	Legg til bakre ballast (hvis det er nødvendig).
<b>6</b>	CE-merker CE-sertifikat	4 2	Monter CE-merker
<b>7</b>	Brukerhåndbok Brukerhåndbok for motoren Delekatalog Opplæringsmateriale for føreren Skabelon til ACE-diagnosedisplay Tenningsnøkler på nøkkelring Panserlåsenøkkel Skruer Vingemutter	1 1 1 1 1 1 1 2 2	Les håndbøkene og se på opplæringsmaterialet før du tar i bruk maskinen.

# 1

## Kontrollere væsknivå

### Ingen deler er nødvendige

### Prosedyre

Kontroller følgende væsknivåer før du starter motoren den første gangen:

- Motorolje  
Se Kontrollere motoroljenivået.

- Kjølemiddel  
Se Kontrollere kjølesystemet.
- Hydraulisk olje  
Se Kontrollere den hydrauliske oljen.
- Oljen i bakaksel  
Se Kontrollere oljen i bakakselen.

# 2

## Montere klippeenhetene Modell 03860, 03861 og 03862

Deler som er nødvendige for dette trinnet:

14/10	Stor O-ring
7/5	Motvekt
7/5	Styringslåsepinne

### Montere klippeenhetene

Klippeenhetsmodell 03860, 03861 og 03862 kan installeres ved alle monteringsplasseringene på trekkenheten. Figur 3 viser orienteringen på den hydrauliske drivmotoren for hver av plasseringene. For alle plasseringene som krever at motoren må monteres på høyre side av klippeenheten, installer en motvekt på den venstre siden av klippeenheten. For alle plasseringene som krever at motoren må monteres på venstre side av klippeenheten, installer en motvekt på den høyre siden av klippeenheten.

**Merk:** Hodeskruer til montering av motvekten sendes installert på det høye lagerhuset til klippeenhetene. Hodeskruen på venstre lagerhus skal brukes til å feste den hydrauliske motoren.

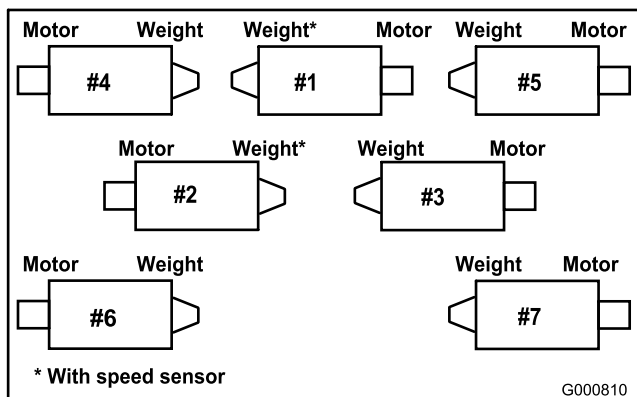

Figur 3

1. Fjern klippeenhetene fra kartongene. Monter og juster i henhold til *brugerhåndbok for klippeenhet*.
2. Fjern beskyttelsespluggene fra hver ende av klippeenheten.
3. Smør inn og monter en stor O-ring i lagerhusrillen på hver side av klippeenheten (Figur 4 og Figur 7).

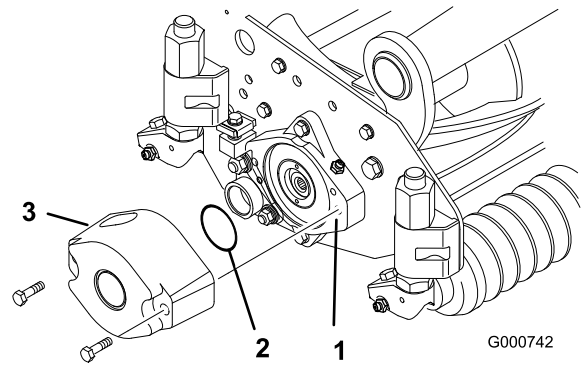

Figur 4

1. Lagerhus
2. Stor O-ring
3. Motvekt

**Merk:** Smør interne splinter i klippeenhetens spoleaksler med fett før du installerer klippeenhetsmotoren eller motvekter.

4. Installer en motvekt på egnet ende av hver klippeenhet med hodeskruene som følger med (Figur 4).
5. Smør inn klippeenhetens spolelager grundig før du monterer dem på trekkenheten. Fett skal være synlig på de innvendige spoleforseglingene. Se *brugerhåndbok for klippeenhet* for smøringsprosedyrer.
6. Sett inn en aksiallagerskive på horisontalakselen på dreieleddet som vist i (Figur 5).

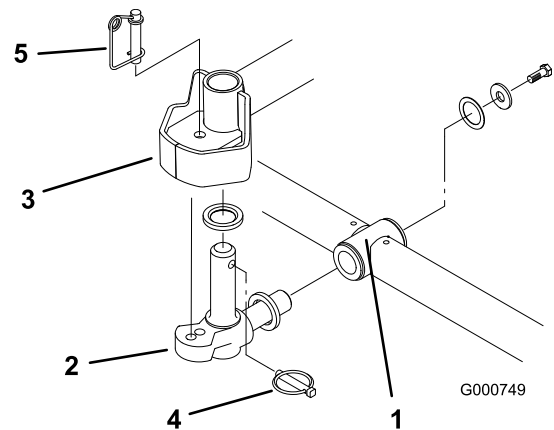

Figur 5

1. Bæreramme
2. Dreieledd
3. Styringsplate for hevearm
4. Lynsjinne
5. Styringslåsepinne

7. Sett inn horisontalakselen på dreieleddet i monteringsrøret til bærerammen (Figur 5).
8. Fest dreieleddet til bærerammen med en aksiallagerskive, flat skive og en flenshodeskrue (Figur 5).

9. Sett inn en aksiallagerskive på vertikalakselen på dreieleddet (Figur 5).
10. Hvis den fjernes, sett vertikalakselen på dreieleddet inn i hevearmens dreienav (Figur 5). Før dreieleddet på plass mellom de to sentreringsdemperne på undersiden av hevearmens styreplate.
11. Før linsjpinne inn i tverrhullet på dreieleddakselen (Figur 5).
12. Fjern mutteren som sikrer monteringsbraketten for dekkekompenseringsfjæren til klippeenhetens stabilisatorøre (Figur 6). Sett inn tippkjeden på hodeskruen og fest med skruen som ble fjernet.

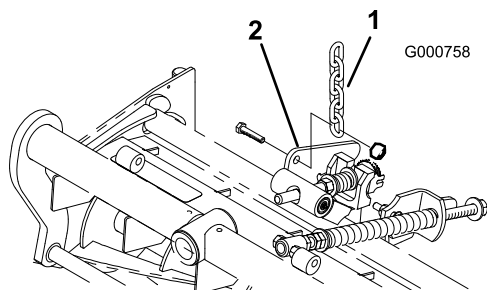

Figur 6

1. Løftekjede
2. Klippeenhetens stabilisatorøre

13. Monter motoren til drivenden av klippeenheten og fest den med to hodeskruer som følger med (Figur 7).

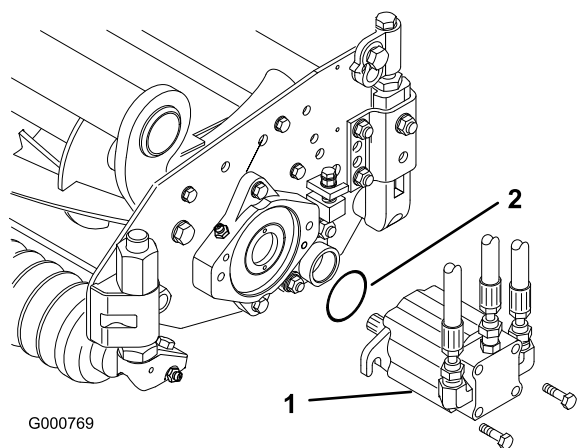

Figur 7

1. Motor
2. O-ring

**Merk:** Hvis fast klippeenhetsposisjon er nødvendig, sett inn styrelåspinnen i dreieleddets monteringshull (Figur 5).

14. Hekt fjærledningen rundt den nedre delen av styrelåspinnen (Figur 5).

## Justere dekkekompenseringsfjæren

Traktorene blir stilt inn slik at den er egnet for de fleste typer klipping på fairwayer på fabrikken. Følgende justeringer er for fininnstilling av maskinen for forskjellige bruksområder:

Dekkekompenseringsfjæren (Figur 8) som kobler bærerammen til klippeenheten, kontrollerer mengden tilgjengelig rotasjon foran og bak, i tillegg til mengden bakkeklarering ved transport og sning.

Dekkekompenseringsfjæren overfører også vekt fra den fremre til den bakre valse. Dette er med på å redusere bølgemønsteret i dekket, også kjent som "ondulering".

**Viktig:** Foreta fjærjusteringer med klippeenheten på trekkenheten og senket til gulvet.

1. Stram til låsemutteren bak på fjærstangen inntil mellomrommet (C) mellom den bakre delen av fjærbraketten og den fremre delen av skiven er 25 mm (Figur 8).

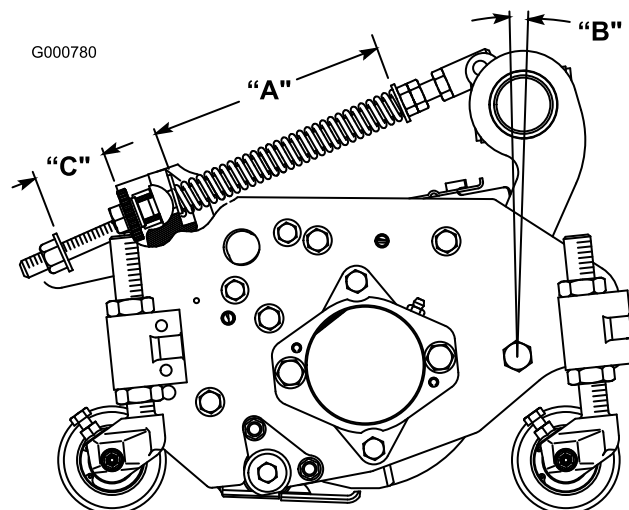

Figur 8

2. Stram til sekskantmutteren foran på fjærstangen inntil den komprimerte lengden (A) på fjæren er 20,3 cm (Figur 8).

**Merk:** Når klippingen er ujevn eller ondulerende kan du øke den komprimerte lengden (A) på fjæren til 21,6 cm og mellomrommet (C) mellom den bakre delen av fjærbraketten og den fremre delen av skiven til 38 mm (Figur 8).

**Merk:** Etter hvert som den komprimerte lengden (A) **reduseres**, **øker** vektoverføringer fra den fremre til den bakre valse og bærerammen/klippeenhetens rotasjonsvinkel (B) **reduseres**.

**Merk:** Etter hvert som mellomrommet (C) mellom fjærbraketten og skiven **øker**,

reduseres klippeenhetens bakkeklarering og bærerammens/klippeenhetens rotasjonsvinkel (B) øker.

# 3

## Montere klippeenhetene Modell 03863 og 03864

Deler som er nødvendige for dette trinnet:

5/7	Løftekjede
5/7	Kjedebrakett
5/7	U-bolt
10/14	Mutter
5/7	Skrue
5/7	Skive
5/7	Mutter
5/7	Stor O-ring

### Montere løftebraketter og -kjeder

Montere en kjedebrakett på hver løftearm med en U-bolt og to muttere. Posisjoner brakettene som følger:

1. På løftearm nr. 1, nr. 4 og nr. 5, posisjoner kjedebrakettene og U-boltene 38 cm bak midtlinjen på svingnavet (Figur 9). På løftearm nr. 1 og nr. 5 skal brakettene roteres 10 grader til høyre fra vertikal (Figur 9). På løftearm nr. 4 skal brakettene roteres 10 grader til venstre fra vertikal (Figur 9).

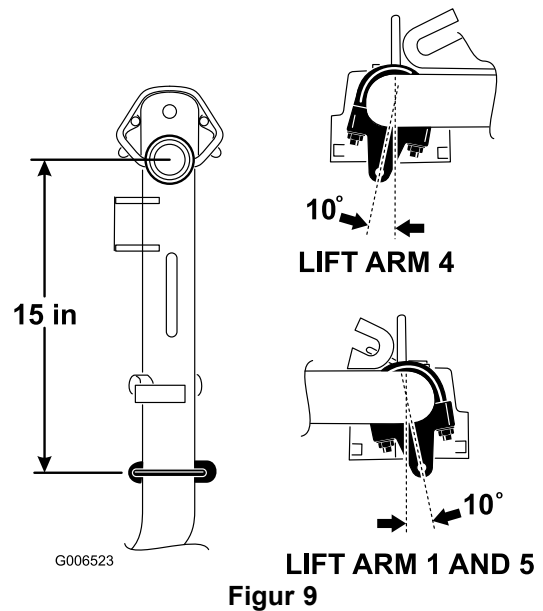

2. På løftearm nr. 2 og nr. 3, posisjoner brakettene og U-boltene 38 cm bak midtlinjen på svingnavet (Figur 10). Roter brakettene 45 grader mot maskinens utside.

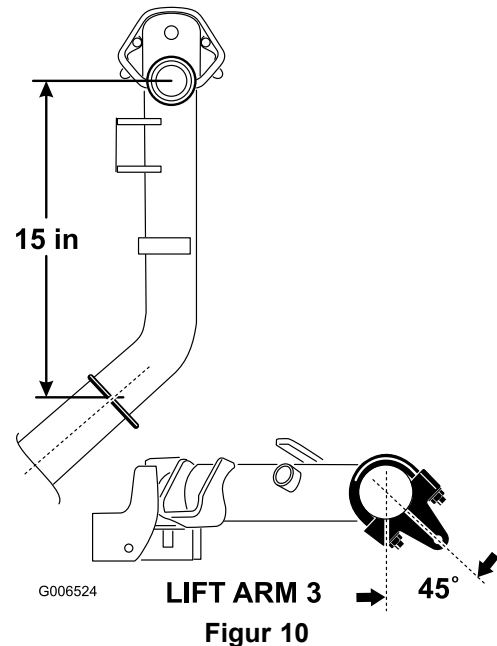

3. På løftearm nr. 6 og nr. 7, posisjoner brakettene og U-boltene 37 cm bak midtlinjen på svingnavet (Figur 11). Roter brakettene 10 grader mot maskinens utside.

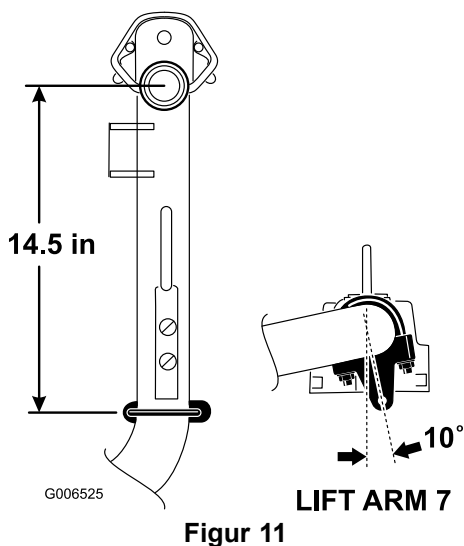

Figur 11

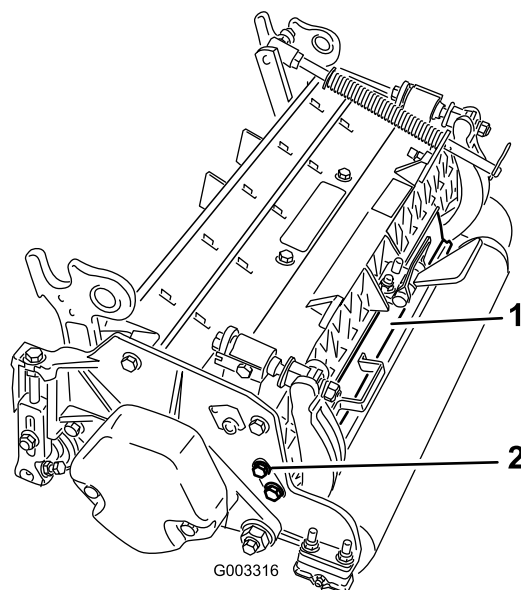

Figur 13

4. Stram alle U-boltene til 52-65 Nm.
5. Monter en løftekjede til hver kjedebraкетt med en skrue, skive og mutter, plassert som vist i Figur 12

1. Bakskydd
2. Hodeskrue

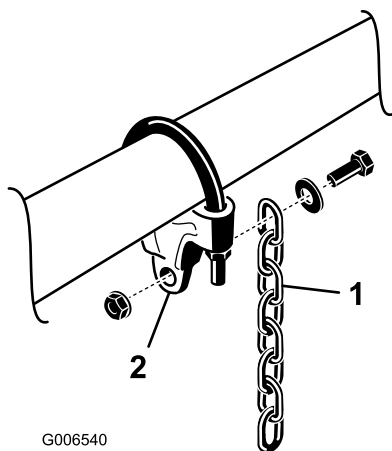

Figur 12

1. Løftekjede
2. Kjedebraкетt

## Monter motvektene

Alle klippeenheter sendes med motvekten montert på venstre side av klippeenheten. Bruk følgende diagram for å finne ut retningen til motvektene og spolemotorene.

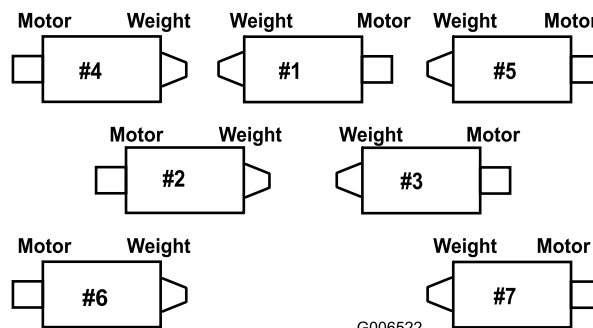

Figur 14

## Justere bakhjulsskyddet

Under de fleste forhold oppnås den beste spredningen når et bakre skydd er lukket (fremre utløp). Under tung last eller våte forhold, kan det bakre skyddet åpnes.

For å åpne det bakre skyddet (Figur 13), løsne hodeskruen som fester skyddet til den venstre sideplaten, roter det til åpen-posisjon og stram til hodeskruen.

1. På klippeenhet nr. 2, nr. 4 og nr. 6, fjern de to hodeskruene som fester motvekten på venstre side av klippeenheten. Fjern motvekten (Figur 15).

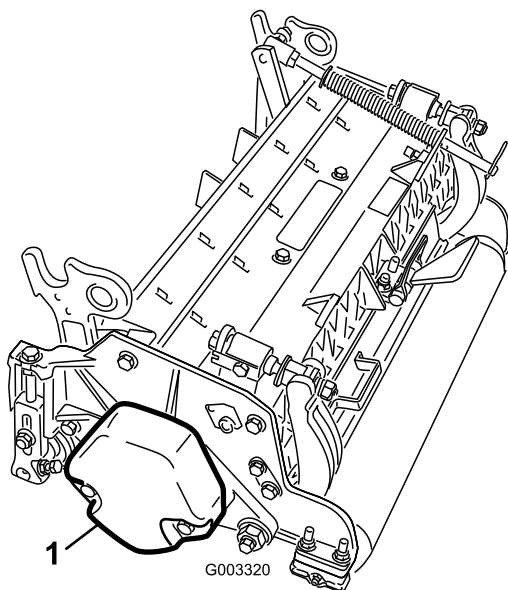

**Figur 15**

1. Motvekt

2. På høyre side av klippeenheten, fjern plastpluggen fra lagerhuset (Figur 16).
3. Fjern de to hodeskruene fra den høyre platen (Figur 16).

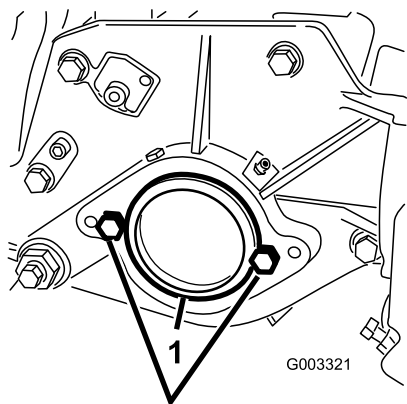

**Figur 16**

1. Plastplugg
2. Hodeskrue (2)

4. Monter motvekten på høyre side av klippeenheten med de to skruene som du fjernet tidligere.
5. Fjern de to hodeskruene som fester spolemotormonteringen på høyre side av klippeenheten (Figur 16).

## Montere klippeenhetene

1. Sett inn en aksiallagerskive på horisontalakselen på dreieleddet som vist i Figur 17.

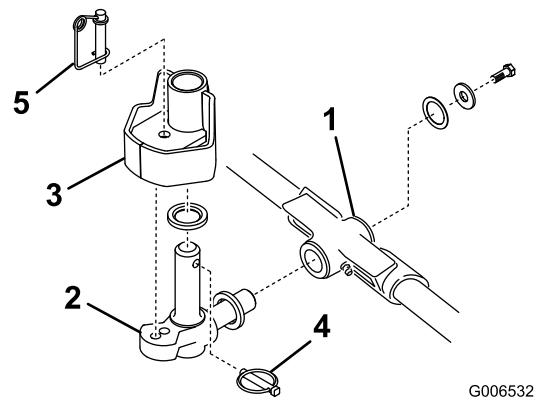

**Figur 17**

1. Bæreramme
2. Dreieledd
3. Styringsplate for hevearm
4. Lynsjeppinne
5. Styringslåsepinne

2. Sett inn horisontalakselen på dreieleddet i monteringsrøret til bærerammen (Figur 17).
3. Fest dreieleddet til bærerammen med en aksiallagerskive, flat skive og en flenshodeskrue (Figur 17).
4. Sett inn en aksiallagerskive på vertikalakselen på dreieleddet (Figur 17).
5. Hvis den fjernes, sett vertikalakselen på dreieleddet inn i hevearmens dreienav (Figur 17). Før dreieleddet på plass mellom de to sentreringsdemperne på undersiden av hevearmens styreplate.
6. Før lynsjeppinnen inn i tverrhullet på dreieleddakselen (Figur 17).
7. Fest løftearmkjedet til klippeenhetens kjedebrakett (Figur 18) med låsestiften som vist.
  - A. På klippeenhet nr. 1, 4, 5, 6 og 7, bruk kun seks av kjedekoblingene.
  - B. På klippeenhet nr. 2 og 3, bruk alle sju kjedekoblingene.

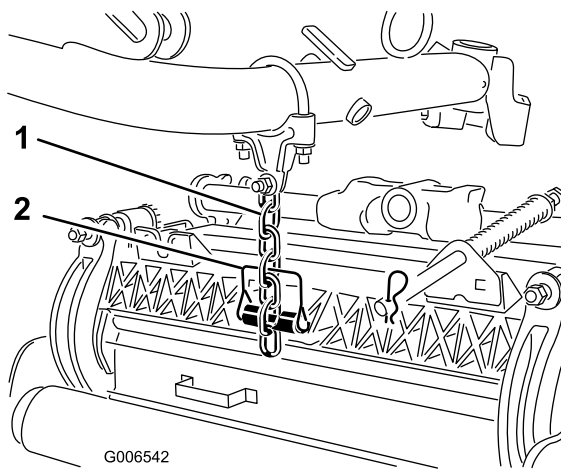

**Figur 18**

1. Løftekjede                      2. Låsestift

8. Dekk kilen i spolemotoren med rent smørefett.  
 9. Påfør olje i motorens O-ring og sett den på motorflensen.  
 10. Installer motoren ved å rotere den med klokken slik at motorflensene går klar av hodeskruene (Figur 19). Roter motoren mot klokken til flensene omringer hodeskruene, og stram deretter til hodeskruene.

**Viktig:** Påse at spolemotorslangene ikke vridd, knekt eller i fare for å bli klemt.

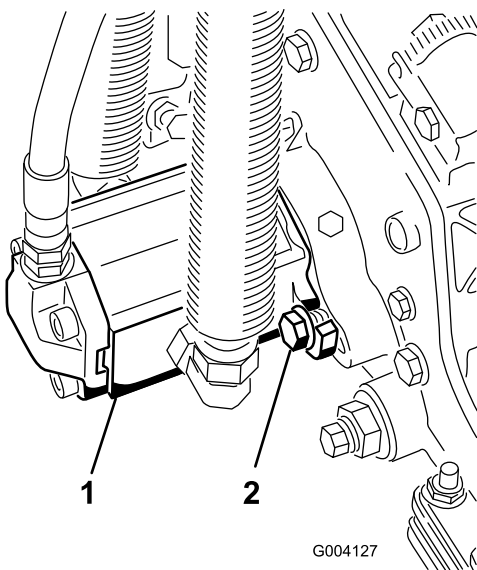

**Figur 19**

1. Spoledrivmotor                      2. Hodeskrue

**Merk:** Hvis fast klippeenhetsposisjon er nødvendig, sett inn styrelåspinnen i dreieleddets monteringshull (Figur 17).

11. Hekt fjærledningen rundt den nedre delen av styrelåsepinnen (Figur 17).

## Justere dekkekompenseringsfjæren

Traktorene blir stilt inn slik at den er egnet for de fleste typer klipping på fairwayer på fabrikken.

Følgende justeringer er tilgjengelige for finjustering av maskinen til bruk som:

Plenjevningsfjæren (Figur 20) overfører tyngde fra den fremre til den bakre valsen. Dette er med på å redusere bølgemønsteret i dekket, også kjent som "ondulering".

**Viktig:** Foreta fjærjusteringer med klippeenheten på trekkenheten og senket til gulvet.

1. Stram til låsemutteren bak på fjærstangen inntil mellomrommet (C) mellom den bakre delen av fjærbraketten og den fremre delen av skiven er 51 mm (Figur 20).

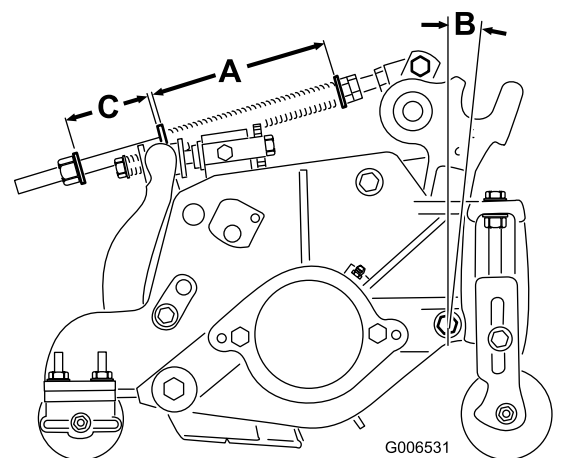

**Figur 20**

2. Stram til sekskantmutteren foran på fjærstangen inntil den komprimerte lengden (A) på fjæren er 15,9 cm (Figur 20).

**Merk:** Ved bruk i ujevnt terreng bør du redusere fjærlengden med en halv tomme. Bakkefølgingen vil reduseres noe.

**Merk:** Etter hvert som den komprimerte lengden (A) **reduseres, øker** vektoverføringer fra den fremre til den bakre valsen og bærerammen/klippeenhetens rotasjonsvinkel (B) **reduseres**.

**Merk:** Etter hvert som mellomrommet (C) mellom fjærbraketten og skiven **øker, reduseres** klippeenhetens bakkeklarering og bærerammens/klippeenhetens rotasjonsvinkel (B) **øker**.

**Merk:** Ved klipping av kupert gressdekke, øk den komprimerte lengden på fjæren (A) og mellomrommet (C) en 13 mm (Figur 20).

# 4

## Foreta justeringer på alternativ klippeenhet

Ingen deler er nødvendige

### Prosedyre

Fabrikken stiller inn traktoren slik at den er egnet for de fleste typer klipping på fairwayer. Flere justeringer for fininnstilling av maskinen for spesiell bruk finnes i kapittelet Vedlikeholde klippeenheten, som følger:

- Justere klippenhetens senkingsrate  
Justerer hastigheten som klippeenheten senkes i.
- Justere hevehøyden til de ytre, fremre klippeenhetene  
Juster snuhøyden til de ytre, fremre klippeenhetene for å få større klarering på definerte fairwayer.
- Justere vandringsen til de tre fremre klippeenhetene  
Justerer vandringsen nedover til de tre fremre klippeenhetene for å få kunne klippe svært definerte fairwayer.

# 5

## Legge til bakre ballast

Deler som er nødvendige for dette trinnet:

100 pund	Kalsiumklorid (skaff separat)
1	Bakre vekstsett, delenummer 104–1478 (skaff separat)

### Prosedyre

For å overholde CEN-standard EN 836:1997, ISO-standard 5395:1990 og ANSI B71.4-2004-standard, legg til 45 kg med kalsiumkloridballast til de bakre hjulene og installer det bakre vekstsettet (delenummer 104-1478).

**Viktig:** Hvis et dekk med kalsiumklorid punkterer, må det fjernes fra dekkeområdet så fort som mulig. For å hindre mulig skade på gressdekket, bløtgjør umiddelbart utsatt område med vann.

# 6

## Montere CE-merker

Deler som er nødvendige for dette trinnet:

4	CE-merker
2	CE-sertifikat

### Prosedyre

Hvis du kommer til å bruke maskinen i et CE-land må du montere de medfølgende CE-merkene over de tilsvarende ANSI-merkene på produktet. Lagre CE-sertifikatene på et trygt sted.

# 7

## Les håndbøkene og lagre ekstra deler

Deler som er nødvendige for dette trinnet:

1	<i>Brukerhåndbok</i>
1	<i>Brukerhåndbok for motoren</i>
1	<i>Delekatalog</i>
1	Opplæringsmateriale for føreren
1	Skabelon til ACE-diagnosedisplay
1	Tenningsnøkler på nøkkelring
1	Panserlåsenøkkel
2	Skrue
2	Vingemutter

### Prosedyre

1. Les disse håndbøkene.
2. Se på førerens opplæringsmateriale.
3. Diagnoseinstrumentet ACEs displayskabelon er til diagnose av feil på maskinen. Lagre det på et trygt sted.

# Oversikt over produktet

## Kontroller

### Trekkpedal

Trekkpedalen (Figur 21) brukes til å kjøre framover og bakover. Trykk ned den øvre delen av pedalen for å kjøre fremover og den nedre for å kjøre bakover. Bakkehastigheten er avhengig av hvor mye du trykker ned pedalen. Hvis du vil oppnå maksimal hastighet når du kjører uten last, trykker du pedalen helt ned når gassen er i hurtigstillingen.

Du stopper ved å redusere trykket på pedalen slik at den går tilbake til midtstillingen.

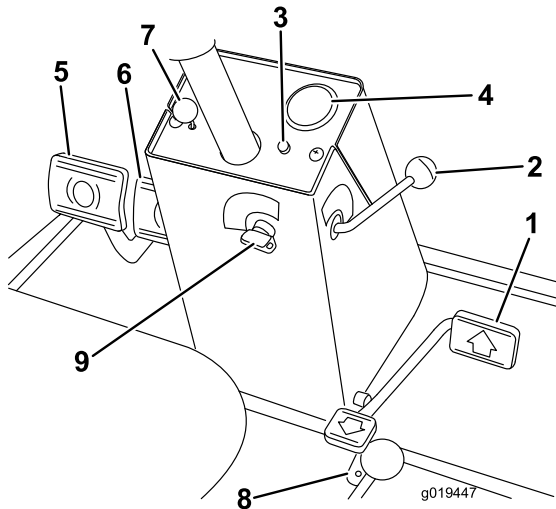

Figur 21

- |                                      |                                   |
|--------------------------------------|-----------------------------------|
| 1. Trekkpedal                        | 6. Parkeringsbremselås            |
| 2. Hastighetsbegrenser for fremdrift | 7. Låsestift                      |
| 3. Rød diagnostikklampe              | 8. Hastighetsbegrenser for revers |
| 4. Fartsmåler                        | 9. Nøkkelbryter                   |
| 5. Bremspedaler                      |                                   |

### Hastighetsbegrenser for fremdrift

Forhåndsinnstill hastighetsbegrenser for fremdrift (Figur 21) for å begrense hvor langt ned du kan trykke trekkpedalen forover for å opprettholde en jevn hastighet.

### Rød diagnostikklampe

Den røde diagnostikklampen (Figur 21) som er plassert på styringsenheten brukes til å gi flere forskjellige

beskjer. Mens du starter maskinen vil lampen lyse når glødepluggene er på.

Hvis lampen blinker under drift kan det være av følgende årsaker:

- Maskinen drives raskere enn maksimum hastighetsverdi som først ble programmert inn i ECU.
- Det har blitt oppdaget en elektrisk feil (åpen eller kortsluttet utgang).
- Det har blitt oppdaget en hydraulisk lekkasje (kun hvis en lekkasjedetektor for dekkebeskyttelse er montert på maskinen).
- Det har blitt oppdaget en kommunikasjonsfeil (kun hvis en lekkasjedetektor for dekkebeskyttelse er montert på maskinen).

### Nøkkeltenning

Nøkkeltenningen (Figur 21) har tre stillinger: av, på/oppvarming og start.

### Fartsmåler

Fartsmåleren (Figur 21) indikerer bakkehastigheten som maskinen kjører i.

### Bremsepedaler

To bremsepedaler (Figur 21) brukes til å kontrollere bremsene enkeltvis, slik at det blir enklere å snu og parkere, og slik at du får bedre veigrep når du kjører på tvers av bakker. Låsestiften kobler pedalene sammen når du skal bruke parkeringsbremsen eller transportere maskinen.

### Parkeringsbremselås

En knott på den venstre siden av konsollen brukes til å sette på parkeringsbremselåsen (Figur 21). Når du vil sette på parkeringsbremsen, kobler du pedalene med låspinnen, trykker begge pedalene ned og trekker ut bremselåsen. Når du vil ta av parkeringsbremsen trykker du begge pedalene ned til parkeringsbremselåsen trekkes inn.

### Hastighetsbegrenser for revers

Juster skruen(e) (Figur 21) for å begrense hvor langt ned du kan trykke trekkpedalen bakover for å begrense hastigheten.

## Kontrollspak for senking og heving av klippeenheten (joystick)

Spaken (Figur 22 og Figur 23) brukes til å heve og senke klippeenhetene og starter og stopper også spolene.

## Drivstoffmåler

Drivstoffmåleren (Figur 22 og Figur 23) viser hvor mye drivstoff det er på tanken.

## Varsellampe for oljetrykk

Denne lampen (Figur 22 og Figur 23) indikerer når motoroljetrykket er farlig lavt.

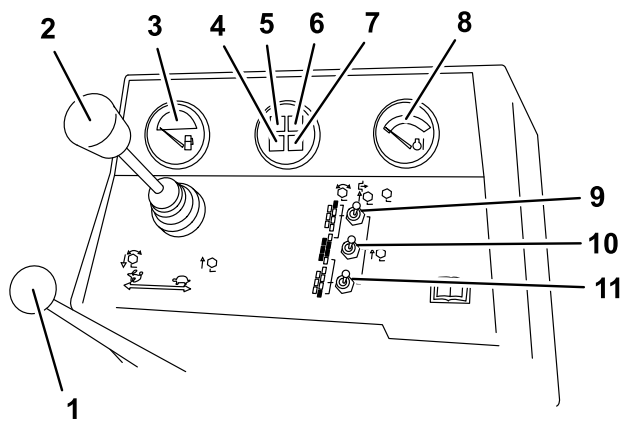

Figur 22

Modell 03808 og 03813

- |  |  |
|--|--|
| 1. Gasskontroll  | 7. Indikatorlampe for glødepluggen                       |
| 2. Kontrollspak for senking og heving av klippeenheten | 8. Temperaturmåler for kjølemiddel i motoren             |
| 3. Drivstoffmåler                                      | 9. Bryter for å aktivere/deaktivere (# 7) høyre bakre    |
| 4. Ladeindikator                                       | 10. Bryter for å aktivere/deaktivere (hoved)             |
| 5. Varsellampe for motoroljetrykk                      | 11. Bryter for å aktivere/deaktivere (# 6) venstre bakre |
| 6. Varsellampe for motorens kjølemiddeltemperatur      |  |

## Varsellampe for motorens kjølemiddeltemperatur

Lampen (Figur 22 og Figur 23) lyser og motoren stopper når temperaturen til kjølemiddelet blir farlig høy.

## Glødepluggindikator

Når indikatorlampene (Figur 22 og Figur 23) tennes, indikerer det at glødepluggene er på.

## Ladeindikator

Ladeindikatoren (Figur 22 og Figur 23) lyser når det oppstår en feil i ladekretsen.

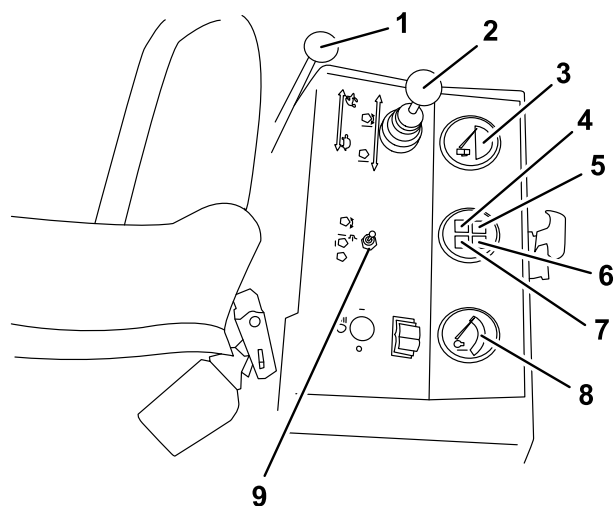

Figur 23

Modell 03806, 03807 og 03812

- |  |   |
|--|---|
| 1. Gasskontroll  | 6. Varsellampe for motorens kjølemiddeltemperatur |
| 2. Kontrollspak for senking og heving av klippeenheten | 7. Indikatorlampe for glødepluggen                |
| 3. Drivstoffmåler                                      | 8. Temperaturmåler for kjølemiddel i motoren      |
| 4. Ladeindikator                                       | 9. Bryter for å aktivere/deaktivere (hoved)       |
| 5. Varsellampe for motoroljetrykk                      |   |

## Gasskontroll

Skyv kontrollen (Figur 22 og Figur 23) forover for å øke motorhastigheten og bakover for å redusere den.

## Bryter for å aktivere/deaktivere

Bryteren for aktivering/deaktivering (Figur 22 og Figur 23) brukes sammen med kontrollspaken for senking og heving av klippeenhetene (joystick) for å drive spolene. Spolene kan heves, men ikke senkes når de er i midtposisjon.

## Timeteller

Timetelleren (Figur 24) viser totalt antall timer maskinen har blitt brukt.

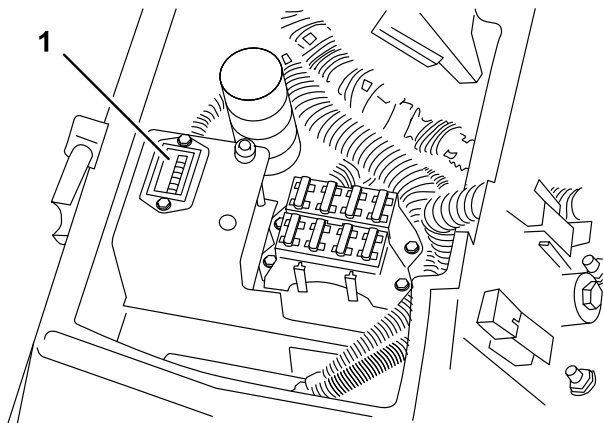

G019525

Figur 24

1. Timeteller

## Slipeknott

Slipeknottene (Figur 25) brukes sammen med kontrollspaken for senking og heving av klippeenhetene til sliping. Se Sliping i Vedlikehold av klippeenheten (side 53).

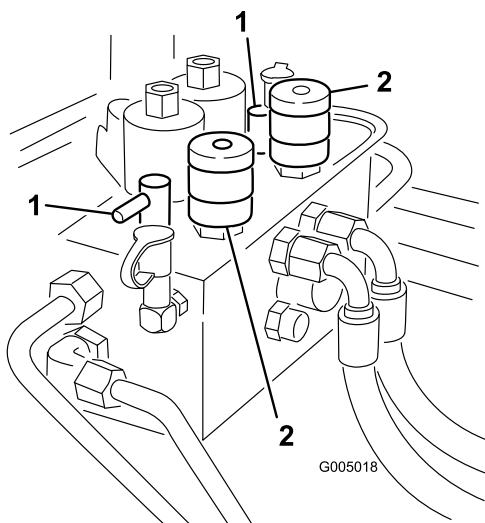

G005018

Figur 25

1. Slipeknott                      2. Kontrollknott for spoler

## Spolehastighetskontroller

Kontrollerer opm for fremre og bakre klippeenheter (Figur 25). 1. posisjon er for sliping. Gjenværende innstillinger er for klippedrift. Se merkene under setet for korrekte innstillinger.

## Sete

Setejusteringsspaken (Figur 26) muliggjør fire tommer justering foran og bak. Setejusteringsknotten (Figur 26) justerer setet for førerens vekt. For å justere setet foran og bak, trekk spaken på venstre side av seteenheden utover. Etter å ha flyttet setet til ønsket stilling, slipp spaken for å låse setet i posisjon. For å justere førervekten, dreii på fjærspenningknotten. Dreii den med klokken for å øke spenningen, mot klokken for å redusere fjærspenningen.

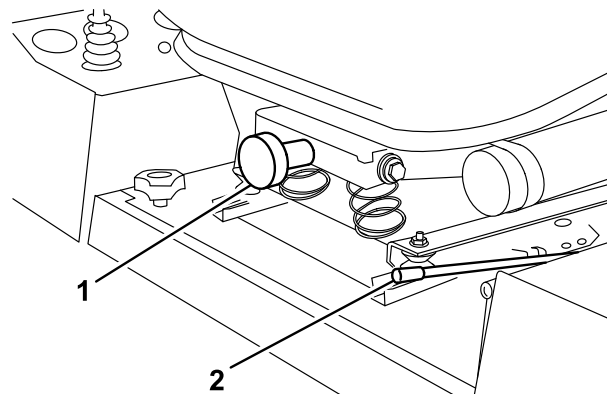

G019451

Figur 26

1. Setejusteringsknott              2. Setejusteringsspak

## Grønn diagnostikklampe

Maskinen er utstyrt med en diagnostikklampe som indikerer om elektronikkontrolleren fungerer på korrekt måte. Den grønne diagnostikklampen (Figur 27) finnes under kontrollpanelet, ved siden av sikringsblokken. Når den elektroniske kontrolleren fungerer på korrekt måte og nøkkelbryteren flyttes til på-stilling, vil kontrolleren diagnostikklampe tennes. Lampen vil blinke hvis kontrolleren oppdager en feilfunksjon i det elektriske systemet. Lampen vil slutte å blinke og automatisk nullstilles når nøkkelbryteren settes i av-stilling.

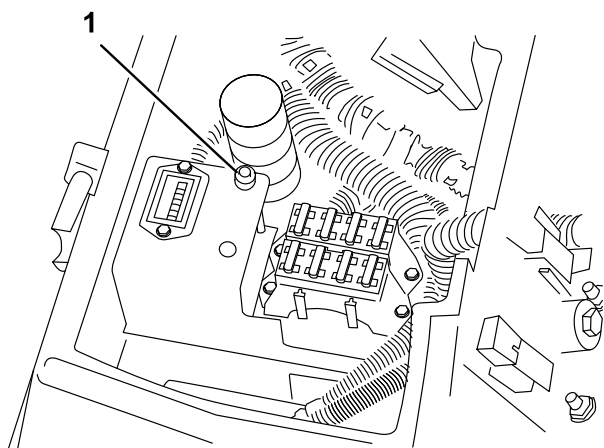

**Figur 27**

1. Grønn diagnostikklampe

Når diagnostikklampen for kontrolleren blinker, har den oppdaget ett av følgende problemer:

- Én av utgangene har blitt kortsluttet.
- Én av utgangene har en åpen krets.

Ved å bruke diagnostikkdisplayet kan man bestemme hvilken utgang som ikke fungerer korrekt. Se Kontrollere sperrebryterne.

Hvis diagnostikklampen ikke er tent når nøkkelbryteren er i på-stilling, betyr dette at den elektroniske kontrolleren ikke fungerer. Mulige årsaker er:

- Tilbakekobling er ikke tilkoblet.
- Lampen er ødelagt.
- Sikringene er utbrent.
- Batteriet er utladet.

Kontroller de elektriske tilkoblingene, sett inn sikringer og diagnostikklyspærer for å bestemme feilfunksjonen. Påse at tilbakekoblingskonnektoren er festet til ledningsfastspenneren.

## ACE-display for diagnoseinstrument(valgfritt)

Maskinen er utstyrt med en elektronisk kontrollere som kontrollerer de fleste maskinfunksjonene. Kontrolleren bestemmer hvilke funksjoner som kreves for forskjellige inngangsbrytere (dvs. setebryter, nøkkelbryter o.l.) og slår på utgangene for å aktivere solenoidene eller releene for anmodet maskinfunksjon.

For at den elektroniske kontrolleren skal kontrollere maskinen på ønsket måte, må hver av inngangsbryterne,

utgangssolenoidene og releene være koblet til og fungere på korrekt måte.

ACE-displayet for diagnoseinstrumentet er et verktøy for å hjelpe brukeren med å bekrefte korrekte elektriske funksjoner på maskinen.

## Spesifikasjoner

**Merk:** Spesifikasjoner og konstruksjon kan forandres uten varsel.

Klippebredde, modell 03806, 03807 og 03812	244 cm
Klippebredde, modell 03808 og 03813	338 cm
Total bredde, transport	226 cm
Total bredde, drift	279 cm
Total lengde	305 cm
Høyde med veltebøyle montert	213 cm
Vekt*, modell 03806	1451 kg
Vekt*, modell 03807 og 03812	1496 kg
Vekt*, modell 03808 og 03813	1792 kg
* Med fem klippeenheter og fulle væsknivåer.	

## Tilbehør

Et utvalg av Toro-godkjent tilbehør kan bruke sammen med maskinen for å forbedre og utvide dens funksjoner. Kontakt din Authorisert Toro-forhandler eller distributør eller besøk [www.Toro.com](http://www.Toro.com) for å få en liste over alt godkjent tilbehør.

# Bruk

**Merk:** Angi hva som er høyre og venstre side på maskinen ved å stå i normal arbeidsstilling.

## Kontrollere motoroljen

**Serviceintervall:** For hver bruk eller daglig

Motoren leveres med olje i veivhuset. Oljenivået må imidlertid sjekkes før og etter at motoren startes for første gang.

Veivhusets kapasitet er på ca. 7 liter med filter.

Bruk motorolje av høy kvalitet som overholder følgende spesifikasjoner:

- Påkrevd API-klassifisering: CH-4, CI-4 eller høyere.
- Anbefalt olje: SAE 15W-40 (over -18 °C)
- Alternativ olje: SAE 10W-30 eller 5W-30 (alle temperaturer)

**Merk:** Toro Premium-motorolje er tilgjengelig fra din distributør med viskositet på enten 15W-40 eller 10W-30. Se delekatalogen for delenumre.

**Merk:** Den beste tiden for å sjekke motoroljen er når motoren er kald før den har blitt startet for dagen. Hvis den allerede har blitt kjørt, la oljen flyte tilbake ned i bunnpannen i minst ti minutter før du sjekker oljen. Hvis oljenivået er på eller under ”add”-merket på peilestaven, tilfør mer olje til oljenivået når ”full”-merket. **IKKE FYLL PÅ FOR MYE.** Hvis oljenivået er mellom ”full”- og ”add”-merkene, trenger du ikke fylle på mer olje.

1. Parker maskinen på en jevn flate. Fjern panserlåsene, og hev panseret (Figur 28).

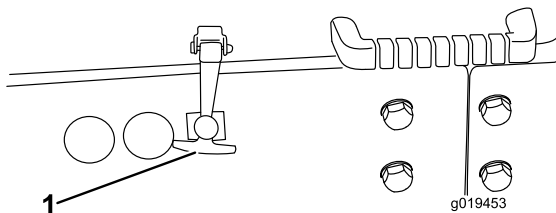

Figur 28

1. Panserlås

2. Ta ut peilestaven (Figur 29), tørk av den og sett den på plass igjen. Trekk den ut på nytt og kontroller oljenivået på peilestaven. Oljenivået bør nå opp til FULL-merket på peilestaven.

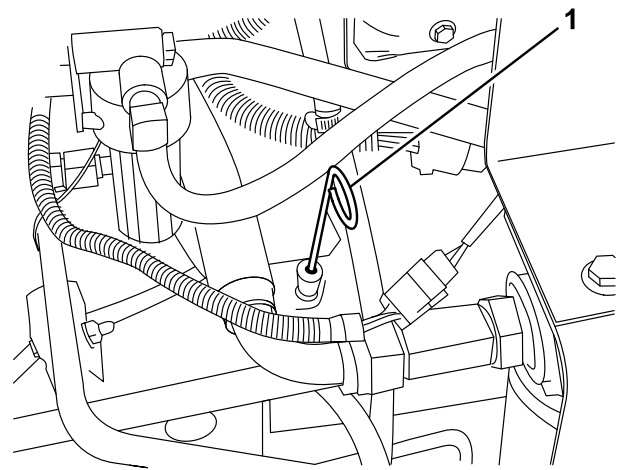

Figur 29

1. Peilestav

3. Hvis oljenivået er lavt, tar du av lokket (Figur 30) og fyller på olje til nivået når opp til FULL-merket på peilestaven. Ikke fyll på for mye.

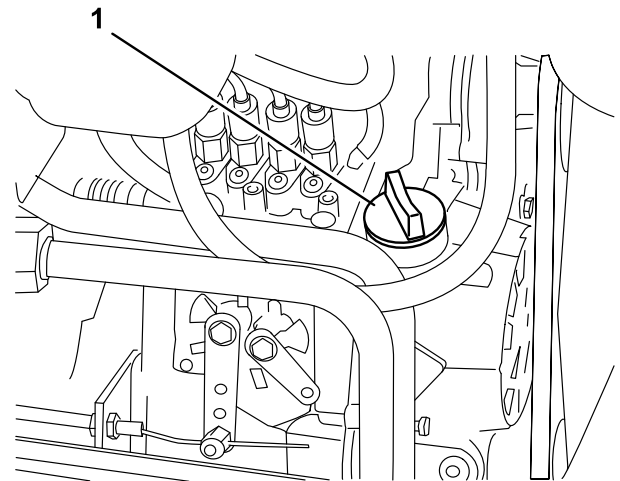

Figur 30

1. Påfyllingslokk

4. Monter påfyllingslokk.
5. Lukk panseret og fest låsen.

## Kontrollere kjølesystemet

**Serviceintervall:** For hver bruk eller daglig

Rengjør rester fra skjermen, oljekjøleren og den fremre siden av radiatoren hver dag, oftere hvis forholdene er svært støvete og skitne. Se Fjerne rester i Vedlikehold av kjølesystem (side 48).

Kjølesystemet er fylt med en oppløsning som er halvt om halvt med vann og frostvæske med etylenglykol. Kontroller kjølemiddelnivået i radiatoren

og ekspansjonstanken hver dag før du bruker gressklipperen. Kapasiteten til kjølesystemet er 9,4 liter.

## ⚠ FORSIKTIG

Hvis motoren har vært i gang, kan varmt kjølemiddel under trykk komme ut og føre til brannskader hvis radiatorlokket fjernes.

La motoren kjøle seg ned i minst 15 minutter eller til radiatorlokket er avkjølt nok til at man kan ta på det uten å brenne seg.

1. Ta radiatorlokket og lokket på ekspansjonstanken forsiktig av (Figur 31).
2. Kontroller nivået med kjølemiddel i radiatoren og i ekspansjonstanken (Figur 31).

Radiatoren skal fylles opp til toppen av påfyllingshalsen og ekspansjonstanken opp til FULL-merket.

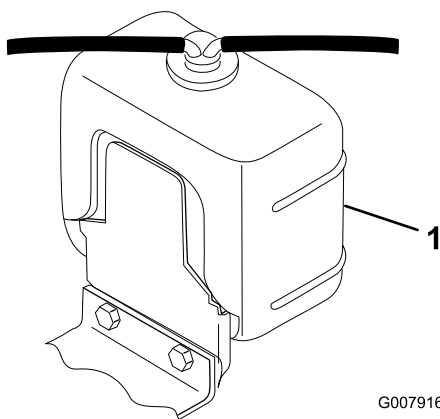

Figur 31

1. Ekspansjonstank

3. Fyll ekspansjonstanken til Full-merket og radiatoren til toppen av påfyllingshalsen. **Ikke fyll ekspansjonstanken for full.**

**Merk:** Hvis luft sperres inne i systemet, fjern utluftingspluggen (Figur 32) fra toppen av radiatorens sidetank for å slippe ut luften. Sett tilbake utluftingspluggen med teflontrådforsegling.

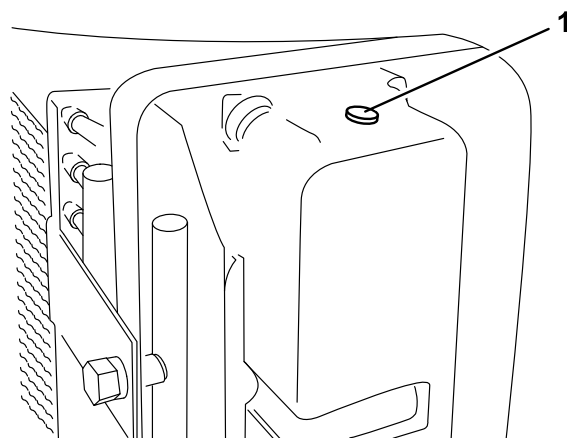

Figur 32

G019456

1. Utluftingsplugg

4. Sett på lokket på radiatoren og ekspansjonstanken.
5. Lukk panseret og fest låsen.

## Fylle drivstofftanken

### ⚠ FARE

Under visse forhold er diesel og dampen fra drivstoff svært brannfarlig og eksplosivt. En brann eller eksplosjon forårsaket av drivstoff, kan påføre deg og andre brannskader og forårsake skade på eiendom.

- Bruk en trakt når du fyller tanken, og fyll den utendørs på et åpent sted når motoren er slått av og kald. Tørk opp eventuelt drivstoffsøl.
- Tanken må ikke fylles helt opp. Fyll drivstoff på tanken helt til nivået når opp til 25 mm under bunnen av påfyllingshalsen. Dette tomrommet i tanken gir drivstoffet plass til å utvide seg.
- Røyk aldri når du håndterer drivstoff, og hold deg borte fra åpen ild eller steder der drivstoffgass kan antennes av gnister.
- Oppbevar drivstoffet i en ren, godkjent beholder, og pass på at lokket er skrudd på.

Bruk kun rent, ferskt dieseldrivstoff eller biodieseldrivstoff med lavt (<500 ppm) eller ultralavt (<15 ppm) svovelinnhold. Minimumsklassifisering for cetan bør være 40. Ikke kjøp mer drivstoff enn det som kan brukes opp i løpet av 180 dager, dette for å sikre at drivstoffet er ferskt.

**Drivstofftankkapasitet:** 57 l

Bruk dieseldrivstoff av sommertype (nr. 2-D) ved temperaturer over -7 °C og vintertype (nr. 1-D eller nr. 1-D/2-D) under den temperaturen. Når man bruker

vinterdrivstoff ved lavere temperaturer, medfører det et lavere flammepunkt og kaldflytkarakteristika som gjør det lettere å starte, og som reduserer tilstopping av drivstoffilteret.

Bruk av drivstoff av sommertype over -7 °C medfører lengre levetid for drivstoffpumpen og gir økt effekt sammenliknet med drivstoff av vintertype.

**Viktig:** Ikke bruk parafin eller bensin i stedet for dieseldrivstoff. Dersom du unnlater å følge denne advarselen kan det skade motoren.

## ⚠ ADVARSEL

Drivstoff kan føre til skader eller dødsfall hvis det svelges. Hvis du utsettes for damp fra drivstoff over lengre tid, kan dette føre til alvorlig skade og sykdom.

- Unngå innånding av damp fra drivstoff over lengre tid.
- Hold ansiktet unna dyse og drivstofftank og åpningen til kondisjonsmiddelet.
- Hold drivstoffet unna øyne og hud.

## Klar for biodiesel

Denne maskinen kan også bruke biodieselblandet drivstoff opp til B20 (20 % biodiesel, 80 % petrodiesel). Petrodieseldelen skal ha lavt eller ultralavt svovelinhold. Ta følgende forholdsregler:

- Biodieseldelen av drivstoffet må oppfylle kravene i spesifikasjonen ASTM D6751 eller EN 14214.
- Den blandede dieselsammensetningen må oppfylle kravene i ASTM D975 eller EN 590.
- Malte/lakkerte overflater kan skades av biodieselblandinger.
- Bruk B5 (biodieselinhold på 5 %) eller lavere blandinger i kaldt vær.
- Hold øye med forseglinger, slanger og pakninger som kommer i kontakt med drivstoffet, da de kan forringes over tid.
- Man kan forvente å oppleve tett drivstoffilter en tid etter å ha konvertert til biodieselblandinger.
- Ta kontakt med din distributør hvis du ønsker mer informasjon om biodiesel.

## ⚠ FARE

Under visse forhold er drivstoff er meget brannfarlig og svært eksplosivt. Brann eller eksplosjon forårsaket av drivstoff kan påføre deg og andre brannskader samt ødelegge eiendom.

- Fyll opp drivstofftanken utendørs på et åpent område når motoren er nedkjølt. Tørk opp eventuelt drivstoffsøl.
- Fyll aldri på drivstofftanken inni en lukket tilhenger.
- Røyk aldri når du håndterer drivstoff, og hold deg borte fra åpen ild eller steder der drivstoffgass kan antennes av gnister.
- Drivstoff må oppbevares på en godkjent kanne, utenfor barns rekkevidde. Kjøp aldri mer drivstoff enn til 30 dagers forbruk.
- Ikke bruk uten at hele eksossystemet er på plass og i korrekt arbeidstilstand.

## ⚠ FARE

Under enkelte forhold ved fylling av drivstoff kan statisk elektrisitet utløses og føre til at gnister antenner drivstoffdamp. Brann eller eksplosjon forårsaket av drivstoff kan påføre deg og andre brannskader samt ødelegge eiendom.

- Plasser alltid drivstoffbeholderne på bakken i god avstand fra sprederen før du fyller drivstoff.
- Ikke fyll opp drivstoffkannen inne i et kjøretøy eller på en lastebil eller tilhenger, fordi tepper eller presenninger kan isolere kannen og hemme utladning av eventuell statisk elektrisitet.
- Når dette lar seg gjøre skal utstyr tas ut av lastebilen eller tilhengeren og fylles med bensin mens hjulene står på bakken.
- Hvis dette ikke lar seg gjøre, og maskinen må fylles med drivstoff mens den står på lastebilen, bør du bruke en kanne til å fylle drivstoff i stedet for å fylle direkte fra pumpen.
- Hvis det er helt nødvendig å fylle drivstoff direkte fra pumpen, må påfyllingstuten være i kontakt med kanten på drivstofftanken eller kannens åpning helt til du er ferdig med å fylle.

1. Parker maskinen på en jevn flate.
2. Bruk en ren klut til å rengjøre området rundt tanklokket.
3. Ta lokket av drivstofftanken (Figur 33).



4. Hvis nivået er lavt, fyller du på olje for å heve nivået til det full-merket.
5. Sett peilestaven og lokket på plass på påfyllingshalsen.

## Kontrollere trykket i dekkene

**Serviceintervall:** For hver bruk eller daglig

Det ble pumpet ekstra mye luft i dekkene på fabrikken. Derfor må du slippe ut litt luft for å redusere trykket. Korrekt lufttrykk i for- og bakhjulene er 103–138 kPa.

**Viktig:** Oppretthold jevnt trykk i alle dekkene for å sikre god klippekvalitet og at maskinen fungerer riktig. Ikke ha for lite luft i dekkene.

## Kontrollere kontakten mellom spole og motstål

**Serviceintervall:** For hver bruk eller daglig

Kontroller kontakten mellom spole og motstål hver dag før du bruker maskinen, uavhengig av om klippekvaliteten var akseptabel tidligere. Det må være lett kontakt over hele lengden av spolen og motstålet (se Justere kontakten mellom spole og motstål i klippeenhetens *brugerhåndbok*).

## Starte og stoppe

1. Sitt i setet, og hold foten borte fra trekkpedalen. Påse at parkeringsbremsen er aktivert, trekkpedalen er i fri, gassen er i sakteposisjon og at aktiverings- og deaktivertingsbryteren er i deaktivertingsposisjon.
2. Vri tenningsbryteren til på-/oppvarmingsposisjon. En automatisk timer vil kontrollere oppvarmingen i ca. 6 sekunder. Vri nøkkelen til startstilling etter oppvarming. Ikke dreii motoren i mer enn 15 sekunder. Slipp nøkkelen når motoren starter. Hvis det er nødvendig med mer oppvarming, vri nøkkelen til av-stilling og så til på-/oppvarmingsstilling. Gjenta prosessen etter behov.
3. Kjør motoren på tomgang eller delvis gass til motoren er oppvarmet.
4. Flytt alle kontrollene til fri og sett på parkeringsbremsen for å stoppe. Sett gassen til tomgangsposisjon, vri nøkkelen til av-stilling og fjern den fra bryteren.

**Viktig:** La motoren gå på tomgang i fem minutter før du slår den av etter å ha brukt den med full last. Hvis du ikke gjør dette, kan du få problemer med turboladeren.

**Merk:** Vi anbefaler at når maskinen er parkert (for en lang eller kort periode) skal klippeenhetene senkes til bakken. Dette tar av presset fra løftekretsen og eliminerer faren for at klippeenhetene senkes til bakken ved et uhell.

## Tappe drivstoffsystemet

1. Parker maskinen på en jevn flate. Kontroller at drivstofftanken er minst halvfull.
2. Lås opp og løft panseret.

### ▲ FARE

Under visse forhold er diesel og dampen fra drivstoff svært brannfarlig og eksplosivt. En brann eller eksplosjon forårsaket av drivstoff, kan påføre deg og andre brannskader og forårsake skade på eiendom.

- Bruk en trakt når du fyller tanken, og fyll den utendørs på et åpent sted når motoren er slått av og kald. Tørk opp eventuelt drivstofføl.
  - Tanken må ikke fylles helt opp. Fyll drivstoff på tanken helt til nivået når opp til 25 mm under bunnen av påfyllingshalsen. Dette tomrommet i tanken gir drivstoffet plass til å utvide seg.
  - Røyk aldri når du håndterer drivstoff, og hold deg borte fra åpen ild eller steder der drivstoffgass kan antennes av gnister.
  - Oppbevar drivstoffet i en ren, godkjent beholder, og pass på at lokket er skrudd på.
3. Åpne utluftingspluggen på drivstoffilteret/vannseparatoren (Figur 35).

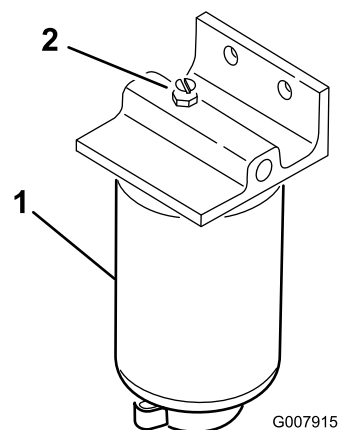

**Figur 35**

1. Drivstoffilter/vannutskiller
  2. Utluftingsplugg
4. Vri tenningsnøkkelen til på-stillingen. Den elektriske drivstoffpumpen startes, slik at luften

kommer ut rundt utluftingspluggen. La nøkkelen stå i på-stilling inntil en solid strøm av drivstoff flyter ut rundt pluggen. Stram til pluggen, og vri nøkkelen til av-stilling.

5. Åpne lufteskruen på pumpen for drivstoffinnsprøyting (Figur 36).

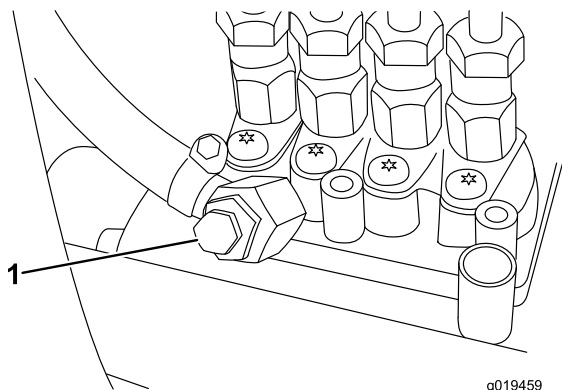

Figur 36

1. Lufteskruen på pumpen for drivstoffinnsprøyting

6. Vri tenningsnøkkelen til på-stillingen. Den elektriske drivstoffpumpen startes, slik at luften kommer ut rundt lufteskruen. La nøkkelen stå i på-stilling inntil en solid strøm av drivstoff flyter ut rundt skruen. Stram til skruen, og vri nøkkelen til av-stilling.

**Merk:** Vanligvis starter motoren når du har fulgt fremgangsmåten for tapping ovenfor. Hvis motoren ikke starter, kan det ha dannet seg en luftlomme mellom innsprøytingspumpen og injektorene. Se Tappe luft fra injektorene i avsnittet om vedlikehold.

## Skyve eller taue maskinen

I nødtilfeller kan du bevege maskinen ved å aktivere omløpsventilen i den hydrauliske pumpen med variabelt fortrenningsvolum og deretter skyve eller taue den.

**Viktig:** Ikke skyv eller tau maskinen med en større hastighet enn 3–4,8 km/t siden dette kan føre til skader i det interne drivverket. Du må alltid åpne omløpsventilen når du vil skyve eller taue maskinen.

1. Omløpsventilen er plassert øverst på pumpen med variabelt fortrenningsvolum (Figur 37). Vri ventilen 90 grader til venstre eller høyre for å åpne den og la olje gå utenom internt. Siden du går utenom giroljen, kan du flytte maskinen sakte uten at drivverket skades.

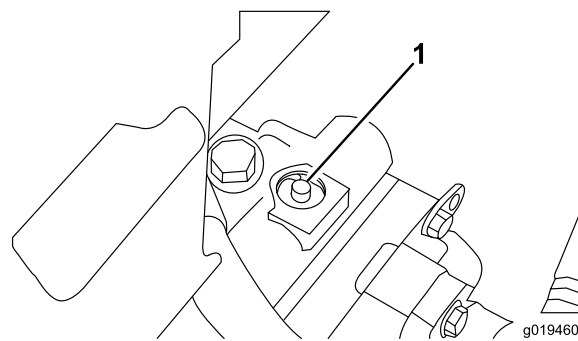

Figur 37

1. Omløpsventil

2. Lukk omløpsventilen før du starter motoren. Ikke stram ventilen med et moment på mer enn 7–11 Nm.

**Viktig:** Å kjøre motoren med omløpsventilen åpen vil føre til at drivverket overoppvarmes.

## Kontrollere sperrebryterne

### ⚠ FORSIKTIG

Hvis sikkerhetssperrebryterne utkobles eller ødelegges, kan maskinen fungere uventet og forårsake personskader.

- Ikke rør sperrebryterne.
- Sjekk sperrebryterne daglig, og bytt ut ødelagte brytere før du bruker maskinen.

Formålet med sperrebryterne er å forhindre at motoren dreier eller starter bortsett fra om trekkpedalen er i fri, aktiverings-/deaktiveringsbryteren er i deaktiveringsstilling og heve-/senkekontrollen er i nøytral stilling. Motoren vil også stoppe når trekkpedalen er trykket ned med enten føreren ute av setet eller parkeringsbremsen aktivert.

## For å bekrefte sperrebryterfunksjonen:

**Serviceintervall:** For hver bruk eller daglig

1. Parker maskinen på en jevn flate, senk klippeenhetene, stopp motoren og aktiver parkeringsbremsen.
2. Åpne kontrollpaneldekslet. Finn ledningsfastspenneren og tilbakekoblingskonnektoren. Vær forsiktig når du kobler tilbakekoblingskonnektoren fra ledningskonnektoren (Figur 38).

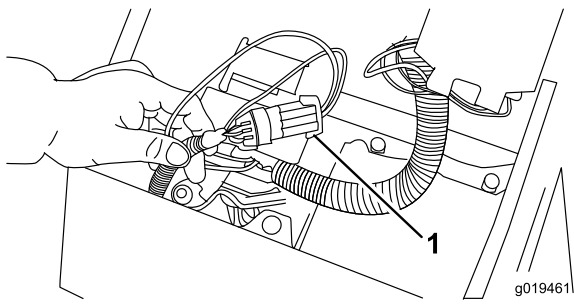

**Figur 38**

1. Tilbakekoblingskonnektor

3. Koble diagnoseinstrumentet ACEs displaykonnektor til ledningsfastspenneren (Figur 39). Pass på at korrekt skabelonmerke er plassert på displayet til diagnostikkinstrumentet ACE.

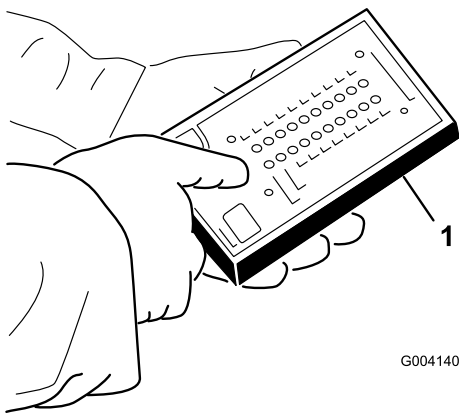

**Figur 39**

1. Diagnostikkinstrumentet ACE

4. Drei nøkkelbryteren til på-stilling, men ikke start maskinen.

**Merk:** Rød tekst på overtrekksmerket gjelder inngangsbryterne og grønn tekst gjelder utgangsbryterne.

5. LED-displayet for ”innganger vist” i den nedre, høyre kolonnen av diagnoseinstrumentet ACE skal være opplyst. Hvis LED-displayet for ”utganger vist” er opplyst, trykk på og frigjør bytteknappen på diagnoseinstrumentet ACE for å endre LED til ”innganger vist”. Du må ikke holde knappen nede.
6. Diagnostikkinstrumentet ACE vil opplyse LED-displayet som er tilknyttet hver av inngangene når den inngangsbryteren er lukket.

Endre hver av bryterne fra åpen til lukket individuelt (dvs. sitt i setet, aktiver trekkpedalen osv.) og merk deg at det korrekte LED-displayet på diagnostikkinstrumentet ACE vil blinke av og på

når tilsvarende bryter er lukket. Gjenta på hver bryter som er mulig å endre for hånd.

7. Hvis bryteren er lukket og korrekt LED-display ikke slås på, kontroller alle ledningene og koblingene til bryteren og/eller bryterne med et ohm-meter. Skift ut eventuelle skadede brytere og reparer eventuelle skadede ledninger.

Diagnoseinstrumentet ACE kan også oppdage utgangssolenoider eller releer som er slått på. Dette er en rask måte å avgjøre om en maskinfeil er elektronisk eller hydraulisk.

## For å bekrefte utgangsfunksjonen:

1. Parker maskinen på en jevn flate, senk klippeenhetene, stopp motoren og aktiver parkeringsbremsen.
2. Åpne kontrollpaneldekslet. Finn ledningsfastspenneren og konnektorene nær kontrolleren. Vær forsiktig når du kobler tilbakekoblingskonnektoren fra ledningskonnektoren.
3. Koble diagnoseinstrumentet ACEs konnektor til ledningsfastspenneren. Pass på at korrekt skabelonmerke er plassert på diagnoseinstrumentet ACE.
4. Drei nøkkelbryteren til på-stilling, men ikke start maskinen.

**Merk:** Rød tekst på overtrekksmerket gjelder inngangsbryterne og grønn tekst gjelder utgangsbryterne.

5. LED-displayet for ”utganger vist” i den nedre, høyre kolonne på diagnostikkinstrumentet ACE skal være opplyst. Hvis LED-displayet for ”innganger vist” er opplyst, trykk på bytteknappen på diagnoseinstrumentet ACE for å endre LED til ”utganger vist”.

**Merk:** Det kan være nødvendig å bytte mellom ”innganger vist” og ”utganger vist” flere ganger for å utføre følgende skritt. Trykk på bytteknappen én gang for å bytte frem og tilbake. Dette kan gjøres så ofte det er nødvendig. Du må ikke holde knappen nede.

6. Sitt i setet og forsøk å drive ønsket funksjon på maskinen. Korrekt LED-display for utgang skal opplyses for å indikere at ECU slår på den funksjonen. (Se Funksjoner for hydraulisk solenoidventil for å være sikker på de spesifiserte utgangs-LED-ene.)

**Merk:** Hvis utgangs-LED blinker, indikerer dette et elektronisk problem med den UTGANGEN.

Reparer eller skift ut den defekte elektriske delen umiddelbart. For å nullstille en blinkende LED, drei nøkkelbryteren til av-stilling, deretter tilbake til på-stilling og tøm kontrollenes feilminne (se Tømme feilminne i Feilminne og gjenfinning).

Hvis ingen utgangs-LED blinker, men korrekt LED ikke opplyses, bekreft at nødvendige inngangsbrytere er i påkrevde stillinger for å tillate at funksjonene inntreffer. Bekreft korrekt bryterfunksjon.

Hvis utgangs-LED er på som spesifisert, men maskinen ikke fungerer på korrekt måte, indikerer dette at det finnes et ikke-elektronisk problem. Reparer som nødvendig.

**Merk:** På grunn av begrensninger i det elektriske systemet blinker kanskje ikke utgangs-LED-ene for start, oppvarming og ETR/ALT selv om det finnes et elektriske problem for disse funksjonene. Hvis maskinproblemet virker som det gjelder en av disse funksjonene, pass på at du kontrollerer den elektriske kretsen med et volt-/ohm-meter for å bekrefte at det ikke finnes noen elektriske problemer med disse funksjonene.

Hvis hver inngangsbryter er i korrekt stilling og fungerer på korrekt måte, men utgangs-LED ikke er korrekt opplyst, indikerer dette et ECU-problem. Ta kontakt med din Toro-forhandler for assistanse hvis dette skjer.

## Feilminne og gjenfinning

Hvis kontrolleren oppdager en feil på en av **utgangssolenoidene** vil maskinens diagnoselampe blinke (spolens diagnoselampe på konsollen eller grønn diagnoselampe under konsollen) og lagre feilen i kontrollerens (ECU) minne. Feilen kan så gjenfinnes og vises med diagnoseinstrumentet ACEs håndholdte verktøy eller en bærbar eller stasjonær datamaskin til enhver tid. Kontrolleren vil lagre én (1) feil av gangen og vil ikke lagre en annen feil før den første feilen er fjernet.

### Gjenfinne feilinformasjon

#### Gjenfinne lagrede feil (ikke sitt i setet)

1. Drei tenningsnøkkelen til av-stilling.
2. Koble det håndholdte diagnoseverktøyet til ønsket tilbakekoblingskonnektor for kontroller (bruk korrekt skabelon).
3. Flytt joysticken til hevestilling og hold.

4. Vri tenningsnøkkelen til på-stilling og fortsett å holde joysticken i hevestilling inntil den øvre, venstre diagnoseverktøylampen tennes (ca. to sekunder).
5. Sett joysticken i midtre stilling.
6. Det håndholdte verktøyet vil nå spille av feilen som finnes i kontrollerminnet.

**Viktig: Displayet vil nå vise åtte (8) individuelle registre med feilene vist i det åttende registeret. Hver registrering vil vises i ti sekunder.**

**Påse at diagnoseverktøyet vises på Utganger for å se feilen. Problemkretsen vil blinke. Registreringene vil gjentas inntil nøkkelen er i av-posisjon. Enheten vil ikke starte i denne modusen.**

**Tømme feilminnet (diagnoseverktøy ikke nødvendig)**

7. Drei tenningsnøkkelen til av-stilling.
8. Vri slipebryteren til fremre eller bakre stilling.
9. Vri spolekontrollbryteren til aktiveringsposisjon.
10. Flytt joysticken til hevestilling og hold.
11. Vri tenningsnøkkelen til på-stilling og fortsett å holde joysticken i hevestilling inntil spolekontrolllampen begynner å blinke (ca. to sekunder).
12. Frigjør joysticken og vri nøkkelen til av-stillingen. Minnet er nå tømt.
13. Vri slipebryteren til av og aktiveringsbryteren til deaktivertstilling.

**Viktig: Displayet til diagnostikkinstrumentet ACE må ikke forbli koblet til maskinen. Det er ikke utformet for å tåle miljøet for maskinens daglige bruk. Når du er ferdig med å bruke diagnoseinstrumentet ACE, koble det fra maskinen og koble tilbakekoblingskonnektoren til ledningskonnektoren. Maskinen vil ikke drives uten at tilbakekoblingskonnektoren er montert på ledningskonnektoren. Lagre diagnoseinstrumentet på et tørt og trygt sted i verkstedet, ikke på maskinen.**

## Funksjoner for hydraulisk solenoidventil

Bruk listen under til å identifisere og beskrive de forskjellige funksjonene til solenoidene i den hydrauliske manifolden. Hver solenoid må aktiveres for å tillate at funksjonen inntreffer.

Solenoid	Funksjon
MSV1	Fremre spolekrets
MSV2	Bakre spolekrets

Solenoid	Funksjon
SV4	Hev fremre, utvendige klippeenheter
SV3	Hev fremre, midtre klippeenheter
SV5	Hev bakre klippeenheter
SV1	Sett den hydrauliske kretsen for heving og senking under trykk
SV2	Retning: PÅ = hev, AV = senk
SV 6	Venstre, bakre, utvendige klippeenheter
SV7	Høyre, bakre, utvendige klippeenheter
SV8	Fastholdelse av last

## Brukstips

### Gjøre seg kjent med

Før du klipper gress bør du øve på å bruke maskinen i et åpent område. Start og stopp motoren. Bruk i fremover- og reversstilling. Senk og hev klippeenhetene og aktiver og deaktivert spolene. Når du føler at du kjenner maskinen kan du øve på å kjøre opp og ned skråninger ved ulike hastigheter.

Du kan bruke bremsene til å hjelpe til med å svinge maskinen. Vær imidlertid forsiktig når du bruker dem, spesielt på mykt eller vått gress, siden gressplenen kan rives opp. Individuelle bremses for svinging kan også brukes til å hjelpe til med å opprettholde trekket. I noen bakker kan det for eksempel hende at hjulet øverst i bakken begynner å gli og miste grepet. Hvis dette skjer, trykker du inn svingpedalen for hjulet øverst i bakken gradvis og periodevis til hjulet øverst i bakken slutter å gli og grepet til hjulet nederst i bakken økes.

**Viktig:** Før du klipper gress bør du øve på å bruke maskinen i svinger. Skade på gresset i svinger inntreffer spesielt på mykt eller vått gress hvis svingen utføres ved høy hastighet eller med liten svingradius. Oppretthold en hastighet under 5 km/t i en sving og en svingradius som er større enn 2,4 m for å minimere skaden på gresset fra dekkene eller klippeenhetene. Hvis du monterer klippeenhetene med styringspinnen i det fremre monteringshullet vil la klippeenhetene styre seg selv etter hvert som trekkenheten svinger og gi optimal manøvrering og klippeytelse i svinger. Ved klipping på tvers av fairway anbefales det at man klipper i en tåreformasjon for å øke klippeproduktiviteten og minimere skadene på gresset.

## ▲ FARE

**Bruk alltid sikkerhetsbelte og veltebøylen sammen når du bruker maskinen. Ikke bruk sikkerhetsbelte uten veltebøylen.**

## Varselsystem

Hvis en varsellampe tennes under drift, må du stoppe maskinen umiddelbart og rette opp problemet før du fortsetter klippingen. Alvorlig skade kan inntreffe hvis maskinen drives med en feil.

**Viktig:** Den røde diagnoselampen på styresøylen indikerer når glødepluggene er på. Maskinen skal ikke startes før glødepluggkretsen er fullført.

## Klipping

Start motoren og flytt gassen til hurtigstilling så motoren kjører ved maks. hastighet. Flytt aktivering-/deaktiveringsbryteren til AKTIVERINGSSTILLING og bruk spaken for HEVE/SENKE KLIPPEENHETEN til å kontrollere klippeenhetene (fremre klippeenheter er timet til å senkes før de bakre klippeenhetene). For å kjøre fremover og klippe gress, trykk trekkpedalen fremover. Oppretthold en hastighet som ikke fører til at spoilekontrollampen tennes. Øk eller reduser trekkhastigheten gradvis for å sikre at man opprettholder korrekt klipping.

## Transport

Flytt aktiverings-/deaktiveringsbryteren til stillingen for å deaktivere joysticken (midtre stilling), lås bremsepedalene sammen og hev klippeenhetene til transporteringsstilling. Vær forsiktig når du kjører mellom gjenstander slik at du ikke skader maskinen eller klippeenhetene ved et uhell. Vær svært forsiktig når du bruker maskinen i bakker. Kjør sakte, og unngå krappe svinger i bakker, slik at gressklipperen ikke velter. Klippeenhetene skal senkes ved kjøring i nedoverbakke for styringskontroll.

# Vedlikehold

**Merk:** Angi hva som er høyre og venstre side på maskinen ved å stå i normal arbeidsstilling.

## Anbefalt vedlikeholdsplan

Vedlikeholdsintervall	Vedlikeholdsprosedyre
Etter de 8 første timene	<ul style="list-style-type: none"><li>• Kontroller tilstrammingen av hjulmutrene eller boltene (etter de første 1–4 driftstimene og deretter etter hver 10 driftstime).</li></ul>
Etter de 50 første timene	<ul style="list-style-type: none"><li>• Skift motoroljen og oljefilteret.</li></ul>
Etter de 200 første timene	<ul style="list-style-type: none"><li>• Skift planetgiroljen</li><li>• Skift oljen i bakakselen.</li></ul>
For hver bruk eller daglig	<ul style="list-style-type: none"><li>• Kontroller motoroljenivået.</li><li>• Kontroller og rengjør kjølesystemet.</li><li>• Kontroller nivået på hydraulikkoljen.</li><li>• Kontroller trykket i dekkene.</li><li>• Kontroller kontakten mellom spole og motstål.</li><li>• Kontroller sperrebryterne</li><li>• Tøm drivstoffilteret/vannutskilleren.</li><li>• Fjern rusk fra den bakre skjermen, oljekjøleren og radiatoren (oftere under skitne forhold).</li><li>• Undersøk hydrauliske ledninger og slanger for å kontrollere at det ikke er lekkasjer, at det ikke er knekk på dem, at ingen monteringsstøtter er løse, at ingen beslag er løse, og at de ikke er slitt på grunn av værforhold, kjemisk forringelse eller andre årsaker.</li></ul>
Hver 50. driftstime	<ul style="list-style-type: none"><li>• Smøre lagrene og hylsene.</li><li>• Kontroller batteriets tilstand.</li></ul>
Hver 100. driftstime	<ul style="list-style-type: none"><li>• Inspiser og stram til kjølesystemets slanger og koblinger.</li><li>• Kontroller tilstand og stramming til driv- og klipperremmene.</li></ul>
Hver 150. driftstime	<ul style="list-style-type: none"><li>• Skift motoroljen og oljefilteret.</li></ul>
Hver 200. driftstime	<ul style="list-style-type: none"><li>• Kontroller at hjulmutrene eller boltene er strammet til.</li></ul>
Hver 400. driftstime	<ul style="list-style-type: none"><li>• Overhal luftrenseren. (Overhal luftrenseren tidligere hvis indikatoren lyser rødt. Overhal den oftere under ekstremt støvete eller skitne forhold.)</li><li>• Kontroller drivstoffslangene og -koblingene.</li><li>• Skift ut drivstoffilterboksen.</li><li>• Kontroller planetgiroljen (Kontroller også for ekstern lekkasje)</li><li>• Kontrollere oljenivået i bakakselen</li></ul>
Hver 800. driftstime	<ul style="list-style-type: none"><li>• Skift planetgiroljen (Eller årlig, avhengig av hva som kommer først)</li><li>• Skift oljen i bakakselen.</li><li>• Kontroller spissingen av bakhjulene.</li><li>• Skift den hydrauliske væsken.</li></ul>
Annet hvert år	<ul style="list-style-type: none"><li>• Tøm og rengjør drivstofftanken.</li><li>• Tapp og rengjør kjølesystemet.</li><li>• Skift ut alle bevegelige slanger.</li><li>• Tøm/skyl den hydrauliske tanken.</li></ul>

**Viktig:** Hvis du vil ha mer informasjon om vedlikeholdsprosedyrer, ser du i *brugerhåndboken* for motoren.

### **▲ FORSIKTIG**

Dersom du lar nøkkelen stå i tenningsbryteren, kan noen tilfeldigvis starte motoren, noe som kan påføre deg eller andre personer alvorlige skader.

Ta nøkkelen ut av tenningen, og koble kablet fra tennpluggen før du utfører vedlikehold. Legg kablet til side, slik at den ikke kan komme i kontakt med tennpluggen ved et uhell.

# Tabell for serviceintervaller

## REELMASTERS 6500-D / 6700-D QUICK REFERENCE AID



### CHECK/SERVICE (daily)

1. OIL LEVEL, ENGINE
2. OIL LEVEL, HYDRAULIC TANK
3. COOLANT LEVEL, RADIATOR
4. FUEL /WATER SEPARATOR
5. AIR FILTER SERVICE INDICATOR
6. RADIATOR SCREEN
7. BRAKE FUNCTION
8. TIRE PRESSURE (15-20 PSI)

### CHECK/SERVICE SEE OPERATOR'S MANUAL

9. BATTERY
10. BELTS (FAN, ALT.)
11. PLANETARY GEAR DRIVE
12. REAR AXLE OIL FILL\*\*
13. REAR AXLE OIL CHECK (2)\*\*

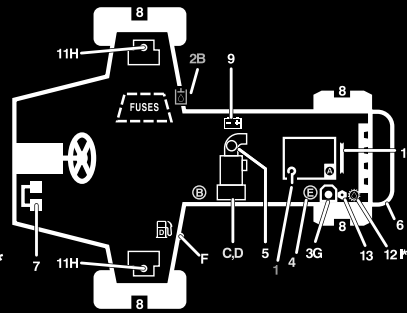

### FLUID SPECIFICATIONS/CHANGE INTERVALS

SEE OPERATOR'S MANUAL FOR INITIAL CHANGES.	FLUID TYPE	CAPACITY	CHANGE INTERVAL		FILTER PART NO.
			FLUID	FILTER	
A. ENGINE OIL	SAE 15W-40	7.5 QTS.	150 HRS.	150 HRS.	108-3841
B. HYD. CIRCUIT OIL	MOBIL DTE15M	9 GALS.*	800 HRS.	SEE SERVICE INDICATOR	94-2621
C. PRIMARY AIR FILTER	---	---	---	SEE SERVICE INDICATOR	108-3812
D. SAFETY AIR FILTER	---	---	---	SEE OPERATOR'S MANUAL	108-3813
E. WATER SEPARATOR				400 HRS.	110-9049
F. FUEL TANK	NO. 2-DIESEL	15 GALS.	DRAIN AND FLUSH, 2 YRS.		
G. COOLANT	50/50 ETHELENE GLYCOL / WATER	2.5 GALS.	DRAIN AND FLUSH, 2 YRS.		
H. PLANETARY GEAR DRIVE	SAE85W-140	16 OZ.	800 HRS.	----	----
I. REAR AXLE OIL**	SAE85W-140	80 OZ.	800 HRS.	----	----

g023347

\* INCLUDES FILTER, CHECK DIP STICK, DO NOT OVER FILL.

\*\*4WD ONLY

115-2048

Figur 40

# Kontrolliste for daglig vedlikehold

Ta kopi av denne siden for rutinemessig bruk.

Vedlikeholdskontrollpunkt	For uke:						
	Ma.	Ti.	On.	To.	Fr.	Lø.	Sø.
Kontroller at sikkerhetssperrene fungerer korrekt.							
Kontroller at bremsene fungerer korrekt.							
Kontroller motorolje- og drivstoffnivået.							
Kontroller kjølevæsknivået.							
Tøm drivstoff-/vannutskilleren.							
Kontroller luftfilterindikatoren.							
Kontroller at det ikke er rusk i radiatoren eller på skjermen.							
Kontroller uvanlige motorlyder. <sup>1</sup>							
Kontroller uvanlige driftslyder.							
Kontroller giroljenivået.							
Kontroller oljenivået i det hydrauliske systemet.							
Kontroller indikatoren for det hydrauliske filteret. <sup>2</sup>							
Kontroller om de hydrauliske slangene er skadet.							
Kontroller om det har oppstått oljelekkasjer.							
Kontroller trykket i dekkene.							
Kontroller at instrumentene fungerer korrekt.							
Kontroller justeringen mellom spole og motstål.							
Kontroller klippehøydejusteringen.							
Smør alle smøreniplene. <sup>3</sup>							
Lakker over ødelagt maling.							

1. Kontroller glødepluggene og injektormunnstykkene hvis maskinen er vanskelig å starte, hvis det kommer ut mye røyk, eller hvis motoren går ujevnt.
2. Kontroller med motoren i gang og oljen ved driftstemperatur.
3. Straks etter hver vask, uansett hva som står oppført.

# Smøring

## Smøre lagrene og hylsene

**Serviceintervall:** Hver 50. driftstime

Maskinen har smørepipler som må smøres regelmessig med litumbasert smørefett nr. 2 til vanlig bruk. Hvis du bruker maskinen under vanlige forhold, smører du alle lagrene og hylsene etter hver 50. driftstime eller umiddelbart etter hver vask.

Plassering av og antall smørepipler er som følger:

- Bæreramme og dreietapp for klippeenhet (2 hver) (Figur 41).

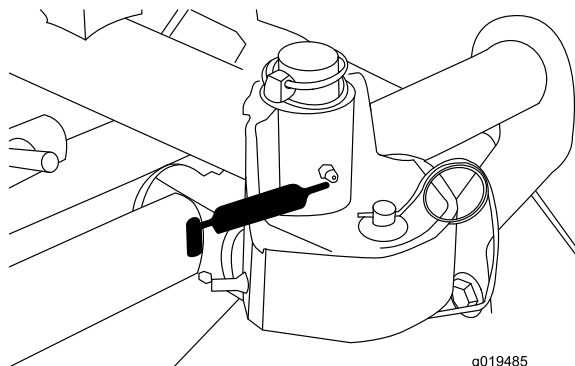

Figur 41

- Bakakselens parallellstag (2) (Figur 42).
- Styresylinderens kuleledd (2) (Figur 42).
- Kingbolthylsene (2) (Figur 42) **Den øverste anordningen på kingbolten skal bare smøres årlig (to pumpetrykk).**

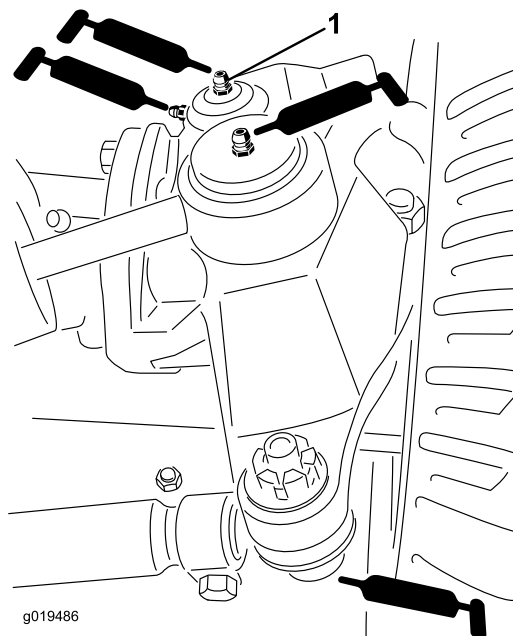

Figur 42

1. Øverste anordning på kingbolt

- Fremre løftesyylinder (3) (Figur 43 og Figur 44).

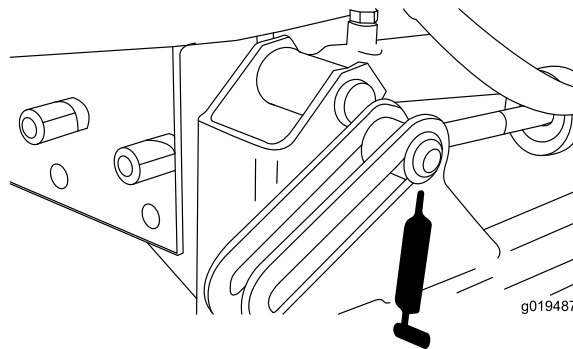

Figur 43

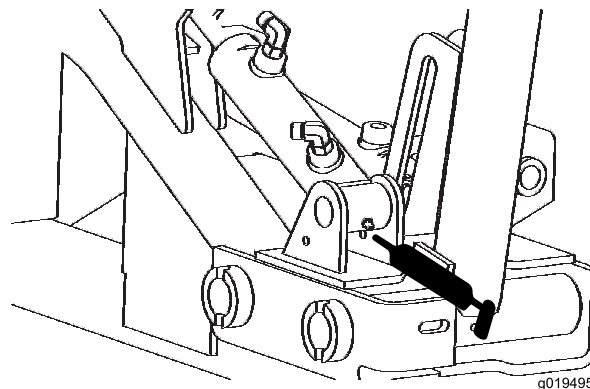

Figur 44

- Bakre dreietapp på løftesylinder (2) (Figur 45).

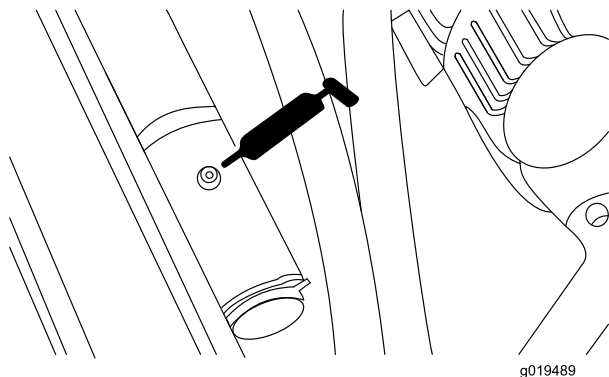

**Figur 45**

- Bakre løftearmsdreietapp (2) (Figur 48).

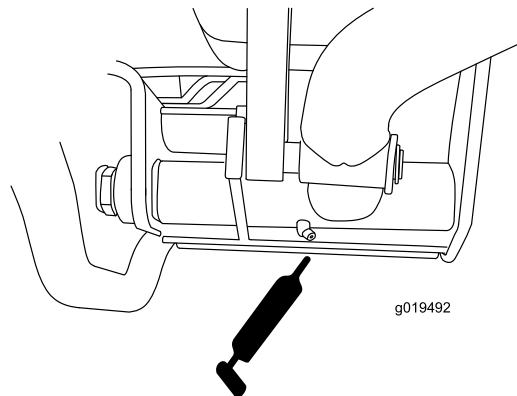

**Figur 48**

- Løftearmsdreietapp (3) (Figur 46).

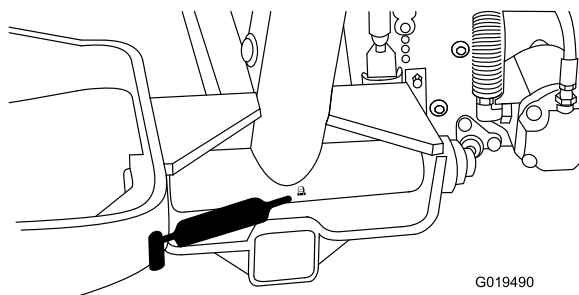

**Figur 46**

- Brems pedalaksel (1) (Figur 49).

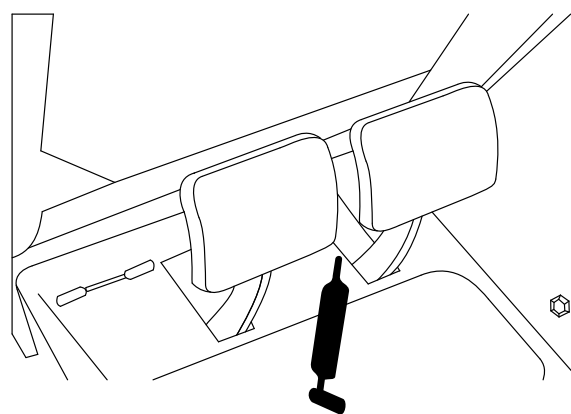

**Figur 49**

- Dreietapp på bakaksel (Figur 47).

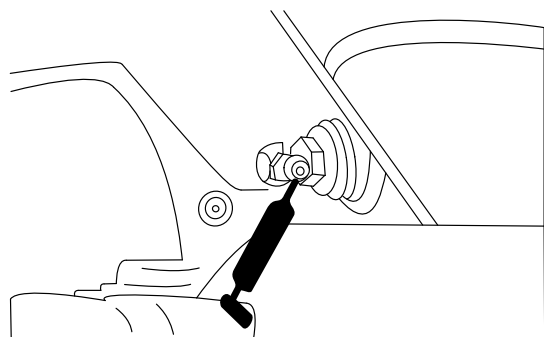

**Figur 47**

# Vedlikehold av motor

## Overhale luftrenseren

**Serviceintervall:** Hver 400. driftstime

Kontroller om luftrenserkroppen er skadet slik at det kan føre til luftlekkasje. Skift ut hvis den er skadet. Kontroller kjølesystemslangen for slitasje eller skader.

Overhal filteret på luftrenseren kun når indikatoren (Figur 50) tilsier det. Hvis du skifter filteret før det er nødvendig, øker det bare risikoen for at det kommer inn smuss i motoren når filteret er fjernet.

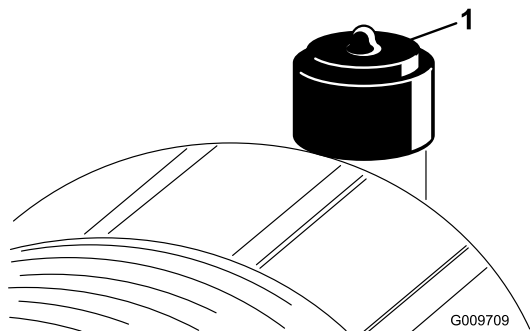

Figur 50

1. Luftrenserindikator

**Viktig:** Pass på at dekslet sitter korrekt på og er forseglet rundt luftrenserkroppen.

1. Trekk låsen utover, og drei luftrenserdekslet mot klokken (Figur 51).

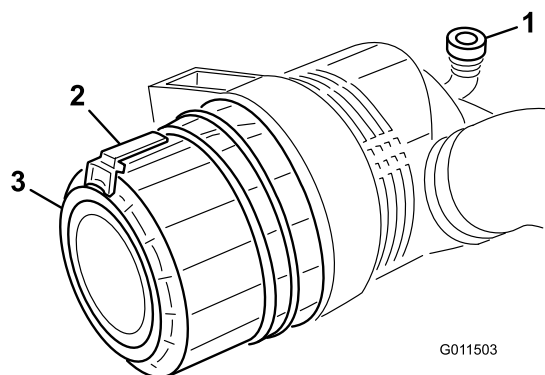

Figur 51

1. Luftrenserlås
2. Luftrenserdeksel

2. Fjern dekslet fra luftrenserens kropp. Før du tar av filteret bruker du luft under lavt trykk (276 kPa [40 psi], ren og tørr) til å fjerne store oppsamlinger av smuss mellom utsiden av det primære filteret og boksen. **Unngå bruk av luft under høyt trykk, som kan presse smuss gjennom filteret og inn i inntakstrakten.**

Denne rengjøringsprosessen forhindrer at smuss flyttes til inntaket når det primære filteret fjernes.

3. Ta ut og skift det primære filteret (Figur 52).

Det anbefales ikke at det brukte elementet rengjøres, da det er mulighet for at filtermediet blir skadet. Inspiser det nye filteret for transportskade, kontroller forseglingsenden av filteret og huset. **Ikke bruk et ødelagt filter.** Sett inn det nye filteret ved å påføre trykk på den utvendige kanten av elementet for å sette det på plass i boksen. **Ikke trykk på det elastiske midtpunktet til filteret.**

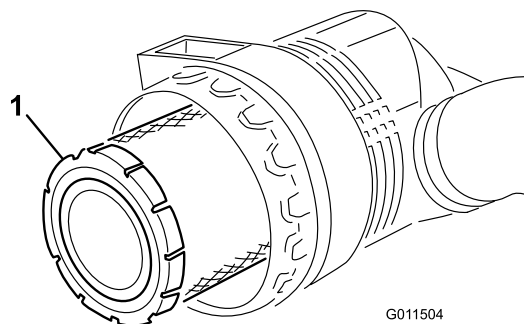

Figur 52

1. Det primære luftfilteret

**Viktig:** Ikke prøv å rengjøre sikkerhetsfilteret (Figur 53). Erstatt sikkerhetsfilteret med et nytt etter hver tredje overhaling av det primære luftfilteret.

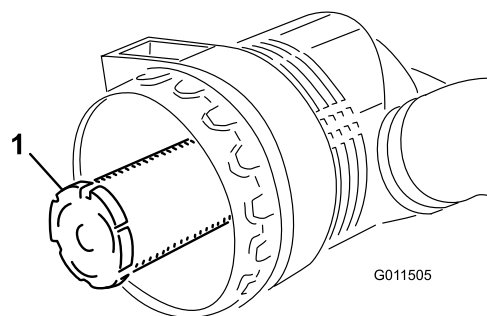

Figur 53

1. Sikkerhetsluftfilter

4. Rengjør smussutstøtingsporten i det avtakbare dekslet. Fjern uttaksventilen i gummi fra dekslet, rengjør hulrommet og skift ut uttaksventilen.
5. Monter dekslet med uttaksventilen i gummi vendt nedover – mellom ca. kl. 5:00 til 7:00 sett fra enden.
6. Tilbakestill indikatoren (Figur 50) hvis den viser rødt.

# Skifte motoroljen og oljefilteret

**Serviceintervall:** Etter de 50 første timene

Hver 150. driftstime

Skift oljen og filteret etter de første 50 driftstimene og deretter etter hver 150. time.

1. Fjern tappepluggen (Figur 54) og la oljen renne ned i et tappefat. Når oljen slutter å renne, setter du tappepluggen på igjen.

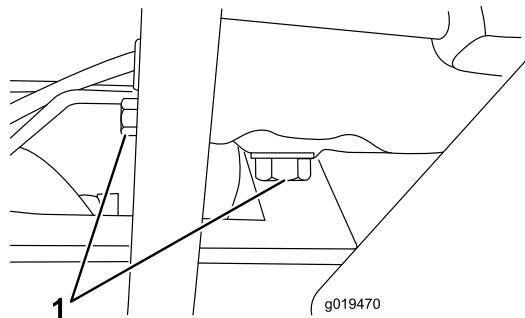

**Figur 54**

1. Tappeplugger

2. Ta av oljefilteret (Figur 55). Stryk et tynt lag med ren olje på den nye filterforseglingen før du skrur den på. Ikke trekk til for stramt.

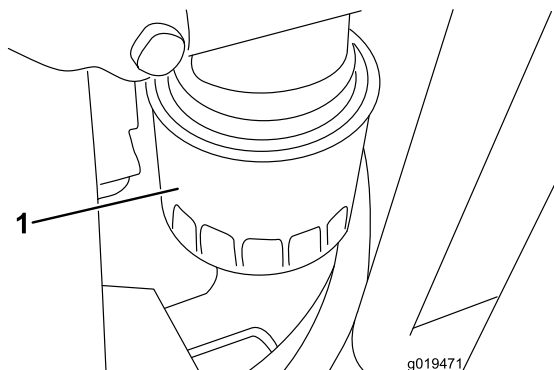

**Figur 55**

1. Oljefilter

3. Tilsett olje til veivhuset. Kapasiteten er 7 liter med filter.

# Justere gassen

1. Plasser gasspaken fremover så den stopper mot setefotsporet.
2. Løsne gasskabelkonnektoren på spaken ved innsprøytingspumpen (Figur 56).

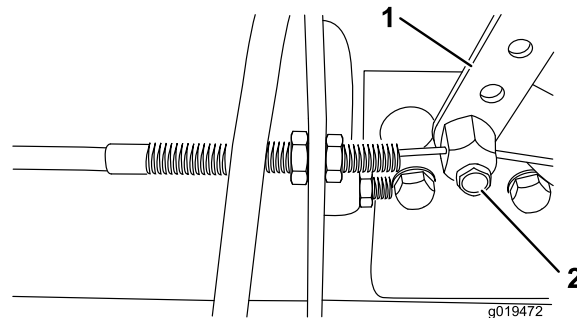

**Figur 56**

1. Spak for innsprøytingspumpen
2. Konnektor

3. Hold innsprøytingspumpens spak mot høy tomgangsstopp og stram til kabelkonnektoren.

**Merk:** Når den er strammet til må kabelkonnektoren ha mulighet til å dreie rundt.

4. Stram til låseskruen som brukes til å stille friksjonsenheten på gasspaken til 4,5-6,2 Nm. Maks. kraft som kreves for å bruke gasspaken skal være 89 N.

# Vedlikehold av drivstoffsystem

## Drivstofftanken

**Serviceintervall:** Annet hvert år

Tøm og rengjør drivstofftanken hvert 2. år. Tøm og rengjør også tanken hvis drivstoffsystemet blir forurenset, eller hvis du har tenkt å oppbevare maskinen over en lengre periode. Bruk rent drivstoff til å spyle tanken.

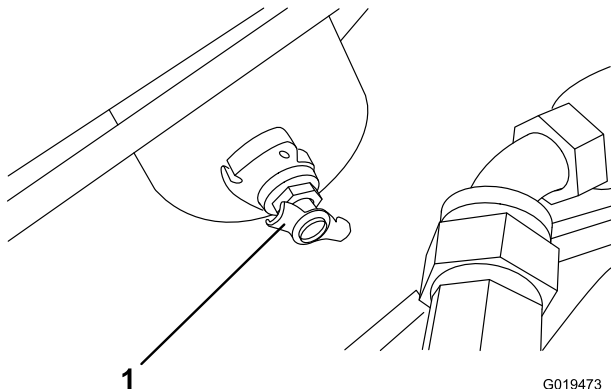

Figur 57

1. Drivstofftankavløp

### **FARE**

Under visse forhold er diesel og dampen fra drivstoff svært brannfarlig og eksplosivt. En brann eller eksplosjon forårsaket av drivstoff, kan påføre deg og andre brannskader og forårsake skade på eiendom.

- Bruk en trakt når du fyller tanken, og fyll den utendørs på et åpent sted når motoren er slått av og kald. Tørk opp eventuelt drivstoffsøl.
- Tanken må ikke fylles helt opp. Fyll drivstoff på tanken helt til nivået når opp til 6 til 13 mm under bunnen av påfyllingshalsen. Dette tomrommet i tanken gir drivstoffet plass til å utvide seg.
- Røyk aldri når du håndterer drivstoff, og hold deg borte fra åpen ild eller steder der drivstoffgass kan antennes av gnister.
- Oppbevar drivstoffet i en ren, godkjent beholder, og pass på at lokket er skrudd på.

## Drivstoffledninger og -koblinger

**Serviceintervall:** Hver 400. driftstime

Kontroller ledningene og koblingene hver 400. driftstime eller årlig, avhengig av hva som kommer først. Kontroller om koblingene er slitte, ødelagte eller løse.

## Drivstoffilter/vannutskiller

**Serviceintervall:** For hver bruk eller daglig  
Hver 400. driftstime

Tapp vann eller andre urenheter fra drivstoffilte-  
ret/vannutskilleren (Figur 58) daglig.

1. Finn drivstoffilte-  
retet under panseret og plasser en ren  
beholder under det.
2. Løsne tappepluggen på bunnen av filterboksen.  
Stram til pluggen etter tømning.

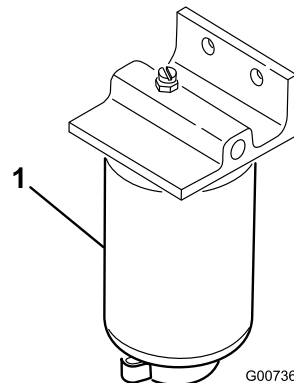

Figur 58

1. Vannseparatorfilterboks

Skift filterboksen etter hver 400. driftstime.

3. Rengjør området der filterboksen skal festes.
4. Fjern filterboksen og rengjør monteringsoverflaten.
5. Smør pakningen på filterboksen med ren olje.
6. Monter filterboksen for hånd til pakningen kommer i berøring med monteringsoverflaten, og drei den deretter en halv omdreining til.
7. Stram til tappepluggen på bunnen av filterboksen.

## Tappe luft fra injektorene

**Merk:** Denne fremgangsmåten må bare brukes hvis drivstoffsystemet er tømt for luft ved bruk av vanlige fremgangsmåter for priming og motoren ikke starter. Se Tappe drivstoffsystemet i driftsavsnittet.

1. Løsne rørforbindelsen til injektormunnstykke nummer 1 og holderen ved innsprøytingspumpen.

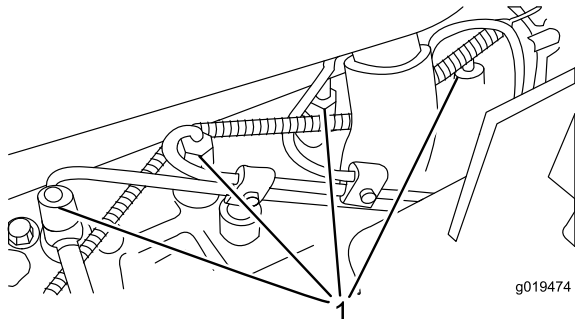

Figur 59

1. Drivstoffinnsprøytere (4)
- 
2. Sett gassen til hurtig-stilling.
  3. Vri nøkkelen i nøkkelbryteren til kjø- stilling og pass på drivstofflyten rundt konnektoren. Vri tenningsnøkkelen til av-stilling når drivstoffet renner kraftig.
  4. Stram rørforbindelsen forsvarlig.
  5. Gjenta trinnene 1 til og med 4 på gjenstående munnstykker.

**Merk:** Vifteskjermen kan enkelt tas av maskinen for å gjøre rengjøringen enklere.

6. Monter den bakre skjermen og fest låsen.

**Merk:** Ikke bruk vann til å rengjøre motoren, da dette kan føre til skader.

## Vedlikehold av elektrisk system

### Vedlikeholde batteriet

Serviceintervall: Hver 50. driftstime

#### ADVARSEL

##### CALIFORNIA Proposition 65-advarsel

Batteriklemmer og -poler og tilknyttet tilbehør inneholder bly og bly sammensetninger. Dette er kjemikalier som kan forårsake kreft og forplantningsskader. Vask hendene etter håndtering.

**Viktig:** Før du sveiser på maskinen, må du koble begge kablene fra batteriet, koble begge ledningsfastspennerne fra den elektroniske kontrollenheten og terminalkonnektoren fra vekselstrømsgeneratoren for å unngå skade på det elektriske systemet.

#### ▲ ADVARSEL

Batteripolene eller metallverktøy kan kortslutte mot metallkomponenter og forårsake gnister. Gnistene kan føre til at batterigassene eksploderer, noe som kan forårsake personskade.

- Når du fjerner eller monterer batteriet, må du passe på at batteripolene ikke berører metalleder på maskinen.
- La ikke metallverktøy kortslutte mellom batteripolene og metalleder på maskinen.

#### ▲ ADVARSEL

Feilaktig ruting av batterikabler kan skade gressklipperen og kablene samt forårsake gnister. Gnistene kan føre til at batterigassene eksploderer, noe som kan forårsake personskade.

- Koble alltid fra den negative (svarte) batterikabelen før du kobler fra den positive (røde) kabelen.
- Koble alltid til den positive (røde) batterikabelen før du setter på den negative (svarte) kabelen.

**Merk:** Kontroller batteriets tilstand ukentlig eller etter hver 50. driftstime. Hold batteripolene og hele batterikassen ren. Et skittent batteri vil langsomt lades ut. Du rengjør batteriet ved å vaske hele kassen med

en oppløsning av natron og vann. Skyll med rent vann. Smør batteripolene og kabelskjøtestykkene med Grafo 112X (Toro-denummer 505-47) eller vaselin for å forhindre korrosjon.

## FARE

Elektrolytten i batteriet inneholder svovelsyre, en dødelig gift som også kan forårsake alvorlige brannskader.

- Ikke drikk elektrolytt, og unngå kontakt med hud, øyne og klær. Bruk vernebriller for å beskytte øynene og gummihansker for å beskytte hendene.
- Fyll batteriet i nærheten av rent vann som kan brukes til å skylle huden.

## Sikringer

Det er sju sikringer i maskinens elektriske system. De er plassert under førerens kontrollpanel (Figur 60 og Figur 61).

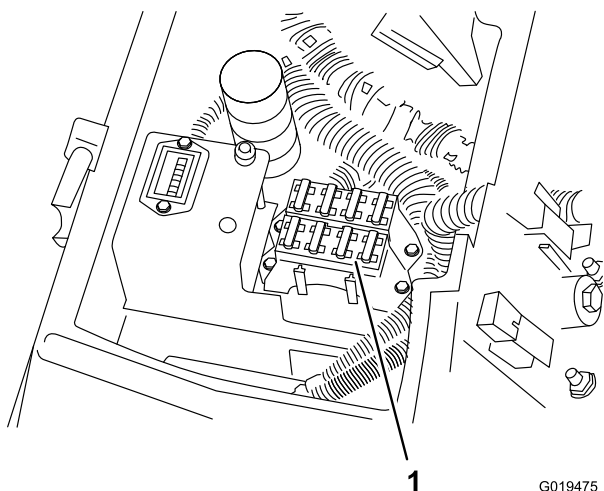

Figur 60

G019475

### 1. Sikringer

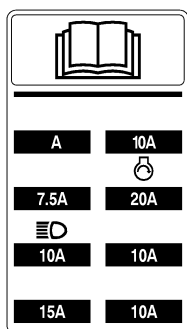

Figur 61

G000775

## Valgfrie lys

**Viktig:** Hvis valgfrie lys skal legges til på trekkenheten, bruk instruksjonene, skjemaer (Figur 62) og delenummerne listet opp under for å forhindre skade på trekkenhetens elektriske system.

## Monteringsinstruksjoner

1. Monter et relé i den åpne konnektoren under konsollen.
2. Monter lysbryteren.

**Merk:** Det finnes en uthullet plate i kontrollpanelet for bryterinstallasjon.

3. Press en ring eller gaffelterminal på hver av de oransje ledningen (J 24 og J 25) under konsollen. Fest dem til lysbryterterminalene nr. 2 og 3.
4. Spleis strømforsyningsledningene (+) fra lysene med den røde ledningen ve J 23.
5. Fest jordledningene fra lysene til motorblokkens jordledning.
6. Monter en 10 A sikring til sikringsblokken på plasseringen som vises på sikringsblokkmerket. Ikke overstig sikringsklassifiseringen.

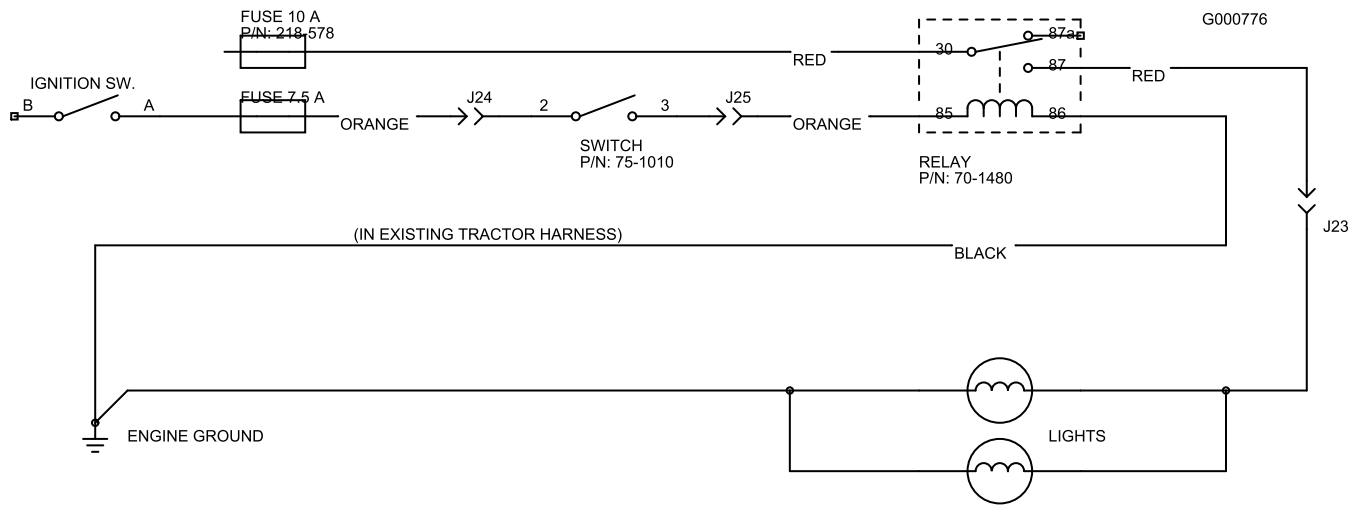

Figur 62

Bryter	Relé
Toro Delenr. 75-1010	Toro Delenr. 70-1480
Honeywell-delenr. 1TL1-2	Hella-delenr. 87411 B

# Vedlikehold av drivsystem

## Kontrollere at hjulmutrene eller boltene er strammet til

**Serviceintervall:** Etter de 8 første timene  
Hver 200. driftstime

### ⚠ ADVARSEL

Hvis du ikke opprettholder korrekt tilstramming av hjulmutrene kan det føre til personskader.

Stram fremre hjulmutre og bakre hjulmutre til 115–135 Nm etter 1–4 driftstimer, og gjenta etter 10 driftstimer. Stram deretter til etter 200 driftstimer.

## Kontrollere planetgiroljen

**Serviceintervall:** Hver 400. driftstime (Kontroller også for ekstern lekkasje)

Kontroller oljenivået etter hver 400. driftstime. Bruk SAE 85W-140-girolje av høy kvalitet.

1. Med maskinen på en jevn flate, plasser hjulet slik at en kontroll-/påfyllingsplugg (Figur 63) er plassert i klokken tolv-stilling og den andre i klokken tre-stilling.

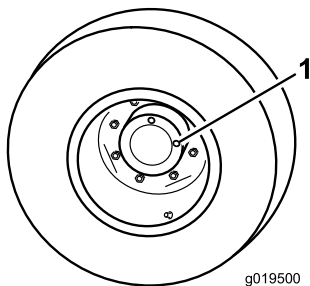

Figur 63

1. Kontrollplugg (2)
2. Ta ut pluggen som er i klokken tre-stilling (Figur 63). Oljenivået bør være opptil bunnen av kontrollplugghullet.
3. Hvis oljenivået er lavt, ta ut pluggen i klokken tolv-stilling og tilfør olje til den begynner å renne ut av hullet i klokken tre-stillingen.
4. Sett inn begge pluggene gjen.
5. Gjenta trinn 1–4 på det andre planetgiret.

## Skifte planetgiroljen

**Serviceintervall:** Etter de 200 første timene

Hver 800. driftstime (Eller årlig, avhengig av hva som kommer først)

Skift oljen først etter 200 timers drift. Skift deretter oljen hver 800. time. Bruk SAE 85W-140-girolje av høy kvalitet som erstatning.

1. Sett maskinen på en jevn flate, og still et hjul slik at en av kontroll-/tappepluggene er i laveste stilling (klokken seks) (Figur 64).

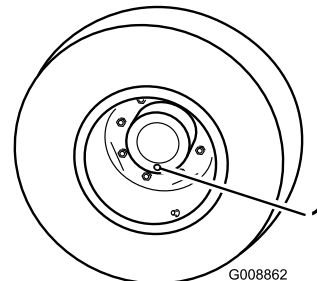

Figur 64

1. Kontroll-/tappeplugg
2. Plasser et tappefat under planetnavet. Ta ut pluggen, og la oljen renne ut.
3. Plasser et tappefat under bremsehuset. Ta ut tappepluggen, og la oljen renne ut (Figur 65).

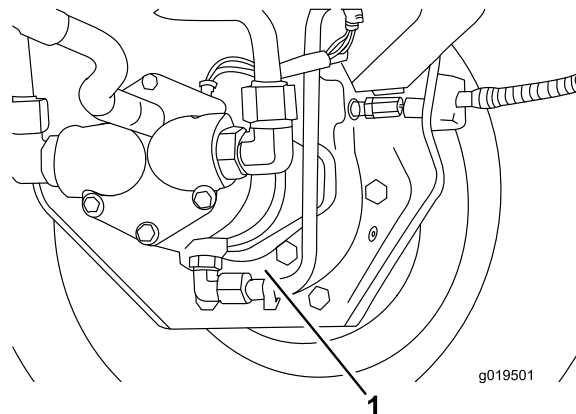

Figur 65

1. Bremsehusets tappeplugg
4. Sett pluggen i bremsehuset gjen når all oljen har rent ut fra begge steder.
5. Roter hjulet til det åpne plugghullet i planetgiret er i klokken tolv-stilling.
6. Fyll planetgiret langsomt med 0,5 liter gjennom det åpne hullet. (0.6 Bruk en SAE 85W-140-girolje av høy kvalitet.

**Viktig:** Hvis planetgiret fylles opp før 0.6 liter med olje tilføres, vent i én time eller sett inn pluggen og beveg maskinen omtrent tre meter for å distribuere oljen gjennom bremsesystemet.

Ta deretter ut pluggen og tilfør den gjenværende oljen.

7. Sett inn pluggen igjen.
8. Gjør det samme med planetgiret/bremsene på motsatt side.

## Kontrollere oljen i bakakselen

**Serviceintervall:** Hver 400. driftstime

Bakakselen har blitt fylt med SAE 85W-140-girolje på fabrikken. Kontroller nivået før du starter motoren for første gang, og deretter hver 400. time. Kapasiteten er 2,4 liter. Se etter lekkasjer hver dag.

1. Sett maskinen på en jevn flate.
2. Ta ut en kontrollplugg (Figur 66) på den ene enden av akselen, og kontroller at oljen når opp til bunnen av hullet. Hvis nivået er lavt, fjerner du fyllerpluggen (Figur 66) og fyller olje til den når opp til bunnen av kontrollplugghullene.

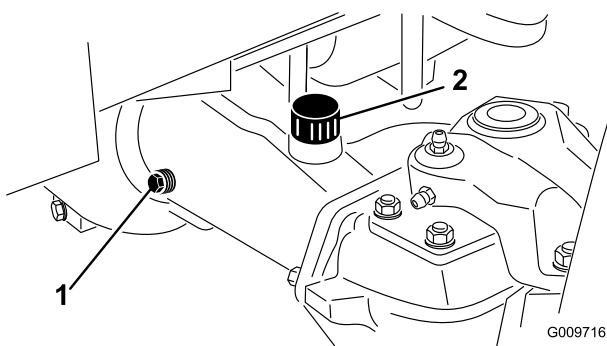

Figur 66

1. Kontrollplugg
2. Fyllerplugg

## Skifte oljen i bakakselen

**Serviceintervall:** Etter de 200 første timene

Hver 800. driftstime

Skift oljen etter de første 200 driftstimene og deretter hver 800. driftstime.

1. Sett maskinen på en jevn flate.
2. Rengjør områdene rundt de tre tappepluggene, én på hver ende og én i midten (Figur 67).

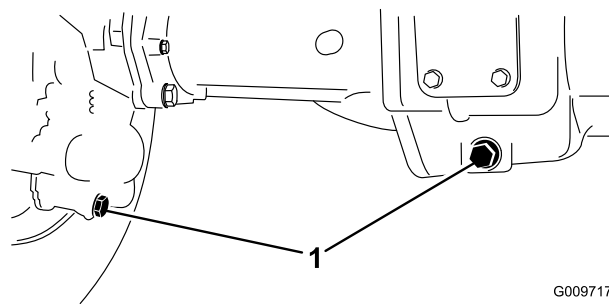

G009717

Figur 67

1. Plassering av tappeplugg
3. Fjern kontrollpluggene (3) og åpningen i lokket til hovedakselen slik at oljen renner ut raskere.
4. Fjern tappepluggene, og la oljen renne ut i tappefatene.
5. Sett pluggene på plass.
6. Fjern en kontrollplugg og fyll akselen med rundt 2,4 l 85W-140-girolje eller til oljenivået når opp til bunnen av hullet.
7. Sett kontrollpluggen på plass.

## Spissing av bakhjulene

**Serviceintervall:** Hver 800. driftstime

Kontroller spissingen av bakhjulene etter hver 800. driftstime eller årlig.

1. Mål avstanden fra midten til midten (i akselhøyde) foran og bak på styredekkene. Målingen foran må være 3 mm kortere enn målingen bak.
2. Fjern splinten og mutteren fra begge kuleleddene til parallelstaget når du vil justere. Fjern kuleleddet til parallelstaget fra støtten til akselkassen (Figur 68).
3. Løsne klemmene på begge sider av parallelstagene (Figur 68).

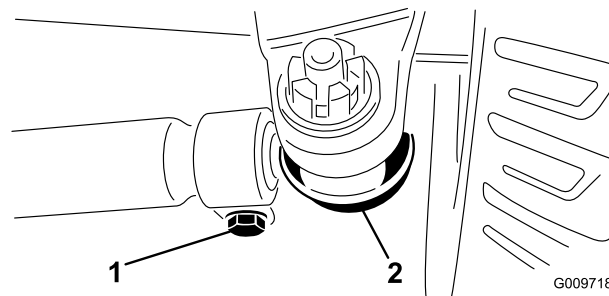

G009718

Figur 68

1. Parallelstaggklemme
2. Kuleledd til parallelstag
4. Vri det frittstående kuleleddet innover eller utover én (1) hel omdreining. Stram klemmen i den løse enden av kuleleddet.

5. Vri hele kuleleddet i samme retning (innover eller utover) én (1) hel omdreining. Stram klemmen i den tilkoblede enden av kuleleddet.
6. Fest kuleleddet til støtten for akselkassen, og fest mutteren godt. Mål spissingen.
7. Gjenta prosedyren om nødvendig.
8. Stram mutteren, og sett i en ny splint når justeringen er riktig.

## Justere trekkdrivet for fri

Maskinen må ikke bevege seg når du slipper opp trekkpedalen. Hvis dette skjer, må maskinen justeres.

1. Parker maskinen på en jevn overflate, slå av motoren og senk klippeenhetene ned på gulvet. Trykk kun ned høyre brems pedal, og sett på parkeringsbremsen.
2. Jekk opp den venstre siden av maskinen til fordekket er over verkstedsgulvet. Støtt maskinen med jekkestøtter, slik at den ikke kan falle ned ved et uhell.

**Merk:** På modeller med firehjulstrekk må også det bakre, venstre hjulet også være over verkstedsgulvet.

3. Start motoren, og la den gå på tomgang.
4. Juster låsemutrene på pumpens stagende for å flytte pumpekrollrøret forover for å unngå bevegelse framover, eller bakover for å unngå bevegelse bakover (Figur 69).

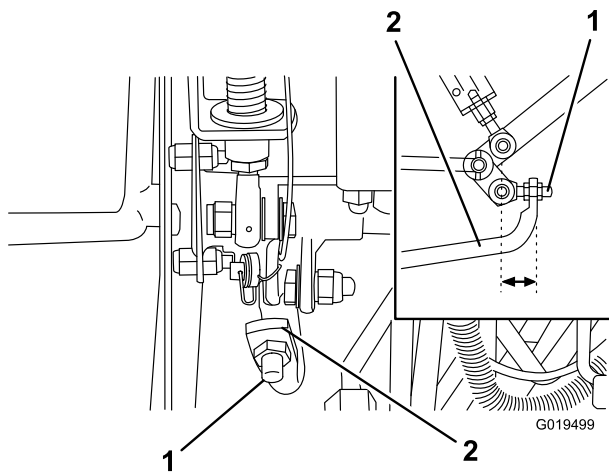

Figur 69

1. Pumpestag
2. Pumpekrollrør

5. Når hjulet slutter å rotere, strammer du låsemutrene for å sikre justeringen.
6. Stopp motoren, og slipp opp den høyre bremsen. Ta bort jekkestøttene, og senk maskinen ned på verkstedsgulvet. Prøvekjør maskinen for å kontrollere at den ikke kryper.

# Vedlikehold av kjølesystem

## Fjerne rester

**Serviceintervall:** For hver bruk eller daglig

Fjern rusk fra den bakre skjermen, oljekjøleren og radiatoren daglig, rengjør oftere under skitne forhold.

**Viktig:** Sprut aldri vann på en varm motor da det kan føre til skade på motoren.

1. Slå av motoren, løsne panserlåsen og åpne panseret. Rengjør motorområdet grundig for alle rester. Lukk panseret.
2. Lås opp og fjern den bakre skjermen (Figur 70). Rengjør skjermen grundig.

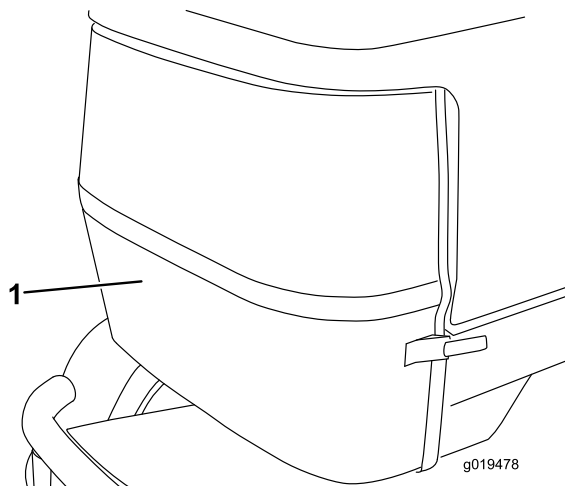

Figur 70

1. Bakre skjerm

3. Skru opp knottene og vipp oljekjøleren bakover (Figur 71). Rengjør begge sidene av oljekjøleren og radiatorområdet grundig med trykkluft. Ikke bruk vann. Åpne panseret og blås rester ut mot bakdelen av maskinen. Vipp oljekjøleren tilbake på plass og stram til knottene.

# Vedlikehold av bremsere

## Justere bremsene

Juster bremsene når det er mer enn 2,5 cm frigang på bremsepedalen, eller når bremsene ikke virker effektivt. Frigang er avstanden bremsepedalen kan beveges før du merker bremsemotstand.

1. Fjern låsen fra bremsepedalene, slik at pedalene virker uavhengig av hverandre.
2. For å redusere frigangen i bremsepedalene, stram til bremsene ved å løsne den fremre mutteren på gjengeenden på bremsekabelen (Figur 72). Trekk deretter til den bakre mutteren for å flytte kabelen bakover til bremsepedalene har en frigang på 1,25 til 2,5 cm. Trekk til de fremre mutterene etter at du har justert bremsene riktig.

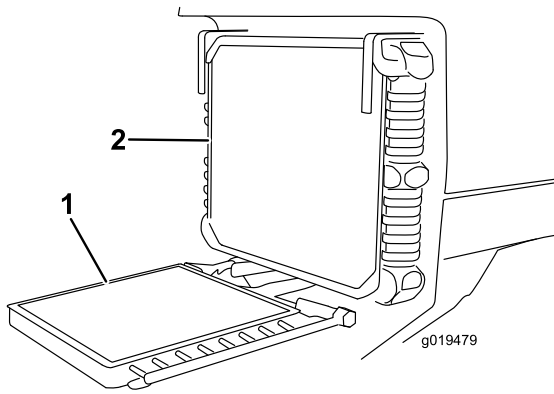

Figur 71

1. Oljekjøler

2. Radiator

## Vedlikeholde kjølesystemet

**Serviceintervall:** Hver 100. driftstime

Annent hvert år

Kapasiteten til systemet er 9,4 liter. Beskytt alltid kjølesystemet med en oppløsning som er halvt om halvt med vann og frostvæske med etylenglykol. Ikke bruk bare vann i kjølesystemet.

1. Etter hver 100. driftstime, inspiser og stram til slangekoblingene. Skift ut eventuelle skadede slanger.
2. Tapp og rengjør kjølesystemet hvert andre år. Tilsett frostvæske. Se Kontrollere kjølesystemet i driftsavsnittet.

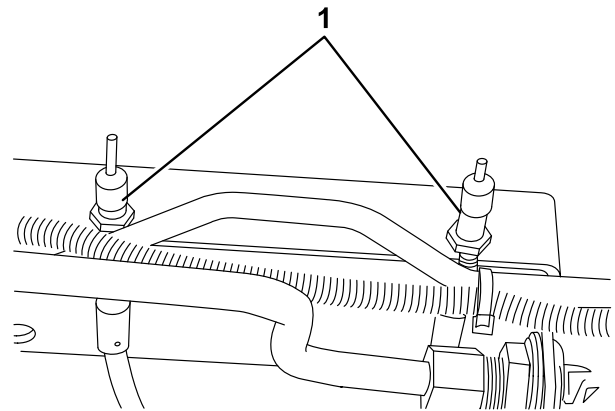

Figur 72

1. Bremsekabler

# Vedlikehold av remmer

## Kontrollere generatorremmen

Serviceintervall: Hver 100. driftstime

Kontroller tilstanden og spenningen til generatorremmen etter hver 100. driftstime (Figur 73). Skift ut remmen etter behov. Kontroller spenningen som følger:

1. Åpne panseret.
2. Kontroller spenningen ved å trykke ned remmen midt mellom vekselstrømsgeneratoren og veivakselrullene med en kraft på 98 N. Beltet skal gi etter 1,1 cm. Hvis avbøyningen er feil kan du fortsette til trinn 3. Hvis den er riktig kan du fortsette driften.

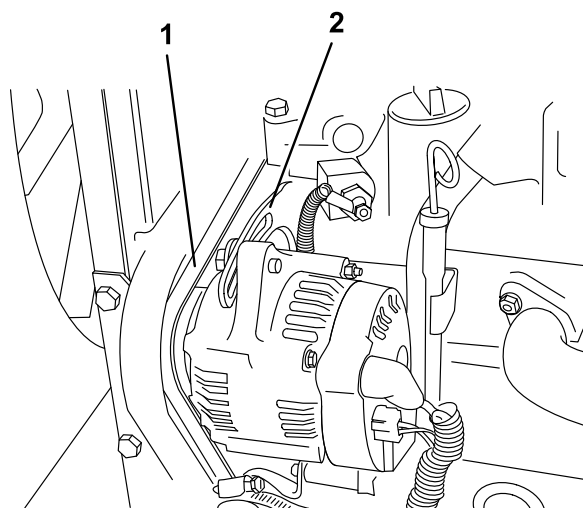

Figur 73

1. Generatorrem

2. Avstiver

3. Løsne bolter som fester avstiveren til motoren og bolten som fester generatoren til avstiveren.
4. Før inn en løftestang mellom generatoren og motoren og lirk generatoren utover.
5. Når korrekt spenning er oppnådd skal du trekke til boltene for generatoren og avstiveren for å sikre justeringen.
6. Trekk til låsemutteren for å sikre justeringen.

# Vedlikehold av hydraulisk system

## Skifte den hydrauliske væsken

Serviceintervall: Hver 800. driftstime

Skift den hydrauliske oljen etter hver 800. driftstime under vanlige forhold. Hvis oljen blir forurenset, kontakter du den lokale Toro-forhandleren fordi systemet da må tømmes. Forurenset olje ser melkeaktig eller svart ut sammenlignet med ren olje.

1. Slå av motoren og åpne panseret.
2. Ta ut tappepluggen fra under beholderen (Figur 74) og la den hydrauliske oljen renne ned i et tappefat. Monter og trekk til pluggen når den hydrauliske oljen slutter å renne.

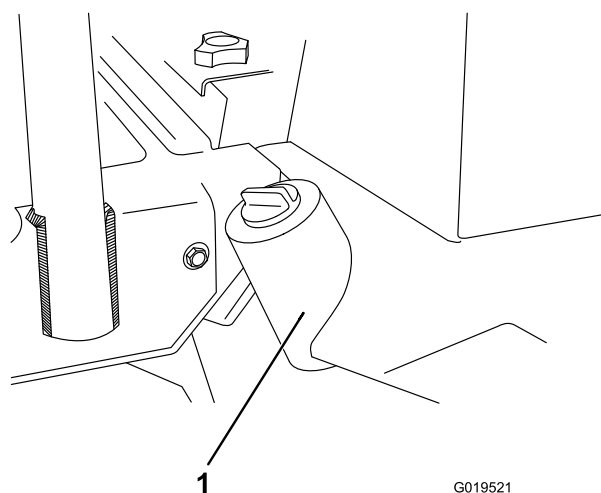

Figur 74

1. Hydraulisk beholder

3. Fyll beholderen med omtrent 32 liter hydraulisk olje. Se Kontrollere den hydrauliske oljen.

**Viktig: Bruk bare de hydrauliske oljene som er angitt. Andre væsker kan skade systemet.**

4. Monter beholderlokket. Start motoren, og bruk alle hydrauliske kontroller til å fordele den hydrauliske oljen i systemet. Kontroller også om det har oppstått lekkasjer. Stopp deretter motoren.
5. Kontroller oljenivået, og fyll på mer til nivået når opp til Full-merket på peilestaven. Ikke fyll på for mye.

# Skifte ut det hydrauliske filteret

Det hydrauliske systemfilterhodet er utstyrt med en serviceintervallindikator. Når motoren er i gang, se på indikatoren, den skal være i den GRØNNE sonen. Når indikatoren er i den RØDE sonen bør filterelementet skiftes ut.

Bruk Toro-erstatningsfilteret (delnr. 94-2621).

**Viktig:** Hvis du bruker et annet filter, kan dette føre til at garantien blir ugyldig for enkelte komponenter.

1. Sett maskinen på en jevn overflate, senk klippeenhetene, stopp motoren, sett på parkeringsbremsene og ta nøkkelen ut av tenningsbryteren.
2. Rengjør området rundt der filteret skal festes. Plasser et tappefat under filteret og ta ut filteret (Figur 75).

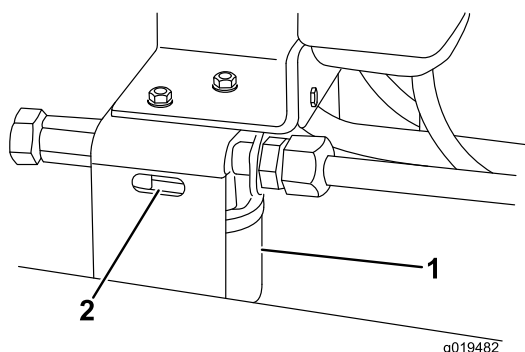

Figur 75

1. Hydraulisk filter
2. Serviceintervallindikator

3. Smør den nye filterpakningen, og fyll filteret med hydraulisk olje.
4. Pass på at området der filteret skal festes er rent. Skru på filteret til pakningen er i kontakt med monteringsplaten. Trekk deretter til filteret med en halv omdreining.
5. Start motoren, og la den gå i omtrent to minutter for å blåse luft ut fra systemet. Stopp motoren og kontroller om det finnes lekkasjer.

# Kontrollere de hydrauliske ledningene og slangene

**Serviceintervall:** For hver bruk eller daglig

Undersøk hydrauliske ledninger og slanger daglig for å kontrollere at det ikke finnes lekkasjer, at det ikke er knekk på dem, at ingen monteringsstøtter er løse, at ingen beslag er løse, og at de ikke er slitt på grunn

av værforhold, kjemisk forringelse eller andre årsaker. Foreta alle nødvendige reparasjoner før bruk.

## ▲ ADVARSEL

**Hydraulisk væske som kommer ut under trykk, kan trenge gjennom huden og forårsake personskader.**

- Kontroller at alle hydrauliske ledninger og slanger er i god stand, og at alle hydrauliske koblinger og beslag er tette, før det hydrauliske systemet settes under trykk.
- Hold kropp og hender borte fra hull eller dyser som sprøyter ut hydraulisk væske under høyt trykk.
- Bruk kartong eller papir til å finne lekkasjer.
- Før du utfører vedlikehold eller reparasjoner på det hydrauliske systemet, må du forsiktig slippe ut alt trykket.
- Oppsøk legehjelp øyeblikkelig hvis olje kommer i direkte kontakt med huden.

# Teståpninger for det hydrauliske systemet

Teståpningene brukes til å teste trykket i det hydrauliske systemet. Kontakt en lokal Toro-forhandler hvis du trenger hjelp.

1. Teståpning A (Figur 76 og Figur 77) brukes til å hjelpe til med feilsøking for den hydrauliske kretsen for løftesyndrene.

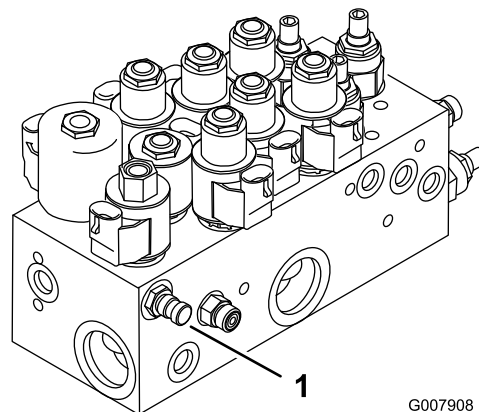

Figur 76

Modell 03808 og 03813

1. Teståpning A (løftesyndre)

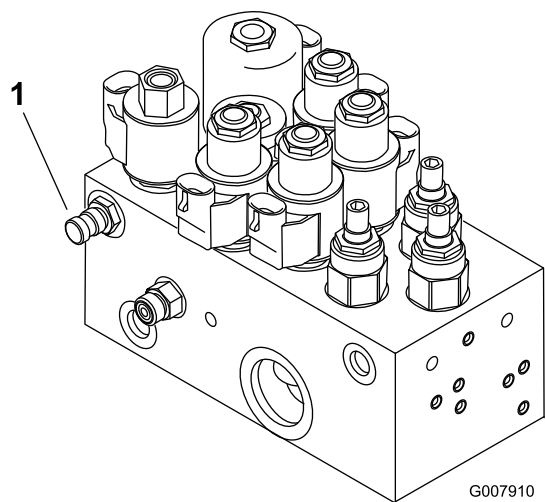

**Figur 77**

Modell 03806, 03807 og 03812

1. Teståpning A (løftesyndre)

2. Teståpning B (Figur 78) brukes til å hjelpe til med feilsøking for den hydrauliske kretsen for de fremre løftesyndrene.

3. Teståpning C (Figur 78) brukes til å hjelpe til med feilsøking for den hydrauliske kretsen for de bakre løftesyndrene.

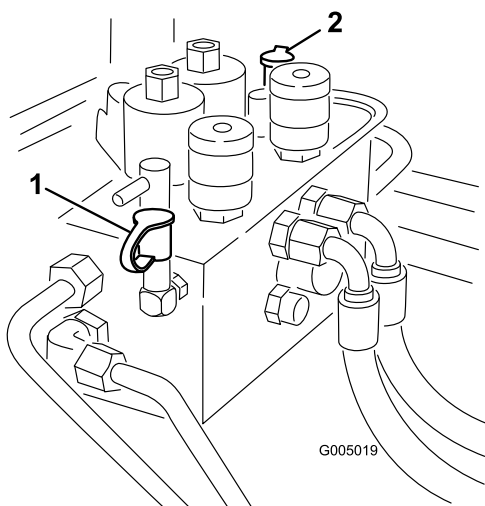

**Figur 78**

1. Teståpning B (fremre klippeenheter)

2. Teståpning C (bakre klippeenheter)

4. Teståpning D finnes nederst på det hydrostatiske drivverket (Figur 79) og brukes til å måle ladetrykket i drivverket.

5. Teståpning E brukes til å måle trykket for trekk fremover (Figur 79).

6. Teståpning F brukes til å måle trykket for trekk bakover (Figur 79).

7. Teståpning G brukes til å måle styrekretstrykket (Figur 79).

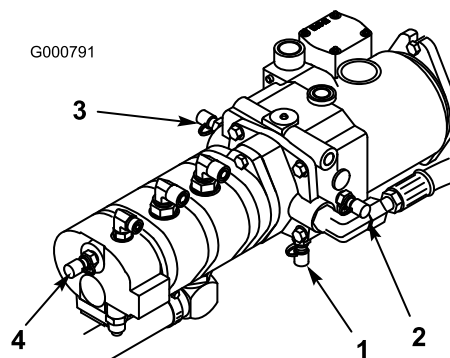

**Figur 79**

1. Teståpning D (ladetrykk)

3. Teståpning F (trykk for bakovertrekk)

2. Teståpning E (trykk for fremovertrekk)

4. Teståpning G (styrekretstrykk)

# Vedlikehold av klippeenheten

## Klippeenhetsstøtte modell 03863 og 03864

Når klippeenheten må tippes på siden for at man skal komme til motstål/spole, vipp opp baksiden av klippeenheten med støtten (følger med trekkenheten) for å sikre at mutrene bak på enden av justeringsskruen til motstangen ikke hviler på arbeidsoverflaten (Figur 80).

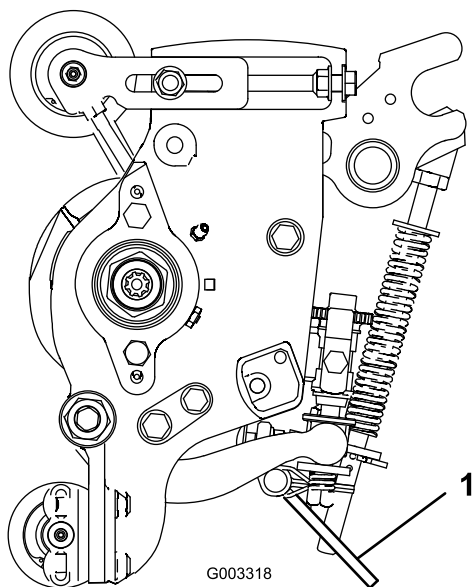

Figur 80

1. Klippeenhetstøtte

## Sliping

### ▲ FARE

Spolene stanser kanskje under sliping og kan plutselig starte på nytt. Kontakt med spolene under sliping vil føre til personskader.

- Plasser aldri hendene eller føttene i spoleområdet mens motoren er i gang.
- Forsøk aldri å dreie spolene for hånd eller med føttene eller ta på spolene mens du sliper.
- Endre aldri motorhastigheten mens du sliper. Sliping skal kun utføres på tomgang.
- Stopp motoren og flytt ønsket/-de spolehastighetsvalgknotten(e) én posisjon nærmere 13.

**Merk:** Alle de fremre og de bakre enhetene fungerer sammen ved sliping.

1. Sett maskinen på en jevn overflate, senk klippeenhetene, stopp motoren, sett på parkeringsbremsene og flytt aktiverings-/deaktiveringsbryteren til deaktiveringsposisjon.
2. Lås opp og hev setet for å vise kontrollene.
3. Finn knottene for spolehastighetsvalg og sliping (Figur 81). Vri ønsket/-de slipeknott(er) til slipestilling og ønsket/-de spolehastighetsvalgknott(er) til stilling 1.

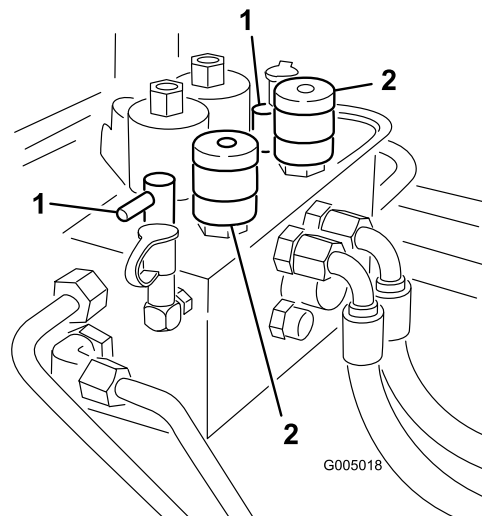

Figur 81

1. Slipeknott
2. Valgknott for spolehastighet

**Merk:** Slipehastigheten kan økes ved å flytte spolehastighetsvalgknotten mot 13. Hver stilling vil øke hastigheten med omtrent 100 opm. Etter å ha endret hastigheten må de vente i 30 sekunder for at systemet skal stabilisere seg ved den nye hastigheten.

4. Foreta innledende spole til motstål-justeringer som er korrekt for sliping på alle klippeenhetene som skal slipes.
5. Start motoren, og la den gå på tomgang.

### ▲ FORSIKTIG

Kontakt med spolene eller andre bevegelige deler kan føre til personskader.

- Hold fingre, hender og klær borte fra spolene og andre bevegelige deler.
  - Bruk aldri børster med korte håndtak til å påføre lappingsmasse.
6. Velg enten fremre, bakre eller begge slipeknott til å bestemme hvilke spoler som vil slipes.
  7. Flytt aktiverings-/deaktiveringsbryteren til aktiveringsposisjon. Flytt kontrollen for å

senke/heve klippeenhetene fremover for å starte slipeoperasjonen på utpekte spoler.

8. Påføre lappingsmasse med en børste med langt håndtak (Toro-delenr. 29-9100). Bruk aldri børster med korte håndtak.
9. Hvis spolene stanser eller fungerer ujevnt under sliping, stanser du sliping ved å flytte kontrollen for å senke/heve klippeenheten bakover. Når spolene har stanset, flytt ønsket spolehastighetsvelgerknott(er) én stilling nærmere 13. Gjenoppta sliping ved å flytte kontrollen fremover igjen.
10. For å foreta en justering til klippeenhetene under sliping, slå av spolene ved å flytte kontrollen for senking/heving av klippeenhetene bakover. Flytt aktiverings-/deaktiveringsbryteren til deaktivert og slå av motoren. Etter at justeringen har blitt utført, gjenta trinnene 5 til og med 9.
11. Når en klippeenhet er tilstrekkelig skarp vil det formes en gradkant på den fremre kanten på kniven. Ved å bruke en fil kan du forsiktig fjerne en gradkant uten å gjøre klippekanten sløv.
12. Gjenta prosedyren for alle klippeenheter som skal slipes.

Når slipingsprosedyren er gjennomført må du stille tilbake slipeknottene til fremover flytstilling, senke setet og vaske av all lappingsmassen fra klippeenhetene. Juster klippeenhetens spole til motstål etter behov.

**Merk:** Hvis slipeknottene ikke stilles tilbake til fremover flytstilling etter sliping vil ikke klippeenhetene heves eller fungere på korrekt måte.

## Justere klippeenhetens senkingsrate

Traktorene blir stilt inn slik at den er egnet for de fleste typer klipping på fairwayer på fabrikken.

Følgende justeringer er tilgjengelige for finjustering av maskinen til bruk som:

Klippeenhetskretsene er utstyrt med justerbare ventiler for å sikre at klippeenhetene senkes ved ønsket hastighet. Juster på følgende måte:

Kjør trekkenheten til driftstemperaturen er oppnådd.

1. Finn ventilene, på løftemanifolden, for å justere ønsket(e) klippeenhet(er) (Se diagrammet og Figur 82 og Figur 83).

Ventil	Berørt klippeenhet
FC1	Nr. 1 (Fremre, midtre)

FC4	Nr. 4 og nr. 5 (fremre, utvendige)
FC5	Nr. 2 og nr. 3 (bakre)
FC6	Nr. 6 (bakre, venstre)
FC7	Nr. 7 (bakre, høyre)

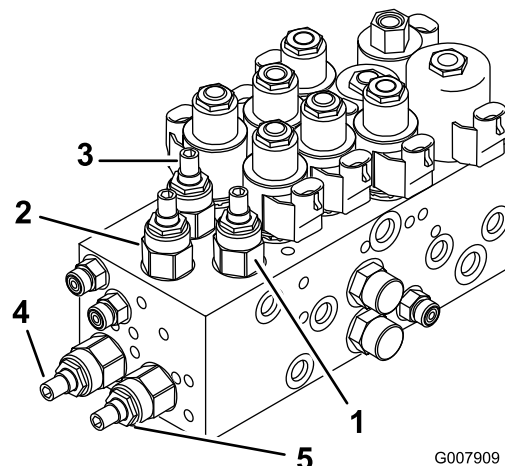

**Figur 82**  
Modell 03808 og 03813

1. Justeringsventil for klippeenhet nr. 1 (fremre, midtre)
2. Justeringsventil for klippeenheter nr. 4 og nr. 5 (fremre, utvendige)
3. Justeringsventiler for klippeenheter nr. 2 og nr. 3 (bakre)

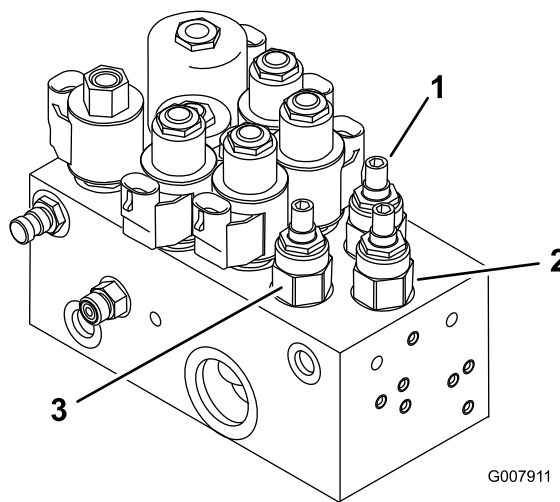

**Figur 83**  
Modell 03806, 03807 og 03812

1. Justeringsventil for klippeenhet nr. 1 (fremre, midtre)
2. Justeringsventil for klippeenheter nr. 4 og nr. 5 (fremre, utvendige)
3. Justeringsventiler for klippeenheter nr. 2 og nr. 3 (bakre)
4. Justeringsventil for klippeenhet nr. 6 (bakre, venstre)
5. Justeringsventil for klippeenhet nr. 7 (bakre, høyre)

2. Løsne låsemutterene på ventilene.

3. Bruk en umbraconøkkel til å rotere angjeldende ventil med klokken for å redusere klippeenhetens senkehastighet.
4. Bekreft hevingshastigheten ved å heve og senke klippeenhetene flere ganger. Juster på nytt etter behov.
5. Stram låsemutteren for å sikre justeringen.

## Hevet høyde for ytre, fremre klippeenheter (aktiveringsstilling)

Snuhøyden på den fremre, ytre klippeenheten (nr. 4 og 5) og bakre (nr. 6 og nr. 7) klippeenheter kan økes for å gi ekstra bakkeklarering på definerte fairwayer.

**Merk:** RM CONFIG-tidsforsinkelsen skal ikke endres fra den originale innstillingen på 0 når du bruker denne metoden til å justere snuhøyden.

Gjør følgende for å heve/justere snuhøyden til klippeenhetene:

- Parker maskinen på en jevn flate, senk klippeenhetene og stopp motoren.
- Løsne låseskruene og mutrene som fester løftearmsbryterbraketten til løftearmene nr. 4, 6 og 7 (Figur 84).

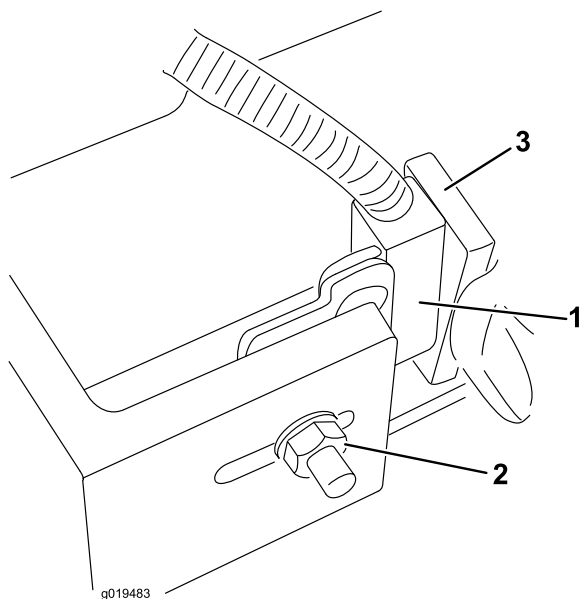

**Figur 84**  
nr. 4 vises

- |                    |                   |
|--------------------|-------------------|
| 1. Løftearmsbryter | 3. Løftearmsflagg |
| 2. Låseskruemutter |                   |

- Still inn avstanden mellom løftearmsbryteren og flagget på løftearmen til ca. 1,6 mm.
- Stram til låseskruemutteren.

## Justere vandringsen til de tre fremre klippeenhetene

Ekstra vandring nedover for de tre fremre klippeenhetene kan være ønskelig for å kunne klippe svært definerte steder. Hvis noen av de tre fremre klippeenhetene løftes over bakken når du når toppen av en bakke, kan den fremre bærerammen senkes ved å fjerne monteringsboltene og plassere rammen i det nederste settet med hull i hoveddrammen (Figur 85). Ta kontakt med din distributør hvis du trenger hjelp.

**Merk:** Å flytte bærerammen ned vil redusere klareringen mellom klippeenhetene og bakken ved snu- og transportstillinger og kan kreve justering av lengden på løftekjedet på klippeenheten.

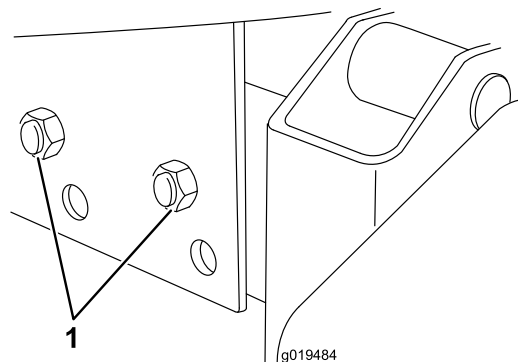

**Figur 85**

1. Monteringsbolter for bærerammen

- Flytt løftebryterbraketten opp i sporet til ønsket stilling.

# Lagring

## Trekkenhet

1. Rengjør trekkenheten, klippeenhetene og motoren grundig.
2. Kontroller trykket i dekkene. Fyll alle dekkene til 103–138 kPa.
3. Kontroller alle festene. Stram dem om nødvendig.
4. Smør alle smørenipler og omdreiningspunkter. Tørk opp overflødig smøremiddel.
5. Bruk litt sandpapir på og mal malte områder som har fått riper eller rust. Reparer alle hakk i metallet.
6. Overhal batteriet og kablene:
  - A. Ta batteriklemmene av batteripolene.
  - B. Rengjør batteriet, klemmene og polene med en stålbørste og en oppløsning av natron.
  - C. Smør batteripolene og kabelklemmene med Grafo 112X (Toro-delenummer 505-47) eller vaselin for å forhindre korrosjon.
  - D. Lad batteriet sakte opp i 24 timer hver 60. dag for å forhindre blyulfatering av batteriet.

### **⚠ ADVARSEL**

Når batteriet lades, utvikles det gasser som kan eksplodere.

Røyk aldri i nærheten av batteriet, og hold gnister og åpen ild borte fra batteriet.

# Motor

1. Tøm motoroljen fra bunnpannen, og sett tappepluggen på plass.
2. Ta ut og kast oljefilteret. Sett inn et nytt oljefilter.
3. Fyll bunnpannen med 7 liter motorolje av kvaliteten SAE 15W-40 CD, CE, CF, CF-4 eller CG-4.
4. Start motoren, og kjør den på tomgang i omtrent to minutter.
5. Stopp motoren.
6. Spyl drivstofftanken med rent, ferskt dieseldrivstoff.
7. Fest alle beslagene for drivstoffsystemet.
8. Rengjør og overhal luftrenseren grundig.
9. Forsegl inntaket til luftrenseren og eksosåpningen med værbestandig teip.
10. Kontroller frostvæsken, og fyll på halvt om halvt med vann og frostvæske etter behov, avhengig av forventet minimumstemperatur der du bor.

# Skjemaer

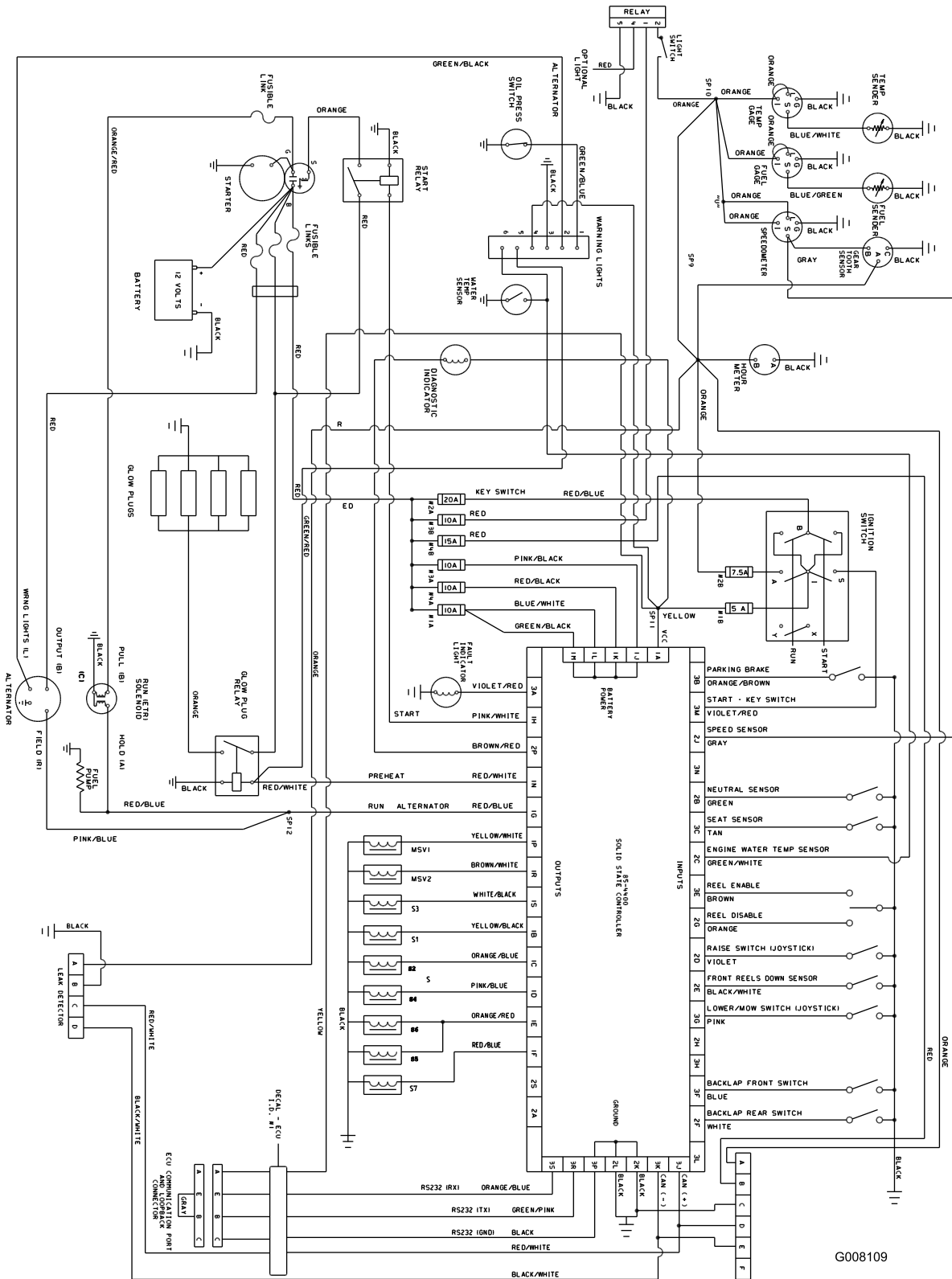

G008109

Elektronikkskjema, alle modeller (Rev. A)



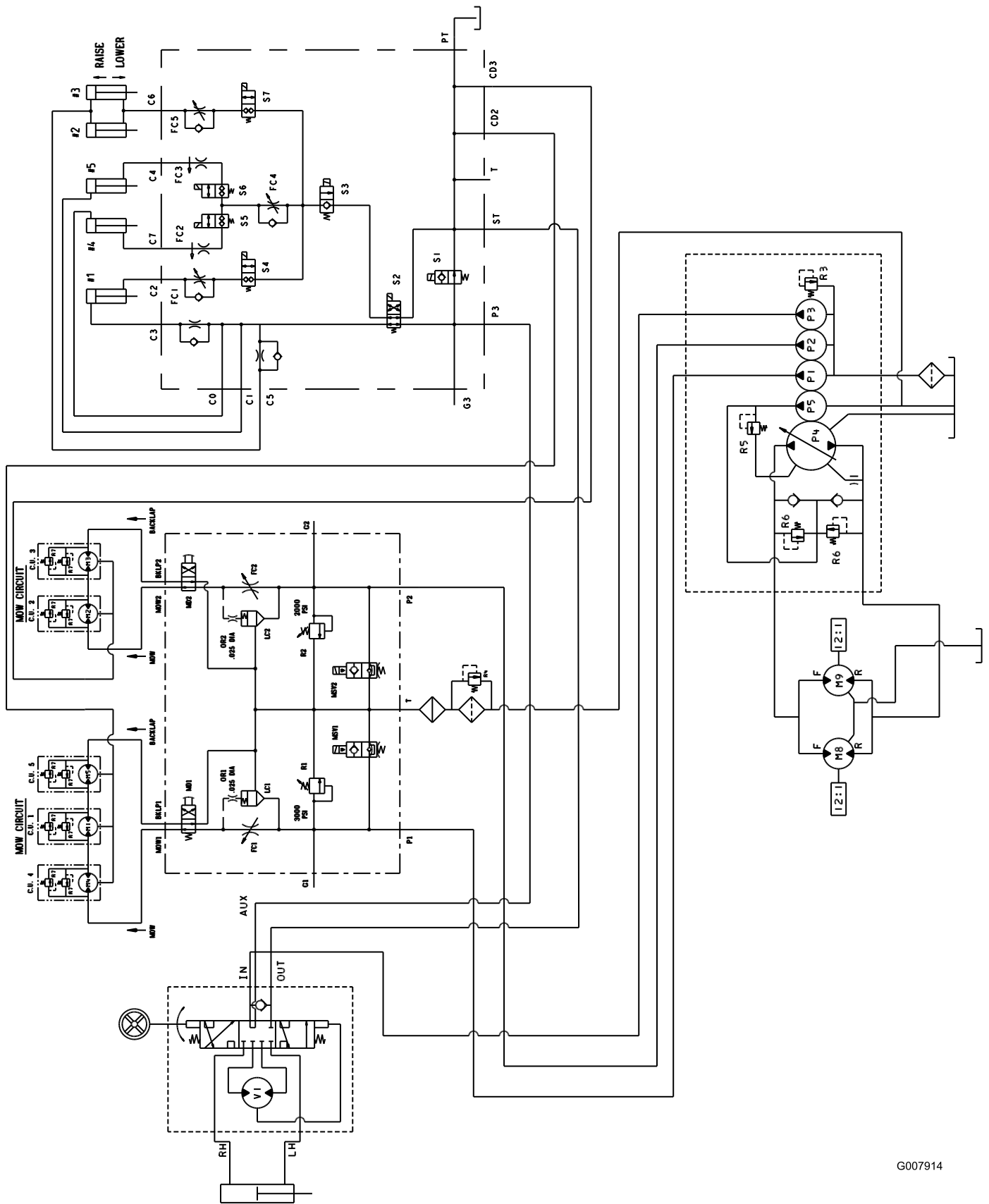

Hydraulikkskjema, modell 03806 (Rev. -)

G007914



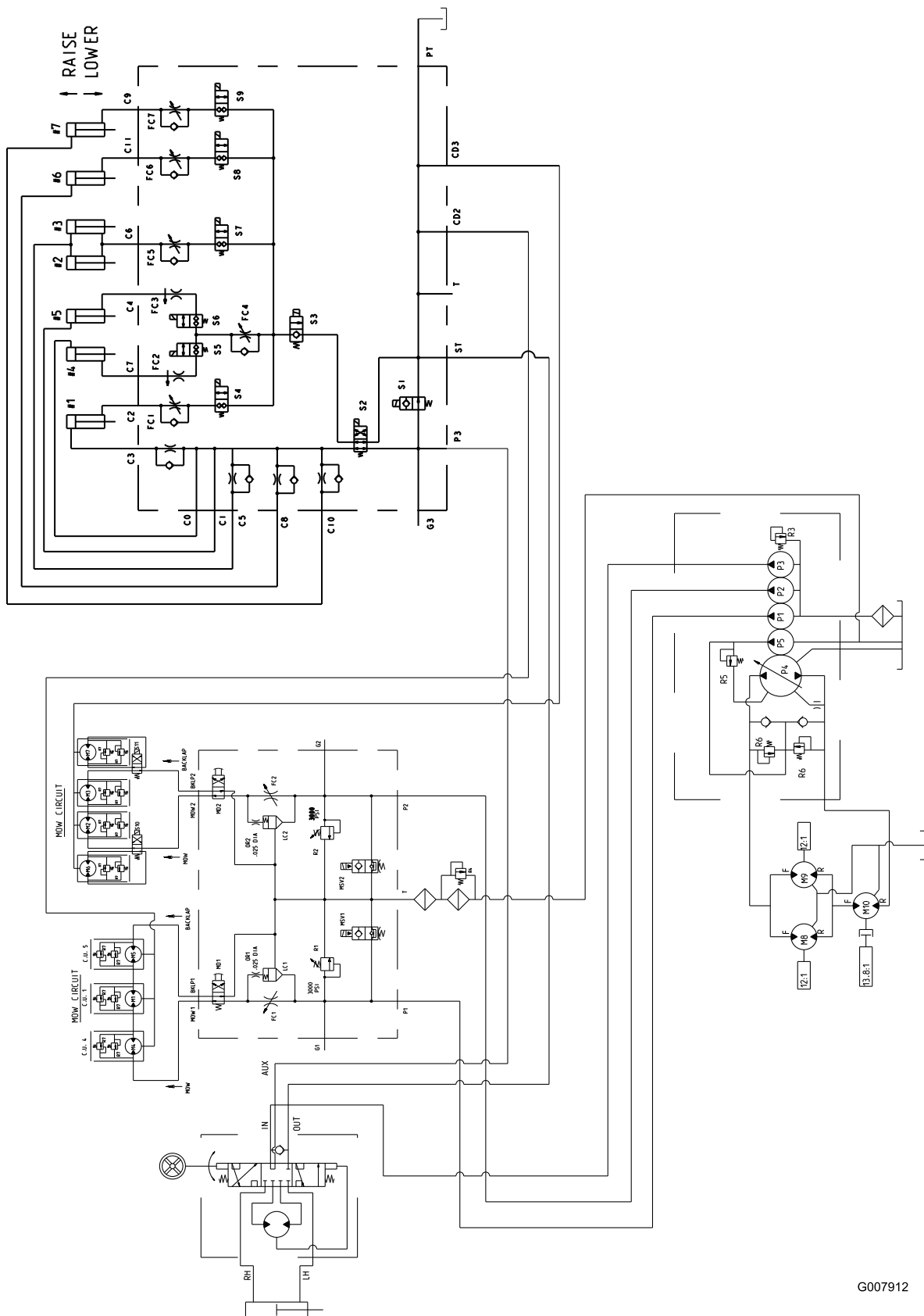

Hydraulikkskjema, modell 03808 og 03813 (Rev. A)

G007912

**Notat:**

**Notat:**



# Toros totaldekningsgaranti

## Begrenset garanti

### Betingelser og inkluderte produkter

The Toro Company og datterselskapet Torp Warranty Company, i henhold til en avtale mellom dem, garanterer i fellesskap at ditt kommersielle Toro-produkt ("produktet") er uten feil i materialer eller håndverk i to år eller 1500 driftstimer\*, avhengig av hva som inntreffer først. Denne garantien gjelder alle produkter, med unntak av luftemaskiner (se separate garantierklæringer for disse produktene). Der det finnes berettigede forhold, vil vi reparere produktet uten ekstra kostnad for deg, inkludert diagnostikkutstyr, arbeid, deler og transport. Denne garantien tar effekt på den dato som produktet leveres til kunden.  
\* Produkt utstyrt med timeteller.

### Instruksjoner for å innhente garantitjenester

Du er ansvarlig for å underrette distributøren eller den autoriserte forhandleren av kommersielle produkter om hvem du kjøpte produktet av, straks du tror at det foreligger et berettiget forhold. Hvis du trenger hjelp med å finne en distributør eller autorisert forhandler av kommersielle produkter, eller hvis du har spørsmål ang. dine garantirettigheter eller ansvar, kan du kontakte:

Toros serviceavdeling for kommersielle produkter  
Toro Warranty Company  
8111 Lyndale Avenue South  
Bloomington, MN 55420-1196, USA  
  
+1-952-888-8801 eller +1-800-952-2740  
E-post: commercial.warranty@toro.com

### Eierens ansvar

Som eier av produktet, er du ansvarlig for nødvendig vedlikehold og justeringer som beskrives i *brugerhåndboken*. Hvis du ikke utfører nødvendig vedlikehold og justeringer, kan dette føre til at garantien blir ugyldig.

### Elementer og betingelser som ikke inkluderes

Ikke all produktsvikt eller feilfunksjon som finner sted i løpet av garantiperioden er et resultat av defekter i materialene eller håndverket. Denne garantien dekker ikke følgende:

- Produktsvikt som er et resultat av at man ikke har brukt originale Toro-deler ved utskiftninger, eller fra montering og bruk av tilleggsutstyr eller endret tilbehør som ikke kommer fra Toro. En separat garanti kan gis av produsenten for disse artiklene.
- Produktsvikt som er et resultat av at man ikke har utført anbefalt vedlikehold og/eller justeringer. Hvis du ikke vedlikeholder Toro-produktet i henhold til anbefalt vedlikehold som oppgitt i *brugerhåndboken*, kan dette føre til at garantikrav blir avslått.
- Produktsvikt som er et resultat av at man har brukt produktet på en grov, uaktsom eller uforsiktig måte.
- Deler som anses som forbruksdeler, bortsett fra om de er defekte. Eksempler på deler som anses som forbruksdeler, eller som brukes opp, under normal drift av produktet er, men er ikke begrenset til, bremseklosser og bremsebelegg, clutchbelegg, knivblad, spoler, valser og lagre (tettet eller smurt), motstål, tennplugg, styrehjul og lagre, dekk, filtre, remmer og enkelte sprøyte-deler som diafragma, munnstykker, kontrollventiler o.l.
- Feil som er et resultat av utenforliggende krefter. Tilstander som anses å være utenforliggende krefter inkluderer, men er ikke begrenset til, vær, lagringsprosedyrer, ikke-godkjent bruk av kjølemidler, smøremidler, tilsetningsstoffer, gjødsel, vann eller kjemikalier o.l.
- Feil eller ytelsesproblemer på grunn av drivstoffbruk (f.eks. bensin, diesel eller biodiesel) som ikke samsvarer med de respektive bransjestandardene.

### Land andre enn USA og Canada

Kunder som har kjøpt Toro-produkter som er eksportert fra USA eller Canada bør ta kontakt med sin Toro-distributør (forhandler) for å få garantipoliser for ditt land, provins eller stat. Hvis du av en noen grunn er misfornøyd med din forhandlers tjenester eller har vanskeligheter med å skaffe deg informasjon om garantien, ta kontakt med importøren av Toro-produktene.

- Normal støy, vibrasjon, slitasje og forringelse.
- "Vanlig slitasje" inkluderer, men er ikke begrenset til, skade på seter pga. slitasje eller slipevirkning, slitte, lakkerte overflater, oppskrapte merker eller vinduer osv.

### Deler

Deler som skal skiftes ut som en del av nødvendig vedlikehold, er garantert for perioden opptil tidspunktet for utskiftningen av delen. Deler som skiftes ut under garantien, dekkes i gyldighetsperioden for garantien til originalproduktet og blir Toros eiendom. Toro vil ta den siste avgjørelsen om å reparere eventuelle eksisterende deler eller montere eller erstatte den. Toro kan bruke fabrikkreparerte deler for garantireparasjoner.

### Garanti for dypsyklus- og litium-ionbatterier:

Dypsyklus- og litium-ion-batterier har et begrenset antall kilowattimer de kan levere i løpet av levetiden. Bruks-, lade- og vedlikeholdsteknikker kan forlenge eller forkorte den totale levetiden til batteriet. Etter hvert som batteriene i dette produktet brukes, vil mengden med faktisk arbeid mellom ladeintervallene minke sakte, men sikkert til batteriet er helt brukt opp. Skifte ut oppbrukte batterier, på grunn av normalt forbruk, er produkteiers ansvar. Batteriene må kanskje skiftes ut i løpet av den ordinære produktgaranti-perioden for eierens regning. Merk: (kun litiumionbatteri): Et litium-ionbatteri har en proporsjonsmessig deleggaranti som begynner tredje året og gjelder til og med femte året, avhengig av driftstid og kilowattimer brukt. Les *brugerhåndboken* for mer informasjon.

### Vedlikehold foretas for eiers regning

Trimming av motor, smøring, rengjøring og lakkering, utskifting av filtre, kjølevæske og utføring av anbefalt vedlikehold, er noen av de normale tjenestene som Toro-produkter forutsetter må foretas for eiers regning.

### Generelle betingelser

Reparasjon av en autorisert Toro-distributør eller -forhandler, er ditt eneste rettsmiddel under denne garantien.

**Verken Toro Company eller Toro Warranty Company er ansvarlig for indirekte, tilfeldig eller betingede skader i forbindelse med bruken av Toro-produkter som dekkes av denne garantien, inkludert eventuelle kostnader eller utgifter med å erstatte utstyr eller tjenester i løpet av rimelige perioder med feilfunksjon eller uten bruk i påvente av fullføring av reparasjoner under denne garantien. Bortsett fra utslippsgarantien som det vises til nedenfor, hvis den gjelder, er det ingen andre uttrykkelige garantier. Alle impliserte garantier om salgbarhet og egnethet til bruk er begrenset til varigheten av denne uttrykkelige garantien.**

Noen stater tillater ikke utelatelse av tilfeldige eller betingede skader eller begrensninger på hvor lenge en implisert garanti varer, så ovenfor nevnte utelatelse og begrensninger gjelder kanskje ikke for deg. Denne garantien gir deg spesielle rettigheter i henhold til loven, og du kan kanskje også ha andre rettigheter som varierer fra stat til stat.

### Merknad ang. motorgaranti:

Systemet for utslippskontroll på ditt produkt dekkes kanskje også av en separat garanti som overholder kravene som ble etablert av det amerikanske Environmental Protection Agency (EPA) og/eller California Air Resources Board (CARB). Timebegrensningene som fastsettes ovenfor, gjelder ikke for garantien for systemer for utslippskontroll. Du finner mer informasjon om dette i garantierklæringen for motorutslippskontroll i brukerhåndboken eller i dokumentasjonen fra motorprodusenten.