



Gearkasseremskivesæt

TimeMaster-plæneklipper

Modelnr. 130-2370

Form No. 3379-813 Rev A

Monteringsvejledning

⚠ ADVARSEL

CALIFORNIEN

Advarsel i henhold til erklæring nr. 65

Dette produkt indeholder et eller flere kemikalier, der ifølge staten Californien er kræftfremkaldende og giver medfødte defekter eller forplantningsskader.

1. Fjern gearkassen fra maskinen.

Vigtigt: Hvis du monterer remskiven på gearkassen, når gearkassen er på maskinen, kan gearkassen blive beskadiget indvendigt.

2. Fjern den beskadigede remskive fra gearkassen, og kasser den.
3. Monter den nye remskive på gearkassen med en gummihammer, og sørg for, at hullet i remskiven flugter med hullet i indgangsakslen.
4. Brug en hammer og en uddriver til at montere den nye pind i en af de to hulender (Figur 1).

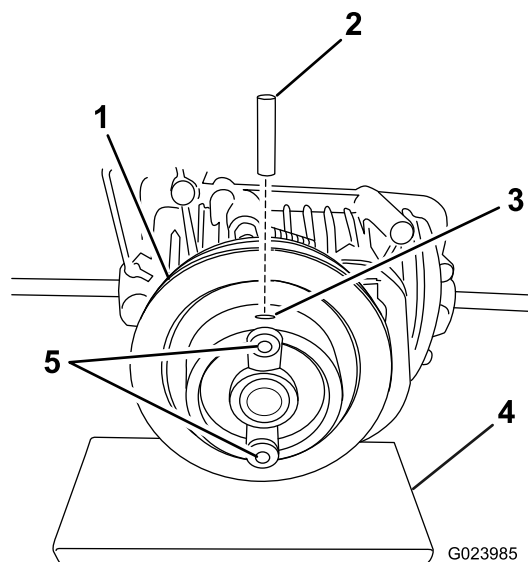

Figur 1

- | | |
|----------------|------------------------|
| 1. Remskive | 4. Støtte |
| 2. Pind | 5. Sæt skruerne i her. |
| 3. Hulende (2) | |

Bemærk: Centrér pinden i remskiven, sådan at afstanden fra pindens ender til hullets ender er 7,6 mm som vist i Figur 2.

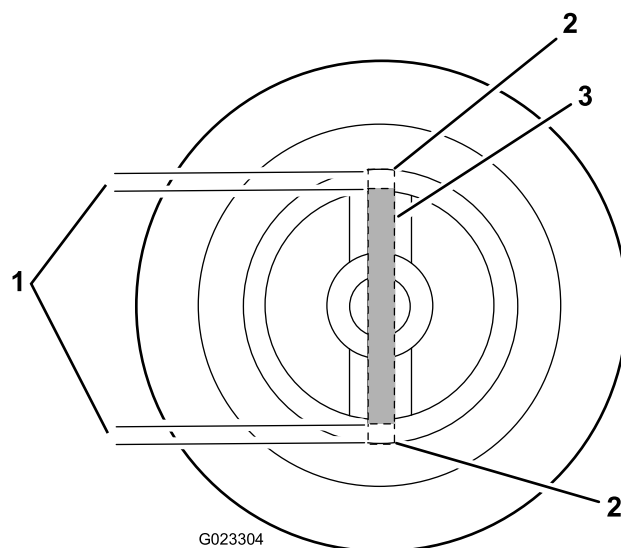

Figur 2

Remskiven set oppefra

- | | |
|-----------------|-----------------------|
| 1. 7,6 mm | 3. Pind (i remskiven) |
| 2. Hullets ende | |

5. Sæt de 2 skruer fra sættet i de 2 huller som vist i Figur 1.

Bemærk: Tilspænd skruerne med et moment på 1,3 Nm.

6. Monter transmissionen på maskinen.

Bemærk: Støt remskiven, når du fører pinden ind, for at undgå overbelastning af indgangsakslen (Figur 1).

