



# Vaihteiston hihnapyöräsarja

TimeMaster-ruohonleikkuri

Mallinro: 130-2370

## Asennusohjeet

### ⚠ VAARA

#### KALIFORNIA

Lakiesityksen 65 mukainen varoitus

Tämä tuote sisältää kemikaaleja, jotka Kalifornian osavaltion tietojen mukaan aiheuttavat syöpää, synnynnäisiä epämuodostumia tai lisääntymiseen liittyvää haittaa.

1. Irrota vaihteisto koneesta.

**Tärkeää:** Hihnapyörän asentaminen vaihteistoon vaihteiston ollessa koneessa saattaa vahingoittaa vaihteistoa.

2. Irrota vaurioitunut hihnapyörä vaihteistosta ja hävitä vaurioitunut hihnapyörä.
3. Asenna uusi hihnapyörä vaihteistoon muovinuijalla ja varmista, että hihnapyörän reikä on tarkalleen tuloakselin reiän kohdalla.
4. Asenna uusi tappi vasaran ja pistepuikon avulla toisen reiän päähän (Kuva 1).

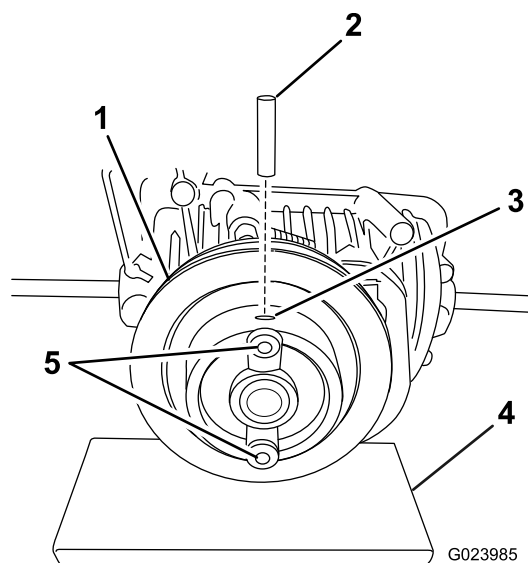

Kuva 1

- |                  |                           |
|------------------|---------------------------|
| 1. Hihnapyörä    | 4. Tuki                   |
| 2. Tappi         | 5. Kiinnitä ruuvit tähän. |
| 3. Reiän pää (2) |                           |

**Huomaa:** Keskitä tappi hihnapyörän sisään niin, että kunkin tapin päädyn etäisyys kuhunkin reiän päähän on 7,6 mm kuvan mukaisesti (Kuva 2).

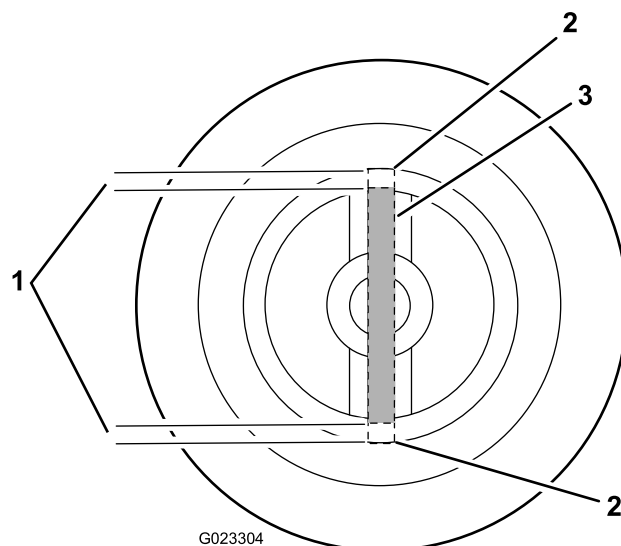

Kuva 2

Hihnapyörä ylhäältä nähtynä

- |              |                                |
|--------------|--------------------------------|
| 1. 7,6 mm    | 3. Tappi (hihnapyörän sisällä) |
| 2. Reiän pää |                                |

5. Kiinnitä sarjan mukana tulleet kaksi ruuvia kahteen reikään kuvan mukaisesti (Kuva 1).

**Huomaa:** Kiristä ruuvit momenttiin 1,3 Nm.

6. Asenna vaihteisto koneeseen.

**Huomaa:** Tue hihnapyörää tappia asennettaessa, jotta tuloakseliin ei kohdistu liikaa rasiutusta (Kuva 1).

