



# Kit poulie de transmission

## Tondeuse TimeMaster

N° de modèle 130-2370

### Instructions de montage

#### ⚠ ATTENTION

#### CALIFORNIE Proposition 65 - Avertissement

Ce produit contient une ou des substances chimiques considérées par l'état de Californie comme capables de provoquer des cancers, des anomalies congénitales ou d'autres troubles de la reproduction.

- Déposez la transmission de la machine.  
**Important:** Si vous posez la poulie sur la transmission alors que cette dernière est sur la machine, vous pouvez causer des dommages internes à la transmission.
- Déposez la poulie endommagée de la transmission et mettez-la au rebut.
- À l'aide d'une massette en caoutchouc, posez la poulie neuve sur la transmission, et veillez à bien aligner le trou de la poulie sur le trou dans l'arbre d'entrée.
- Utilisez un marteau et un chasse-goupille pour installer la nouvelle goupille à l'une des 2 extrémités du trou (Figure 1).

**Remarque:** Soutenez la poulie pendant que vous insérez la goupille pour éviter d'imposer une contrainte excessive à l'arbre d'entrée (Figure 1).

**Remarque:** Centrez la goupille dans la poulie de sorte à obtenir une distance de 7,6 mm entre chaque extrémité de la goupille et chaque extrémité de trou, comme montré à la Figure 2.

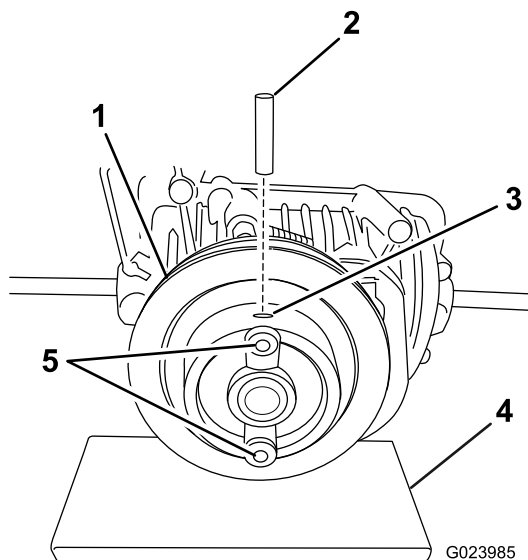

Figure 1

- |                          |                         |
|--------------------------|-------------------------|
| 1. Poulie                | 4. Support              |
| 2. Axe                   | 5. Emplacement des vis. |
| 3. Extrémité de trou (2) |                         |

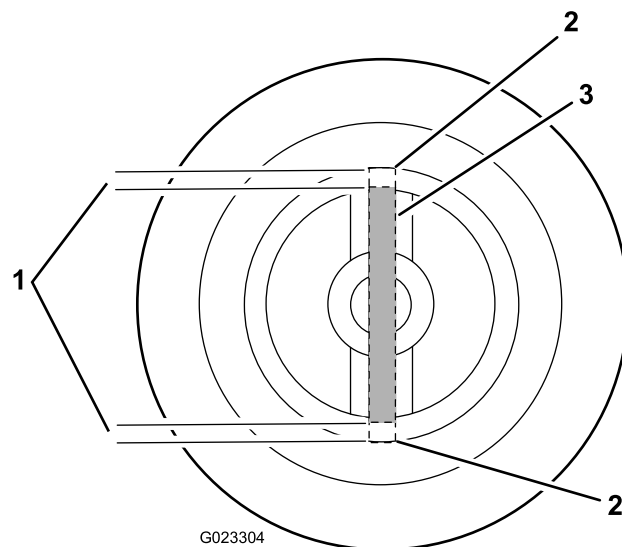

Figure 2

Vue de dessus de la poulie

- |                      |                              |
|----------------------|------------------------------|
| 1. 7,6 mm            | 3. Goupille (dans la poulie) |
| 2. Extrémité de trou |                              |

- Placez les 2 vis du kit dans les 2 trous, comme montré à la Figure 1.

**Remarque:** Serrez les vis à 1,3 Nm.

- Montez la transmission sur la machine.

