



# Kit pulegge della trasmissione

Tosaerba TimeMaster

N° del modello 130-2370

Form No. 3379-818 Rev A

## Istruzioni di installazione

### ⚠ AVVERTENZA

#### CALIFORNIA

#### Avvertenza norma "Proposition 65"

Il presente prodotto contiene una o più sostanze chimiche che nello Stato della California sono considerate cancerogene e causa di anomalie congenite o di altre problematiche della riproduzione.

1. Togliete la trasmissione dal tosaerba.

**Importante:** Se installate la puleggia nella trasmissione quando questa è ancora nella macchina, potreste causare danni interni alla trasmissione.

2. Togliete la puleggia danneggiata dalla trasmissione e gettatela.
3. Utilizzate un martello di gomma per installare la nuova puleggia nella trasmissione e accertatevi che il foro della puleggia sia perfettamente allineato con il foro nell'albero della trasmissione.
4. Usate un martello e un punteruolo per installare il nuovo perno in uno dei due fori di estremità (Figura 1).



Figura 1

- |                          |  |
|--------------------------|--|
| 1. Puleggia              | 4. Supporto                            |
| 2. Perno                 | 5. Installate le viti in questo punto. |
| 3. Foro di estremità (2) |  |

**Nota:** Sostenete la puleggia mentre inserite il perno per evitare di sollecitare eccessivamente l'albero della trasmissione (Figura 1).

**Nota:** Centrate il perno all'interno della puleggia in modo che la distanza tra ciascuna estremità del perno e il relativo foro nella puleggia sia di 7,6 mm come mostrato in Figura 2.

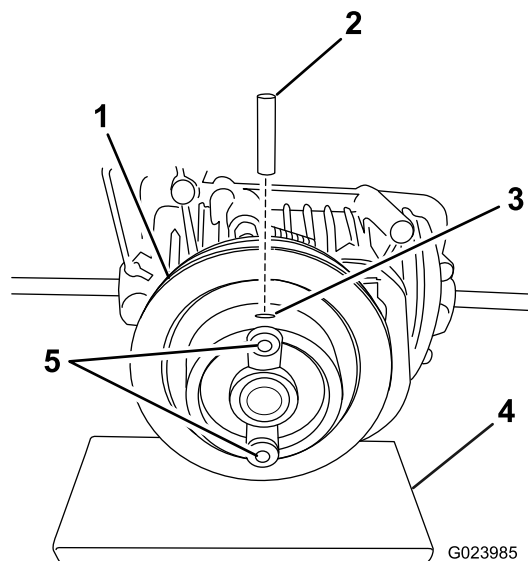

Figura 2

Vista dall'alto della puleggia

- |                      |                                       |
|----------------------|---------------------------------------|
| 1. 7,6 mm            | 3. Perno (all'interno della puleggia) |
| 2. Foro di estremità |                                       |

5. Installate le due viti incluse nel kit all'interno dei due fori come illustrato in Figura 1.

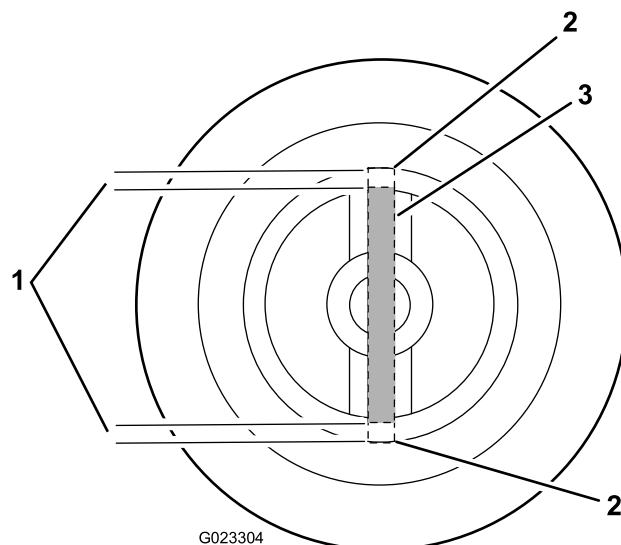
**Nota:** Serrate le viti ad un valore di 1.3 Nm (11.5 in-lb).

6. Montate la trasmissione sulla macchina.

