



Cortacésped Recycler® de 53 cm

Nº de modelo 20999—Nº de serie 314000001 y superiores

Form No. 3381-319 Rev A

Manual del operador

Introducción

Este cortacésped dirigido de cuchillas rotativas está diseñado para ser usado por usuarios domésticos. Está diseñado principalmente para segar césped bien mantenido en zonas verdes residenciales. No está diseñado para cortar maleza o para aplicaciones agrícolas.

Lea esta información detenidamente para aprender a utilizar y mantener correctamente su máquina, y para evitar lesiones personales y daños en el producto. Usted es el responsable de utilizar la máquina de forma correcta y segura.

Usted puede ponerse en contacto directamente con Toro en www.Toro.com si desea información sobre productos y accesorios, o si necesita localizar un distribuidor o registrar su producto.

Cuando necesite asistencia técnica, piezas genuinas Toro o información adicional, póngase en contacto con el Servicio Técnico Autorizado o con Asistencia al Cliente Toro, y tenga a mano los números de modelo y serie de su máquina. Figura 1 identifica la ubicación en el producto de los números de modelo y de serie.



Figura 1

1. Ubicación de los números de modelo y de serie

Anote los números de modelo y de serie de su producto en este espacio:

Nº de modelo	_____
Nº de serie	_____

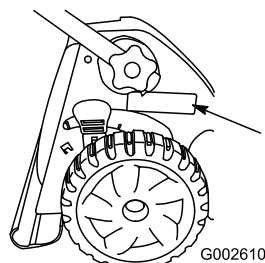
Este manual identifica peligros potenciales y contiene mensajes de seguridad identificados por el símbolo de alerta de seguridad (Figura 2), que señala un peligro que puede causar lesiones graves o la muerte si usted no sigue las precauciones recomendadas.



Figura 2

1. Símbolo de alerta de seguridad

Este manual utiliza 2 palabras para resaltar información.

Importante llama la atención sobre información mecánica especial, y **Nota** resalta información general que merece una atención especial.

Este producto cumple toda las directivas europeas aplicables. Para más detalles, consulte la Declaración de conformidad (DOC) de cada producto.

En los casos en que se indica la potencia en cv del motor, la potencia bruta del motor fue calculada en el laboratorio por el fabricante del motor, con arreglo a lo estipulado en SAE J1940. Debido a que el motor está configurado para cumplir los requisitos de seguridad, emisiones y operación, su potencia real en este tipo de cortacésped será significativamente menor.

No manipule los controles del motor ni modifique la velocidad regulada; el hacerlo puede crear condiciones inseguras con resultado de lesiones personales.

Contenido

Introducción	1
Seguridad en general para cortacéspedes	2
Presión sonora	4
Potencia sonora	4
Vibración mano/brazo.....	4
Pegatinas de seguridad e instrucciones	5
Montaje	6
1 Cómo desplegar el manillar.....	6
2 Instalación de la cuerda de arranque en la guía de la cuerda	6
3 Llenado del cárter de aceite.....	7
4 Instale el tapón de mulching o la bolsa de recogida.....	7
El producto	9
Especificaciones	9
Operación	9
Cómo llenar el depósito de combustible.....	9
Verificación del nivel de aceite del motor	10
Ajuste de la altura de corte	11
Ajuste de la altura del manillar superior	11
Cómo arrancar el motor	12



Uso de la transmisión autopropulsada.....	12
Cómo parar el motor	13
Reciclado de los recortes.....	13
Ensamblado de los recortes	13
Descarga lateral de los recortes	15
Consejos de operación	15
Mantenimiento	16
Calendario recomendado de mantenimiento	16
Preparación para el mantenimiento	17
Cambio del limpiador de aire.....	17
Cómo cambiar el aceite del motor	17
Lubricación de los engranajes de las ruedas.....	18
Lubricación del manillar superior.....	18
Ajuste de la transmisión autopropulsada	
Cable	19
Cómo cambiar la cuchilla.....	19
Limpieza de los bajos de la carcasa de la	
máquina	20
Almacenamiento	21
Preparación de la máquina para el	
almacenamiento	21
Cómo plegar el manillar.....	21
Después del almacenamiento	22
Prueba del sistema de seguridad de la	
máquina	22

Seguridad

El uso o mantenimiento incorrecto de este cortacésped puede causar lesiones. Para reducir la posibilidad de lesión, cumpla estas instrucciones de seguridad.

Toro diseñó y probó esta máquina para que ofreciera una seguridad razonable durante su operación; no obstante, el incumplimiento de las siguientes instrucciones puede causar lesiones personales.

Para asegurar la máxima seguridad, el mejor rendimiento, y para adquirir conocimientos sobre el producto, es imprescindible que usted y cualquier otra persona que opere el cortacésped lea y comprenda el contenido de este manual antes de poner en marcha el motor. Preste atención especial al símbolo de alerta de seguridad (Figura 2) que significa Cuidado, Advertencia o Peligro – “instrucción de seguridad personal”. Lea y comprenda la instrucción porque tiene que ver con su seguridad. El incumplimiento de estas instrucciones puede dar lugar a lesiones personales.

Seguridad en general para cortacéspedes

Las siguientes instrucciones han sido adaptadas de la norma EN 836.

Esta máquina de corte es capaz de amputar manos y pies y de lanzar objetos al aire. El no observar las siguientes

instrucciones de seguridad puede dar lugar a lesiones corporales e incluso la muerte.

Formación

- Lea cuidadosamente las instrucciones. Familiarícese con los controles y con el uso correcto del equipo.
- No permita nunca que niños o personas no familiarizadas con estas instrucciones utilicen el cortacésped. Es posible que existan normativas locales que restrinjan la edad del operador.
- Tenga en cuenta que el operador o el usuario es responsable de cualquier accidente o peligro que afecte a otras personas o a su propiedad.
- Comprenda las explicaciones asociadas con todos los pictogramas utilizados en el cortacésped o en las instrucciones.

Gasolina

ADVERTENCIA – la gasolina es altamente inflamable. Tome las siguientes precauciones.

- Utilice recipientes especialmente diseñados para su almacenamiento.
- Rellene el depósito al aire libre únicamente, y no fume mientras rellena el depósito.
- Añada el combustible antes de arrancar el motor. No retire nunca el tapón del depósito de combustible ni añada gasolina si el motor está en funcionamiento o si el motor está caliente.
- Si se derrama gasolina, no intente arrancar el motor; retire el cortacésped de la zona del derrame y evite crear fuentes de ignición hasta que los vapores de la gasolina se hayan disipado.
- Vuelva a colocar firmemente todos los tapones de los depósitos y de los recipientes.

Preparación

- Mientras corta el césped, use pantalones largos y calzado fuerte. No haga funcionar el equipo estando descalzo, o llevando sandalias.
- Inspeccione cuidadosamente la zona en la que va a utilizar el equipo, y retire cualquier piedra, palo, alambre, hueso u otro objeto extraño.
- Antes de usar el cortacésped, haga siempre una inspección visual para comprobar que los protectores y dispositivos de seguridad, como por ejemplo deflectores y/o recogehierbas, están colocados y que funcionan correctamente.
- Antes de usar la máquina, realice siempre una inspección visual para asegurarse de que las cuchillas, los pernos de las cuchillas y el conjunto de corte no están desgastados o dañados. Sustituya cuchillas o pernos gastados o dañados en conjuntos completos para no desequilibrar la máquina.

Arranque

- No incline el cortacésped al arrancar o encender el motor, a menos que sea obligatorio inclinar el cortacésped para arrancarlo. En este caso, no lo incline más de lo absolutamente necesario y levante únicamente la parte que está más lejos del operador.
- Arranque con cuidado siguiendo las instrucciones y con los pies bien alejados de la(s) cuchilla(s) y no delante del conducto de descarga.

Operación

- No siegue nunca si hay otras personas, especialmente niños, o animales cerca.
- Corte el césped solamente con luz natural o con una buena iluminación artificial.
- Manténgase alerta por si existen baches en el terreno u otros peligros ocultos.
- No coloque nunca las manos o los pies debajo de piezas que están girando. Manténgase alejado del conducto de descarga en todo momento.
- No levante ni transporte el cortacésped mientras el motor esté en marcha.
- Extreme las precauciones al ir en marcha atrás o tirar hacia usted de un cortacésped dirigido.
- Camine, nunca corra.
- Pendientes:
 - No siegue pendientes y cuestas extremadamente empinadas.
 - Extreme las precauciones en cuestas o pendientes.
 - Siegue las pendientes de través, nunca hacia arriba y hacia abajo, y extreme las precauciones al cambiar de dirección en las pendientes.
 - Asegúrese de pisar firmemente en cuestas y pendientes.
- Reduzca la velocidad en las pendientes para evitar vuelcos o pérdida de control.
- Pare las cuchillas si es necesario inclinar el cortacésped para su transporte al cruzar superficies que no sean de hierba y al transportar el cortacésped a y desde la zona a segar.
- No haga funcionar el motor en recintos cerrados donde se pueda acumular el monóxido de carbono.
- Pare el motor
 - siempre que deje desatendido el cortacésped.
 - antes de repostar combustible.
 - antes de retirar el recogedor.
 - antes de realizar los ajustes de altura, a no ser que dichos ajustes se puedan realizar desde la posición del operador.

- Pare el motor y desconecte el cable de la bujía
 - antes de limpiar atascos o despejar el conducto.
 - antes de inspeccionar, limpiar o hacer tareas de mantenimiento en el cortacésped.
 - después de golpear un objeto extraño, inspeccione el cortacésped y repare cualquier daño antes de volver a arrancar y utilizar el cortacésped.
 - si el cortacésped comienza a vibrar de manera anormal (comprobar inmediatamente).
- Los rayos pueden causar graves lesiones o incluso la muerte. Si se ven relámpagos o rayos o se oyen truenos en la zona, no utilice la máquina; busque un lugar donde resguardarse.
- Tenga cuidado con el tráfico cuando cruce o esté en las proximidades de una carretera.

Mantenimiento y almacenamiento

- Mantenga apretados todos los tornillos, pernos y tuercas para asegurar que la máquina esté en perfectas condiciones de funcionamiento.
- No utilice equipos de lavado a presión para lavar la máquina.
- No almacene nunca la máquina con gasolina en el depósito dentro de un edificio donde los vapores puedan llegar a una llama desnuda o una chispa.
- Espere a que se enfríe el motor antes de guardar el cortacésped en un recinto cerrado.
- Para reducir el peligro de incendio, mantenga el motor, el silenciador, el compartimiento de la batería y la zona de almacenamiento de gasolina libres de hierba, hojas o acumulaciones excesivas de grasa.
- Compruebe frecuentemente los componentes del recogedor y el protector de descarga y sustitúyalos por piezas recomendadas por el fabricante cuando sea necesario.
- Para su seguridad, sustituya las piezas desgastadas o dañadas.
- Sustituya los silenciadores defectuosos.
- Si es necesario drenar el depósito de combustible, debe hacerse al aire libre.
- No cambie los ajustes del regulador del motor ni haga funcionar el motor a una velocidad excesiva. El funcionamiento del motor a una velocidad excesiva puede aumentar el riesgo de lesiones personales.
- Tenga cuidado cuando haga ajustes en el cortacésped para evitar que los dedos queden atrapados entre las cuchillas en movimiento y las piezas fijas del cortacésped.
- **Para asegurar el máximo rendimiento y seguridad, compre únicamente piezas y accesorios genuinos de Toro. No utilice piezas y accesorios genéricos; pueden constituir un peligro para la seguridad.**

Presión sonora

Esta unidad tiene un nivel de presión sonora en el oído del operador de 89 dBA, que incluye un valor de incertidumbre (K) de 1 dBA.

El nivel de presión sonora se determinó mediante los procedimientos descritos en EN 836.

Potencia sonora

Esta unidad tiene un nivel de potencia sonora garantizado de 98 dBA, que incluye un valor de incertidumbre (K) de 1 dBA.

El nivel de potencia sonora se determinó mediante los procedimientos descritos en ISO 11094.

Vibración mano/brazo

Nivel medido de vibración en la mano derecha = 6,6 m/s²

Nivel medido de vibración en la mano izquierda = 7,9 m/s²

Valor de incertidumbre (K) = 3,1 m/s²

Los valores medidos se determinaron mediante los procedimientos descritos en EN 836.

Pegatinas de seguridad e instrucciones

Importante: Hay pegatinas de seguridad e instrucciones colocadas cerca de zonas de potencial peligro. Sustituya cualquier pegatina dañada.

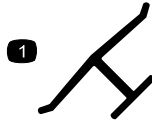

Marca del fabricante

1. Indica que la cuchilla ha sido identificada como pieza del fabricante original de la máquina.



108-7450

1. Altura de corte



108-7451

1. Altura de corte

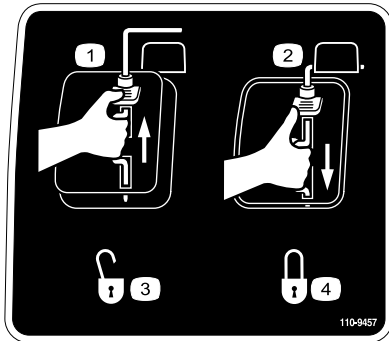

110-9457

- | | |
|---|-----------------|
| 1. Interruptor de motor –
Desconectado | 3. Desbloqueado |
| 2. Interruptor de motor –
Conectado | 4. Bloqueado |

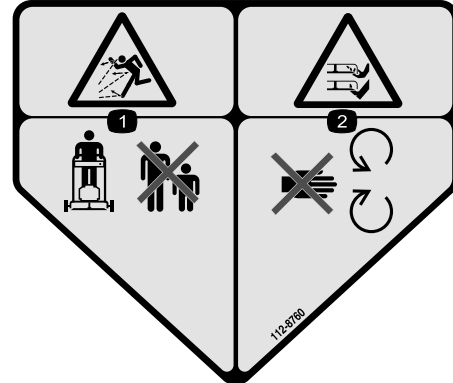

112-8760

1. Peligro de objetos arrojados – mantenga a otras personas a una distancia prudencial de la máquina.
2. Peligro de corte/desmembramiento de mano o pie – no se acerque a las piezas en movimiento.



114-7982

1. Advertencia – lea el *Manual del operador*.
2. Peligro de objetos arrojados – mantenga a otras personas a una distancia prudencial de la máquina.
3. Peligro de corte/desmembramiento de mano o pie, cuchilla del cortacésped – desconecte el cable de la bujía y lea las instrucciones antes de realizar cualquier tarea de mantenimiento.
4. Peligro de corte/desmembramiento de mano o pie por la cuchilla del cortacésped – no se acerque a las piezas en movimiento.
5. Peligro de corte/desmembramiento de mano o pie, cuchilla del cortacésped – no siegue las pendientes hacia arriba/abajo; siegue las pendientes de través; pare el motor antes de abandonar el puesto del operador, y mire hacia atrás mientras conduce en marcha atrás.

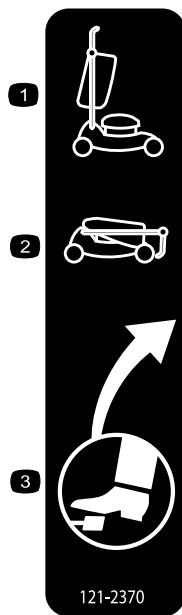

121-2370

- | | |
|---------------------------------|------------------------|
| 1. Manillar en posición elevada | 3. Ubicación del pedal |
| 2. Manillar en posición bajada | |

Montaje

Importante: Retire y deseche la hoja protectora de plástico que cubre el motor.

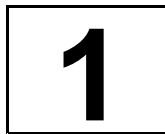

Cómo desplegar el manillar

No se necesitan piezas

Procedimiento

1. Despliegue el manillar según se muestra en Figura 3.



Figura 3

2. Apriete todos los pomos del manillar.
3. Mueva el manillar superior a la posición deseada y apriete firmemente el pomo del manillar superior (Figura 4).

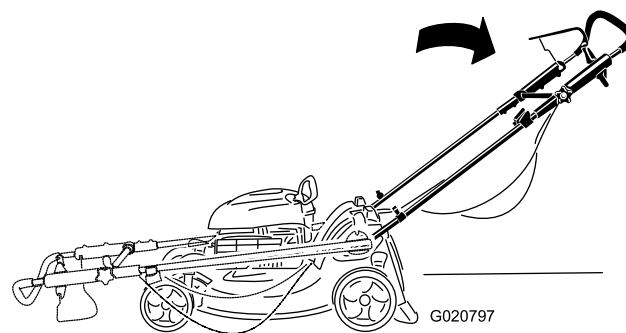

Figura 4

2

Instalación de la cuerda de arranque en la guía de la cuerda

No se necesitan piezas

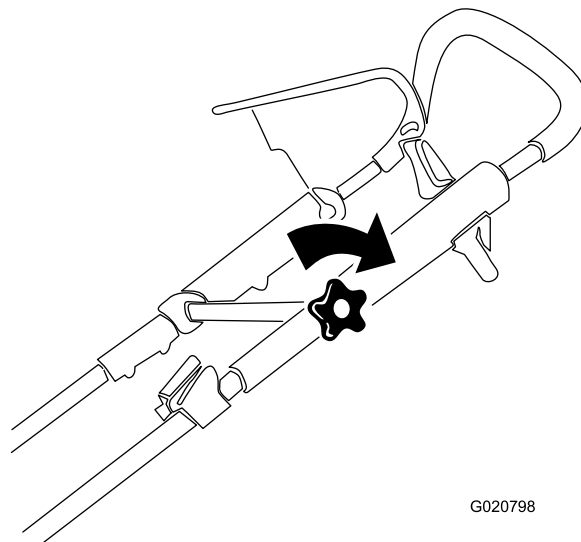
Procedimiento

Importante: Debe instalar la cuerda del arrancador de retroceso en la guía de la cuerda.

Sujete la barra de control de las cuchillas contra el manillar superior y pase la cuerda de arranque a través de la guía del manillar (Figura 5).

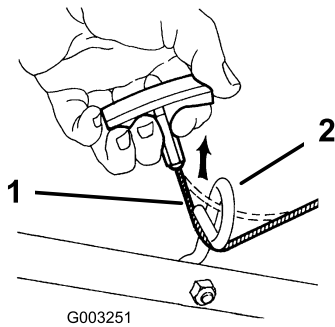

G003251

Figura 5

1. Cuerda de arranque
2. Guía de la cuerda

3

Llenado del cárter de aceite

No se necesitan piezas

Procedimiento

Importante: Esta máquina se suministra sin aceite en el motor. Antes de arrancar el motor, llene el motor de aceite.

Importante: Cambie el aceite del motor después de las primeras 5 horas de operación, y después cada año. Consulte Cómo cambiar el aceite del motor (página 17).

1. Lleve la máquina a una superficie nivelada.
2. Retire la varilla (Figura 6) y vierta aproximadamente tres cuartas partes de la capacidad total del cárter por el tubo de llenado de aceite.

Nota: Capacidad máxima: 0,59 l, tipo: aceite detergente SAE 30 con clasificación de servicio API SF, SG, SH, SJ, SL o superior.

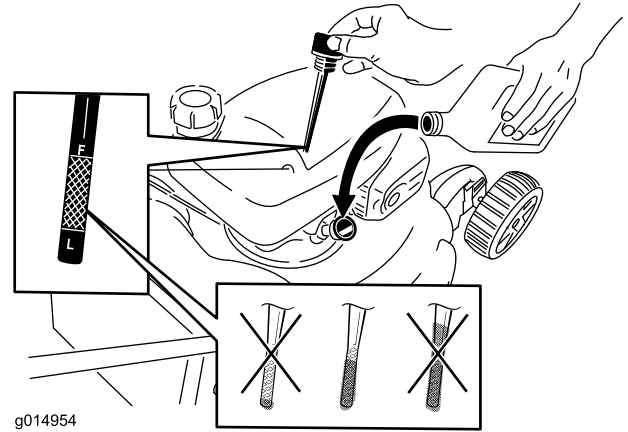

g014954

Figura 6

3. Limpie el extremo de la varilla con un paño limpio.
4. Introduzca la varilla en el tubo de llenado y enrósquela hasta que haga tope.
5. Retire la varilla y compruebe el nivel de aceite en la varilla; consulte Figura 6.
 - Si el nivel de aceite es demasiado bajo, añada una pequeña cantidad de aceite lentamente por el tubo de llenado y repita los pasos 3 a 5 hasta que el nivel del aceite sea correcto, según se muestra en Figura 6.
 - Si el nivel de aceite es demasiado alto, drene el exceso de aceite hasta que obtenga el nivel correcto de aceite. Para vaciar el exceso de aceite, consulte Cómo cambiar el aceite del motor (página 17).
6. Instale la varilla firmemente a mano.

Importante: Si el nivel de aceite del motor es demasiado bajo o demasiado alto y usted arranca el motor, puede dañar el motor.

4

Instale el tapón de mulching o la bolsa de recogida

No se necesitan piezas

Procedimiento

Importante: El motor no arrancará a menos que usted instale correctamente el tapón de mulching (para el

mulching o descarga lateral) o la bolsa de recogida (para el ensacado).

La máquina tiene un interruptor de seguridad, situado en el fondo de una ranura en la parte superior derecha trasera de la máquina, que impide que la máquina funcione sin tener instalado un tapón de mulching o una bolsa de recogida. Esto evita que la máquina arroje residuos hacia el operador a través del conducto trasero.

Para que el interruptor detecte la presencia del tapón de mulching, **la parte superior de la palanca del tapón de mulching debe introducirse completamente hasta el fondo de la ranura** (Figura 7).



Figura 7

1. Parte superior de la palanca del tapón de mulching en el fondo de la ranura

1. Introduzca el tapón de mulching en la máquina, si no está instalado ya (Figura 8).

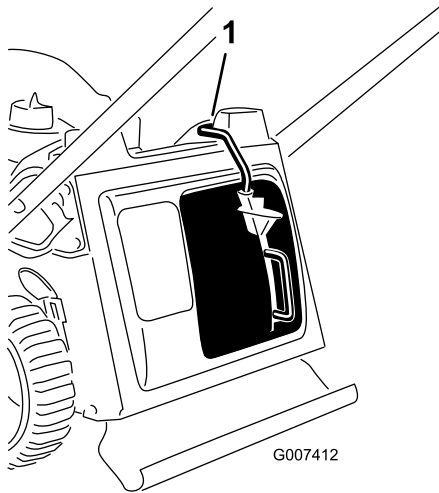

Figura 8

2. Apriete el botón de la palanca con el dedo pulgar e introduzca el tapón de mulching totalmente en el hueco (Figura 9).

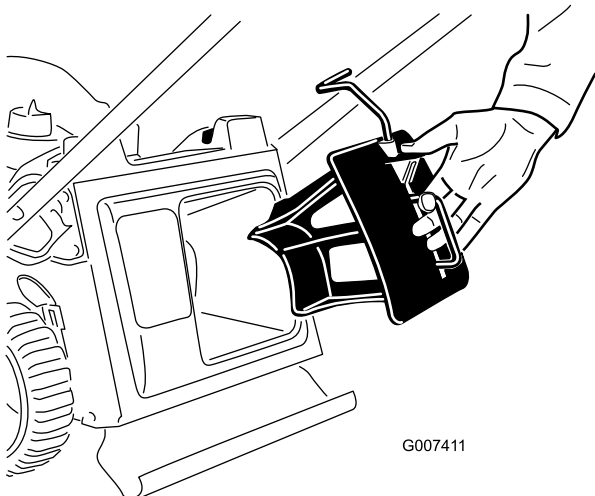

Figura 9

3. Suelte el botón de la palanca y asegúrese de que la parte superior de la palanca está introducido hasta el fondo de la ranura (Figura 10). **Si la parte superior de la palanca no está introducido hasta el fondo de la ranura, la máquina no arrancará.**

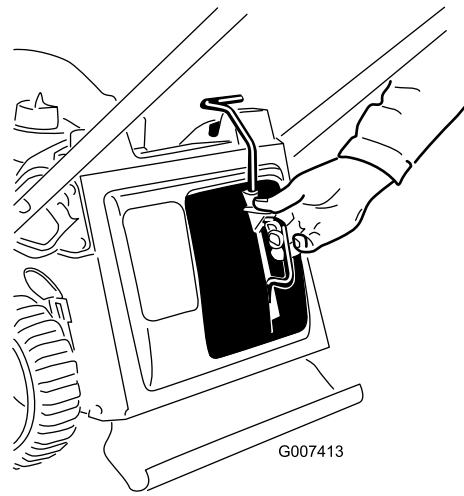

Figura 10

Nota: Si la palanca no se engancha correctamente, desconecte el cable de la bujía y elimine cualquier acumulación de residuos de la ranura.

El producto

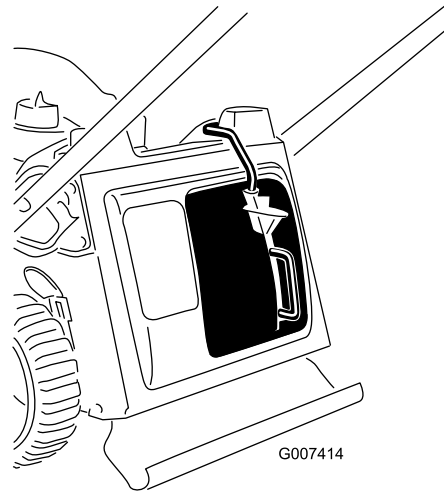

Figura 11

- | | |
|---|--------------------------------------|
| 1. Palanca de altura de corte (4) | 6. Manillar superior |
| 2. Bujía | 7. Pomo del manillar superior |
| 3. Varilla/Llenado de aceite (no ilustrado) | 8. Tapón del depósito de combustible |
| 4. Arrancador | 9. Pedal |
| 5. Barra de control de la cuchilla | 10. Filtro de aire |

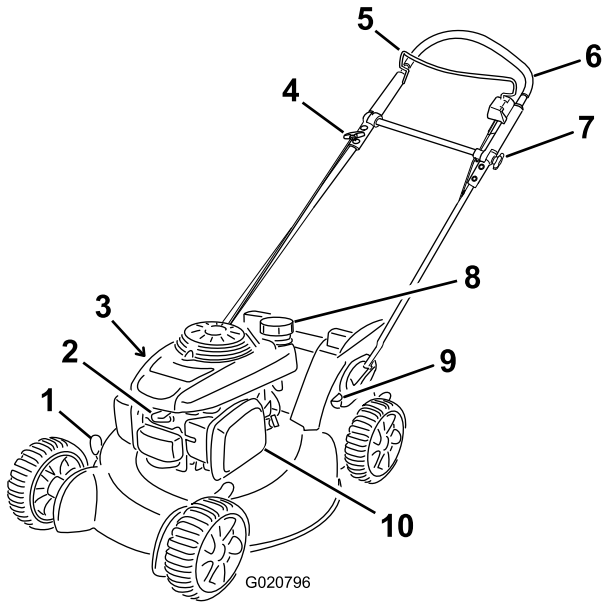

Figura 12

- | | |
|---------------------------------|-----------------------------------|
| 1. Bolsa de recogida | 3. Tapón de reciclado (instalado) |
| 2. Conducto de descarga lateral | |

Operación

Cómo llenar el depósito de combustible

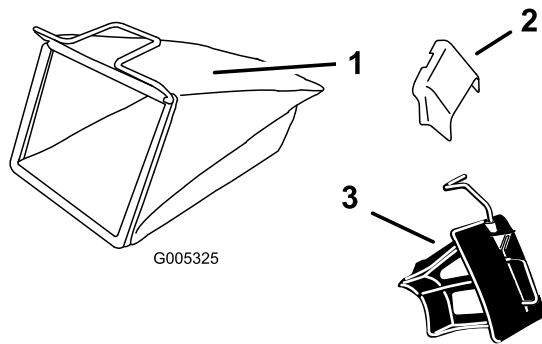
Combustible recomendado:

- Para obtener los mejores resultados, utilice solamente gasolina fresca (comprada hace menos de 30 días), sin plomo, de 87 o más octanos (método de cálculo $(R+M)/2$).
- **Etanol:** Es aceptable el uso de gasolina con hasta el 10% de etanol (gasohol) o el 15% de MTBE (éter metil tert-butílico) por volumen. El etanol y el MTBE no son lo mismo. No está autorizado el uso de gasolina con el 15% de etanol (E15) por volumen. **No utilice nunca gasolina que contenga más del 10% de etanol por volumen**, como por ejemplo la E15 (contiene el 15% de etanol), la E20 (contiene el 20% de etanol) o la E85 (contiene hasta el 85% de etanol). El uso de gasolina no autorizada puede causar problemas de rendimiento o daños en el motor que pueden no estar cubiertos bajo la garantía.
- **No** utilice gasolina que contenga metanol.
- **No** guarde combustible en el depósito de combustible o en recipientes de combustible durante el invierno a menos que haya añadido un estabilizador.
- **No** añada aceite a la gasolina.

Importante: Para reducir los problemas de arranque, añada estabilizador de combustible al combustible durante toda la temporada, mezclándolo con gasolina comprado hace menos de 30 días; deje la máquina en marcha hasta que se quede sin gasolina antes de almacenarla durante más de 30 días.

No utilice aditivos de combustible salvo un estabilizador/acondicionador de combustible. No use estabilizadores a base de alcohol, tales como etanol, metanol o isopropanol.

Especificaciones

Modelo	Peso	Longitud	Anchura	Altura
20999	38 kg	157 cm	56 cm	112 cm

⚠ PELIGRO

La gasolina es altamente inflamable y explosiva. Un incendio o una explosión provocado(a) por la gasolina puede causarle quemaduras a usted y a otras personas.

- Para evitar que una carga estática incendie la gasolina, coloque el recipiente y/o la máquina directamente sobre el suelo antes de repostar, no en un vehículo o sobre otro objeto.
- Llene el depósito en el exterior cuando el motor esté frío. Limpie cualquier derrame.
- No maneje gasolina si está fumando, ni cerca de una llama desnuda o chispas.
- Almacene la gasolina en un recipiente homologado y manténgala fuera del alcance de los niños.

1. Limpie la zona alrededor del tapón del depósito de combustible y retire el tapón del depósito (Figura 13).



Figura 13

2. Llene el depósito, dejando un espacio libre de al menos 1 cm entre la gasolina y la parte inferior del tubo para permitir la dilatación de la gasolina.
3. Coloque el tapón del depósito de combustible y apriételo firmemente a mano.

Verificación del nivel de aceite del motor

Intervalo de mantenimiento: Cada vez que se utilice o diariamente

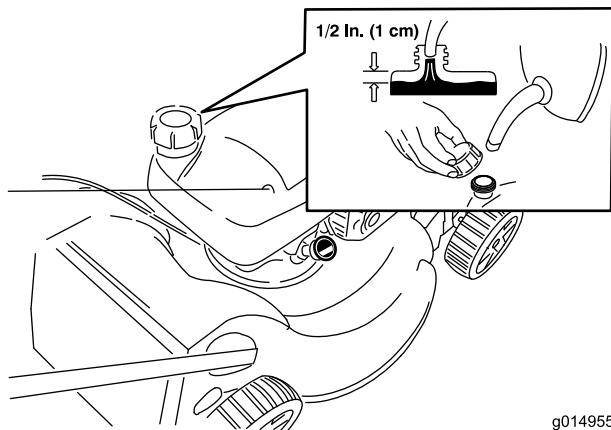
Capacidad máxima: 0,59 l, tipo: aceite detergente SAE 30 con clasificación de servicio API SF, SG, SH, SJ, SL o superior.

1. Lleve la máquina a una superficie nivelada.
2. Retire la varilla (Figura 14).



Figura 14

3. Limpie el extremo de la varilla con un paño limpio.
4. Introduzca la varilla en el tubo de llenado y enrósquela hasta que haga tope.
5. Retire la varilla y observe el nivel de aceite; consulte Figura 14.
 - Si el nivel de aceite es demasiado bajo, añada una pequeña cantidad de aceite lentamente por el tubo de llenado y repita los pasos 3 a 5 hasta que el nivel del aceite sea correcto, según se muestra en Figura 14.
 - Si el nivel de aceite es demasiado alto, drene el exceso de aceite hasta que obtenga el nivel correcto de aceite. Para vaciar el exceso de aceite, consulte Cómo cambiar el aceite del motor (página 17).
6. Instale la varilla firmemente a mano.

Importante: Si el nivel de aceite del motor es demasiado bajo o demasiado alto y usted arranca el motor, puede dañar el motor.

Ajuste de la altura de corte

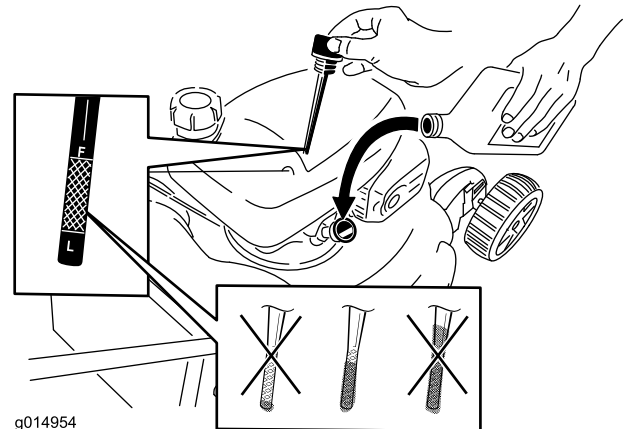
⚠ ADVERTENCIA

Al ajustar la altura de corte, usted podría tocar la cuchilla en movimiento, lo que podría causarle graves lesiones.

- Pare el motor y espere a que se detengan todas las piezas en movimiento.
- No ponga los dedos debajo de la carcasa al ajustar la altura de corte.

⚠ CUIDADO

Si el motor ha estado en marcha, el silenciador estará muy caliente y puede causarle quemaduras graves. Manténgase alejado del silenciador si éste está caliente.

Ajuste la altura de corte según desee. Ajuste las cuatro ruedas a la misma altura.

Nota: Para elevar la máquina, mueva las 4 palancas de altura de corte hacia adelante; para bajar la máquina, muévalas todas hacia atrás (Figura 15).



Figura 15

Nota: Los ajustes de altura de corte son 25 mm; 38 mm ; 51 mm; 64 mm; 76 mm; 89 mm; 102 mm y 114 mm.

Ajuste de la altura del manillar superior

Usted puede elevar o bajar el manillar superior hasta una posición que le sea cómoda.

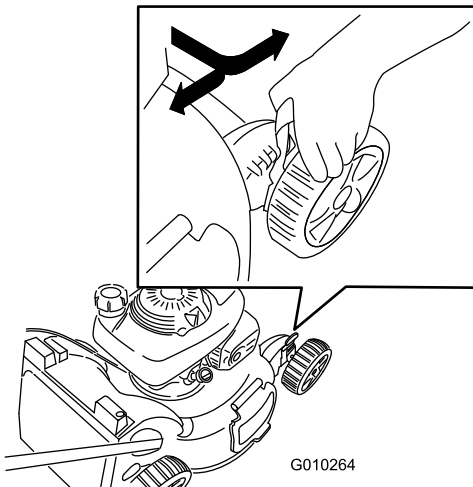
Nota: No puede elevar el manillar superior por encima del ángulo del manillar inferior.

1. Afloje el pomo del manillar superior (Figura 16).



Figura 16

2. Mueva el manillar superior a la posición deseada (Figura 17).

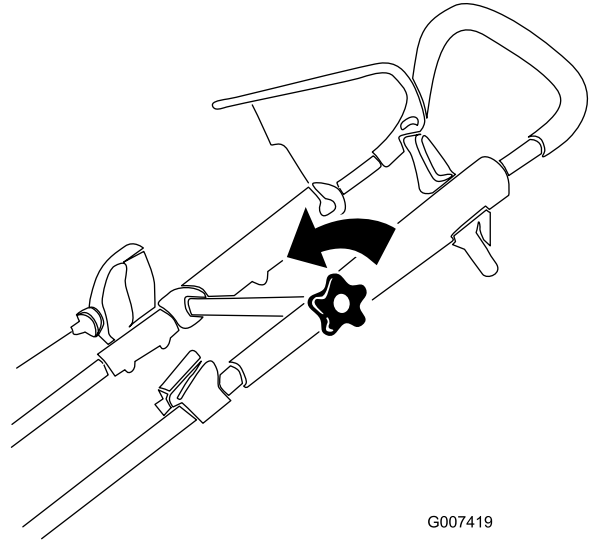

Figura 17

3. Apriete firmemente el pomo del manillar superior (Figura 19).



Figura 18

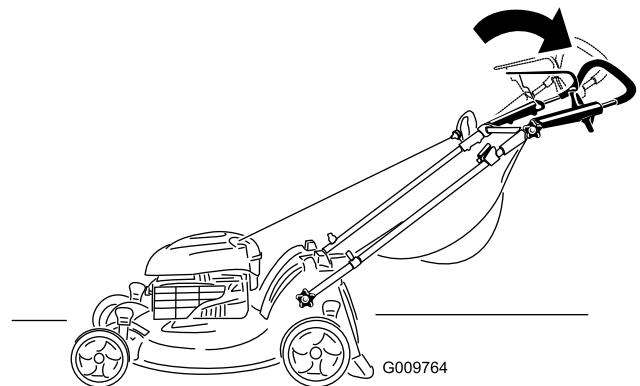

Figura 20

2. Sujete la barra de control de la cuchilla contra el manillar y tire del arrancador de retroceso (Figura 21).

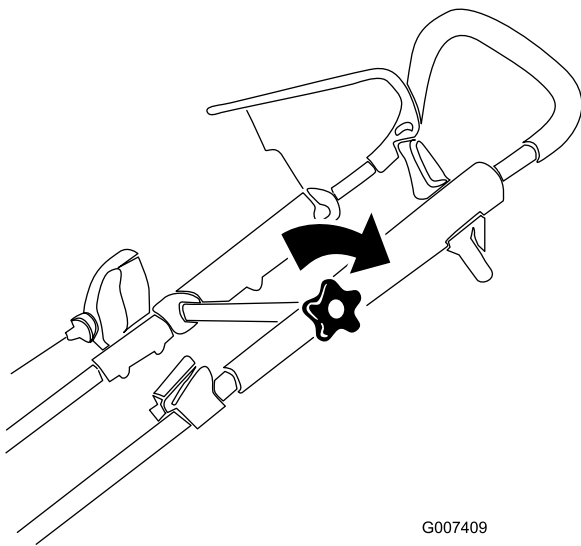

Figura 21

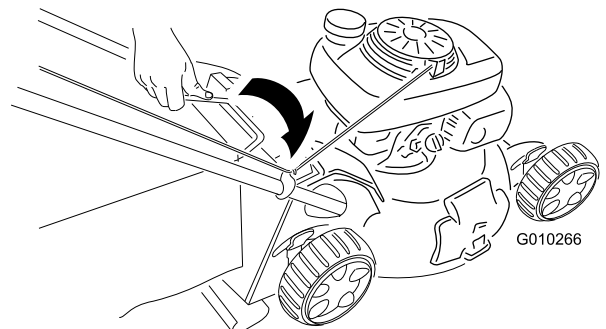
1. Barra de control de la cuchilla

Nota: Si la máquina todavía no arranca, póngase en contacto con el Servicio Técnico Autorizado.

3. Pruebe el sistema de seguridad de la máquina; consulte Comprobación del sistema de seguridad de la máquina en la sección Almacenamiento.

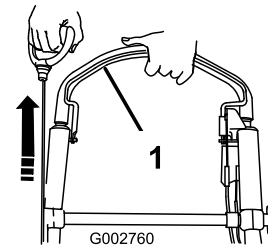
Cómo arrancar el motor

Importante: La máquina tiene un sistema de seguridad que impide que usted arranque la máquina a menos que antes haya instalado correctamente el tapón de mulching o la bolsa de recogida en la máquina.

1. Instale el tapón de mulching (Figura 19) o la bolsa de recogida (Figura 20) en la máquina.



Figura 19

Uso de la transmisión autopropulsada

Para operar con el sistema de autopropulsión, simplemente camine con las manos sobre el manillar superior y los codos junto al cuerpo, y la máquina mantendrá automáticamente su misma velocidad (Figura 22 y Figura 23).

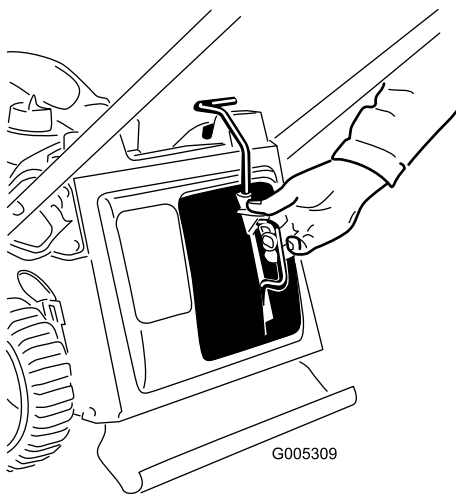

Figura 22



Figura 23

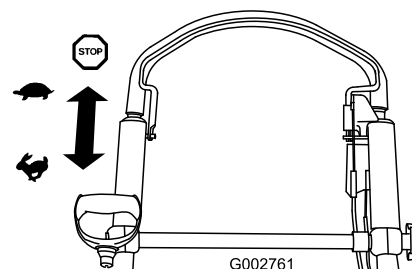

Figura 24

Nota: Si la máquina no rueda libremente hacia atrás después de usar la autopropulsión, deje las manos en su sitio, y deje que la máquina ruede unos cuantos centímetros hacia adelante para desengranar la transmisión de las ruedas. También puede poner la mano sobre el manillar metálico situado justo debajo de la barra de autopropulsión y empujar la máquina hacia adelante unos 5 cm. Si la máquina no rueda fácilmente hacia atrás, póngase en contacto con el Servicio Técnico Autorizado.

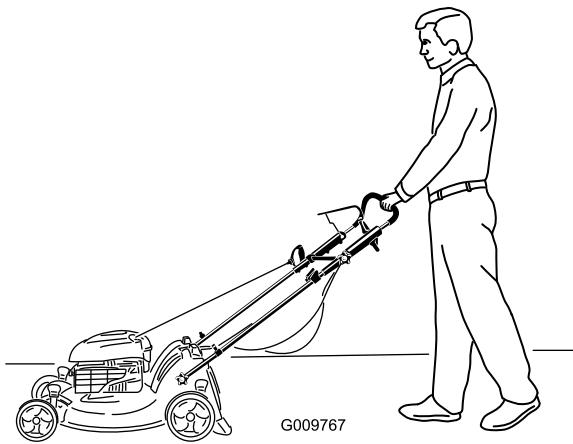
Cómo parar el motor

Intervalo de mantenimiento: Cada vez que se utilice o diariamente—Asegúrese de que el motor se para en el plazo de 3 segundos después de soltar la barra de control de la cuchilla.

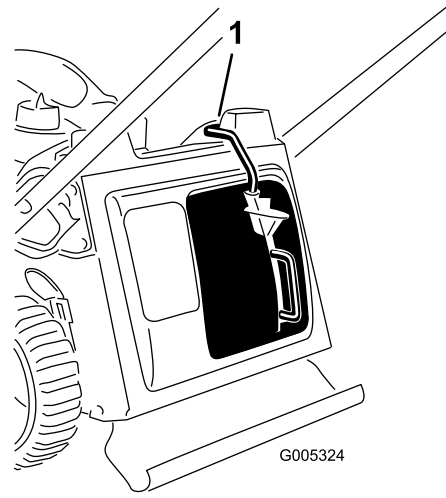
Para parar el motor, suelte la barra de control de la cuchilla.

Importante: Cuando usted suelte la barra de control de la cuchilla, el motor y la cuchilla deberán detenerse en 3 segundos o menos. Si no se paran correctamente, deje de usar la máquina inmediatamente y póngase en contacto con un Servicio Técnico Autorizado.

Reciclado de los recortes

Su máquina viene preparada de fábrica para reciclar, es decir, para picar los recortes de hierba y hojas y devolverlos al césped.

Si la bolsa de recogida está instalada en la máquina, retírela; consulte Cómo retirar la bolsa de recogida (página 14) antes de reciclar los recortes. Si el conducto de descarga lateral está instalado en la máquina, retírelo y cierre la puerta de descarga lateral; consulte Retirada del conducto de descarga lateral (página 15) antes de reciclar los recortes.

Importante: La máquina tiene un interruptor de seguridad que impide que usted arranque la máquina sin haber instalado correctamente el tapón de reciclado en la máquina (Figura 24).

1. Parte superior de la palanca del tapón de reciclado en el fondo de la ranura

Ensamado de los recortes

Utilice la bolsa de recogida si usted desea recoger los recortes de hierba y las hojas del césped.

Si el conducto de descarga lateral está instalado en la máquina, retírelo y bloquee la puerta de descarga lateral; consulte Retirada del conducto de descarga lateral (página 15) antes de ensacar los recortes.

⚠ ADVERTENCIA

La cuchilla está muy afilada; cualquier contacto con la cuchilla puede causar lesiones personales graves.

Pare el motor y espere a que se detengan todas las piezas en movimiento antes de abandonar el puesto del operador.

Instalación de la bolsa de recogida

1. Retire el tapón de reciclado (Figura 25).



Figura 25

Cómo retirar la bolsa de recogida

1. Pase la cuerda de arranque alrededor de la guía de cuerda inferior (Figura 28).

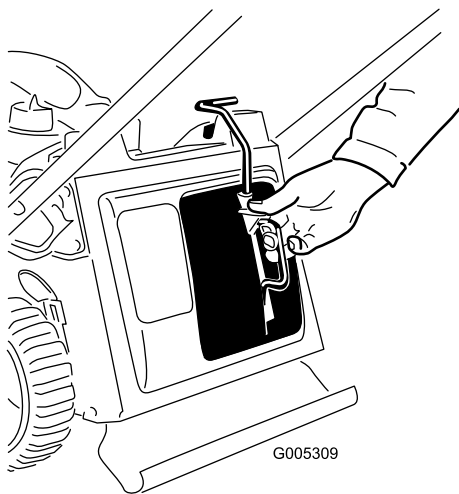

Figura 28

2. Pase la cuerda de arranque alrededor de la guía de cuerda inferior (Figura 26).

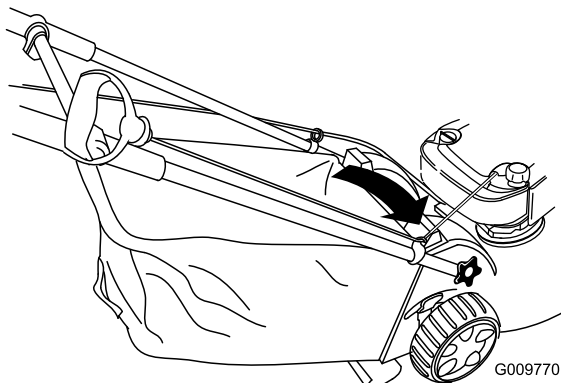

Figura 26

2. Retire el asa de la bolsa de recogida de las ranuras de la parte superior de la máquina y retire la bolsa de la máquina (Figura 29).

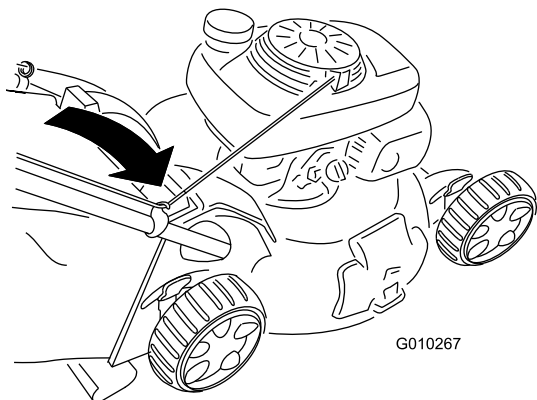

Figura 29

Nota: La guía de cuerda inferior suelta la cuerda de arranque cuando usted tira del arrancador.

3. Introduzca el asa de la bolsa de recogida en las ranuras de la parte superior de la máquina (Figura 27).

Importante: La máquina tiene un interruptor de seguridad que impide que usted arranque la máquina sin haber instalado correctamente la bolsa de recogida en la máquina.

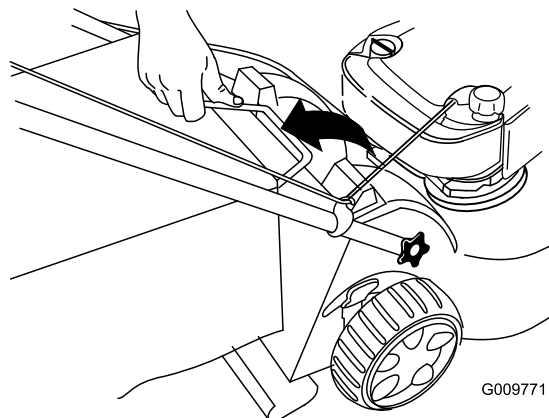

Figura 27

3. Introduzca el tapón de mulching (Figura 30).

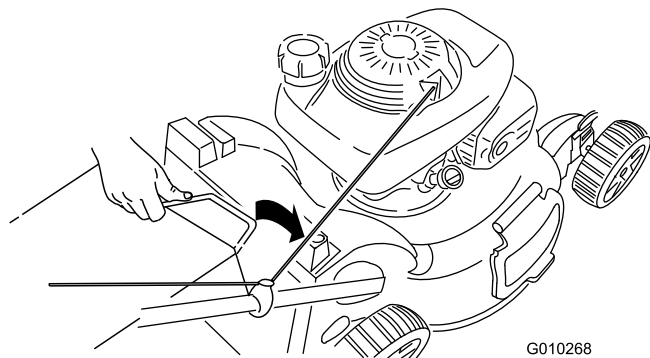

Figura 30

Descarga lateral de los recortes

Utilice la descarga lateral al cortar hierba muy alta.

Si la bolsa de recogida está instalada en la máquina, retírela e introduzca el tapón de reciclado; consulte Cómo retirar la bolsa de recogida (página 14) antes de usar la descarga lateral para dispersar los recortes.

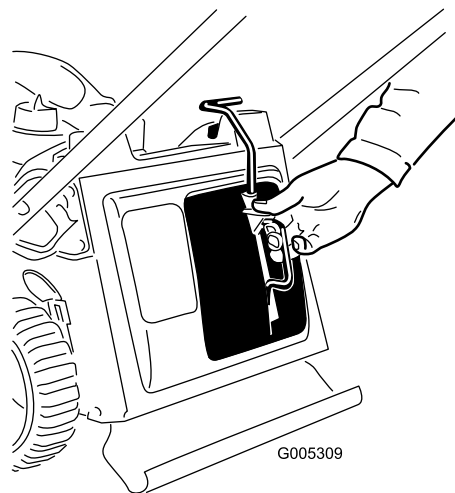
Importante: La máquina tiene un interruptor de seguridad que impide que usted arranque la máquina sin haber instalado correctamente el tapón de reciclado en la máquina; consulte Reciclado de los recortes (página 13).

Instalación del conducto de descarga lateral

1. Desbloquee la puerta de descarga lateral (Figura 31).



Figura 31

2. Levante la puerta de descarga lateral (Figura 32).

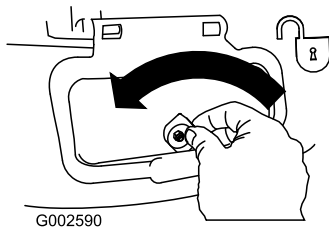

Figura 32

3. Instale el conducto de descarga lateral y cierre la puerta sobre el conducto (Figura 33).

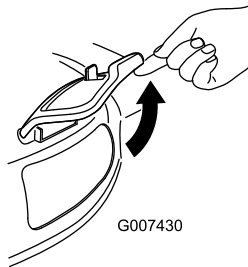

Figura 33

Retirada del conducto de descarga lateral

Para retirar el conducto de descarga lateral, siga los mismos pasos en sentido inverso.

Importante: Bloquee la puerta de descarga lateral después de cerrarla (Figura 34).

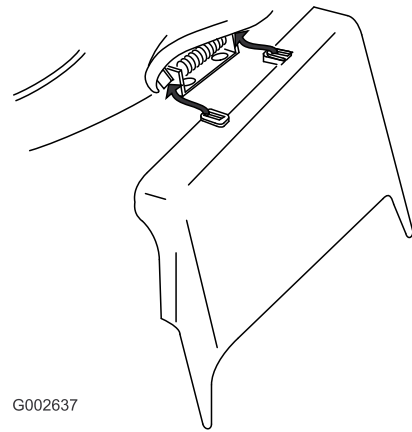

Figura 34

Consejos de operación

Consejos generales de siega

- Despeje la zona de palos, piedras, alambres, ramas y otros residuos que podrían ser golpeados por la cuchilla.
- Evite golpear objetos sólidos con la cuchilla. No siegue nunca por encima de objeto alguno.
- Si la máquina golpea un objeto o empieza a vibrar, pare inmediatamente el motor, desconecte el cable de la bujía e inspeccione la máquina en busca de daños.
- Para obtener el mejor rendimiento, instale una cuchilla nueva antes de que empiece la temporada de siega.
- Sustituya la cuchilla cuando sea preciso con una cuchilla de repuesto Toro.

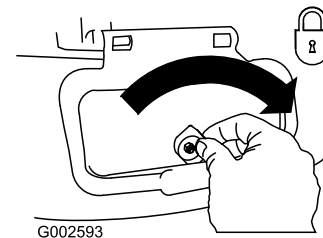
Cómo cortar la hierba

- Corte solamente un tercio de la hoja de hierba cada vez. No corte con un ajuste inferior a 51 mm a menos que la hierba sea escasa, o a finales del otoño cuando el ritmo

de crecimiento de la hierba empieza a decaer. Consulte Ajuste de la altura de corte (página 11).

- Cuando corte hierba de más de 15 cm de alto, siegue primero usando la altura de corte más alta y camine despacio, luego siegue de nuevo a una altura menor para obtener el mejor aspecto del césped. Si la hierba es demasiado larga, puede atascar la máquina y hacer que se cale el motor.
- Siegue solamente hierba u hojas secas. La hierba mojada y las hojas mojadas tienden a pegarse al suelo, y pueden atascar la máquina o hacer que se cale el motor.

⚠ ADVERTENCIA

La hierba mojada o las hojas mojadas pueden causarle graves lesiones si usted resbala y toca la cuchilla. Siegue solamente en condiciones secas.

- Alterne la dirección de corte. Esto ayuda a dispersar los recortes en todo el césped, dando una fertilización más homogénea.
- Si el aspecto final del césped no es satisfactorio, pruebe a:
 - Cambiar la cuchilla o mandarla a afilar.

- Camine más despacio mientras siega.
- Elevar la altura de corte de la máquina.
- Cortar el césped con más frecuencia.
- Solapar los pasillos de corte en lugar de cortar un pasillo completo en cada pasada.
- Ajuste la altura de corte una muesca menos en las ruedas delanteras que en las traseras. Por ejemplo, ajuste las ruedas delanteras a 51 mm y las traseras a 64 mm.

Cómo cortar hojas

- Después de segar el césped, asegúrese de que la mitad del césped se ve a través de la cobertura de hojas cortadas. Es posible que tenga que hacer más de una pasada por encima de las hojas.
- Si hay más de 13 cm de hojas en el césped, ajuste la altura de corte de las ruedas delanteras una muesca o dos más alta que la de las ruedas traseras.
- Siegue más despacio si la máquina no corta las hojas suficientemente finas.

Mantenimiento

Nota: Los lados derecho e izquierdo de la máquina se determinan desde la posición normal del operador.

Calendario recomendado de mantenimiento

Intervalo de mantenimiento y servicio	Procedimiento de mantenimiento
Después de las primeras 5 horas	<ul style="list-style-type: none"> • Cambie el aceite del motor.
Cada vez que se utilice o diariamente	<ul style="list-style-type: none"> • Compruebe el nivel de aceite del motor. • Asegúrese de que el motor se para en el plazo de 3 segundos después de soltar la barra de control de la cuchilla. • Limpie la parte inferior de la carcasa de la máquina.
Cada 25 horas	<ul style="list-style-type: none"> • Cambie el filtro de aire cada año; cámbielo con más frecuencia en condiciones de mucho polvo.
Cada 50 horas	<ul style="list-style-type: none"> • Cambie el aceite del motor; cámbielo con más frecuencia si hay mucho polvo en la zona de trabajo.
Cada año	<ul style="list-style-type: none"> • Lubrique los engranajes de las ruedas. • Lubrique el manillar superior.
Cada año o antes del almacenamiento	<ul style="list-style-type: none"> • Cambie el aceite del motor; cámbielo con más frecuencia si hay mucho polvo en la zona de trabajo. • Cambie la cuchilla.

Importante: Consulte en el Manual del operador del motor los procedimientos de mantenimiento adicionales.

Preparación para el mantenimiento

1. Pare el motor y espere a que se detengan todas las piezas en movimiento.
2. Desconecte el cable de la bujía (Figura 35) antes de realizar cualquier procedimiento de mantenimiento.



Figura 35

3. Después de realizar el/los procedimiento(s) de mantenimiento, conecte el cable de la bujía a la bujía.

Importante: Antes de inclinar la máquina para cambiar el aceite o sustituir la cuchilla, deje que se vacíe el depósito de combustible con el uso normal. Si es imprescindible inclinar la máquina antes de que se acabe el combustible, utilice una bomba manual para retirar el combustible. Siempre coloque la máquina de lado (con la varilla de aceite hacia abajo).

⚠ ADVERTENCIA

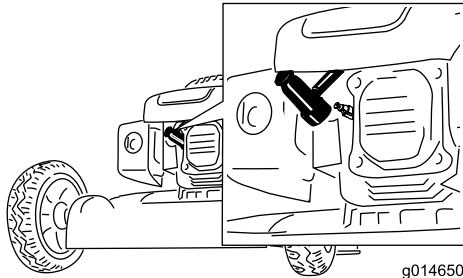
Al volcar la máquina, puede haber fugas de combustible. La gasolina es inflamable y explosiva, y puede causar lesiones personales.

Deje funcionar el motor hasta que no quede combustible, o retire la gasolina con una bomba de mano; nunca utilice un sifón.

Cambio del limpiador de aire

Intervalo de mantenimiento: Cada 25 horas

1. Desenrosque el pomo y abra la tapa (Figura 36).



Figura 36

1. Tapa
2. Pomo
3. Elemento del limpiador de aire

2. Cambie el elemento del limpiador de aire (Figura 36).
3. Coloque la tapa.

Cómo cambiar el aceite del motor

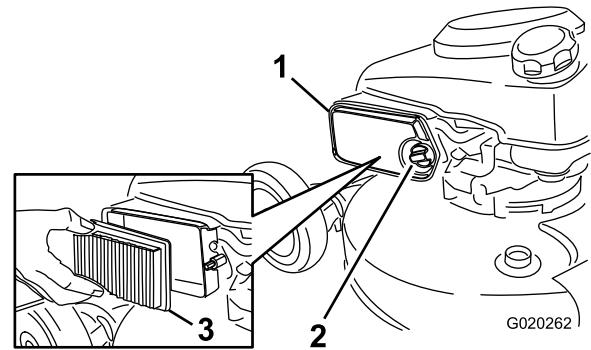
Intervalo de mantenimiento: Después de las primeras 5 horas

Cada 50 horas

Cada año o antes del almacenamiento

Nota: Capacidad máxima: 0,59 l, tipo: aceite detergente SAE 30 con clasificación de servicio API SF, SG, SH, SJ, SL o superior.

1. Lleve la máquina a una superficie nivelada.
2. Asegúrese de que el depósito de combustible no contiene combustible (o que contiene muy poco) para que no se produzca un derrame de combustible cuando coloque la máquina de lado.
3. Haga funcionar el motor durante unos minutos antes de cambiar el aceite para calentar el aceite.

Nota: El aceite caliente fluye mejor y transporta más contaminantes.

4. Desconecte el cable de la bujía; consulte Preparación para el mantenimiento (página 17).
5. Coloque un recipiente para aceite usado junto a la máquina en el lado de la varilla.
6. Retire la varilla del tubo de llenado de aceite (Figura 37).



Figura 37

7. Coloque la máquina de lado con la varilla de aceite hacia abajo para drenar el aceite usado a través del tubo de llenado al recipiente (Figura 38).

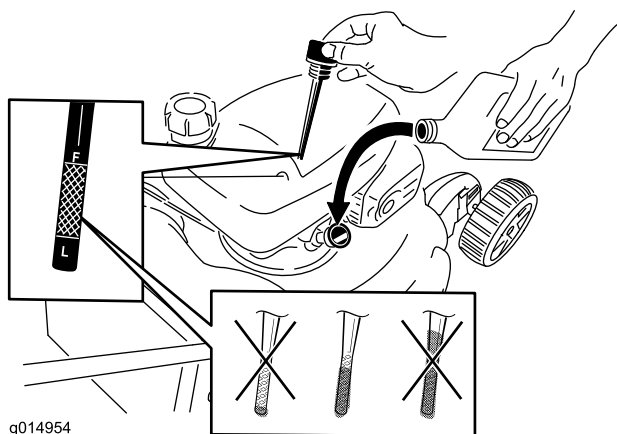

Figura 38

8. Después de drenar el aceite usado, ponga la máquina en su posición normal.
9. Vierta aproximadamente tres cuartas partes de la capacidad total de aceite del cárter por el tubo de llenado.

Nota: Capacidad máxima: 0,59 l, tipo: aceite detergente SAE 30 con clasificación de servicio API SF, SG, SH, SJ, SL o superior.
10. Limpie el extremo de la varilla con un paño limpio.
11. Introduzca la varilla en el tubo de llenado y enrósquela hasta que haga tope.
12. Retire la varilla y observe el nivel de aceite; consulte Figura 37.
 - Si el nivel de aceite es demasiado bajo, añada una pequeña cantidad de aceite lentamente por el tubo de llenado y repita los pasos 10 a 12 hasta que el nivel del aceite sea correcto, según se muestra en Figura 37.
 - Si el nivel de aceite es demasiado alto, drene el exceso de aceite hasta que obtenga el nivel correcto de aceite.

Importante: Si el nivel de aceite del motor es demasiado bajo o demasiado alto y usted arranca el motor, puede dañar el motor.

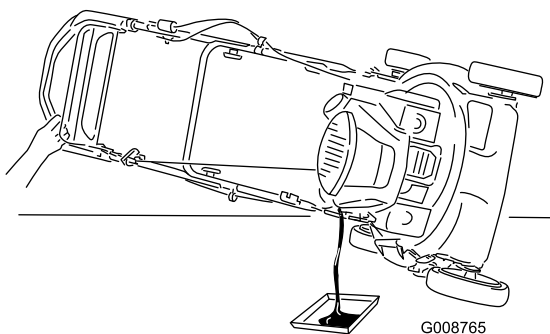
13. Instale la varilla firmemente a mano.
14. Elimine correctamente el aceite usado en un centro de reciclaje local.

Lubricación de los engranajes de las ruedas

Intervalo de mantenimiento: Cada año

1. Retire el perno del centro de cada rueda trasera y retire las ruedas **traseras**.
2. Aplique aceite lubricante al interior y al exterior de los engranajes (ver Figura 39).



Figura 39

3. Instale las ruedas traseras.

Lubricación del manillar superior

Intervalo de mantenimiento: Cada año

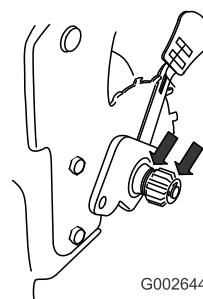
Cada año, o cuando sea necesario, lubrique ambos lados del manillar superior con un lubricante de silicona en spray de baja viscosidad.

1. Rocíe sobre el extremo de plástico exterior del manillar interior (Figura 40).



Figura 40

Nota: Utilice el tubo suministrado con el spray para dirigir el chorro de lubricante.

- Empuje completamente hacia abajo el manillar superior y rocíe la superficie de plástico interior del manillar exterior (Figura 41).

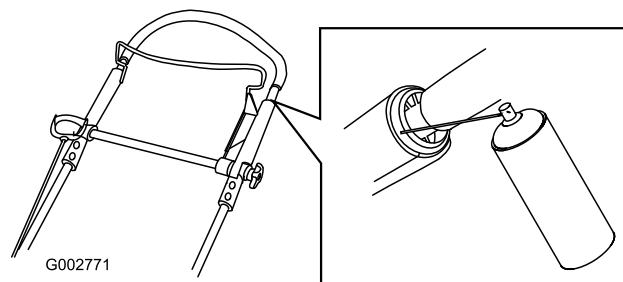

Figura 41

Ajuste de la transmisión autopropulsada Cable

- Afloje la tuerca del soporte del cable (Figura 42).

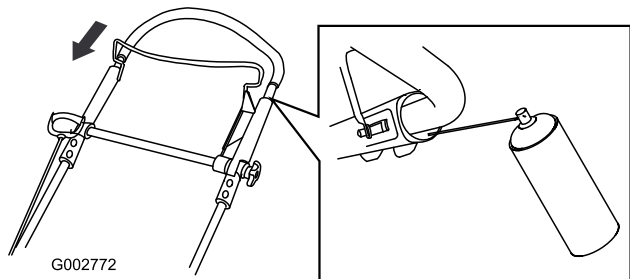

Figura 42

- Soporte del cable

- Tire del manillar superior hacia atrás del todo.

Nota: Si el manillar no se mueve libremente, consulte Lubricación del manillar superior (página 18).

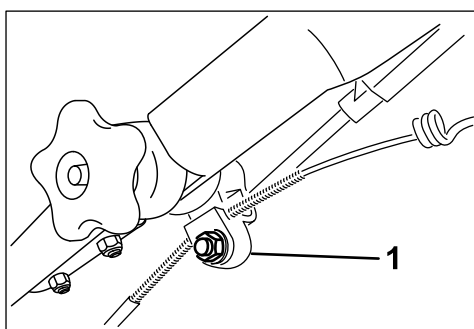
- Tire hacia abajo de la cubierta del cable hasta eliminar la holgura en el cable expuesto (Figura 43).



Figura 43

- Cable expuesto

- Empuje hacia arriba la cubierta del cable una distancia de 3 mm.

Nota: Puede colocar una regla contra el lado superior del soporte del cable negro para medir el desplazamiento del extremo superior de la cubierta del cable (Figura 44).

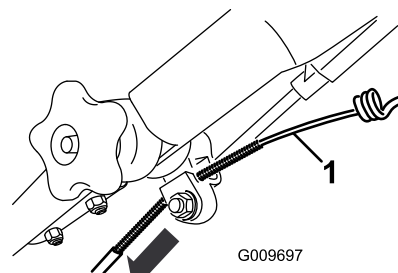

Figura 44

- Soporte del cable
- Cubierta del cable

Nota: Si se desplaza la cubierta del cable hacia arriba se reduce la velocidad de avance; si se desplaza la cubierta hacia abajo se aumenta la velocidad sobre el terreno.

- Apriete firmemente la tuerca.
- Arranque la máquina y compruebe el ajuste.

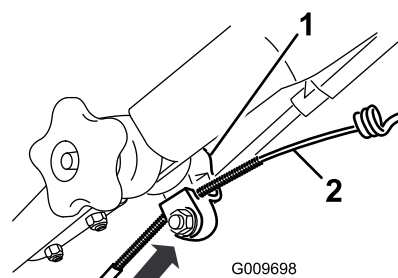
Nota: Si la autopropulsión no ha quedado correctamente ajustada, repita este procedimiento.

Cómo cambiar la cuchilla

Intervalo de mantenimiento: Cada año o antes del almacenamiento

Importante: *Usted necesitará una llave dinamométrica para instalar la cuchilla correctamente. Si no dispone de una llave dinamométrica o prefiere no realizar este procedimiento, póngase en contacto con el Servicio Técnico Autorizado.*

Examine la cuchilla cada vez que se acabe la gasolina. Si la cuchilla está dañada o agrietada, sustitúyala inmediatamente. Si el filo de la cuchilla está romo o tiene desperfectos, mande afilar la cuchilla o cámbiela.

⚠ ADVERTENCIA

La cuchilla está muy afilada; cualquier contacto con la cuchilla puede causar lesiones personales graves.

Lleve guantes al realizar el mantenimiento de la cuchilla.

1. Desconecte el cable de la bujía; consulte Preparación para el mantenimiento (página 17).
2. Coloque la máquina de lado con la varilla de aceite hacia abajo.
3. Utilice un bloque de madera para inmovilizar la cuchilla (Figura 45).



Figura 45

4. Retire la cuchilla, conservando todos los herrajes de montaje (Figura 45).
5. Instale la cuchilla nueva y todos los herrajes de montaje (Figura 45).

Importante: Coloque la cuchilla con los extremos curvos hacia la carcasa de la máquina.

6. Utilice una llave dinamométrica para apretar el perno de la cuchilla a 82 Nm.

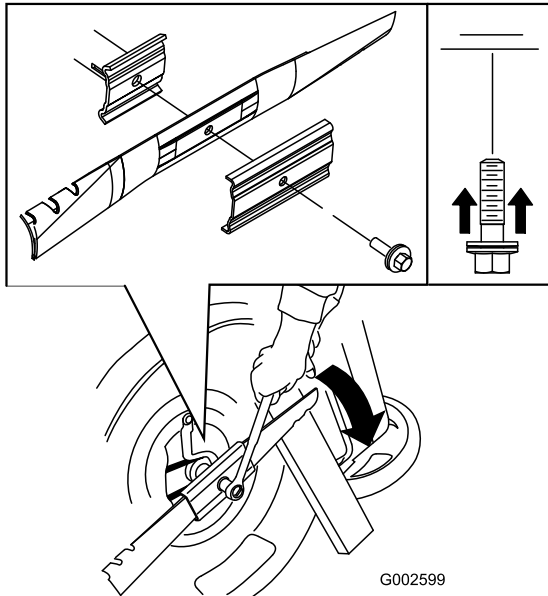
Importante: Un perno apretado a 82 Nm queda muy firme. Mientras sujeta la cuchilla con un bloque de madera, aplique toda su fuerza a la llave y apriete el perno firmemente. Será muy difícil apretar este perno demasiado.

Limpieza de los bajos de la carcasa de la máquina

Intervalo de mantenimiento: Cada vez que se utilice o diariamente

⚠ ADVERTENCIA

La máquina puede soltar material de debajo de la carcasa.

- Lleve protección ocular.
- Permanezca en la posición de operación (detrás del manillar).
- No permita la presencia de otras personas en la zona.

1. Con el motor en marcha sobre una superficie plana pavimentada, dirija un chorro de agua hacia delante de la rueda trasera derecha (Figura 46).

Nota: El agua rebotará hacia la zona de la cuchilla, arrastrando los recortes.



Figura 46

2. Cuando ya no salgan más recortes, cierre el grifo del agua y mueva la máquina a una zona seca.
3. Haga funcionar el motor durante unos minutos para que se seque la carcasa, evitando que se oxide.

Almacenamiento

Preparación de la máquina para el almacenamiento

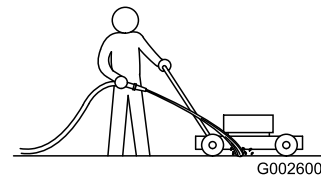
⚠ ADVERTENCIA

Los vapores de la gasolina pueden explotar.

- No guarde la gasolina durante más de 30 días.
- No guarde la máquina en un lugar cerrado cerca de una llama desnuda.
- Deje que se enfríe el motor antes de guardarlo.



Figura 47

1. En el último repostaje del año, añada estabilizador al combustible siguiendo las instrucciones del fabricante del motor.
2. Haga funcionar la máquina hasta que el motor se pare por haberse quedado sin gasolina.
3. Cebe el motor y arránquelo de nuevo.
4. Deje que funcione el motor hasta que se pare. Cuando ya no se puede arrancar el motor, está suficientemente seco.
5. Desconecte el cable de la bujía.
6. Retire la bujía, añada 30 ml de aceite a través del orificio de la bujía, y tire de la cuerda de arranque lentamente varias veces para que se distribuya el aceite por el cilindro, con el fin de evitar la corrosión durante el periodo de inactividad.
7. Instale la bujía sin apretarla.
8. Apriete todos los pernos, tuercas y tornillos.

2. Mueva el manillar a la posición vertical (Figura 48).

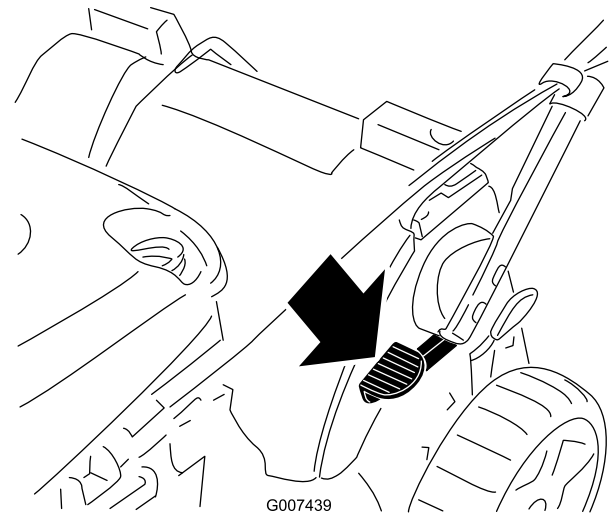

Figura 48

Cómo plegar el manillar

Posición vertical

1. Pise el pedal y manténgalo pisado (Figura 47).

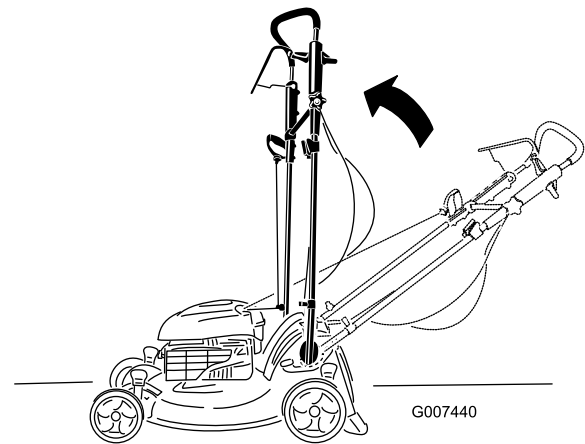
Posición de plegado hacia delante

1. Con el manillar en posición vertical, pise el pedal y manténgalo pisado.
2. Mueva el manillar completamente hacia delante y afloje el pomo del manillar superior (Figura 49).



Figura 49

3. Para desplegar el manillar, consulte 1 Cómo desplegar el manillar (página 6).

Después del almacenamiento

1. Retire la bujía y haga girar el motor rápidamente usando el arrancador para eliminar el exceso de aceite del cilindro.
2. Instale la bujía y apriétela con una llave dinamométrica a 20 Nm.
3. Conecte el cable de la bujía.
4. Pruebe el sistema de seguridad de la máquina; consulte Prueba del sistema de seguridad de la máquina (página 22).

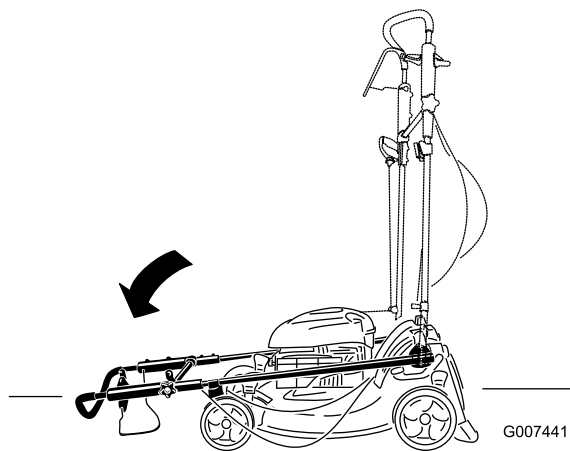
Prueba del sistema de seguridad de la máquina

1. Lleve la máquina a una superficie nivelada.
2. Pare el motor y espere a que se detengan todas las piezas en movimiento.
3. Si la bolsa de recogida no está montada en la máquina, retire el tapón de descarga e instale la bolsa de recogida.
4. Arranque el motor.
5. Con el motor en marcha, levante la esquina superior derecha de la bolsa de recogida hasta que el armazón de alambre de la esquina delantera derecha superior de la bolsa salga totalmente de la ranura derecha (Figura 50). **El motor debe pararse.**

Nota: La ranura derecha aloja un interruptor de seguridad.

Importante: No abandone el puesto del operador mientras realiza este procedimiento.



Figura 50

- | | |
|--|------------------------------------|
| 1. Bolsa de recogida | 3. Bastidor de alambre de la bolsa |
| 2. Lado derecho del manillar parcialmente retirada para mayor claridad | 4. Ranura |

6. Si el motor no se para al realizar esta prueba, suelte la barra de control del manillar para parar el motor, espere a que se detengan todas las piezas en movimiento y lleve la máquina a un Servicio Técnico Autorizado de Toro para que repare correctamente el sistema de seguridad.

Lista de Distribuidores Internacionales

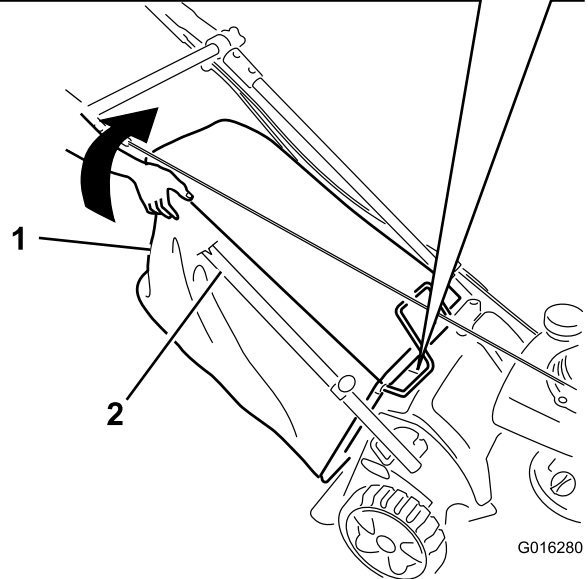
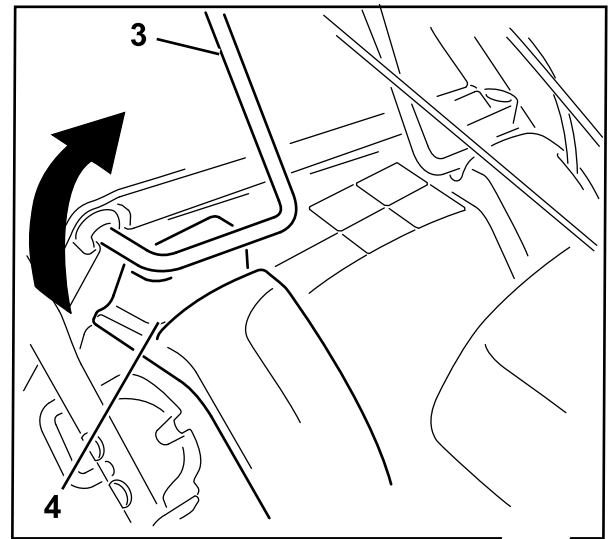
Distribuidor:	País:	Teléfono:	Distribuidor:	País:	Teléfono:
Agrolanc Kft	Hungría	36 27 539 640	Maquiver S.A.	Colombia	57 1 236 4079
Balama Prima Engineering Equip.	Hong Kong	852 2155 2163	Maruyama Mfg. Co. Inc.	Japón	81 3 3252 2285
B-Ray Corporation	Corea	82 32 551 2076	Mountfield a.s.	República Checa	420 255 704 220
Casco Sales Company	Puerto Rico	787 788 8383	Mountfield a.s.	Eslovaquia	420 255 704 220
Ceres S.A.	Costa Rica	506 239 1138	Munditol S.A.	Argentina	54 11 4 821 9999
CSSC Turf Equipment (pvt) Ltd.	Sri Lanka	94 11 2746100	Norma Garden	Rusia	7 495 411 61 20
Cyril Johnston & Co.	Irlanda del Norte	44 2890 813 121	Oslinger Turf Equipment SA	Ecuador	593 4 239 6970
Cyril Johnston & Co.	República de Irlanda	44 2890 813 121	Oy Hako Ground and Garden Ab	Finlandia	358 987 00733
Equiver	México	52 55 539 95444	Parkland Products Ltd.	Nueva Zelanda	64 3 34 93760
Femco S.A.	Guatemala	502 442 3277	Perfetto	Polonia	48 61 8 208 416
ForGarder OU	Estonia	372 384 6060	Pratoverde SRL.	Italia	39 049 9128 128
G.Y.K. Company Ltd.	Japón	81 726 325 861	Prochaska & Cie	Austria	43 1 278 5100
Geomechaniki of Athens	Grecia	30 10 935 0054	RT Cohen 2004 Ltd.	Israel	972 986 17979
Golf international Turizm	Turquía	90 216 336 5993	Riversa	España	34 9 52 83 7500
Guandong Golden Star	China	86 20 876 51338	Lely Turfcare	Dinamarca	45 66 109 200
Hako Ground and Garden	Suecia	46 35 10 0000	Solvart S.A.S.	Francia	33 1 30 81 77 00
Hako Ground and Garden	Noruega	47 22 90 7760	Spypros Stavrinides Limited	Chipre	357 22 434131
Hayter Limited (U.K.)	Reino Unido	44 1279 723 444	Surge Systems India Limited	India	91 1 292299901
Hydroturf Int. Co Dubai	Emiratos Árabes Unidos	97 14 347 9479	T-Markt Logistics Ltd.	Hungría	36 26 525 500
Hydroturf Egypt LLC	Egipto	202 519 4308	Toro Australia	Australia	61 3 9580 7355
Irrimac	Portugal	351 21 238 8260	Toro Europe NV	Bélgica	32 14 562 960
Irrigation Products Int'l Pvt Ltd.	India	0091 44 2449 4387	Valtech	Marruecos	212 5 3766 3636
Jean Heybroek b.v.	Países Bajos	31 30 639 4611	Victus Emak	Polonia	48 61 823 8369

Aviso de privacidad (Europa)

Información recopilada por Toro

Toro Warranty Company (Toro) respeta su privacidad. Para procesar las reclamaciones bajo la Garantía y para ponernos en contacto con usted en el caso de una posible retirada de productos, le pedimos que comparta con nosotros cierta información personal, bien directamente, bien a través de su concesionario o empresa Toro local.

El sistema de garantías de Toro está hospedado en servidores ubicados en los Estados Unidos, y por tanto las leyes de privacidad aplicables pueden no proporcionar la misma protección que en su país.

AL COMPARTIR SU INFORMACIÓN PERSONAL CON NOSOTROS, OTORGA SU CONSENTIMIENTO AL PROCESAMIENTO DE DICHA INFORMACIÓN PERSONAL EN LOS CASOS DESCRITOS EN ESTE AVISO DE PRIVACIDAD.

Uso que hace Toro de la información

Toro puede utilizar su información personal para procesar reclamaciones bajo la garantía y para ponerse en contacto con usted si se produce la retirada de un producto, así como para cualquier otro propósito del que le informemos. Toro puede compartir su información con filiales, concesionarios u otros socios comerciales de Toro con relación a cualquiera de las actividades antes mencionadas. No venderemos su información personal a ninguna otra empresa. Nos reservamos el derecho a divulgar información personal para cumplir la legislación aplicable y a petición de las autoridades competentes, para operar correctamente nuestros sistemas o para nuestra propia protección o la de otros usuarios.

Retención de su información personal

Retendremos su información personal durante el tiempo que sea necesario para cumplir los fines para los que se recopiló originalmente o para otros fines legítimos (tales como cumplimiento de la legislación), o según lo exija la legislación aplicable.

Compromiso de Toro respecto a la seguridad de su información Personal

Tomamos precauciones razonables para proteger la seguridad de sus datos personales. También tomamos medidas para asegurar que la información personal sea exacta y esté actualizada.

Acceso y rectificación de su información personal

Si usted desea revisar o corregir su información personal, póngase en contacto con nosotros por correo electrónico a legal@toro.com.

Ley de Consumo de Australia

Los clientes australianos encontrarán información sobre la Ley de Consumo de Australia dentro de la caja o a través de su concesionario Toro local.



La Garantía Toro y La Garantía de Arranque GTS de Toro

Productos residenciales

Condiciones y productos cubiertos

The Toro Company y su afiliado, Toro Warranty Company, bajo un acuerdo entre sí, prometen conjuntamente reparar para el comprador original ¹el producto Toro nombrado a continuación si tiene defectos de materiales o mano de obra o si el motor Toro GTS (Guaranteed to Start – Garantía de Arranque) no arranca en el primer o segundo intento, siempre que se haya realizado todo el mantenimiento rutinario indicado en el *Manual del operador*.

Los siguientes plazos son aplicables desde la fecha de la compra

Productos	Periodo de garantía
Cortacéspedes dirigidos	
• Carcasa de fundición	5 años en uso residencial ² 90 días en uso comercial
• Motor	Garantía GTS de 5 años, Uso residencial ³
• Batería	2 años
• Carcasa de acero	2 años en uso residencial ² 30 días uso comercial
• Motor	Garantía GTS de 2 años, Uso residencial ³
Cortacéspedes TimeMaster	3 años en uso residencial ² 90 días en uso comercial
• Motor	Garantía GTS de 3 años, Uso residencial ³
• Batería	2 años
Productos eléctricos manuales	2 años en uso residencial ² No hay Garantía para el Uso comercial
Lanzanieves	
• 1 etapa	2 años en uso residencial ² 45 días en uso comercial
• Motor	Garantía GTS de 2 años, Uso residencial ³
• 2 etapas	3 años en uso residencial ² 45 días en uso comercial
• Conducto, deflector del conducto y tapa del alojamiento del impulsor	Vida del producto (únicamente el propietario original) ⁵
Lanzanieves eléctricos	2 años en uso residencial ² No hay Garantía para el Uso comercial
Todos los equipos con conductor siguientes:	
• Motor	Consulte la garantía del fabricante del motor ⁴
• Batería	2 años en uso residencial ²
• Accesorios	2 años en uso residencial ²
Tractores de césped y jardín DH	2 años en uso residencial ² 30 días uso comercial
Tractores de césped y jardín XLS	3 años en uso residencial ² 30 días uso comercial
TimeCutter	3 años en uso residencial ² 30 días uso comercial
Cortacéspedes TITAN	3 años o 240 horas ⁵
• Bastidor	Vida del producto (únicamente el propietario original) ⁶

¹ "Comprador original" significa la persona que compró originalmente el Producto Toro.

²"Uso residencial" significa el uso del producto en la misma parcela en la que se encuentra su vivienda. El uso en más de un lugar se considera como uso comercial y será aplicable la garantía de uso comercial.

³La Garantía de Arranque GTS de Toro no es aplicable cuando el producto es usado con fines comerciales.

⁴Algunos motores utilizados en los productos Toro están garantizados por el fabricante del motor.

⁵Lo que ocurra primero.

⁶Garantía de por vida del bastidor – Si el bastidor principal, que consta de las piezas que están soldadas entre sí para formar la estructura de tractor a la que están conectados otros componentes tales como el motor, se agrieta o se rompe durante el uso normal, será reparado o sustituido, a discreción de Toro, bajo la garantía sin coste alguno en concepto de piezas o mano de obra. Quedan excluidos los fallos del bastidor causados por mal uso o abuso y los fallos o las reparaciones necesarias a causa de óxido o corrosión.

La garantía puede ser rechazada si el contador de horas es desconectado o modificado, o muestra señales de manipulación indebida.

Responsabilidades del Propietario

Usted debe mantener su Producto Toro siguiendo los procedimientos de mantenimiento descritos en el *Manual del operador*. Dicho mantenimiento rutinario, sea realizado por un concesionario o por usted mismo, es por cuenta de usted.

Instrucciones para obtener asistencia bajo la garantía

Si usted cree que su producto Toro tiene un defecto de materiales o de mano de obra, siga este procedimiento:

1. Póngase en contacto con el vendedor para concertar el servicio técnico del producto. Si por cualquier razón le es imposible ponerse en contacto con el vendedor, puede dirigirse a cualquier Distribuidor Autorizado Toro para concertar el servicio técnico. Consulte la lista de Distribuidores adjunta.
2. Lleve el producto y su prueba de compra (recibo o factura de venta) al punto de servicio. Si por cualquier razón usted no está satisfecho con el análisis del punto de servicio o con la asistencia recibida, póngase en contacto con nosotros en la dirección siguiente:

Toro Customer Care Department, RLC Division
Toro Warranty Company
8111 Lyndale Avenue South
Bloomington, MN 55420-1196
001-952-948-4707

Elementos y condiciones no cubiertos

No hay otra garantía expresa salvo la cobertura especial de sistemas de emisión y la garantía sobre motores en algunos productos. Esta garantía expresa no cubre:

- El coste de mantenimiento regular, servicio o piezas, como por ejemplo filtros, combustible, lubricantes, cambios de aceite, bujías, filtros de aire, afilado de cuchillas o cuchillas desgastadas, ajustes de cables/acoplamientos o ajustes de frenos y embragues
- Componentes que fallan debido al desgaste normal
- Cualquier producto o pieza que haya sufrido modificaciones, abusos o negligencia y que necesite ser sustituido o reparado debido a accidente o falta de mantenimiento adecuado
- Costes de recogida y entrega
- Reparaciones o intentos de reparación por parte de personas no pertenecientes a un Distribuidor Autorizado Toro.
- Reparaciones necesarias por no haber seguido el procedimiento recomendado respecto al combustible (consulte el *Manual del operador* para obtener más detalles)
 - La eliminación de contaminantes del sistema de combustible no está cubierta
 - El uso de combustible viejo (de más de un mes de edad) o combustible que contenga más del 10% de etanol o el 15% de MTBE
 - No se ha drenado el sistema de combustible antes de un periodo de inactividad superior a un mes
- Reparaciones o ajustes para corregir problemas de arranque debidos a lo siguiente:
 - No haber seguido los procedimientos correctos de mantenimiento o el procedimiento recomendado respecto al combustible
 - La cuchilla del cortacésped giratorio ha golpeado un objeto
- Condiciones de operación especiales que pueden requerir más de dos intentos de arranque:
 - Primer arranque después de un periodo extendido de inactividad superior a tres meses o de almacenamiento estacional
 - Arranque a baja temperatura, por ejemplo al inicio de la primavera o al final del otoño
 - Procedimientos de arranque incorrectos - si tiene dificultad al arrancar su unidad, revise el *Manual del operador* para asegurarse de que está siguiendo los procedimientos de arranque correctos. Esto puede ahorrarle una visita innecesaria al Servicio Técnico Autorizado Toro.

Condiciones generales

El comprador está amparado por la legislación de cada país. Esta garantía no restringe los derechos del comprador bajo dicha legislación.