



Kosiarka ręczna TurfMaster 76 cm

Model nr 22205TE—Numer seryjny 314000001 i wyższe

Form No. 3381-362 Rev A

Podręcznik operatora

Wprowadzenie

Ta ręczna kosiarka z obrotowymi ostrzami jest przeznaczona do użytku domowego lub profesjonalnego. Została zaprojektowana przede wszystkim do koszenia trawy na dobrze utrzymanych trawnikach prywatnych lub publicznych. Nie jest przeznaczona do ścinania krzaków lub zastosowań w rolnictwie.

Przeczytaj uważnie poniższe informacje, aby poznać zasady właściwej obsługi i konserwacji maszyny oraz nie uszkodzić jej i uniknąć obrażeń. Na Tobie spoczywa odpowiedzialność za prawidłowe i bezpieczne użytkowanie maszyny.

Aby uzyskać informacje na temat urządzenia i akcesoriów, znaleźć dealera lub zarejestrować swoje urządzenie, skontaktuj się bezpośrednio z firmą Toro w witrynie www.Toro.com.

Aby skorzystać z serwisu, zakupić oryginalne części Toro lub uzyskać dodatkowe informacje, skontaktuj się z przedstawicielem autoryzowanego serwisu lub biurem obsługi klienta firmy Toro, a także przygotuj numer modelu i numer seryjny maszyny. Rysunek 1 przedstawia położenie numeru modelu i numeru seryjnego na produkcie. Zapisz je w przewidzianym na to miejscu.

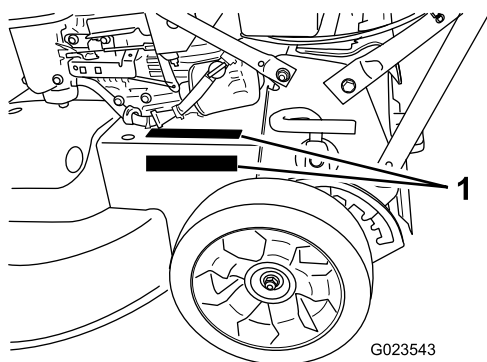

Rysunek 1

1. Oznaczenie modelu oraz numer seryjny znajduje się w jednym z tych dwóch miejsc.

Model nr _____
Numer seryjny _____

Niniejsza instrukcja zawiera opis potencjalnych zagrożeń, a zawarte w niej ostrzeżenia zostały oznaczone symbolem ostrzegawczym (Rysunek 2), który sygnalizuje niebezpieczeństwo, mogące spowodować poważne obrażenia

lub śmierć w razie zlekceważenia zalecanych środków ostrożności.



Rysunek 2

1. Symbol ostrzegawczy

W niniejszej instrukcji występują 2 słowa podkreślające wagę informacji. **Ważne** zwraca uwagę na szczególne informacje techniczne, a **Uwaga** podkreśla informacje ogólne, wymagające szczególnej uwagi.

Moment obrotowy na wale

Moment obrotowy na wale silnika został wyznaczony laboratoryjnie przez producenta silnika, zgodnie z wytycznymi Stowarzyszenia Inżynierów Motoryzacji (SAE) J1940. Rzeczywisty moment obrotowy silnika w kosiarce tej klasy może być znacznie niższy z powodu jej dostosowania do wymagań dotyczących bezpieczeństwa, emisji oraz eksploatacji.

Ten produkt spełnia wymagania wszystkich odnośnych dyrektyw europejskich. Szczegółowe informacje można znaleźć na osobnej deklaracji zgodności (DOC) dołączonej do produktu.

Spis treści

Wprowadzenie	1
Ogólne zasady bezpieczeństwa kosiarki	2
Ciśnienie akustyczne	4
Moc akustyczna	4
Drgania przenoszone przez kończyny górne.....	4
Naklejki informacyjne i ostrzegawcze	5
Montaż	7
1 Instalacja uchwytu.....	7
2 Uzupełnianie oleju w skrzyni korbowej.....	7
Przegląd produktu	9
Elementy sterowania	9
Działanie	10
Sprawdzanie poziomu oleju w silniku.....	10
Napelnianie zbiornika paliwa benzyną.....	11
Regulacja wysokości cięcia	11
Uruchamianie silnika.....	12
Zatrzymywanie silnika.....	13



Eksploracja napędu trybu samobieźnego oraz włączanie ostrzy tnących.....	13
Sprawdzanie działania systemu zatrzymania ostrza.....	13
Recykling ścinków	14
Workowanie ścinków	14
Wyrzucanie ścinków w bok	15
Rady związane z posługiwaniem się urządzeniem	16
Konserwacja	18
Zalecany harmonogram konserwacji	18
Konserwacja filtra powietrza	18
Wymiana oleju silnikowego	19
Wymiana filtra oleju	19
Serwisowanie świecy zapłonowej	20
Kontrola stanu pasów.....	21
Opróżnianie zbiornika paliwa i czyszczenie filtra.....	21
Wymiana filtra paliwa	21
Serwis systemu napędu ostrzy.....	21
Serwisowanie ostrzy tnących	22
Wymiana pasa ostrze-hamulec-sprzęgło (BBC).....	25
Regulacja linki trybu samobieźnego.....	25
Regulacja linki ostrze-hamulec.....	26
Wymiana pasa ostrze-napęd	26
Czyszczenie dolnej części obudowy maszyny.....	27
Przechowywanie	28
Informacje ogólne	28
Przygotowanie układu paliwowego	28
Przygotowanie silnika	29
Przygotowanie maszyny po przechowywaniu.....	29
Rozwiązywanie problemów	30

Bezpieczeństwo

Niewłaściwe użytkowanie lub konserwacja maszyny może spowodować obrażenia ciała. Aby zmniejszyć ryzyko obrażeń, przestrzegaj poniższych zaleceń dotyczących bezpieczeństwa.

Firma Toro zaprojektowała i przetestowała tę maszynę w celu zapewnienia należytego bezpieczeństwa eksploatacji. Nieprzestrzeganie następujących instrukcji może jednak prowadzić do obrażeń ciała.

W celu zapewnienia maksymalnego bezpieczeństwa, najlepszej wydajności i uzyskania wiedzy na temat produktu konieczne jest, aby użytkownik lub inny operator kosiarki przeczytał i przyswoił sobie zawartość niniejszej instrukcji przed pierwszym uruchomieniem silnika. Zwracaj szczególną uwagę na symbol alarmu bezpieczeństwa (Rysunek 2), tj. Uwaga, Ostrzeżenie lub Niebezpieczeństwo – instrukcje dotyczące bezpieczeństwa osobistego. Przeczytaj i przyswoj sobie instrukcję, ponieważ dotyczy ona bezpieczeństwa. Nieprzestrzeganie zasad bezpieczeństwa może prowadzić do obrażeń ciała.

Ogólne zasady bezpieczeństwa kosiarki

Następujące instrukcje zostały przejęte z normy EN 836.

Ta maszyna tnąca może spowodować obcięcie dłoni i stóp, a podczas koszenia wyrzucać różne przedmioty. Nieprzestrzeganie następujących zasad bezpieczeństwa może doprowadzić do poważnych obrażeń ciała lub śmierci.

Szkolenie

- Przeczytaj dokładnie instrukcje. Zapoznaj się z elementami sterowania i prawidłową obsługą urządzenia.
- Nie zezwalaj w żadnym wypadku dzieciom lub osobom nie znającym tych instrukcji na obsługę kosiarki. Przepisy lokalne mogą ograniczać wiek operatora.
- Należy pamiętać, że użytkownik lub operator ponosi odpowiedzialność za wszelkie wypadki i zagrożenie osób lub ich własności.
- Przyswoj sobie wyjaśnienia dla wszystkich piktogramów używanych na kosiarce lub w instrukcjach.

Benzyna

OSTRZEŻENIE! Benzyna jest wysoce łatwopalna. Stosuj następujące środki ostrożności:

- Przechowuj paliwo w pojemnikach specjalnie do tego przeznaczonych.
- Uzupełniaj paliwo na zewnątrz i nie pal papierosów podczas wykonywania tej czynności.
- Dolewaj paliwa zanim włączysz silnik. Nigdy nie usuwaj korka ze zbiornika paliwa ani nie uzupełniaj paliwa w trakcie pracy silnika lub gdy jest jeszcze gorący.
- W przypadku rozlania benzyny nie próbuj włączać silnika, tylko przestaw maszynę w inne miejsce i unikaj możliwości spowodowania zapłonu do momentu rozproszenia oparów benzyny.
- W bezpieczny sposób usuwaj i ponownie instaluj wszystkie zbiorniki paliwa i korki.

Przygotowanie

- Podczas koszenia noś zawsze pełne buty i długie spodnie. Nie obsługuj maszyny bez obuwia lub w sandałach z odkrytymi palcami.
- Dokładnie sprawdź obszar, na którym będziesz używać urządzenia i usuń wszystkie kamienie, pręty, przewody, kości i inne przedmioty.
- Przed rozpoczęciem pracy zawsze sprawdzaj wzrokowo, czy osłony i zabezpieczenia takie, jak deflektory i/lub wychwytywacze trawy są zamontowane i działają prawidłowo.
- Przed użyciem zawsze sprawdzaj wzrokowo ostrza, śruby mocujące ostrze i zespół tnący, aby określić, czy nie są one zużyte lub uszkodzone. Zużyte lub uszkodzone ostrza i śruby wymieniaj zestawami, aby zachować równowagę.

Uruchamianie

- Przed uruchomieniem silnika zwolnij wszystkie sprzęgła napędów, ostrza i włącz bieg jałowy.
- Uruchamiając silnik nie przechylaj kosiarki, z wyjątkiem sytuacji, w których jej przechylenie jest konieczne w celu uruchomienia. W takim przypadku nie wolno przechylać jej dalej niż to absolutnie konieczne i należy podnosić część znajdującą się z dala od operatora.
- Uruchamiaj silnik ostrożnie, zgodnie z instrukcjami, ze stopą odsuniętą odpowiednio daleko od ostrzy, nie znajdującą się przed tunelem wyrzutowym.

Obsługa

- Nigdy nie koś jeśli w pobliżu są ludzie, szczególnie dzieci, lub zwierzęta.
- Koś tylko przy świetle dziennym lub dobrym świetle sztucznym.
- Uważaj na zagłębienia terenu oraz inne niedostrzegalne niebezpieczeństwa.
- Nie zbliżaj dłoni ani stóp w pobliże ani pod wirujące części. Wylot wyrzutnika zawsze powinien być drożny.
- Nie wolno podnosić lub przenosić kosiarki przy włączonym silniku.
- Zachowaj szczególną ostrożność podczas odwracania lub ciągnięcia sterowanej przez pchającego kosiarki ku sobie.
- Chodź; nie biegaj.
- Zbocza:
 - Nie wolno kosić na nadmiernie stromych zboczach.
 - Zachowaj szczególną ostrożność w czasie pracy na zboczach.
 - Zawsze koś w poprzek powierzchni stoków, nigdy w górę i w dół. Zmieniając kierunek na stokach zachowuj najwyższą ostrożność.
 - Na stokach zawsze uważaj na oparcie dla stóp.
- Na stokach i ostrych zakrętach zmniejszaj prędkość, aby zapobiec wywróceniu lub utracie kontroli.
- Zatrzymaj ostrze, jeśli konieczne jest przechylenie maszyny do transportu podczas przejeżdżania przez powierzchnie inne niż trawa lub podczas transportu maszyny do i z obszaru koszenia.
- Nie uruchamiaj silnika w zamkniętej przestrzeni, gdzie istnieje możliwość nagromadzenia się oparów tlenu węgla.
- Wyłącz silnik
 - za każdym razem, gdy odchodzisz od maszyny.
 - przed zatankowaniem.
 - przez zdemontowaniem wychwytywacza trawy.
 - przed regulacją wysokości, jeśli nie można jej dokonać z pozycji operatora.
- Zatrzymaj silnik i odłącz przewód świecy zapłonowej

- przed usunięciem zablokowań lub odblokowaniem tunelu.
- przed przeprowadzeniem przeglądu, czyszczenia lub czynności konserwacyjnych.
- po uderzeniu w ciało obce sprawdź kosiarkę pod kątem uszkodzeń i przed jej uruchomieniem oraz rozpoczęciem obsługi przeprowadź naprawy.
- jeśli kosiarka zaczyna nieprawidłowo drgać (sprawdź natychmiast).
- Uderzenia pioruna mogą prowadzić do poważnych obrażeń ciała lub śmierci. Jeśli zobaczysz błyskawicę lub usłyszysz grzmot w pobliżu, nie obsługuj maszyny; poszukaj schronienia.
- Rozglądaj się podczas przejeżdżania przez jezdnię lub poruszania się w jej pobliżu.

Konserwacja i przechowywanie

- Dokładnie dokręcaj wszystkie nakrętki, śruby i wkręty, aby zachować pewność, że urządzenie będzie pracować bezpiecznie.
- Nie czyść maszyny sprzętem ciśnieniowym.
- Nigdy nie przechowuj urządzenia z benzyną w zbiorniku wewnątrz budynku, gdzie opary mogą zetknąć się z otwartym płomieniem lub iskrą.
- Przed przechowaniem w pomieszczeniu zczekaj, aż silnik ostygnie.
- Aby zmniejszyć ryzyko powstania pożaru, oczyszczaj silnik, tłumik, przedział akumulatora i miejsce przechowywania benzyny z trawy, liści oraz nadmiernej ilości smaru.
- Sprawdzaj często elementy wychwytywacza trawy oraz osłony wylotowej i wymieniaj w razie potrzeby części na zalecane przez producenta.
- Aby zapewnić bezpieczeństwo, wymieniaj zużyte lub uszkodzone części.
- Wymieniaj uszkodzone tłumiki.
- W razie konieczności opróżnienia zbiornika paliwa, wykonaj tę czynność na zewnątrz.
- Nie zmieniaj ustawień regulatora silnika ani nie ustawiaj nadmiernej prędkości obrotowej. Prowadzenie maszyny ze zbyt wysoką prędkością może zwiększyć niebezpieczeństwo doznania obrażeń.
- Zachowaj ostrożność podczas regulacji maszyny, aby zapobiec uwięzieniu palców pomiędzy ruchomymi ostrzami i nieruchomymi częściami urządzenia.
- **Dla najlepszej ochrony inwestycji i zachowania optymalnej wydajności urządzeń zaufaj oryginalnym częściom Toro. Jeśli chodzi o niezawodność, Toro dostarcza części zamienne zaprojektowane dokładnie z myślą o parametrach technicznych określonej maszyny. Dla spokoju ducha używaj zawsze oryginalnych części zamiennych Toro.**

Ciśnienie akustyczne

W tym urządzeniu poziom ciśnienia akustycznego przy uchu operatora wynosi 89 dBA z uwzględnieniem współczynnika niepewności (K) 1 dBA.

Poziom ciśnienia akustycznego został określony zgodnie z procedurami podanymi w normie EN 836.

Moc akustyczna

W tym urządzeniu gwarantowany poziom mocy akustycznej wynosi 100 dBA z uwzględnieniem współczynnika niepewności (K) 1 dBA.

Poziom mocy akustycznej został określony zgodnie z procedurami podanymi w normie ISO 11094.

Drgania przenoszone przez kończyny górne

Zmierzony poziom wibracji dla prawej ręki = 2,0 m/s

Zmierzony poziom wibracji dla lewej ręki = 4,5 m/s

Współczynnik niepewności (K) = 2,2 m/s²

Zmierzone wartości zostały określone zgodnie z procedurami podanymi w normie EN 836.

Naklejki informacyjne i ostrzegawcze

Ważne: Naklejki ostrzegawcze i instruktażowe znajdują się w pobliżu miejsc potencjalnie niebezpiecznych. Wymieniaj uszkodzone naklejki.

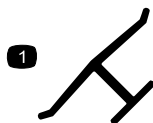

Oznaczenie producenta

1. Identyfikuje ostrze jako część pochodzącą od oryginalnego producenta maszyny.



93-7009

1. Ostrzeżenie – zabrania się eksploatacji kosiarki, jeżeli deflektor został uniesiony lub usunięty; musi on zawsze znajdować się w odpowiednim miejscu.
2. Niebezpieczeństwo przecięcia/odcięcia ręki lub nogi, ostrze kosiarki – nie zbliżaj się do części ruchomych.

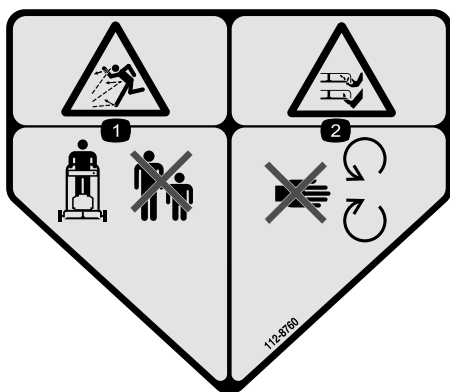

112-8760

1. Uwaga na wyrzucane przedmioty – osoby postronne powinny stać w bezpiecznej odległości od maszyny.
2. Niebezpieczeństwo przecięcia/odcięcia ręki lub nogi – nie zbliżaj się do części ruchomych.

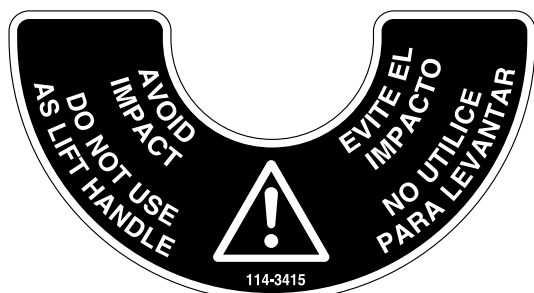

114-3415

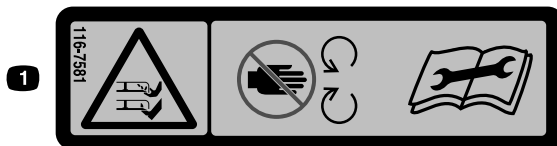

116-7581

1. Niebezpieczeństwo przecięcia/odcięcia ręki lub nogi, ostrze kosiarki – nie zbliżaj się do części ruchomych. Przed serwisowaniem lub czyszczeniem, zapoznaj się z *Instrukcją obsługi*.



116-7583

- Ostrzeżenie – przeczytaj Instrukcję obsługi. Nie korzystaj z maszyny, jeżeli nie zostałeś do tego celu przeszkolony.
- Uwaga na wyrzucane przedmioty – osoby postronne powinny stać w bezpiecznej odległości od maszyny.
- Uwaga na wyrzucane przedmioty – zabrania się eksploatacji kosiarki bez zaślepki wyrzutu do tyłu lub worka.
- Niebezpieczeństwo przecięcia/odcięcia ręki lub nogi, ostrze kosiarki – nie zbliżaj się do części ruchomych; wszystkie osłony muszą być zainstalowane.
- Ostrzeżenie – korzystaj z ochroniaczy słuchu.
- Niebezpieczeństwo przecięcia/odcięcia ręki lub nogi, ostrze kosiarki – nie koś, jeżdżąc w górę i w dół zboczcy; koś między bokami zboczcy; zatrzymaj silnik przed opuszczeniem miejsca operatora – ostrza mogą wyrzucić pochwycone przedmioty; cofając, spójrz za siebie.

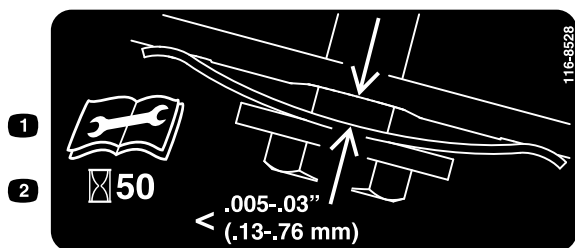

116-8528

- Przed przystąpieniem do konserwacji maszyny przeczytaj *Instrukcję obsługi*.
- Sprawdzaj napięcie pasa po 50 godzinach pracy.



116-9313

- Przeczytaj *Instrukcję obsługi*.
- Zagrożenie pożarowe
- Niebezpieczeństwo inhalacji gazów toksycznych
- Gorąca powierzchnia; ryzyko poparzenia

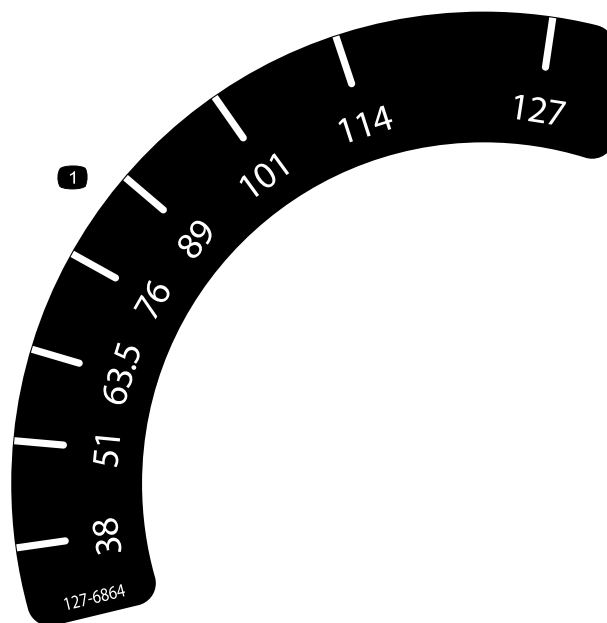

127-6864

- Wysokość koszenia

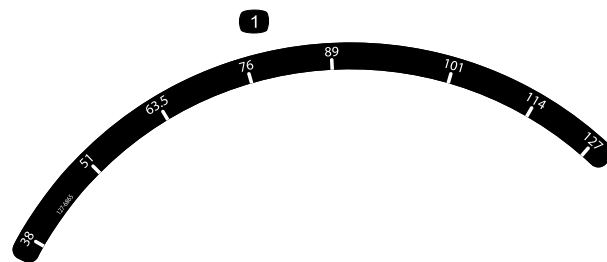

127-6865

- Wysokość koszenia



120-9570

1. Ostrzeżenie – nie zbliżaj się do części ruchomych; wszystkie osłony muszą być prawidłowo zainstalowane.

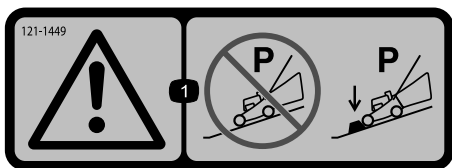

121-1449

1. Ostrzeżenie – nie pozostawiaj maszyny na zboczach, jeżeli nie zabezpieczyłeś i nie zablokowałeś kół.

Montaż

1

Instalacja uchwytu

Nie są potrzebne żadne części

Procedura

1. Odkręć 2 śruby od ramy maszyny, ukazane na rysunku Rysunek 3.

Informacja: Zachowaj te śruby; umożliwiają dokręcenie uchwytu w punkcie 3.

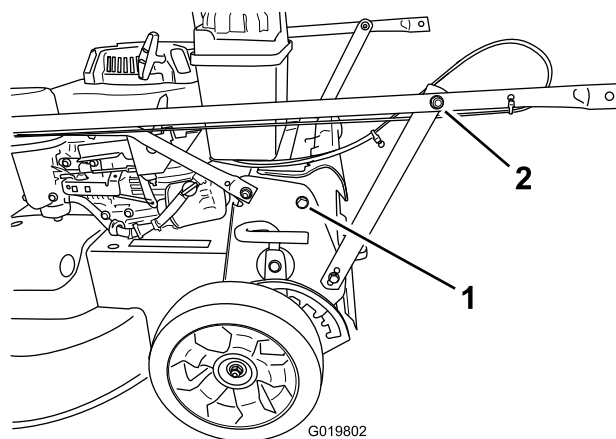

Rysunek 3

1. Śruba (2)
2. Nakrętka na wsporniku uchwytu (2)

2. Obróć uchwyt w tył do pozycji roboczej.
3. Dokręć uchwyt za pomocą śrub usuniętych zgodnie z punktem 1.
4. Dokręć do oporu nakrętkę na każdym wsporniku uchwytu.

2

Uzupełnianie oleju w skrzyni korbowej

Nie są potrzebne żadne części

Procedura

Ważne: Maszyna jest dostarczana bez oleju silnikowego. Przed uruchomieniem silnika napełnij go olejem.

1. Ustaw maszynę na równym podłożu.
2. Usuń wskaźnik poziomu, obracając nasadkę w lewo i wyciągając go.
3. Jeżeli w skrzyni korbowej nie ma oleju, napełnij ją w około 3/4 olejem, wlewając go do otworu wlewu oleju (Rysunek 4).

Informacja: Maks. ilość: 0,85 l dla wersji z filtrem oleju; 0,65 l dla wersji bez filtra oleju; rodzaj: Olej smarowy typu SAE 30 lub SAE 10W30 o klasyfikacji API - SF, SG, SH, SJ, SL lub wyższej.

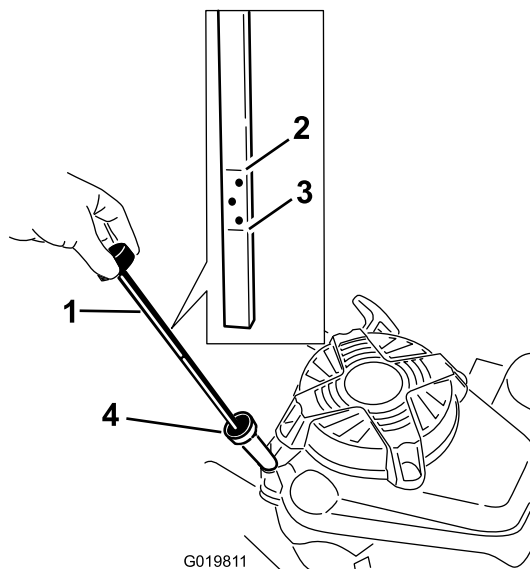

Rysunek 4

- | | |
|----------------------|-----------------------------------|
| 1. Wskaźnik poziomu | 3. Poziom wymagający uzupełnienia |
| 2. Poziom maksymalny | 4. Wlew oleju |

4. Oczyszczyć wskaźnik poziomu za pomocą suchej szmatki.
5. Wsuń wskaźnik poziomu do wlewu oleju i wyjmij go.

Informacja: Aby prawidłowo sprawdzić poziom oleju, należy maksymalnie wsunąć wskaźnik.

6. Odczytaj poziom oleju na wskaźniku (Rysunek 4).

- Jeżeli poziom oleju jest niższy, niż oznaczenie **Wymagający uzupełnienia**, dolej niewielką ilość oleju **powoli** do wlewu, następnie powtarzaj czynności od 4 do 6 do czasu, gdy w wskaźnik ukaże **Maksymalny** poziom oleju.
- Jeżeli poziom oleju wykracza poza poziom **Maksymalny**, należy usunąć jego nadmiar, aż do osiągnięcia poziomu **Maksymalnego** na wskaźniku poziomym; patrz Wymiana oleju silnikowego (Strona 19).

Ważne: Jeśli poziom oleju w skrzyni korbowej jest zbyt niski lub zbyt wysoki, uruchomienie silnika może spowodować jego uszkodzenie.

7. Wsunąć miernik poziomu do wlewu i dokręcić go (w prawo).

Przegląd produktu

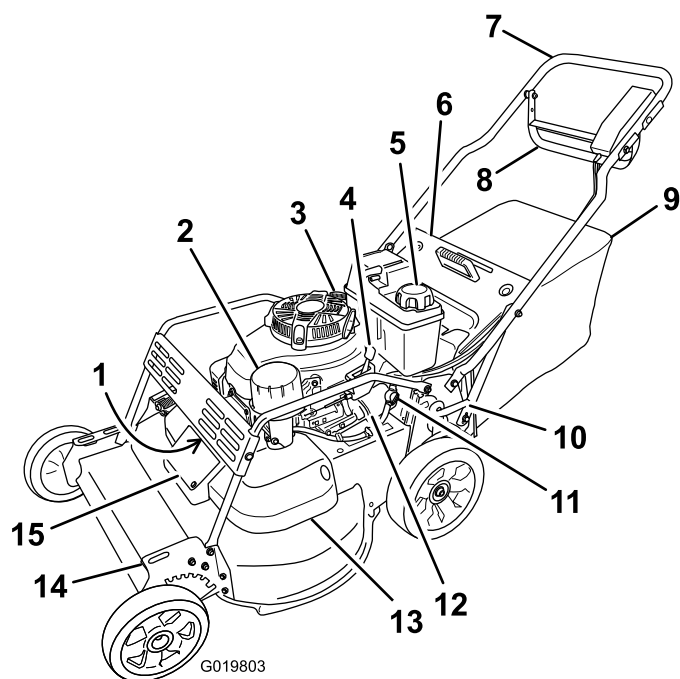

Rysunek 5

- | | |
|--|--|
| 1. Świca zapłonowa (pod osłoną szczotki) | 9. Worek na trawę |
| 2. Filtr powietrza | 10. Dźwignia regulacji wysokości koszenia z tyłu |
| 3. Wlew oleju/miernik poziomu | 11. Zawór odcinający paliwo |
| 4. Dźwignia przepustnicy | 12. Filtr oleju |
| 5. Korek zbiornika paliwa | 13. Pokrywa pasa |
| 6. Tylny deflektor | 14. Dźwignia regulacji wysokości koszenia z przodu |
| 7. Uchwyt | 15. Panel dostępu do pokrywy pasa |
| 8. Dźwignia sterująca | |

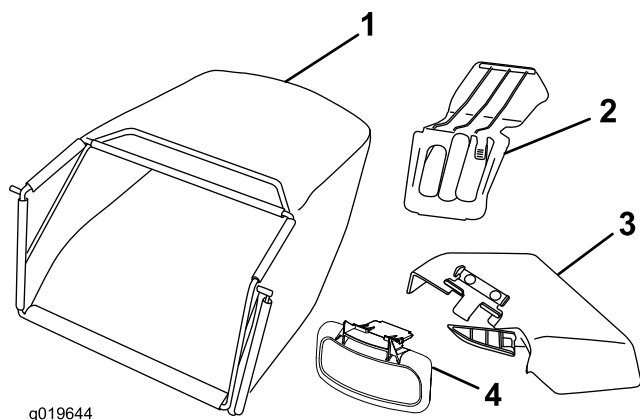

Rysunek 6

- | | |
|--------------------------|----------------------------|
| 1. Worek na trawę | 3. Tunel wyrzutu w bok |
| 2. Pokrywa rozdrabniacza | 4. Deflektor wyrzutu w bok |

Elementy sterowania

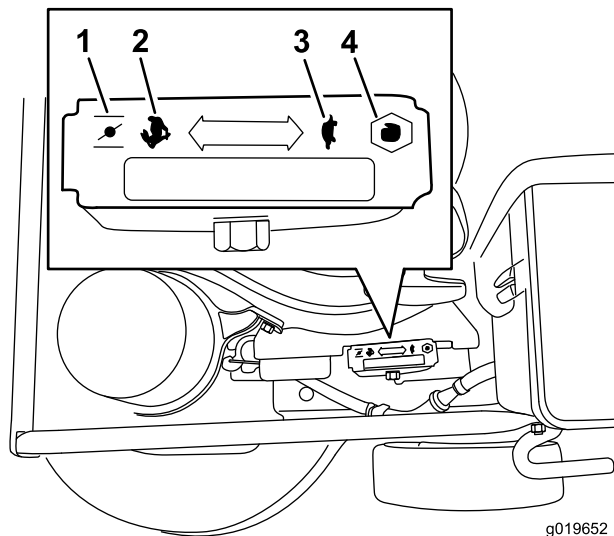

Rysunek 7

Przepustnica (dźwignia przepustnicy nie jest ukazana, aby lepiej uwidocznic przepustnicę)

- | | |
|-----------|----------|
| 1. Ssanie | 3. Wolno |
| 2. Szybko | 4. Stop |

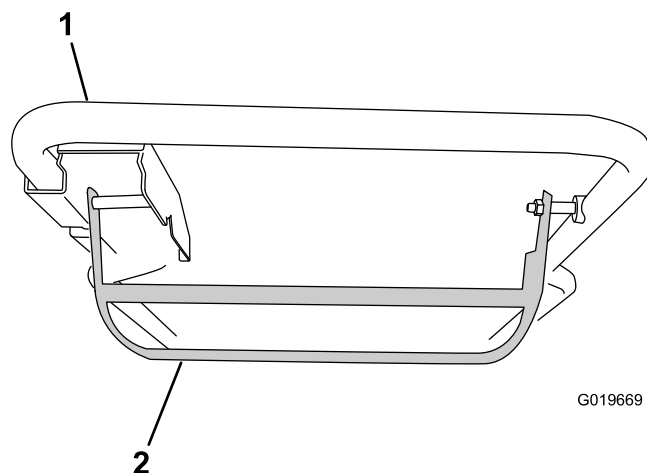

Rysunek 8
Dźwignia sterująca

- | | |
|-----------|-----------------------|
| 1. Uchwyt | 2. Dźwignia sterująca |
|-----------|-----------------------|

Działanie

Informacja: Określ lewą i prawą stronę maszyny ze standardowego stanowiska operatora.

Przed każdym rozpoczęciem koszenia należy sprawdzić, czy napęd trybu samobieźnego oraz dźwignia sterująca działają prawidłowo. Po zwolnieniu dźwigni sterującej, ostrza oraz napęd trybu samobieźnego powinny zostać zatrzymane. Jeśli nie są zatrzymywane, skontaktuj się z przedstawicielem autoryzowanego serwisu.

▲ OSTROŻNIE

Maszyna wytwarza hałas na poziomie powyżej 85 dBA przy uchu operatora. Przy nadmiernym użytkowaniu może to doprowadzić do utraty słuchu.

Podczas eksploatacji maszyny należy korzystać z ochroniaczy słuchu.



Rysunek 9

1. Ostrzeżenie – korzystaj z ochroniaczy słuchu.

Sprawdzanie poziomu oleju w silniku

Okres pomiędzy przeglądami: Przed każdym użyciem lub codziennie

Przed każdym rozpoczęciem eksploatacji należy sprawdzić, czy poziom oleju znajduje się pomiędzy oznaczeniami **Uzupełnienie** oraz **Maksymalny** na mierniku poziomu (Rysunek 10).

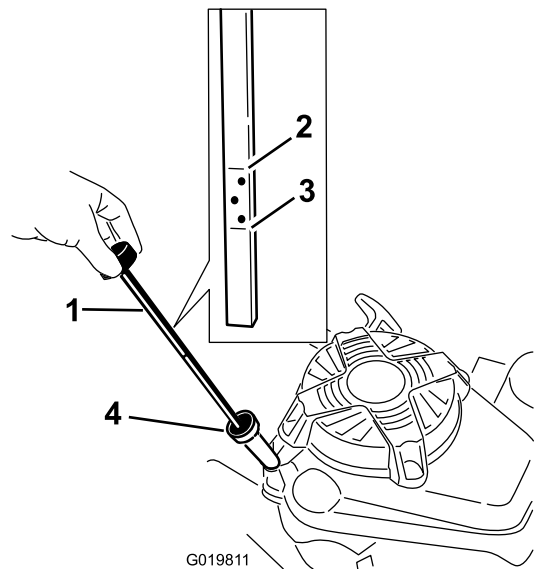

Rysunek 10

- | | |
|----------------------|-----------------------------------|
| 1. Wskaźnik poziomu | 3. Poziom wymagający uzupełnienia |
| 2. Poziom maksymalny | 4. Wlew oleju |

1. Ustaw maszynę na równym podłożu.
2. Oczyść wskaźnik poziomu (Rysunek 10).
3. Usuń wskaźnik poziomu, obracając nasadkę w lewo i wyciągając go.
4. Oczyść wskaźnik poziomu za pomocą suchej szmatki.
5. Wsuń wskaźnik poziomu do wlewu oleju i wyjmij go.
6. Odczytaj poziom oleju na wskaźniku (Rysunek 10).

Informacja: Aby prawidłowo sprawdzić poziom oleju, należy maksymalnie wsunąć wskaźnik.

- Jeżeli poziom oleju jest niższy, niż oznaczenie **Wymagający uzupełnienia**, dolej niewielką ilość oleju **powoli** do wlewu, następnie powtarzaj czynności od 4 do 6 do czasu, gdy w wskaźnik ukaże **Maksymalny** poziom oleju.
- Jeżeli poziom oleju wykracza poza poziom **Maksymalny**, należy usunąć jego nadmiar, aż do osiągnięcia poziomu **Maksymalnego** na wskaźniku poziomu; patrz Wymiana oleju silnikowego (Strona 19).

Ważne: Jeśli poziom oleju w skrzyni korbowej jest zbyt niski lub zbyt wysoki, uruchomienie silnika może spowodować jego uszkodzenie.

7. Wsunąć miernik poziomu do wlewu i dokręcić go (w prawo).

Napełnianie zbiornika paliwa benzyną

⚠ NIEBEZPIECZEŃSTWO

Benzyna jest niezwykle łatwopalna i wybuchowa. Pożar lub wybuch benzyny może poparzyć Ciebie i innych.

- Aby zapobiec zapaleniu benzyny przez ładunek elektrostatyczny, przed napełnianiem ustaw kanister i/lub maszynę bezpośrednio na podłożu, a nie w pojeździe lub na innym przedmiocie.
 - Uzupelniaj paliwo na zewnątrz, kiedy silnik jest zimny.
 - Wytrzymaj rozlane paliwo.
 - Nie zbliżaj się do benzyny, kiedy palisz, ani nie przynoś jej w pobliże otwartego płomienia lub iskier.
 - Przechowuj benzynę w atestowanym kanistrze, poza zasięgiem dzieci.
 - Aby uzyskać najlepsze rezultaty, używaj tylko czystej, świeżej (poniżej 30 dni) benzyny bezołowiowej o liczbie oktanowej 87 lub wyższej (metoda klasyfikacji $[R+M]/2$).
 - Akceptowalne jest paliwo natlenione, zawierające do 10% objętościowych etanolu lub 15% MTBE.
 - **Etanol:** Benzyna o zawartości do 10% etanolu (gasohol) lub 15% MTBE (etyl metylowo-tert-butyłowy) zgodnie z objętością jest dopuszczalna. Etanol i MTBE to nie to samo. Benzyna o zawartości 15% etanolu (E15) nie może być stosowana. Zabrania się stosowania benzyny o zawartości powyżej 10% etanolu (zgodnie z objętością), na przykład E15 (zawiera 15% etanolu), E20 (zawiera 20% etanolu) lub E85 (zawiera do 85% etanolu). Zastosowanie nieprawidłowego rodzaju benzyny może skutkować problemami z wydajnością i/lub uszkodzeniem silnika, które może nie być objęte gwarancją.
 - **Nie** używaj benzyny zawierającej metanol.
 - **Nie** przechowuj zimną paliwa w zbiorniku paliwa lub w kanistrach na paliwo, jeśli do paliwa nie został dodany stabilizator.
 - **Nie** dolewaj oleju do benzyny.
- Ważne:** Aby zmniejszyć problemy z rozruchem, dodawaj stabilizator do paliwa przez cały sezon, mieszając go z benzyną mającą nie więcej niż 30 dni.

1. Oczyszczyć korek zbiornika paliwa (Rysunek 11).

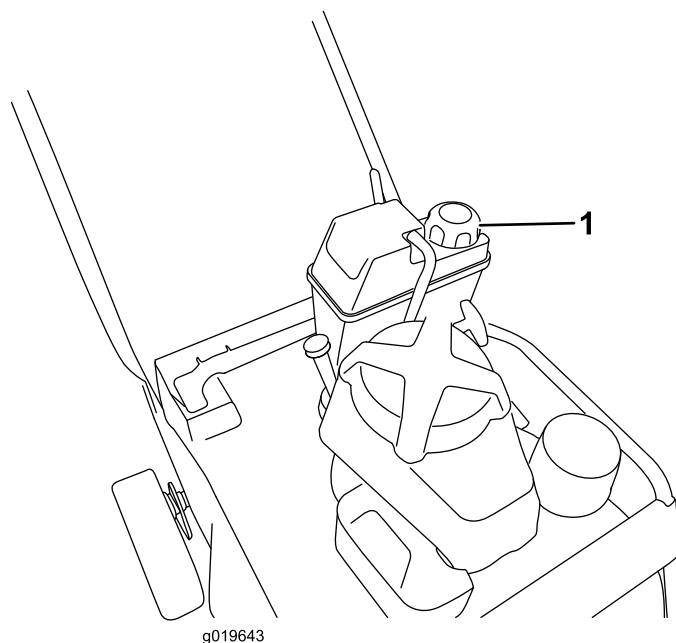

Rysunek 11

1. Korek zbiornika paliwa
2. Wykręć korek ze zbiornika.
3. Napełnij zbiornik paliwa benzyną bezołowiową do poziomu od 6 do 13 mm od górnej części zbiornika. **Nie przepełniaj zbiornika (poziom widoczny na szyjce wlewu).**
Ważne: Zabrania się napełniania zbiornika pozostawiając mniej, niż 6 mm wolnej przestrzeni licząc od górnej części zbiornika, gdyż benzyna musi mieć miejsce do rozszerzania się.
4. Dokręć korek i wyczyść rozlaną benzynę.

Regulacja wysokości cięcia

⚠ NIEBEZPIECZEŃSTWO

Podczas regulacji wysokości cięcia Twoje dłonie mogą mieć kontakt z ostrzami, co może doprowadzić do poważnych obrażeń.

- **Przed regulacją wysokości cięcia należy wyłączyć silnik i poczekać do zatrzymania wszystkich ruchomych elementów.**
- **Regulując wysokość koszenia nie wkładaj palców pod obudowę.**

Zakres wysokości cięcia wynosi od 38 mm do 127 mm w przyrostach co 13 mm.

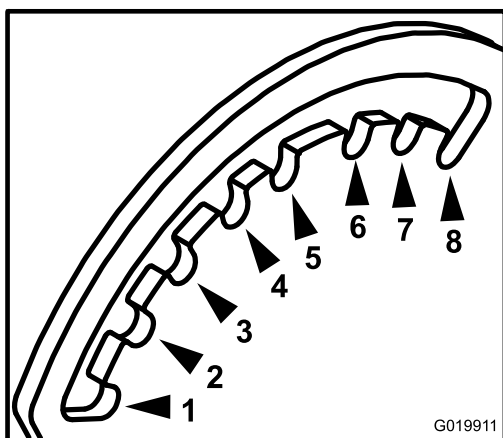

Rysunek 12

Widok z lewej strony maszyny

- | | |
|----------|-----------|
| 1. 38 mm | 5. 89 mm |
| 2. 51 mm | 6. 102 mm |
| 3. 64 mm | 7. 114 mm |
| 4. 76 mm | 8. 127 mm |

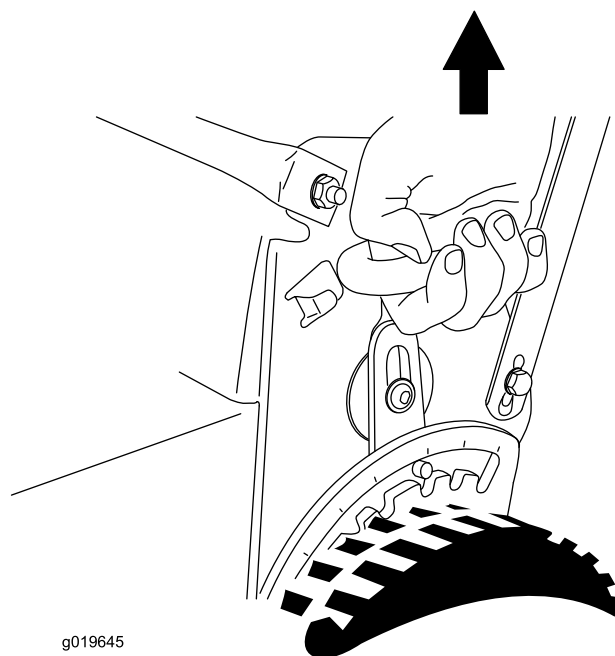

Rysunek 14

Dźwignia regulacji wysokości koszenia z tyłu

Wysokość cięcia jest regulowana za pomocą przedniej i tylnej dźwigni. Obie dźwignie znajdują się po lewej stronie maszyny (Rysunek 13 oraz Rysunek 14). Aby unieść lub obniżyć maszynę, naciśnij na dźwignię, unieś lub obniż maszynę i zwolnij dźwignię.

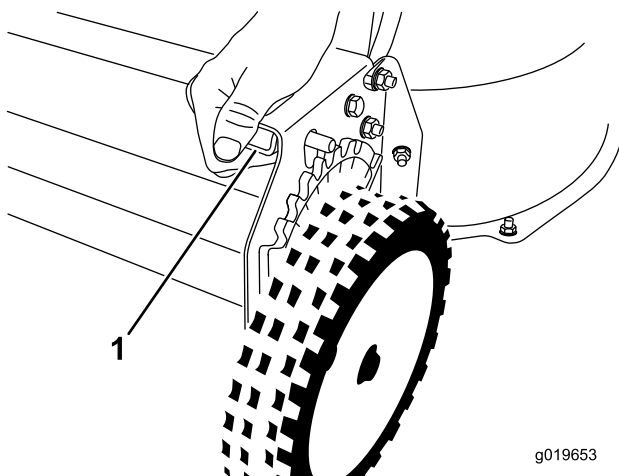

Rysunek 13

Dźwignia regulacji wysokości koszenia z przodu

1. Ściśnij dźwignię, aby ją zwolnić.

Uruchamianie silnika

1. Podłącz kabel do świecy zapłonowej (Rysunek 5).
2. Otwórz zawór odcinający paliwo (Rysunek 15).

Informacja: Po otwarciu zaworu odcinającego paliwo, dźwignia powinna być ustawiona równoległe do przewodu paliwowego.

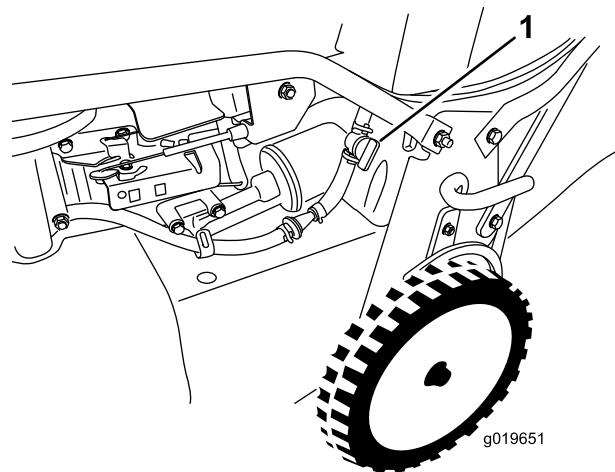

Rysunek 15

1. Zawór odcinający paliwo
3. Ustaw dźwignię przepustnicy w pozycji **Ssanie** (Rysunek 7).
4. Powoli pociągnij za uchwyt rozrusznika do momentu wyczucia oporu; następnie pociągnij go gwałtownie.

5. Ustaw dźwignię przepustnicy w pozycji **Szybko** po uruchomieniu silnika (Rysunek 6).

Informacja: Jeżeli silnik nie zostanie uruchomiony po 3 pociągnięciach, powtórz czynności od 3 do 5.

Zatrzymywanie silnika

1. Ustaw dźwignię przepustnicy w pozycji **Wyłącz** i zaczekaj, aż wszystkie ruchome części zatrzymają się.
2. Zamknij zawór odcinający paliwo i odłącz przewód od świecy zapłonowej, jeżeli maszyna nie będzie eksploatowana lub będzie pozostawiona bez nadzoru.

Eksploatacja napędu trybu samobieżnego oraz włączanie ostrzy tnących

- Aby korzystać z napędu trybu samobieżnego bez włączania ostrzy, unieś dźwignię sterowania do uchwyty (Rysunek 16).

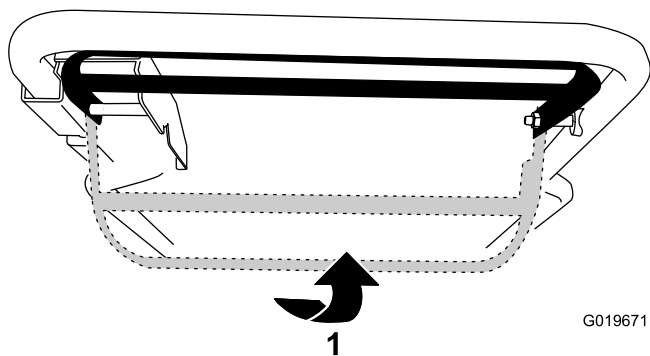

Rysunek 16

G019671

1. Unieś dźwignię sterowania do uchwyty.

- Aby korzystać z napędu trybu samobieżnego i włączyć ostrza, przesun dźwignię sterowania maksymalnie w prawo i unieś ją do uchwyty (Rysunek 16).

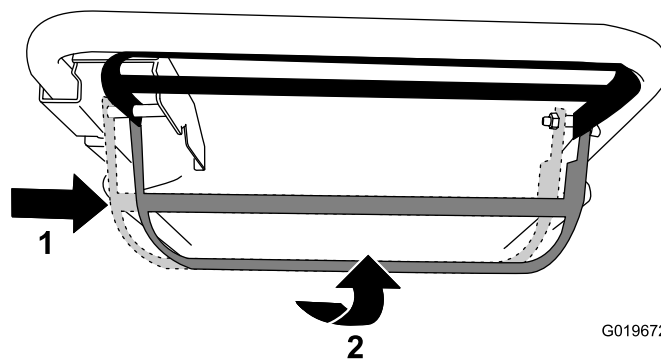

Rysunek 17

G019672

1. Przesun dźwignię sterowania maksymalnie w prawo.
2. Unieś dźwignię sterowania do uchwyty.

- Aby wyłączyć napęd trybu samobieżnego oraz ostrza, zwolnij dźwignię sterowania.

Informacja: Możesz regulować prędkość zwiększając lub zmniejszając odległość pomiędzy dźwignią sterowania a uchwytem. Obniż dźwignię sterowania, aby zredukować prędkość w czasie zakrętu lub jeżeli maszyna porusza się za szybko. Jeżeli dźwignia sterowania zostanie zbyt obniżona, maszyna wyłączy tryb samobieżny. Przesun dźwignię sterowania w kierunku uchwyty, aby zwiększyć prędkość. Jeżeli dźwignia sterowania jest mocno dociśnięta do uchwyty, napęd układu samobieżnego maszyny działa z maksymalną prędkością.

Sprawdzanie działania systemu zatrzymania ostrza

Przed każdym użyciem sprawdź, czy ostrza zatrzymują się w ciągu 3 sekund od zwolnienia dźwigni sterowania.

Z użyciem worka na trawę

Okres pomiędzy przeglądami: Przed każdym użyciem lub codziennie—Sprawdź działanie systemu zatrzymania ostrza. Ostrza powinny zatrzymać się w ciągu 3 sekund od zwolnienia dźwigni sterowania; jeżeli zatrzymują się w czasie dłuższym, skontaktuj się z autoryzowanym serwisem.

Do sprawdzenia działania systemu zatrzymania ostrza można użyć worka na trawę.

1. Wyjmij zaślepkę wyrzutu do tyłu.
2. Zamontuj na maszynie pusty worek na trawę.
3. Uruchom silnik.
4. Załącz ostrza.

Informacja: Worek powinien zacząć zwiększać objętość, wskazując, że ostrza się obracają.

5. Obserwując worek zwolnij dźwignię sterowania.

Informacja: Jeśli worek nie sflacza w ciągu 3 sekund od zwolnienia dźwigni sterowania, system zatrzymania ostrza może się psuć, co, jeśli zostanie zignorowane, może spowodować powstanie niebezpiecznych warunków eksploatacji. Oddaj maszynę do przeglądu i naprawy przez przedstawiciela autoryzowanego serwisu.

6. Zatrzymaj silnik i zaczekaj, aż wszystkie ruchome części zatrzymają się.

Bez użycia worka na trawę

1. Przenieść maszynę na utwardzoną nawierzchnię, w obszarze, na którym nie wieje wiatr.
2. Ustaw wszystkie 4 koła na wysokość koszenia 89 mm.
3. Weź pół arkusza gazety i zgnieć go w kulkę wystarczająco małą, aby można było ją włożyć pod maszynę (około 75 mm lub 3 cale średnicy).
4. Umieść kulkę zrobioną z gazety około 13 cm przed maszyną.
5. Uruchom silnik.
6. Załącz ostrza.
7. Zwolnij dźwignię sterowania i zacznij odliczać 3 sekundy.
8. Po doliczeniu do 3 popchnij szybko maszynę do przodu, nad kulkę zrobioną z gazety.
9. Zatrzymaj silnik i zaczekaj, aż wszystkie ruchome części zatrzymają się.
10. Przejdź do przodu maszyny i sprawdź kulkę zrobioną z gazety.

Informacja: Jeśli kulka zrobiona z gazety nie znalazła się pod maszyną, powtórz kroki od 4 do 10.

Ważne: Jeśli kulka została rozwinięta lub postrzępiona, ostrza nie zatrzymują się prawidłowo, co może skutkować niebezpiecznymi warunkami eksploatacji. Skontaktuj się z przedstawicielem autoryzowanego serwisu.

Recykling ścinków

Maszyna jest fabrycznie przystosowana do recyklingu ścinków trawy i liści z powrotem na trawnik. Aby przygotować maszynę do recyklingu:

- Jeśli na maszynie zamontowany jest tunel wyrzutu w bok, zdemontuj go i zainstaluj boczny deflektor wyrzutowy; patrz Demontaż tunelu wyrzutu w bok (Strona 16).
- Jeśli na maszynie zamontowany jest worek na trawę, zdemontuj go; patrz Demontaż worka na trawę (Strona 15).
- Jeśli zaślepka wyrzutu do tyłu nie jest zamontowana, chwyc ją za uchwyt, podnieś tylny deflektor i włóż ją do

tunelu wyrzutu w tył tak, aby zatrząsk uległ zablokowaniu na miejscu; patrz Rysunek 18.

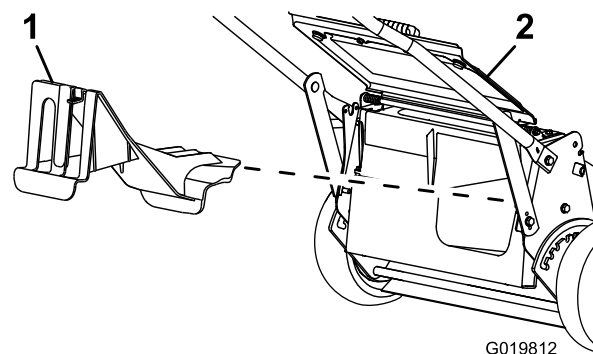

Rysunek 18

1. Zaślepka wyrzutu do tyłu
2. Tylny deflektor

▲ OSTRZEŻENIE

Przed rozpoczęciem recyklingu ścinków sprawdź, czy zaślepka wyrzutu do tyłu jest zamontowana. Nie wolno załączać ostrzy, jeśli nie jest zamontowana zaślepka wyrzutu do tyłu lub worek na trawę.

Workowanie ścinków

Aby pozbierać ścinki liści z trawnika, użyj worka na trawę.

▲ OSTRZEŻENIE

Ze zużytego worka na trawę mogą być wyrzucane w kierunku operatora lub osób postronnych małe kamienie lub inne podobne odpady, co może skutkować poważnymi obrażeniami ciała lub śmiercią.

Sprawdź często worek na trawę. W przypadku uszkodzenia zamontuj nowy, zamienny worek.

Jeśli na maszynie zamontowany jest tunel wyrzutu w bok, zdemontuj go i zainstaluj boczny deflektor wyrzutowy przed rozpoczęciem workowania ścinków; patrz Demontaż tunelu wyrzutu w bok (Strona 16).

▲ OSTRZEŻENIE

Ostrza są ostre; kontakt z nimi może doprowadzić do poważnych obrażeń ciała.

Zanim opuścisz stanowisko operatora zatrzymaj silnik i zaczekaj, aż wszystkie ruchome części zatrzymają się.

Montaż worka na trawę

1. Podnieś i przytrzymaj w górze tylny deflektor (Rysunek 19).

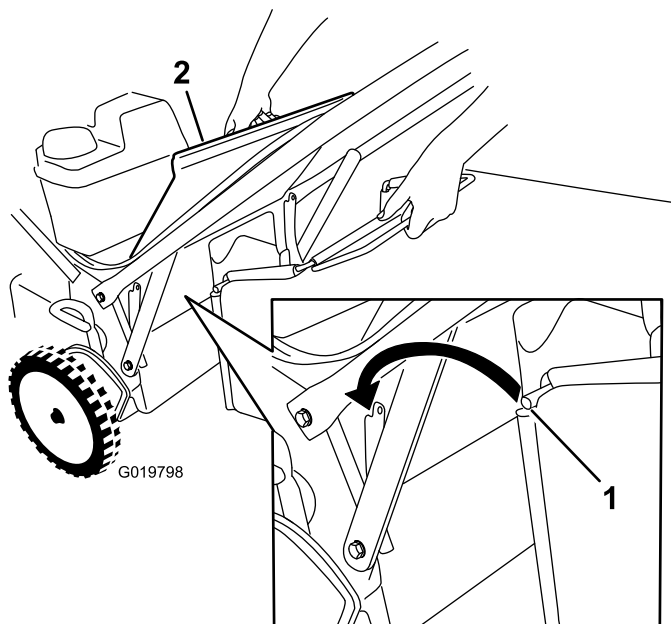

Rysunek 19

1. Drażek worka 2. Tylony deflektor

2. Zdemontuj zaślepkę wyrzutu do tyłu, pociągając kciukiem zatrzask w dół i wyciągając zaślepkę z maszyny (Rysunek 18).
3. Zamontuj drażek worka w wycięciach na podstawie dźwigni i rozkolysz worek do tyłu i przodu, aby sprawdzić, czy drażek jest osadzony na dole obu wycięć; patrz Rysunek 19.
4. Opuść tylny deflektor tak, aby spoczął na worku na trawę.

Koszenie z workiem na trawę

⚠ OSTRZEŻENIE

Ze zużytego worka na trawę mogą być wyrzucane w kierunku operatora lub osób postronnych małe kamienie lub inne podobne odpady, co może skutkować poważnymi obrażeniami ciała lub śmiercią.

Sprawdzaj często worek na trawę. W przypadku uszkodzenia zamontuj nowy, zamienny worek.

Demontaż worka na trawę

Aby zdemontować worek na trawę, wykonaj w odwrotnej kolejności kroki opisane w części Montaż worka na trawę powyżej.

⚠ NIEBEZPIECZEŃSTWO

Maszyna może wyrzucać ścinki trawy lub inne elementy przez otwarty kanał wylotowy. Obiekty wyrzucone ze znaczną siłą mogą spowodować poważne obrażenia ciała lub śmierć operatora/osób postronnych.

Zabrania się otwierania drzwi kanału wylotowego przy pracującym silniku.

Wyrzucanie ścinków w bok

Do koszenia bardzo wysokiej trawy użyj wyrzucania w bok.

⚠ OSTRZEŻENIE

Ostrza są ostre; kontakt z nimi może doprowadzić do poważnych obrażeń ciała.

Zanim opuścisz stanowisko operatora zatrzymaj silnik i zaczekaj, aż wszystkie ruchome części zatrzymają się.

⚠ NIEBEZPIECZEŃSTWO

Odkryty otwór wyrzutowy będzie umożliwił miotanie obiektów w kierunku operatora lub osób postronnych. Może również wystąpić kontakt z ostrzami. Wyrzucone obiekty lub kontakt z ostrzem mogą spowodować poważne obrażenia ciała lub śmierć.

Nie wolno obsługiwać maszyny bez założonych i działających prawidłowo deflektora wyrzutu w bok lub bocznego tunelu wyrzutowego.

Montaż tunelu wyrzutu w bok

Ważne: Przed rozpoczęciem recyklingu ścinków sprawdź, czy zaśleпка wyrzutu do tyłu jest zamontowana.

1. Zatrzymaj silnik i zaczekaj, aż wszystkie ruchome części zatrzymają się.
2. Jeśli na maszynie zamontowany jest worek na trawę, zdemontuj go; patrz Demontaż worka na trawę (Strona 15).
3. Włóż zaślepkę wyrzutu do tyłu; patrz Recykling ścinków (Strona 14).
4. Zdemontuj boczny deflektor wyrzutowy poprzez pociągnięcie w górę sprężyny mocującej go w danym miejscu; następnie usuń deflektor (Rysunek 20).

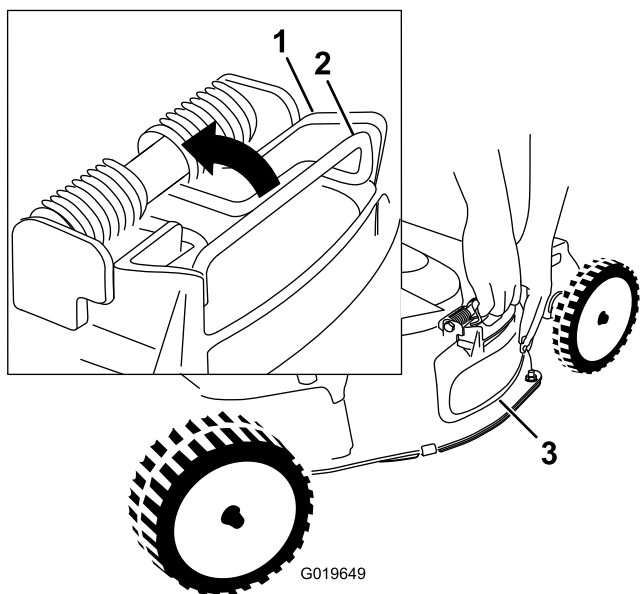

Rysunek 20

1. Górna część deflektora wyrzutu w bok
2. Sprężyna
3. Deflektor wyrzutu w bok

5. Zainstaluj tunel wyrzutu w bok (Rysunek 21) pociągając za sprężynę w górę, umieszczając kanał nad otworem i nakładając sprężynę na występy w górnej części tunelu wyrzutowego.

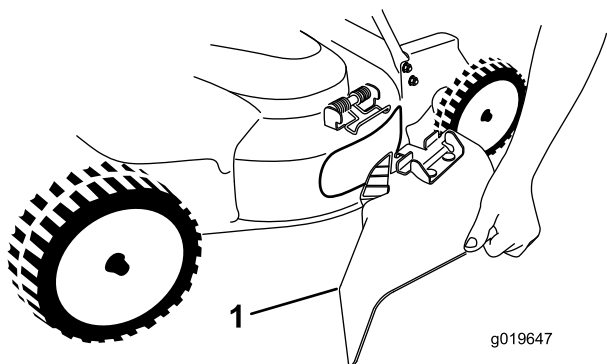

Rysunek 21

1. Tunel wyrzutu w bok

Demontaż tunelu wyrzutu w bok

Aby zdemontować tunel wyrzutu w bok, wykonaj w odwrotnej kolejności kroki opisane w części Instalacja tunelu wyrzutu w bok.

Rady związane z posługiwaniem się urządzeniem

Ogólne wskazówki

- Przed rozpoczęciem eksploatacji maszyny, dokładnie zapoznaj się z informacjami dotyczącymi bezpieczeństwa oraz instrukcją obsługi.
- Usuń z obszaru patyki, kamienie, kable, gałęzie i inne odpady, w które mogą uderzyć ostrza wyrzucając je w powietrze.
- Nie pozwalaj nikomu, w szczególności dzieciom i zwierzętom, przebywać na terenie pracy.
- Unikaj uderzania w drzewa, ściany, krawężniki i inne twarde elementy. Nigdy nie koś celowo nad żadnym obiektem.
- Jeśli maszyna uderzy jakiś przedmiot lub zacznie wibrować, natychmiast zatrzymaj silnik, odłącz kabel od świecy zapłonowej i sprawdź, czy maszyna nie jest uszkodzona.
- Dbaj o ostrość elementów tnących przez cały sezon. Okresowo usuwaj zadziory z ostrzy za pomocą pilnika.
- W razie konieczności wymień ostrza na oryginalne ostrza zamienne firmy Toro.
- Koś wyłącznie suchą trawę lub liście. Mokra trawa i liście mają tendencję do tworzenia brył w ogródku i powodować zablokowanie maszyny lub zgaśnięcie silnika.

▲ OSTRZEŻENIE

Mokra trawa lub liście może doprowadzić do poważnych obrażeń ciała w przypadku poślizgnięcia się na nich i kontaktu z ostrzem.

Koś wyłącznie w warunkach suchych.

- Po każdym koszeniu wyczyść dolną część maszyny. Patrz Czyszczenie dolnej części obudowy maszyny. (Strona 27).
- Dbaj o dobry stan silnika.
- Aby uzyskać najlepsze rezultaty, ustaw maksymalną prędkość silnika.

⚠ OSTRZEŻENIE

Eksploatacja maszyny z prędkością wyższą niż ustawiona fabrycznie może doprowadzić do wyrzutu fragmentów ostrza lub silnika w stronę operatora/osób postronnych i doprowadzić do poważnych obrażeń lub śmierci.

- **Zabrania się zmiany ustawień prędkości silnika.**
- **Jeżeli podejrzewasz, że prędkość silnika jest za wysoka (lub wyższa niż normalnie), skontaktuj się z autoryzowanym serwisem.**
- Należy często czyścić filtr powietrza. Rozdrabnianie powoduje nagromadzenie ściniek i zanieczyszczeń, które zatykają filtr powietrza i redukują wydajność silnika.

Koszenie trawy

- Trawa rośnie z różną szybkością, w zależności od pory roku. W lecie zaleca się koszenie trawy z ustawieniem wysokości rzędu 51 mm, 64 mm lub 83 mm. Ścinaj za jednym razem tylko około jednej trzeciej źdźbła trawy. Nie koś przy ustawieniu wysokości niższym od 51 mm, za wyjątkiem sytuacji, gdy trawa jest rzadka, lub późnej jesieni, kiedy jej wzrost jest spowolniony.
- Kosząc trawę o wysokości powyżej 15 cm rozpoczynaj pracę od ustawienia najwyższej wysokości koszenia i poruszaj się wolniej. Następnie koś przy niższym ustawieniu, aby uzyskać najlepszy wygląd trawy. Jeżeli trawa jest za wysoka, a liście tworzą kępy na trawniku, maszyna może się zatkać i unieruchomić silnik.
- Zmieniaj kierunek koszenia. Ułatwia to rozrzucanie ściniek na trawniku, zapewniające równomierne użytkowanie.

Jeśli wygląd trawnika po zakończeniu koszenia jest niezadowolający, spróbuj zastosować jedną z następujących metod:

- Naostrz elementy tnące.
- Podczas koszenia przemieszczaj się wolniej.
- Zwiększ wysokość koszenia maszyny.
- Koś trawę częściej.
- Nakładaj pokosy na siebie zamiast kosić jeden pokos za każdym przejazdem.
- Ustaw wysokość koszenia na przednich kołach wycięcie niższej niż dla kół tylnych. Przykładowo, ustaw wysokość przednich kół na 51 mm oraz tylnych kół na 64 mm.

Cięcie liści

- Po skoszeniu trawy sprawdź, czy połowa trawnika jest widoczna spod pokrywy ściętych liści. Może być konieczne wykonanie więcej niż jednego przejazdu nad liśćmi.

- W przypadku lekkiego pokrycia liśćmi, ustaw taką samą wysokość cięcia dla wszystkich kół.
- Jeśli na trawniku znajduje się więcej niż 12,7 cm liści, ustaw wysokość koszenia z przodu 1 lub 2 wycięcia wyżej niż wysokość koszenia z tyłu. Ułatwia to przesuwanie liści pod maszyną.
- Jeśli maszyna nie tnie liści wystarczająco drobno, zmniejsz prędkość koszenia.

Konserwacja

Zalecany harmonogram konserwacji

Częstotliwość serwisowania	Procedura konserwacji
Po pierwszych 5 godzinach	<ul style="list-style-type: none">• Wymień olej silnikowy; nie wymieniaj filtra oleju.• Podaj serwisowi system napędu ostrzy
Przed każdym użyciem lub codziennie	<ul style="list-style-type: none">• Sprawdź poziom oleju w silniku.• Sprawdź działanie systemu zatrzymania ostrza. Ostrza powinny zatrzymać się w ciągu 3 sekund od zwolnienia dźwigni sterowania; jeżeli zatrzymują się w czasie dłuższym, skontaktuj się z autoryzowanym serwisem.• Sprawdź filtr powietrza.• Sprawdź i, w razie konieczności, poddaj serwisowi ostrza tnące.• Sprawdź ostrza.• Wyczyść spód obudowy maszyny.
Co 25 godzin	<ul style="list-style-type: none">• Wyczyść piankowy filtr wstępny (częściej podczas pracy w warunkach znacznego zapylenia).
Co 50 godzin	<ul style="list-style-type: none">• Wymień olej silnikowy (częściej podczas pracy w warunkach znacznego zapylenia).• Sprawdź stan pasów.• Sprawdź przewód paliwowy wymień go w razie potrzeby.• Usuń zanieczyszczenia nagromadzone pod pokrywą pasa.• Poddaj serwisowi system napędu ostrzy.
Co 100 godzin	<ul style="list-style-type: none">• Wymień filtr oleju.• Sprawdź świecę zapłonową.• Wyczyść filtr zbiornika paliwa.• Wymień filtr paliwa.
Co 250 godzin	<ul style="list-style-type: none">• Wymień pas ostrze-hamulec-sprzęgło.
Co 300 godzin	<ul style="list-style-type: none">• Wymień papierowy filtr powietrza (częściej podczas pracy w warunkach znacznego zapylenia).
Co rok lub przed składowaniem	<ul style="list-style-type: none">• Opróżnij zbiornik paliwa przed naprawami oraz przed magazynowaniem maszyny, zgodnie ze wskazówkami.

Ważne: Dodatkowe procedury konserwacyjne zostały podane w Instrukcji obsługi silnika.

▲ OSTROŻNIE

Jeśli zostawisz przewód na świecy żarowej, ktoś może przypadkowo uruchomić silnik i spowodować poważne obrażenia Twojego ciała lub osób postronnych.

Przed przystąpieniem do konserwacji odłącz przewód od świecy zapłonowej. Odłóż przewód na bok, tak by przypadkowo nie zetknął się ze świecą zapłonową.

Konserwacja filtra powietrza

Okres pomiędzy przeglądami: Przed każdym użyciem lub codziennie

Co 25 godzin—Wyczyść piankowy filtr wstępny (częściej podczas pracy w warunkach znacznego zapylenia).

Co 300 godzin—Wymień papierowy filtr powietrza (częściej podczas pracy w warunkach znacznego zapylenia).

Ważne: Zabrania się eksploatacji silnika bez filtra powietrza; doprowadzi to do poważnego uszkodzenia silnika.

1. Zatrzymaj silnik i zaczekaj, aż wszystkie ruchome części zatrzymają się.
2. Odłącz kabel od świecy zapłonowej.
3. Usuń pokrywę i oczyść ją dokładnie (Rysunek 22).

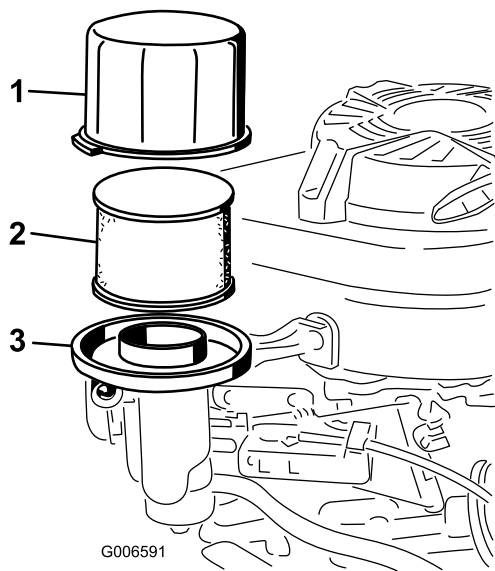

Rysunek 22

1. Pokrywa
2. Piankowy filtr wstępny i filtr papierowy
3. Podstawa filtra powietrza

4. Usuń piankowy filtr wstępny i filtr papierowy (Rysunek 22).
5. Usuń piankowy filtr wstępny z filtra papierowego (Rysunek 22) i wymień filtr papierowy, jeżeli jest znacznie zanieczyszczony.

Ważne: Zabrania się czyszczenia filtra papierowego.

6. Umyj piankowy filtr wstępny w wodzie z delikatnym środkiem czyszczącym i dokładnie go osusz.
- Informacja:** Nie dolewaj oleju do piankowego filtra wstępnego.
7. Zamontuj piankowy filtr wstępny w filtrze papierowym.
8. Zainstaluj zespół filtra powietrza.
9. Zamontuj pokrywę.

Wymiana oleju silnikowego

Okres pomiędzy przeglądami: Po pierwszych 5 godzinach—Wymień olej silnikowy; nie wymieniaj filtra oleju.

Co 50 godzin—Wymień olej silnikowy (częściej podczas pracy w warunkach znacznego zapylenia).

1. Uruchom silnik, aby rozgrzać olej silnikowy.

Informacja: Rozgrzany olej łatwiej wypływa i zawiera więcej zanieczyszczeń.

▲ OSTRZEŻENIE

Po uruchomieniu silnika olej może być gorący, dlatego kontakt z nim może doprowadzić do poważnych obrażeń.

Unikaj kontaktu z gorącym olejem silnikowym podczas opróżniania silnika.

2. Zatrzymaj silnik i zaczekaj, aż wszystkie ruchome części zatrzymają się.
3. Odlącz kabel od świecy zapłonowej.
4. Umieść odpowiedni pojemnik na usuwany olej pod prawą stroną maszyny.
5. Usuń wskaźnik poziomu, obracając nasadkę w lewo i wyciągając go.
6. Przechyl maszynę tak, aby filtr oleju był skierowany w górę i olej spływał do pojemnika (Rysunek 22).

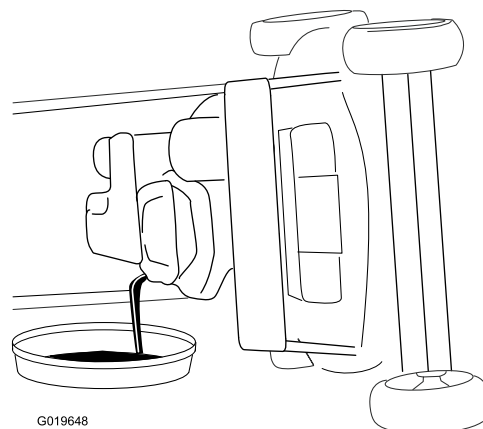

Rysunek 23

Informacja: Olej można również usunąć ze skrzyni korbowej za pomocą urządzenia odsysającego.

7. Przywróć maszynę do położenia roboczego.
8. Wsuń miernik poziomu do wlewu i dokręć go (w prawo).
9. Zużyty olej należy oddać do utylizacji, zgodnie z lokalnymi przepisami.
10. Napełnij skrzynię korbową nowym olejem do poziomu maksymalnego, wskazywanego przez wskaźnik poziomu. Patrz 2 Uzupelnianie oleju w skrzyni korbowej (Strona 7).
11. Wytrzyj cały rozlany olej.

Wymiana filtra oleju

Okres pomiędzy przeglądami: Co 100 godzin

1. Uruchom silnik, aby rozgrzać olej.

▲ OSTRZEŻENIE

Po uruchomieniu silnika olej może być gorący, dlatego kontakt z nim może doprowadzić do poważnych obrażeń.

Unikaj kontaktu z gorącym olejem silnikowym podczas opróżniania silnika.

2. Zatrzymaj silnik i zaczekaj, aż wszystkie ruchome części zatrzymają się.
3. Odłącz kabel od świecy zapłonowej.
4. Usuń olej silnikowy; patrz Wymiana oleju silnikowego (Strona 19).
5. Umieść szmatę pod filtrem oleju, aby wchłonęła olej wyciekający podczas usuwania filtra.
6. Wyciągnij filtr oleju (Rysunek 24).

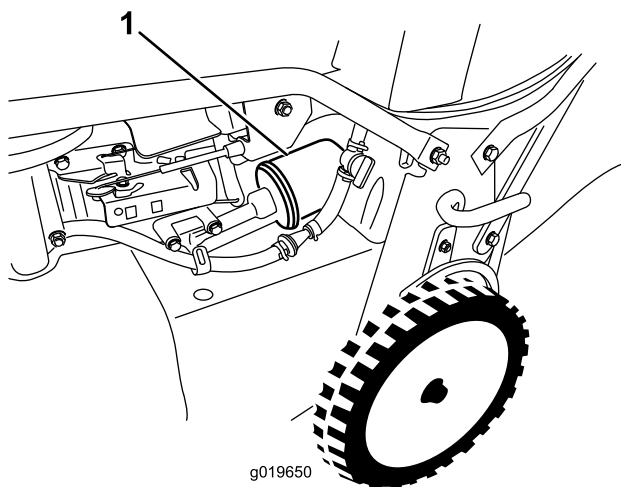

Rysunek 24

1. Filtr oleju

7. Nanieś palcami nieco oleju na uszczelkę filtra (Rysunek 25).

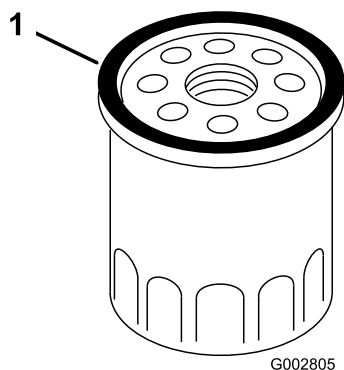

Rysunek 25

1. Uszczelka

8. Zainstaluj nowy filtr tak, aby uszczelka stykała się z podstawą filtra. Następnie ręcznie dokręć filtr o około 2/3 obrotu.

9. Napełnij skrzynię korbową nowym olejem do poziomu maksymalnego, wskazywanego przez wskaźnik poziomu; patrz 2 Uzupelnianie oleju w skrzyni korbowej (Strona 7).
10. Podłącz kabel do świecy zapłonowej.
11. Uruchom silnik na około 3 minuty.
12. Wyłącz silnik, zaczekaj, aż wszystkie ruchome części zatrzymają się i sprawdź, czy wokół filtra nie wycieka olej.
13. Uzupelnij poziom oleju tak, aby skompensować ilość zassaną przez filtr; patrz Sprawdzanie poziomu oleju w silniku (Strona 10)
14. Zużyty filtr oleju należy oddać do utylizacji, zgodnie z lokalnymi przepisami.

Serwisowanie świecy zapłonowej

Okres pomiędzy przeglądami: Co 100 godzin

Należy korzystać ze świec **NGK BPR5ES** lub ich odpowiednika.

1. Zatrzymaj silnik i zaczekaj, aż wszystkie ruchome części zatrzymają się.
2. Odłącz kabel od świecy zapłonowej.
3. Wyczyść obszar wokół świecy zapłonowej.
4. Wyjmij świecę zapłonową z głowicy cylindra.

Ważne: Wymień, jeśli świeca jest pęknięta lub zanieczyszczona. Nie czyść elektrod, ponieważ drobne zanieczyszczenia, które dostaną się do cylindra, mogą uszkodzić silnik.

5. Ustaw przerwę na świecy na 0,76 mm; patrz Rysunek 26.

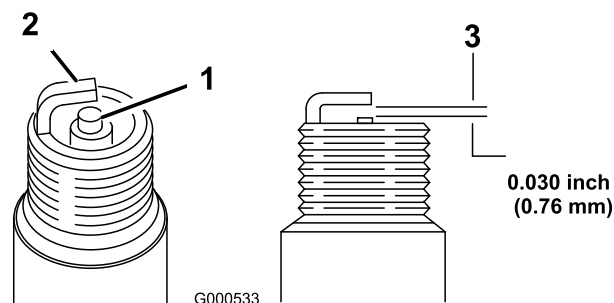

Rysunek 26

1. Izolator elektrody środkowej
2. Elektroda boczna
3. Przerwa (nie w skali)

6. Zamontuj świecę zapłonową i uszczelkę.
7. Dokręć świecę momentem 23 Nm.
8. Podłącz kabel do świecy zapłonowej.

Kontrola stanu pasów.

Okres pomiędzy przeglądami: Co 50 godzin

1. Zatrzymaj silnik i zaczekaj, aż wszystkie ruchome części zatrzymają się.
2. Usunąć pokrywę pasa (Rysunek 5) odkręcając 4 śruby mocujące ją do obudowy maszyny.
3. Sprawdzić, czy pasy nie są pęknięte, czy krawędzie nie są wystrzępione, nie noszą oznak nadpalenia oraz innych uszkodzeń.
4. Wymienić wszystkie uszkodzone pasy.
5. Po wymianie pasa napędzającego ostrze należy go wyregulować. Patrz Wymiana pasa ostrze-napęd (Strona 26).
6. Zainstaluj osłonę pasa za pomocą 4 śrub, odkręconych zgodnie z punktem 2.

2. Odlącz kabel od świecy zapłonowej.
3. Zamknij zawór odcinający paliwo (Rysunek 27).

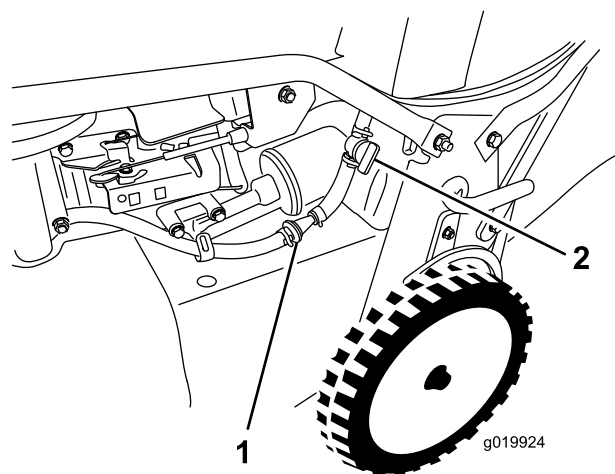

Rysunek 27

Opróżnianie zbiornika paliwa i czyszczenie filtra

Okres pomiędzy przeglądami: Co 50 godzin—Sprawdź przewód paliwowy wymień go w razie potrzeby.

Co 100 godzin—Wyczyść filtr zbiornika paliwa.

Co rok lub przed składowaniem—Opróżnij zbiornik paliwa przed naprawami oraz przed magazynowaniem maszyny, zgodnie ze wskazówkami.

Informacja: Element filtrujący zbiornika paliwa (sito) znajduje się wewnątrz zbiornika przy wylocie. Filtr jest częścią zbiornika paliwa i nie może być usuwany.

1. Zatrzymaj silnik i zaczekaj, aż ostygnie.

Ważne: Po ochłodzeniu silnika spuść benzynę.

2. Odlącz kabel od świecy zapłonowej.
3. Zamknij zawór odcinający paliwo.
4. Odlącz przewód paliwowy luzując zacisk przy gaźniku.
5. Otwórz zawór odcinający paliwo i pozwól, aby wyciekło ono ze zbiornika i przewodu paliwowego do atestowanego pojemnika.
6. Usunąć zbiornik paliwa z maszyny.
7. Nalej niewielką ilość paliwa do zbiornika, poruszaj zbiornikiem tak, aby rozprowadzić paliwo i wylej je do atestowanego pojemnika.
8. Zainstaluj zbiornik paliwa i przewód paliwowy.

1. Filtr paliwa
2. Zawór odcinający paliwo

4. Usunąć filtr paliwa (Rysunek 27) z przewodu paliwowego luzując zaciski otaczające filtr paliwa.
5. Zainstaluj nowy filtr paliwa na przewodzie za pomocą zacisków, usuniętych zgodnie z punktem 4.

Serwis systemu napędu ostrzy

Okres pomiędzy przeglądami: Po pierwszych 5 godzinach

Co 50 godzin—Usunąć zanieczyszczenia nagromadzone pod pokrywą pasa.

Co 50 godzin—Poddaj serwisowi system napędu ostrzy.

1. Poluzuj 2 wkręty na panelu dostępu do pokrywy paska i usuń panel (Rysunek 28).

Wymiana filtra paliwa

Okres pomiędzy przeglądami: Co 100 godzin

1. Zatrzymaj silnik i zaczekaj, aż wszystkie ruchome części zatrzymają się.

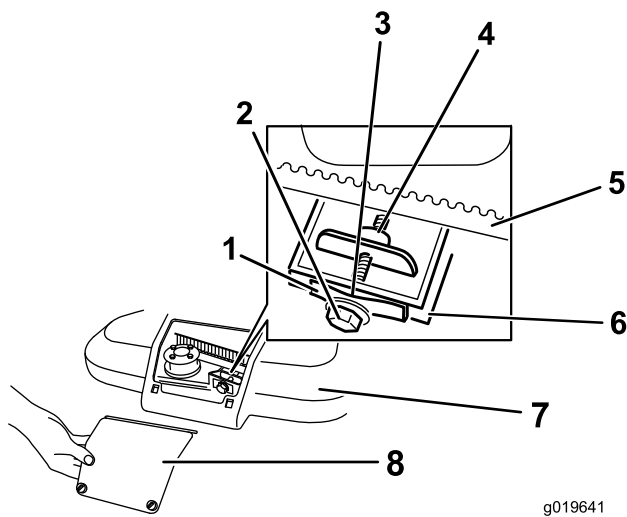

g019641

Rysunek 28

- | | |
|----------------------------|----------------------------------|
| 1. Sprężyna napinająca pas | 5. Pasek napędu ostrzy |
| 2. Śruba regulująca | 6. Ściana |
| 3. Odstęp | 7. Pokrywa pasa |
| 4. Nakrętka regulująca | 8. Panel dostępu do pokrywy pasa |

- Usunąć szczotkę lub wydmuchaj zanieczyszczenia z wnętrza osłony pasa i z okolicy wszystkich części.
- Ustaw szczerinierz pomiędzy 0,13 i 0,76 mm i wsuń go za sprężynę napinającą pas; patrz Rysunek 29.

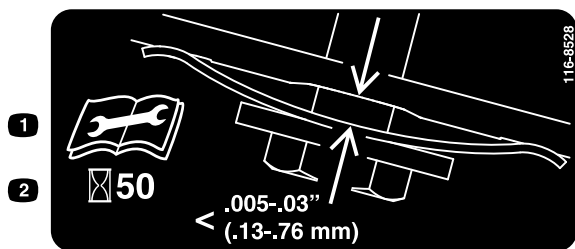

Rysunek 29

Informacja: Jeśli między szczerinierzem a sprężyną występuje widoczna szczelina, dokręć śrubę regulującą i nakrętkę tak, aby wsuwanie i wysuwanie szczerinierza do i ze szczeliny było ledwie możliwe (Rysunek 28).

Ważne: Nie dokręcaj nadmiernie śruby regulującej. Może to spowodować uszkodzenie paska napędu ostrzy.

- Zamontuj panel dostępu do pokrywy pasa.

Serwisowanie ostrzy tnących

Okres pomiędzy przeglądami: Przed każdym użyciem lub codziennie

Ważne: Aby prawidłowo zainstalować ostrza, należy użyć klucza dynamometrycznego. Jeżeli nie posiadasz

klucza dynamometrycznego lub nie jesteś pewny swoich działań, skontaktuj się z autoryzowanym serwisem.

Sprawdź ostrość ostrzy i zużycie lub uszkodzenia zawsze po wyczerpaniu się benzyny; patrz Sprawdzanie ostrzy (Strona 22). Jeżeli krawędź ostrza jest stępiona lub wyszczerbiona, należy je naostrzyć lub wymienić. Jeśli ostrza są zużyte, zgięte, uszkodzone bądź pęknięte, wymień je natychmiast na oryginalne ostrza zamienne Toro.

▲ NIEBEZPIECZEŃSTWO

Uszkodzone lub zużyte ostrza mogą się złamać, a ich kawałki mogą być wyrzucone w kierunku operatora lub osób postronnych, powodując poważne obrażenia ciała lub śmierć.

- Przed każdą eksploatacją sprawdzaj ostrza pod kątem zużycia i uszkodzeń.
- Wymień zużyte lub uszkodzone ostrza.

Informacja: Utrzymuj ostrość ostrzy przez cały sezon koszenia, ponieważ ostre ostrza koszą czysto, bez rozdierania lub rozrywania źdźbeł trawy. Rozdzieranie i rozrywanie powoduje brązowienie trawy na krawędziach, co spowalnia wzrost i zwiększa ryzyko chorób.

Przygotowanie do serwisu ostrzy tnących

Przechylaj maszynę na bok, utrzymując filtr powietrza w górze, w powietrzu, tak aby górny uchwyt spoczął na podłożu.

▲ OSTRZEŻENIE

Ostrza są ostre; kontakt z nimi może doprowadzić do poważnych obrażeń ciała.

- Odłącz kabel od świecy zapłonowej.
- Podczas serwisowania ostrzy należy stosować rękawice ochronne.

Sprawdzanie ostrzy

Okres pomiędzy przeglądami: Przed każdym użyciem lub codziennie

- Sprawdź krawędzie tnące (Rysunek 30). Jeśli krawędzie nie są ostre lub są postrzępione, zdemontuj ostrza i naostrz je lub wymień.

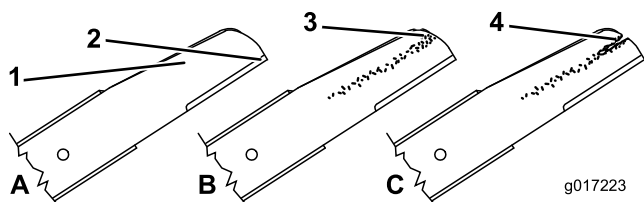

Rysunek 30

- | | |
|-----------------------------|-------------------------------|
| 1. Powierzchnia zakrzywiona | 3. Zużycie/tworzenie szczelin |
| 2. Krawędź tnąca | 4. Pęknięcie |

- Sprawdź same ostrza, szczególnie powierzchnię zakrzywioną (Rysunek 42). W przypadku dostrzeżenia oznak uszkodzeń, zużycia lub tworzenia się w tym obszarze szczelin (Rysunek 30), natychmiast wymień ostrza na nowe.

⚠ NIEBEZPIECZEŃSTWO

Dopuszczenie do zużycia ostrza spowoduje utworzenie szczeliny między łopatką a płaską częścią ostrza. Ostatecznie część ostrza może się odłamać i zostać wyrzucona spod obudowy, co może doprowadzić do poważnych obrażeń operatora lub osób postronnych.

- Przed każdą eksploatacją sprawdzaj ostrza pod kątem zużycia i uszkodzeń.
- Nigdy nie próbuj prostować zgiętego ostrza lub spawać złamanego bądź pękniętego.
- Sprawdzaj ostrza pod kątem zgięcia; patrz Sprawdzanie ostrzy pod kątem zgięcia (Strona 23).

Sprawdzanie ostrzy pod kątem zgięcia

- Obracaj ostrza tak, aby zostały ustawione w sposób przedstawiony na Rysunek 31.

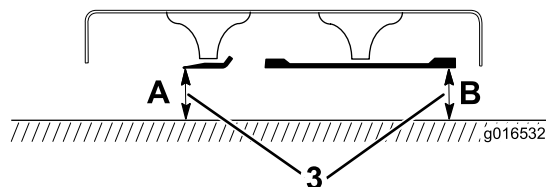
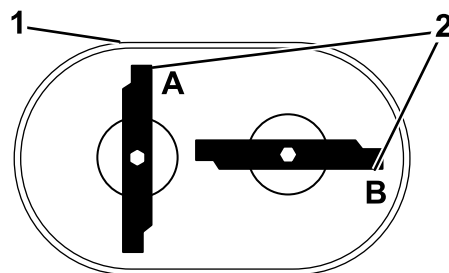

Rysunek 31

- Przód agregatu tnącego
- Wykonaj pomiary w położeniach A i B
- Wykonaj pomiar od krawędzi tnącej od gładkiej, równej powierzchni

- Wykonaj pomiar od równej powierzchni do krawędzi tnących w położeniach A i B, (Rysunek 31), a następnie zapisz oba wymiary.
- Obróć ostrza tak, aby ich przeciwległe końce znalazły się w położeniach A i B.
- Powtórz pomiary z punktu 2 i zapisz ich wyniki.

Informacja: Jeśli różnica między wymiarami A i B uzyskanymi w krokach 2 oraz 4 przekracza 3 mm, wymień ostrza; patrz Demontaż ostrzy (Strona 23) i Montaż ostrzy (Strona 24).

Demontaż ostrzy

Wymień ostrza po uderzeniu w twardego element, gdy nie są wyważone, są zgięte lub zużyte. Używaj wyłącznie ostrzy zamiennych Toro.

- Użyj drewnianego klocka, aby przytrzymać wszystkie ostrza bez ruchu i obróć śrubę ostrza w lewo, jak pokazano na Rysunek 32.

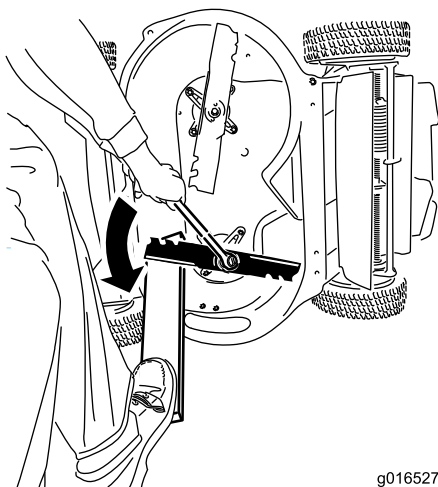

Rysunek 32

g016527

2. Zdemontuj poszczególne ostrza w sposób przedstawiony na Rysunek 33.

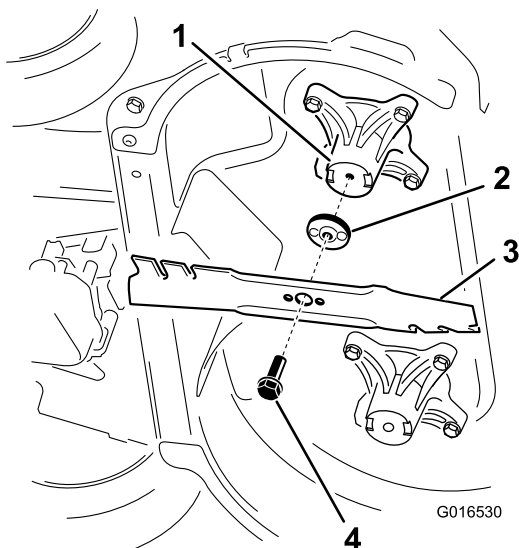

Rysunek 33

G016530

- | | |
|---------------------------------|---------------------|
| 1. Wrzeciono (2) | 3. Ostrze (2) |
| 2. Człon napędzający ostrze (2) | 4. Śruba ostrza (2) |

3. Sprawdzaj sworznie na członach napędzających ostrze pod kątem zużycia i uszkodzeń.

Montaż ostrzy

1. Zamontuj pierwsze ostrze poziomo, razem z całym osprzętem montażowym, w sposób przedstawiony na Rysunek 33.

Informacja: Dokręć śrubę palcami.

Ważne: Ustaw zakrzywione końce ostrzy w kierunku obudowy maszyny. Zagnieźdź podniesione powierzchnie każdego z członów napędzających ostrzy w zagłębieniach na głowicy odpowiedniego wrzeciona, a sworznie po drugiej

stronie każdego z członów napędzających ostrzy w otworach na odpowiednim ostrzu.

2. Ustal położenie każdego z ostrzy kartonem i obróć śrubę ostrza w prawo, używając klucza dynamometrycznego, jak pokazano na Rysunek 34; dokręć śrubę każdego ostrza z momentem 82 Nm.

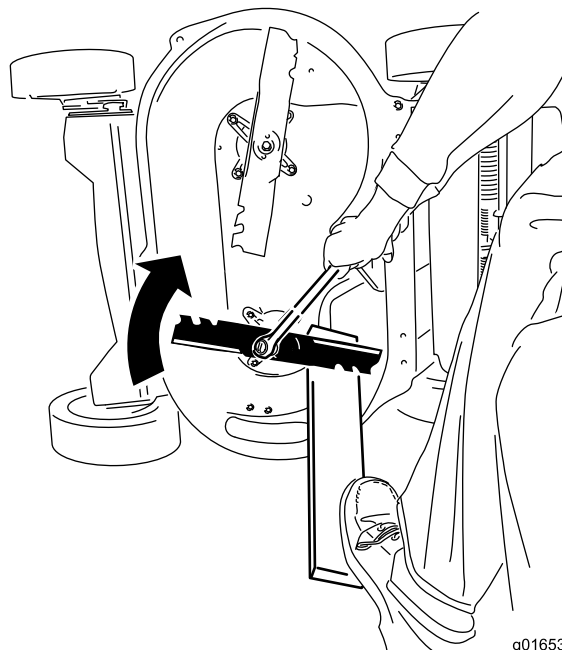

Rysunek 34

g016537

Ważne: Śruba dokręcona z momentem 82 Nm jest dokręcona bardzo mocno. Przenieś ciężar ciała na klucz i dokręć śrubę mocno. Pamiętaj, że tę śrubę bardzo trudno przekręcić.

3. Obróć zamontowane ostrze o 1/4 obrotu, tak aby było ustawione pionowo i zamontuj drugie ostrze w ten sam sposób, jak pierwsze (patrz krok 1).

Informacja: Ostrza powinny być ustawione prostopadle, tworząc odwróconą literę T, jako pokazano na Rysunek 35.

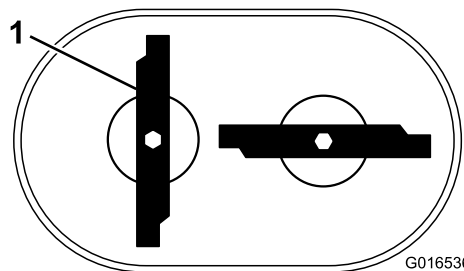

G016536

Rysunek 35

1. Ostrze (2)
4. Dokręć drugie ostrze; patrz krok 2.

- Obróć ręcznie ostrza o pełne 360°, aby upewnić się, że się nie stykają.

Informacja: Jeśli ostrza się dotykają, nie są zamontowane prawidłowo. Powtarzaj kroki od 1 do 3 do momentu, gdy ostrza przestaną się dotykać.

▲ OSTRZEŻENIE

Nieprawidłowe zamontowanie ostrzy spowoduje uszkodzenie maszyny lub doprowadzi do obrażeń ciała operatora lub osób postronnych.

Wymiana pasa ostrze-hamulec-sprzęgło (BBC)

Okres pomiędzy przeglądami: Co 250 godzin

- Zatrzymaj silnik i zaczekaj, aż wszystkie ruchome części zatrzymają się.
- Odlącz kabel od świecy zapłonowej.
- Odkręć 4 śruby mocujące pokrywę pasa do obudowy maszyny.

Informacja: Nie wyrzucaj ich. Po zakończeniu pokrywę należy ponownie przymocować.

- Zdejmij pokrywę pasa.
- Usuń wszelkie zanieczyszczenia nagromadzone pod pokrywą pasa.
- Zdejmij osłonę pasa BBC (Rysunek 36).

Informacja: Zachowaj wszelkie elementy montażowe. Po zakończeniu pokrywę pasa BBC należy ponownie przymocować.

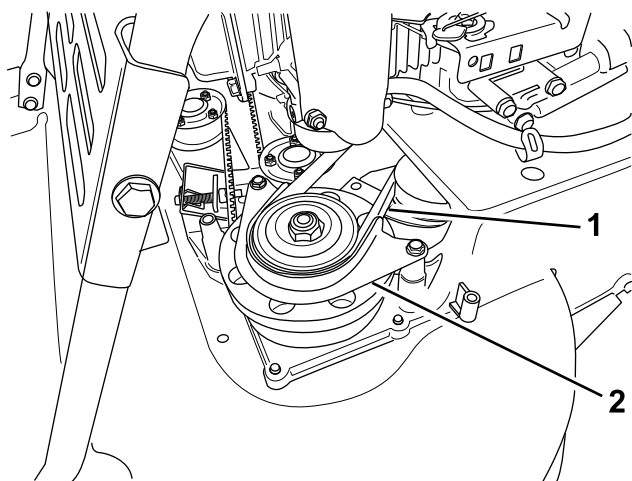

G019899

Rysunek 36

- Pas BBC
- Pokrywa pasa BBC

- Usuń pas BBC z koła pasowego bębna hamulcowego.
- Przesuń występ do przodu (Rysunek 37).

Informacja: Występ zapobiega pochyleniu pasa do takiego poziomu, w którym mógłby on spaść.

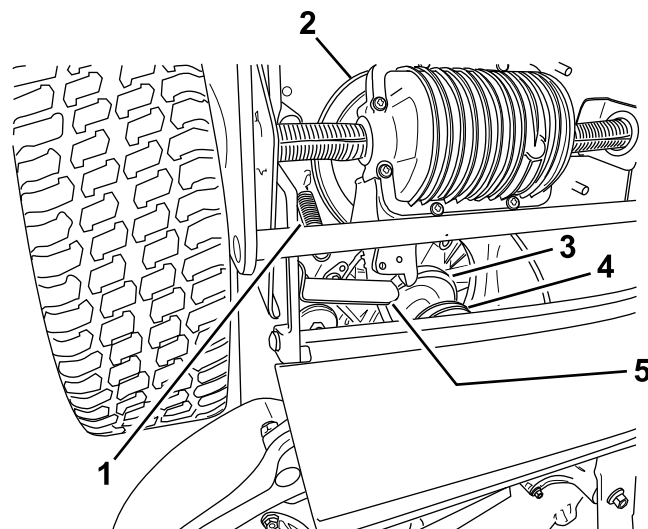

G019898

Rysunek 37

- | | |
|------------------------------------|---------------------|
| 1. Sprężyna napinająca przekładnię | 4. Pas transmisyjny |
| 2. Przekładnia | 5. Występ |
| 3. Pas BBC | |

- Usuń sprężynę napinającą przekładnię.
- Zdejmij pas transmisyjny z koła pasowego.
- Zdejmij pas BBC.

Informacja: Przytrzymaj jedno z ostrzy (zabezpieczając dłoń szmatą lub rękawicą) i obróć trzpień ostrza, co ułatwia usunięcie pasa BBC.

- Aby zainstalować nowy pas BBC, należy wykonywać powyższe czynności w kolejności odwrotnej.
- Regulacja linki BBC; patrz Regulacja linki BBC w Regulacja linki ostrze-hamulec (Strona 26).

Regulacja linki trybu samobieżnego

Jeżeli maszyna nie włącza trybu samobieżnego lub powoli porusza się do przodu po zwolnieniu dźwigni sterowania, należy wyregulować linkę.

- Zaczekaj, aż wszystkie ruchome części zatrzymają się.
- Poluzuj nakrętkę wspornika linki (Rysunek 38).

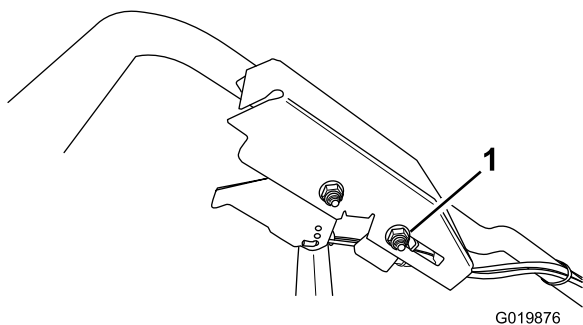

Rysunek 38

G019876

1. Nakrętka wspornika linki

3. Przesuń nakrętkę wspornika linki **w kierunku** maszyny, aby **zwiększyć** prędkość trybu samobieźnego; przesuń nakrętkę wspornika linki **od** maszyny, aby **zmniejszyć** prędkość trybu samobieźnego.
4. Dokręć nakrętkę wspornika linki.
5. Sprawdź, czy tryb samobieźny działa prawidłowo; w razie konieczności, powtórz powyższe czynności.

Informacja: Jeżeli maszyna powoli porusza się do przodu bez włączenia dźwigni sterowania lub jeżeli koła obracają się po uniesieniu tylnych kół, linka jest przymocowana za ciasno. Poluzuj nakrętkę wspornika linki, lekko przesuń osłonę linki od maszyny i dokręć nakrętkę.

Informacja: Możesz również wyregulować prędkość maksymalną (po maksymalnym przyciągnięciu dźwigni sterowania).

Regulacja linki ostrze-hamulec

Wyreguluj linkę ostrze-hamulec po instalacji nowej linki lub wymianie pasa BBC.

1. Zatrzymaj silnik i zaczekaj, aż wszystkie ruchome części zatrzymają się.
2. Odłącz kabel od świecy zapłonowej.
3. Usunąć pokrywę pasa (Rysunek 5) odkręcając 4 śruby mocujące ją do obudowy maszyny.

Informacja: Nie wyrzucaj ich. Po zakończeniu pokrywę należy ponownie przymocować.

4. Usuń wszelkie zanieczyszczenia nagromadzone pod pokrywą pasa.
5. Poluzuj śrubę zaciskową linki (Rysunek 39).

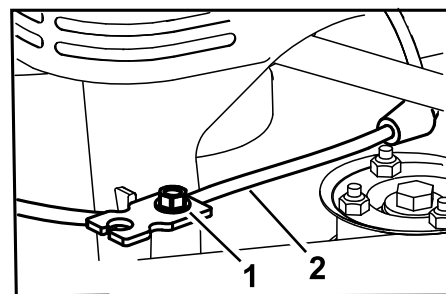

Rysunek 39

G019923

1. Śruba zaciskowa linki
2. Linka ostrze-hamulec

6. Przesuń osłonę linki tak, aby uzyskać około 3 mm luzu.

Informacja: Nie naciągaj sprężyny.

7. Dokręć śrubę zaciskową linki tak, aby zablokować ją w żądanym miejscu.
8. Zainstaluj osłonę pasa za pomocą 4 śrub, odkręconych zgodnie z punktem 3.
9. Podłącz kabel do świecy zapłonowej.
10. Sprawdź pracę sprzęgła ostrze-hamulec; patrz Sprawdzanie działania systemu zatrzymania ostrza (Strona 13).

Wymiana pasa ostrze-napęd

W razie konieczności wymień pas ostrze-napęd.

1. Zatrzymaj silnik i zaczekaj, aż wszystkie ruchome części zatrzymają się.
2. Odłącz kabel od świecy zapłonowej.
3. Usunąć pokrywę pasa (Rysunek 5) odkręcając 4 śruby mocujące ją do obudowy maszyny.

Informacja: Nie wyrzucaj ich. Po zakończeniu pokrywę należy ponownie przymocować.

4. Usuń wszelkie zanieczyszczenia nagromadzone pod pokrywą pasa.
5. Usuń pokrywę pasa BBC oraz wszystkie elementy mocujące ją.

Informacja: Zachowaj te elementy i pokrywę do późniejszej instalacji.

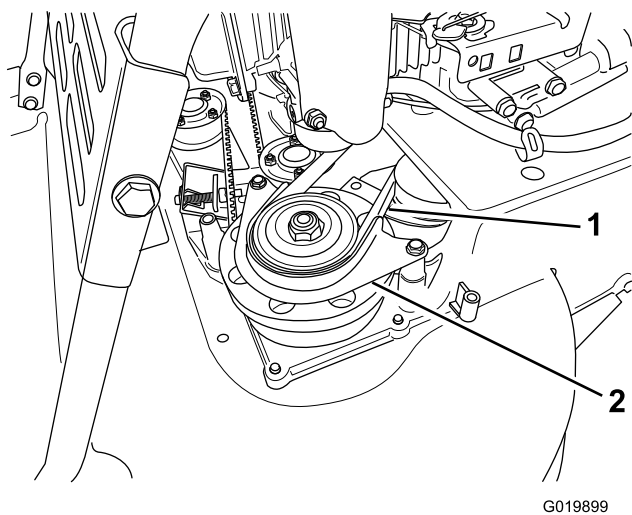

Rysunek 40

G019899

1. Pas BBC
2. Pokrywa pasa BBC

6. Usunąć pas BBC z lewego przedniego koła pasowego.
7. Poluzować śrubę regulacyjną (Rysunek 28).
8. Usunąć stałe koło pasowe luźne i wszystkie elementy mocujące je (Rysunek 41).

Informacja: Zachowaj te elementy i koło pasowe luźne do późniejszej instalacji.

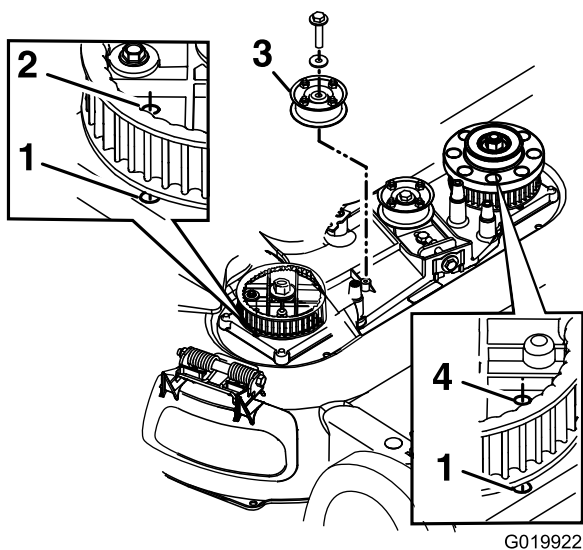

Rysunek 41

G019922

Koło pasowe luźne BBC nie jest ukazane, aby rysunek był bardziej przejrzysty

1. Otwór w obudowie
2. Prawy otwór prowadzący
3. Stałe koło pasowe luźne
4. Lewy otwór prowadzący

9. Usunąć pas ostrze-napęd.
10. Wyrównać prawe i lewe otwory prowadzące z otworami w obudowie; patrz Rysunek 41.

Informacja: Przytrzymaj otwory prowadzące w danym miejscu za pomocą pręta lub śrubokręta.

11. Gdy ustawisz otwory w odpowiednim miejscu, zainstaluj pas ostrze-napęd i stałe koło pasowe luźne.

Informacja: Sprawdź, czy zęby weszły w otwory prowadzące.

12. Napnij pas zgodnie z zalecanymi ustawieniami; patrz.
13. Wyjmij pręty lub śrubokręt z otworów prowadzących.
14. Sprawdź, czy ostrza pod obudową są prawidłowo wyrównane; patrz Serwisowanie ostrzy tnących (Strona 22).
15. Zainstaluj pas BBC wraz z osłoną.
16. Zainstaluj osłonę pasa za pomocą 4 śrub, odkręconych zgodnie z punktem 3.
17. Podłącz kabel do świecy zapłonowej.
18. Sprawdź pracę dźwigni sterowania oraz sprzęgła ostrze-hamulec.

Czyszczenie dolnej części obudowy maszyny.

Aby zapewnić optymalną wydajność koszenia, utrzymuj dolną część maszyny w czystości. Ścinki można wymyć lub zdrapać z dolnej części obudowy.

Mycie dolnej części obudowy maszyny

Okres pomiędzy przeglądami: Przed każdym użyciem lub codziennie—Wyczyść spód obudowy maszyny.

1. Ustaw maszynę na płaskiej powierzchni betonowej lub asfalcie, w pobliżu węża ogrodowego.
2. Uruchom silnik.
3. Przytrzymaj wąż ogrodowy przy dźwigni i skieruj strumień wody na ziemię, przed prawą tylną oponę (Rysunek 42).

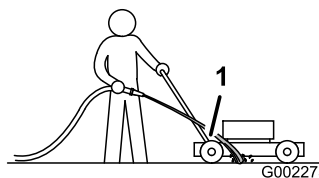

Rysunek 42

G002275

1. Prawe koło tylne

Informacja: Ostrza wciągną wodę i wymyją ścinki. Czynność powinna trwać do czasu, aż spod maszyny nie będą wydostawać się ścinki.

4. Zatrzymaj silnik i zczekaj, aż wszystkie ruchome części zatrzymają się.
5. Zakręć wodę.
6. Uruchom maszynę i zezwól na jej pracę, aż do całkowitego usunięcia wilgoci z maszyny i jej komponentów.

Zdrapywanie ścinek z dolnej części obudowy maszyny

Jeżeli podczas mycia nie zostały usunięte wszystkie zanieczyszczenia, należy je zdrapać.

1. Odlącz kabel od świecy zapłonowej.
2. Spuść paliwo ze zbiornika; patrz Opróżnianie zbiornika paliwa i czyszczenie filtra (Strona 21).

▲ OSTRZEŻENIE

Przechylenie maszyny może doprowadzić do wycieku paliwa z gaźnika lub zbiornika. Benzyna jest niezwykle palna, wysoce wybuchowa i, w niektórych warunkach, może być przyczyną obrażeń ciała lub uszkodzenia mienia.

Należy unikać rozlewania paliwa umożliwiając jego całkowite wypalenie przez silnik lub wysysając je za pomocą ręcznej pompy; zabrania się używania lewarów.

3. Przechylaj maszynę na bok, utrzymując filtr powietrza w górze, w powietrzu, tak aby górny uchwyt spoczął na podłożu.
4. Usuń zabrudzenia i ścinki trawy za pomocą drewnianego skrobaka; unikaj zadziorów i ostrych krawędzi.
5. Ustaw maszynę w pozycji pionowej.
6. Napelnij zbiornik paliwa.
7. Podłącz kabel do świecy zapłonowej.

Przechowywanie

Przechowuj maszynę w chłodnym, czystym i suchym miejscu. Nakryj maszynę celem jej zabezpieczenia i utrzymania w czystości.

Informacje ogólne

Przechowuj maszynę w chłodnym, czystym i suchym miejscu. Nakryj maszynę celem jej zabezpieczenia i utrzymania w czystości.

1. Wykonaj zalecane procedury rocznej konserwacji; patrz Konserwacja (Strona 18).
2. Wyczyść spód obudowy maszyny; patrz Czyszczenie dolnej części obudowy maszyny. (Strona 27).
3. Usuń sieczkę, zanieczyszczenia i zabrudzenia z zewnętrznych części maszyny, osłony i górnej części maszyny.
4. Sprawdź stan ostrzy; patrz Sprawdzanie ostrzy (Strona 22).
5. Poddaj serwisowi filtr powietrza; patrz Serwisowanie filtra powietrza (strona 16).
6. Dokręć wszystkie nakrętki, śruby i wkręty.
7. Pomaluj miejsca zardzewiałe lub takie, w których odprysnął lakier, lakierem dostępnym u przedstawiciela autoryzowanego serwisu.

Przygotowanie układu paliwowego

▲ OSTRZEŻENIE

Benzyna może w trakcie długotrwałego przechowywania wyparować i eksplodować w przypadku kontaktu z otwartym płomieniem.

- **Nie przechowuj benzyny przez dłuższe okresy czasu.**
- **Nie przechowuj maszyny z benzyną w zbiorniku lub gaźniku w pomieszczeniu, w którym występują otwarte płomienie. (Np. piec lub płomyk pilotowy podgrzewacza wody).**
- **Przed przechowaniem w pomieszczeniu zaczekaj, aż silnik ostygnie.**

Przy ostatnim tankowaniu w roku dodaj stabilizatora paliwa, zgodnie z zaleceniami producenta silnika. Przed umieszczeniem maszyny w miejscu przechowywania opróżnij zbiornik paliwa, wykonując ostatnie koszenie.

1. Uruchom maszynę i zaczekaj, aż silnik zatrzyma się z powodu braku paliwa.
2. Uruchom silnik ponownie.

3. Zostaw silnik uruchomiony, aż sam się zatrzyma. Silnik będzie dostatecznie suchy, kiedy nie będzie można go uruchomić.

Przygotowanie silnika

1. Kiedy silnik będzie jeszcze ciepły, wymień olej silnikowy i filtr oleju; patrz Wymiana oleju silnikowego (Strona 19) i Wymiana filtra oleju (Strona 19).
2. Wyjmij świecę zapłonową.
3. Używając pojemnika z olejem dodaj 30 ml oleju silnikowego, wlewając go przez otwór świecy zapłonowej.
4. Pociągnij powoli kilkakrotnie linkę rozrusznika, aby rozprowadzić olej w cylindrze.
5. Zamontuj świecę zapłonową, ale nie podłączaj do niej kabla. Zamocuj kabel tak, aby nie stykał się ze świecą zapłonową.

Przygotowanie maszyny po przechowywaniu

1. Sprawdź i dokręć wszystkie mocowania.
2. Wykręć świecę zapłonową i szybko zakręć silnikiem, używając rozrusznika, aby wydmuchać nadmiar oleju z cylindra.
3. Sprawdź świecę zapłonową i wymień ją, jeśli jest brudna, zużyta lub pęknięta; patrz Instrukcja obsługi silnika.
4. Wkręć świecę zapłonową i dokręć ją z zalecanym momentem 20 Nm.
5. Wykonaj wszystkie wymagane procedury konserwacji; patrz Konserwacja (Strona 18).
6. Sprawdź poziom oleju silnikowego; patrz Sprawdzanie poziomu oleju w silniku (Strona 10).
7. Uzupelnij zbiornik świeżą benzyną; patrz Napelnianie zbiornika paliwa benzyną (Strona 11).
8. Podłącz kabel do świecy zapłonowej.

Rozwiązywanie problemów

Problem	Możliwa przyczyna	Usuwanie usterek
Silnik nie uruchamia się.	<ol style="list-style-type: none"> 1. Zbiornik paliwa jest pusty lub układ paliwowy zawiera zwiertzałe paliwo. 2. Zawór odcinający paliwo jest zamknięty. 3. Przepustnica nie jest w odpowiedniej pozycji. 4. W układzie paliwowym obecne są zabrudzenia, woda lub zwiertzałe paliwo. 5. Kabel nie jest podłączony do świecy zapłonowej. 6. Świeca zapłonowa jest wyszczerbiona, zanieczyszczona lub przerwa jest nieprawidłowa. 7. Filtr paliwa jest zabrudzony. 	<ol style="list-style-type: none"> 1. Opróżnij i/lub napełnij zbiornik paliwa świeżą benzyną. Jeśli problem powtarza się, skontaktuj się z przedstawicielem autoryzowanego serwisu. 2. Otwórz zawór odcinający paliwo. 3. Ustaw dźwignię przepustnicy w pozycji Ssanie. 4. Skontaktuj się z przedstawicielem autoryzowanego serwisu. 5. Podłącz kabel do świecy zapłonowej. 6. Sprawdź świecę zapłonową i w razie potrzeby ustaw przerwę. Wymień świecę zapłonową, jeśli jest wyszczerbiona, zanieczyszczona lub pęknięta. 7. Wymień filtr paliwa i wyczyść sito filtrujące wewnątrz zbiornika.
Problemy z uruchomieniem silnika lub utrata mocy.	<ol style="list-style-type: none"> 1. Wkład filtra powietrza jest zanieczyszczony i ogranicza przepływ powietrza. 2. Niski poziom oleju silnikowego lub zanieczyszczony olej. 3. Wąż odpowietrzający zbiornik paliwa jest zatkany. 4. Filtr paliwa jest zabrudzony. 5. W układzie paliwowym obecne są zabrudzenia, woda lub zwiertzałe paliwo. 6. Na spodzie obudowy maszyny znajdują się ścinki i zanieczyszczenia. 7. Świeca zapłonowa jest wyszczerbiona, zanieczyszczona lub przerwa jest nieprawidłowa. 	<ol style="list-style-type: none"> 1. Wyczyść filtr wstępny powietrza i/lub wymień filtr papierowy. 2. Sprawdź olej silnikowy. Wymień olej, jeżeli jest zanieczyszczony lub uzupełnij jego poziom. 3. Wyczyść lub wymień wąż odpowietrzający zbiornik paliwa. 4. Wymień filtr paliwa i wyczyść sito filtrujące wewnątrz zbiornika. 5. Skontaktuj się z przedstawicielem autoryzowanego serwisu. 6. Wyczyść dolną część obudowy maszyny. 7. Sprawdź świecę zapłonową i w razie potrzeby ustaw przerwę. Wymień świecę zapłonową, jeśli jest wyszczerbiona, zanieczyszczona lub pęknięta.
Silnik pracuje nierównomiernie.	<ol style="list-style-type: none"> 1. Kabel nie jest prawidłowo podłączony do świecy zapłonowej. 2. Świeca zapłonowa jest wyszczerbiona, zanieczyszczona lub przerwa jest nieprawidłowa. 3. Dźwignia przepustnicy nie jest w pozycji Szybko. 4. Wkład filtra powietrza jest zanieczyszczony i ogranicza przepływ powietrza. 5. Filtr paliwa jest zabrudzony. 	<ol style="list-style-type: none"> 1. Podłącz prawidłowo kabel do świecy zapłonowej. 2. Sprawdź świecę zapłonową i w razie potrzeby ustaw przerwę. Wymień świecę zapłonową, jeśli jest wyszczerbiona, zanieczyszczona lub pęknięta. 3. Ustaw dźwignię przepustnicy w pozycji Szybko. 4. Wyczyść filtr wstępny powietrza i/lub wymień filtr papierowy. 5. Wymień filtr paliwa i wyczyść sito filtrujące wewnątrz zbiornika.

Problem	Możliwa przyczyna	Usuwanie usterek
Maszyna lub silnik nadmiernie drga.	<ol style="list-style-type: none"> 1. Ostrze jest wygięte lub niewyrównane. 2. Śruba mocująca ostrze jest luźna. 3. Na spodzie obudowy maszyny znajdują się ścinki i zanieczyszczenia. 4. Śruby mocujące silnika są poluzowane 5. Koło pasowe silnika, koło pasowe luźne lub koło pasowe ostrza są poluzowane. 6. Koło pasowe silnika jest uszkodzone. 7. Trzpień ostrza jest wygięty. 8. Pas jest uszkodzony. 	<ol style="list-style-type: none"> 1. Wyrównaj ostrze(a). Jeżeli ostrze jest wygięte, wymień je. 2. Dokręć śruby mocujące ostrze. 3. Wyczyść dolną część obudowy maszyny. 4. Dokręć śruby mocujące silnika 5. Dokręć poluzowane koło pasowe. 6. Skontaktuj się z przedstawicielem autoryzowanego serwisu. 7. Skontaktuj się z przedstawicielem autoryzowanego serwisu. 8. Wymień pas.
Wzór koszenia jest nierówny.	<ol style="list-style-type: none"> 1. Wszystkie 4 koła nie są na takiej samej wysokości. 2. Ostrza są tępe. 3. Poruszasz się powtarzalnie po tym samym wzorze. 4. Na spodzie obudowy maszyny znajdują się ścinki i zanieczyszczenia. 5. Trzpień ostrza jest wygięty. 	<ol style="list-style-type: none"> 1. Ustaw wszystkie 4 koła na takiej samej wysokości. 2. Naostrz i wyrównaj ostrza. 3. Zmień wzór koszenia. 4. Wyczyść dolną część obudowy maszyny. 5. Skontaktuj się z przedstawicielem autoryzowanego serwisu.
Tunel wyrzutowy jest blokowany.	<ol style="list-style-type: none"> 1. Dźwignia przepustnicy nie jest w pozycji Szybko. 2. Wysokość cięcia jest za mała. 3. Poruszasz się za szybko. 4. Trawa jest mokra. 5. Na spodzie obudowy maszyny znajdują się ścinki i zanieczyszczenia. 	<ol style="list-style-type: none"> 1. Ustaw dźwignię przepustnicy w pozycji Szybko. 2. Zwiększ wysokość cięcia; w razie konieczności koś drugi raz obniżając wysokość cięcia. 3. Zwolnij. 4. Należy kosić suchą trawę. 5. Wyczyść dolną część obudowy maszyny.
Maszyna nie włącza trybu samobieżnego.	<ol style="list-style-type: none"> 1. Linka napędu trybu samobieżnego nie jest wyregulowana lub jest uszkodzona. 2. Zanieczyszczenia w pobliżu pasa. 3. Pas jest uszkodzony. 	<ol style="list-style-type: none"> 1. Wyreguluj linkę napędu trybu samobieżnego; wymień linkę w razie konieczności. 2. Usuń zanieczyszczenia z okolic pasa. 3. Wymień pas.
Ostrza nie obracają się lub ślizgają.	<ol style="list-style-type: none"> 1. Pas BBC lub pas rozrządu są zużyte, poluzowane lub uszkodzone. 2. Pas BBC spadł z koła pasowego. 3. Linka BBC jest zużyta, poluzowana lub uszkodzona. 	<ol style="list-style-type: none"> 1. Wyreguluj linkę BBC; wyreguluj napięcie pasa rozrządu; wymień je w razie konieczności. 2. Sprawdź, czy pas nie jest uszkodzony i wymień go w razie potrzeby. 3. Wyreguluj linkę BBC; wymień ją w razie konieczności.
Ostrza dotykają siebie nawzajem.	<ol style="list-style-type: none"> 1. Ostrza są zainstalowane lub wyrównane nieprawidłowo. 2. Adaptery ostrzy są zużyte, poluzowane lub uszkodzone. 3. Pas rozrządu jest zużyty, poluzowany lub uszkodzony. 4. Otwory prowadzące lub koło pasowe luźne są zużyte, poluzowane lub uszkodzone. 	<ol style="list-style-type: none"> 1. Zainstaluj ostrza prawidłowo. 2. Wymień adaptery ostrzy. 3. Ustaw ponownie ostrza i wyreguluj napięcie pasa rozrządu; wymień w razie konieczności. 4. Wymień otwory lub koło w razie konieczności.

Notatki:

Notatki:

Notatki:

Lista międzynarodowych dystrybutorów

Dystrybutor:	Kraj:	Numer telefonu:	Dystrybutor:	Kraj:	Numer telefonu:
Agrolanc Kft	Węgry	36 27 539 640	Maquiver S.A.	Kolumbia	57 1 236 4079
Balama Prima Engineering Equip.	Hong Kong	852 2155 2163	Maruyama Mfg. Co. Inc.	Japonia	81 3 3252 2285
B-Ray Corporation	Korea	82 32 551 2076	Mountfield a.s.	Czechy	420 255 704 220
Casco Sales Company	Portoryko	787 788 8383	Mountfield a.s.	Słowacja	420 255 704 220
Ceres S.A.	Kostaryka	506 239 1138	Munditol S.A.	Argentyna	54 11 4 821 9999
CSSC Turf Equipment (pvt) Ltd.	Sri Lanka	94 11 2746100	Norma Garden	Rosja	7 495 411 61 20
Cyril Johnston & Co.	Irlandia Północna	44 2890 813 121	Oslinger Turf Equipment SA	Ekwador	593 4 239 6970
Cyril Johnston & Co.	Republika Irlandii	44 2890 813 121	Oy Hako Ground and Garden Ab	Finlandia	358 987 00733
Equiver	Meksyk	52 55 539 95444	Parkland Products Ltd.	Nowa Zelandia	64 3 34 93760
Femco S.A.	Gwatemala	502 442 3277	Perfetto	Polska	48 61 8 208 416
ForGarder OU	Estonia	372 384 6060	Pratoverde SRL.	Włochy	39 049 9128 128
G.Y.K. Company Ltd.	Japonia	81 726 325 861	Prochaska & Cie	Austria	43 1 278 5100
Geomechaniki of Athens	Grecja	30 10 935 0054	RT Cohen 2004 Ltd.	Izrael	972 986 17979
Golf international Turizm	Turcja	90 216 336 5993	Riversa	Hiszpania	34 9 52 83 7500
Guandong Golden Star	Chiny	86 20 876 51338	Lely Turfcare	Dania	45 66 109 200
Hako Ground and Garden	Szwecja	46 35 10 0000	Solvart S.A.S.	Francja	33 1 30 81 77 00
Hako Ground and Garden	Norwegia	47 22 90 7760	Spypros Stavrinides Limited	Cypr	357 22 434131
Hayter Limited (U.K.)	Wielka Brytania	44 1279 723 444	Surge Systems India Limited	Indie	91 1 292299901
Hydroturf Int. Co Dubai	Zjednoczone Emiraty Arabskie	97 14 347 9479	T-Markt Logistics Ltd.	Węgry	36 26 525 500
Hydroturf Egypt LLC	Egipt	202 519 4308	Toro Australia	Australia	61 3 9580 7355
Irrimac	Portugalia	351 21 238 8260	Toro Europe NV	Belgia	32 14 562 960
Irrigation Products Int'l Pvt Ltd.	Indie	0091 44 2449 4387	Valtech	Maroko	212 5 3766 3636
Jean Heybroek b.v.	Holandia	31 30 639 4611	Victus Emak	Polska	48 61 823 8369

Europejskie powiadomienie dotyczące prywatności

Informacje gromadzone przez firmę Toro

Toro Warranty Company (Toro) szanuje prywatność użytkownika. W celu przetwarzania Twojego zgłoszenia naprawy gwarancyjnej i kontaktowania się z Tobą w przypadku wycofania produktu z rynku, prosimy o udostępnienie nam pewnych danych osobowych, bezpośrednio lub za pośrednictwem lokalnego oddziału firmy Toro lub sprzedawcy.

System gwarancji firmy Toro jest utrzymywany na serwerach znajdujących się w Stanach Zjednoczonych, których prawa dotyczące prywatności nie mogą nie zapewniać takiego samego poziomu ochrony, jak w kraju użytkownika.

UDOSTĘPNIAJĄC NAM DANE OSOBOWE UŻYTKOWNIK WYRAŻA ZGODĘ NA PRZETWARZANIE DANYCH OSOBOWYCH W SPOSÓB OPISANY W POWIADOMIENIU DOTYCZĄCYM PRYWATNOŚCI.

Sposób, w jaki Toro wykorzystuje informacje

Firma Toro może używać Twoich danych osobowych do przetwarzania zgłoszeń napraw gwarancyjnych oraz kontaktowania się z Tobą w przypadku wycofania produktu z rynku lub z wszelkich innych powodów, o których Cię informujemy. Firma Toro może w związku z tymi działaniami udostępniać informacje użytkownika firmom od siebie zależnym, przedstawicielom lub innym partnerom biznesowym. Nie sprzedamy Twoich danych osobowych żadnej innej firmie. Zastrzegamy sobie prawo do ujawnienia danych osobowych w celu zapewnienia zgodności z obowiązującymi przepisami i żądaniem właściwych organów władzy, zapewnienia prawidłowego funkcjonowania poszczególnych systemów oraz w celu ochrony własnych interesów lub innych użytkowników.

Przechowywane danych osobowych

Dane osobowe są przechowywane tak długo, jak jest to niezbędne dla celów, do których zostały pierwotnie pozyskane, dla innych zgodnych z prawem celów (takich, jak zgodność z przepisami), lub jest to wymagane przez odpowiednie prawo.

Troska firmy Toro o zapewnienie ochrony danych osobowych

Podejmujemy odpowiednie środki ostrożności w celu zapewnienia bezpieczeństwa Twoich danych osobowych. Podejmujemy również kroki mające na celu zachowanie dokładności i aktualności danych osobowych.

Dostęp i korygowanie danych osobowych

Aby sprawdzić lub skorygować swoje dane osobowe, skontaktuj się z nami, pisząc na adres legal@toro.com.

Australijskie prawo konsumenta

Klienci z Australii mogą znaleźć szczegółowe dane, związane z australijskim prawem konsumenta wewnątrz opakowania lub uzyskać te dane u przedstawiciela firmy Toro.



Gwarancja firmy Toro i Gwarancja uruchomienia Toro GTS

Produkty przeznaczone do
użytku domowego

Warunki i produkty objęte gwarancją

Firma Toro i jej podmiot stowarzyszony, Toro Warranty Company, zgodnie z zawartą między nimi umową, wspólnie zobowiązują się do naprawy na rzecz pierwotnego nabywcy 'wymienionych poniżej produktów Toro w razie wystąpienia w nich wad materiałowych i wykonawczych lub w przypadku gdy silnik Toro GTS (Guaranteed to Start) nie uruchomi się po pierwszym lub drugim pociągnięciu, pod warunkiem wykonywania rutynowej konserwacji wymaganej w *Instrukcji obsługi*.

Obowiązują poniższe okresy czasu, liczone od daty zakupu:

Produkty	Okres gwarancji
Kosiarki do trawy	
• Żeliwna jednostka tnąca	5 lat użytku domowego ²
• Silnik	90 dni użytku komercyjnego 5-letnia gwarancja GTS, Eksploatacja domowa ³
• Akumulator	2 lata
• Stalowa jednostka tnąca	2 lata użytku domowego ² 30 dni użytku komercyjnego
• Silnik	2-letnia gwarancja GTS, Eksploatacja domowa ³
Kosiarki TimeMaster	3 lata użytku domowego ² 90 dni użytku komercyjnego
• Silnik	3-letnia gwarancja GTS, Eksploatacja domowa ³
• Akumulator	2 lata
Elektronarzędzia	2 lata użytku domowego ² Brak gwarancji dotyczącej użytku komercyjnego
Odśnieźarki	
• Jednostopniowe	2 lata użytku domowego ² 45 dni użytku komercyjnego
• Silnik	2-letnia gwarancja GTS, Eksploatacja domowa ³
• Dwustopniowe	3 lata użytku domowego ² 45 dni użytku komercyjnego
• Tunel, deflektor tunelu i pokrywa obudowy wirnika	Okres życia produktu (tylko pierwotny właściciel) ⁵
Odśnieźarki elektryczne	2 lata użytku domowego ² Brak gwarancji dotyczącej użytku komercyjnego
Wszystkie zespoły samojezdne poniżej	
• Silnik	Patrz gwarancja producenta silnika ⁴
• Akumulator	2 lata użytku domowego ²
• Osprzęt	2 lata użytku domowego ²
Traktorki ogrodowe DH	2 lata użytku domowego ² 30 dni użytku komercyjnego
Traktorki ogrodowe XLS	3 lata użytku domowego ² 30 dni użytku komercyjnego
TimeCutter	3 lata użytku domowego ² 30 dni użytku komercyjnego
Kosiarki TITAN	3 lata lub 240 godzin ⁵
• Rama	Okres życia produktu (tylko pierwotny właściciel) ⁶

¹Pierwotny nabywca oznacza osobę, która jako pierwsza zakupiła produkt firmy Toro.

²Użytek domowy oznacza używanie produktu na tej samej działce, na której znajduje się dom użytkownika. Stosowanie w więcej niż jednej lokalizacji jest uznawane za użytek komercyjny, którego dotyczy gwarancja dla zastosowań komercyjnych.

³Gwarancja uruchomienia Toro GTS nie ma zastosowania w przypadku komercyjnego użytku produktu.

⁴Niektóre silniki używane w produktach firmy Toro są objęte gwarancją producenta silnika.

⁵W zależności od tego, co nastąpi wcześniej.

⁶Gwarancja na ramę na okres życia produktu – jeśli główna rama, składająca się z części zespawanych, tworzących konstrukcję ciągnika, do której zamocowane są inne elementy, takie jak silnik, ulegnie pęknięciu lub zniszczeniu podczas normalnej eksploatacji, zostanie naprawiona lub wymieniona, zgodnie z wyborem firmy Toro, w ramach gwarancji, bez obciążania użytkownika kosztami części i robocizny. Uszkodzenia ramy z powodu nieprawidłowego użycia lub naprawy wymagane z powodu korozji nie są objęte.

Producent może odmówić świadczenia gwarancji w przypadku odłączenia licznika godzin, oznak zmiany lub manipulacji przy znakach.

Obowiązki właściciela

Musisz konserwować posiadany produkt Toro, przestrzegając procedur konserwacji, opisanych w *Instrukcji obsługi*. Koszty takiej rutynowej konserwacji, wykonywanej przez przedstawiciela lub przez Ciebie, pokrywasz Ty.

Instrukcja korzystania z serwisu gwarancyjnego

Jeśli uważasz, że posiadany produkt firmy Toro zawiera wadę materiałową lub wykonawczą, wykonaj poniższą procedurę:

- Skontaktuj się ze sprzedawcą w celu uzgodnienia serwisowania produktu. Jeśli z dowolnego powodu nie możesz skontaktować się ze sprzedawcą, skontaktuj się z autoryzowanym przedstawicielem firmy Toro, aby uzgodnić serwisowanie. Patrz załączona lista dystrybutorów
- Przywieź produkt z dowodem zakupu (paragonem) do punktu serwisowego. Jeśli z dowolnego powodu nie zadawała Cię analiza lub pomoc udzielona przez punkt serwisowy, skontaktuj się z nami:

Dział obsługi klienta Toro, oddział RLC
Toro Warranty Company
8111 Lyndale Avenue South
Bloomington, MN 55420-1196
001-952-948-4707

Elementy i sytuacje nie objęte gwarancją

Oprócz specjalnej gwarancji dotyczącej układu emisji spalin oraz gwarancji na silnik dla niektórych produktów nie istnieje żadna inna wyrażona gwarancja. Niniejsza wyrażona gwarancja nie obejmuje:

- Kosztów regularnych czynności konserwacyjnych oraz części eksploatacyjnych, takich jak filtry, paliwo, smary, koszty wymiany oleju, świece zapłonowe, filtry powietrza, koszty ostrzenia noży lub wymiany noży, regulacja linek i hamulców, regulacja hamulców i sprzęgła
- Komponenty podlegające normalnemu zużyciu
- Dowolnych produktów lub części, które były modyfikowane, niewłaściwie używane lub zaniedbane i wymagają wymiany lub naprawy z powodu wypadków lub braku odpowiedniej konserwacji
- Oplaty dotyczące odbioru i dostawy
- Naprawy lub próby napraw podjęte przez osobę spoza autoryzowanego serwisu firmy Toro
- Napraw niezbędnych ze względu na niestosowanie się do czynności opisanych w rozdziale Zalecane paliwo (patrz *Instrukcja obsługi* aby uzyskać więcej informacji)
 - Usuwanie zanieczyszczeń z układu paliwowego
 - Stosowania starego paliwa (powyżej 1 miesiąca) lub paliwa o zawartości powyżej 10% etanolu lub 15% MTBE
 - Pozostawienia paliwa w układzie przez okres przerwy w eksploatacji maszyny dłuższy niż jeden miesiąc
- Napraw lub regulacji mających na celu usunięcie trudności z uruchamianiem, powstałych na skutek:
 - Braku odpowiedniej konserwacji lub stosowania niewłaściwego paliwa
 - Uderzenia ostrza obrotowego kosiarki w jakikolwiek przedmiot
- Specjalne warunki robocze, w których uruchomienie może wymagać więcej niż dwóch pociągnięć:
 - Pierwsze uruchomienie po przerwie w eksploatacji dłuższej niż trzy miesiące lub przerwie sezonowej
 - Niska temperatura (na przykład wczesną wiosną lub późną jesienią)
 - Nieprawidłowa procedura rozruchowa – w przypadku trudności z uruchomieniem maszyny należy sprawdzić *Instrukcję obsługi*, aby upewnić się, że stosowane procedury rozruchowe są właściwe. W ten sposób można uniknąć niepotrzebnej wizyty w autoryzowanym serwisie Toro.

Warunki ogólne

Nabywca chroniony jest przez polskie prawo. Niniejsza gwarancja w żaden sposób nie ogranicza praw, które przysługują kupującemu w ramach tego prawa.