



Leikkuujätteen levittävä / taakse keräävä 50 cm:n ruohonleikkuri

Mallinro: 29639—Sarjanro: 314000001 tai suurempi

Käyttöopas

Johdanto

Tämä työnnettävä vaakatasoleikkuri on tarkoitettu kotikäyttöön tai kaupalliseen ammattikäyttöön. Se on tarkoitettu pääasiassa asuinkiinteistöjen ja kaupallisten kiinteistöjen viheralueiden ruohonleikkuuseen. Sitä ei ole tarkoitettu pensaiden leikkuuseen eikä maatalouskäyttöön.

Lue nämä tiedot huolellisesti, jotta opit käyttämään ja huoltamaan laitetta asianmukaisesti sekä välttämään tapaturmia ja tuotevaurioita. Olet vastuussa tuotteen asianmukaisesta ja turvallisesta käytöstä.

Voit ottaa yhteyden Toroon suoraan osoitteessa www.Toro.com, jos tarvitset tietoja tuotteista, lisävarusteista tai lähimmästä jälleenmyyjästä tai haluat rekisteröidä tuotteesi.

Aina kun tarvitset huoltoa, alkuperäisiä Toro-varaosia tai lisätietoja, ota yhteys valtuutettuun huoltoliikkeeseen tai Toron asiakaspalveluun. Ota tällöin laitteesi malli- ja sarjanumerot valmiiksi esiin. Kuva 1 näyttää laitteen malli- ja sarjanumerojen sijainnin. Kirjoita numerot annettuun tilaan.

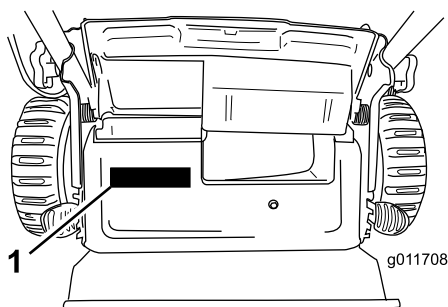

Kuva 1

1. Malli- ja sarjanumerokilpi

Mallinro: _____

Sarjanro: _____

Tässä käyttöoppaassa esiintyvä varoitusmerkinä (Kuva 2) ilmaisee uhkaa, josta saattaa olla seurauksena vakava tapaturma tai jopa kuolema, jos suositellut varotoimenpiteet laiminlyödään.



Kuva 2

1. Varoitusmerkinä

Tässä käyttöoppaassa käytetään kahta termiä tietojen korostamiseksi. **Tärkeää** kiinnittää huomiota mekaanisiin erikoistietoihin ja **Huomautus** korostaa erityishuomion ansaitsevia yleistietoja.

Tämä tuote on asiaankuuluvien eurooppalaisten direktiivien mukainen. Lisätietoja on erillisessä tuotekohtaisessa vaatimustenmukaisuusvakuutuksessa.

Mallit, joiden moottoreiden hevosvoima on ilmoitettu: moottorin valmistaja on mitannut moottorin bruttohevosvoiman laboratorio-olosuhteissa SAE J1940:n mukaisesti. Tämän luokan ruohonleikkurin moottorin todellinen hevosvoima on huomattavasti alhaisempi, koska se on säädetty turvallisuuteen, päästöihin ja käyttöön liittyvien vaatimusten mukaisesti.

Älä muuta moottorin asetuksia tai kierrosnopeussäätimen nopeutta, sillä tämä saattaa heikentää laitteen turvallisuutta ja aiheuttaa henkilövahinkoja.

Sisältö

Johdanto	1
Yleisiä ruohonleikkurin turvaohjeita.....	2
Äänenpaine	3
Ääniteho	3
Värinä, käsi/käsivarsi	3
Turva- ja ohjetarrat	4
Käyttöönotto	5
1 Kahvan asennus.....	5
2 Narukäynnistimen asennus naruohjaimen	5
3 Öljyn lisääminen moottoriin	5
Laitteen yleiskatsaus	6
Tekniset tiedot	6
Käyttö	7
Polttoainesäiliön täyttö.....	7
Moottorin öljymäärän tarkistus.....	7
Leikkuukorkeuden säätö.....	8
Moottorin käynnistys	8
Itsevetolaitteiston käyttö.....	9
Moottorin sammutus	9
Leikkuujätteen kierrättäminen	9



Leikkujätteiden kerääminen ruohonkeräimeen	9
Leikkujätteiden poisto	10
Käyttövihjeitä	10
Kunnossapito	12
Kunnossapitotaulukko	12
Valmistelu huoltoa varten	12
Ilmanpuhdistimen vaihto.....	12
Moottoriöljyn vaihto.....	13
Sytytystulpan huolto	14
Terän vaihto	14
Itsevetolaitteiston kaapelin säätö.....	15
Laitteen kotelon alapuolen puhdistus.....	15
Varastointi	16
Laitteen valmistelu varastointia varten	16
Kahvan taittaminen	16
Laitteen käyttöönotto varastoinnin jälkeen	16

Turvaohjeet

Ruohonleikkurin asiaton käyttö tai huolto voi aiheuttaa tapaturman tai kuoleman. Vähennä tapaturmariskiä noudattamalla näitä turvaohjeita.

Toro on suunnitellut ja testannut tämän ruohonleikkurin siten, että sen käyttö on turvallista, mutta seuraavien ohjeiden noudattamatta jättäminen saattaa aiheuttaa henkilövahingon.

Parhaan mahdollisen turvallisuuden, suorituskyvyn ja laitetuntemuksen kannalta on tärkeää, että kaikki ruohonleikkurin käyttäjät lukevat tämän käyttöoppaan ja omaksuvat sen tiedot ennen laitteen käyttämistä. Erityistä huomiota on kiinnitettävä turvaohjeen varoitusmerkintään Kuva 2 joka tarkoittaa Varoitusta, Vaaraa tai Hengenvaaraa – ”henkilöturvallisuusohjeet”. Lue ja omaksu nämä ohjeet, sillä ne käsittelevät turvallisuutta. Ohjeiden noudattamatta jättäminen saattaa johtaa henkilövahinkoon.

Yleisiä ruohonleikkurin turvaohjeita

Seuraavat ohjeet on mukailtu EN 836:n pohjalta.

Tämä leikkulaite voi katkaista jalan tai käden sekä singota esineitä. Seuraavien turvaohjeiden noudattamatta jättäminen saattaa aiheuttaa vakavan loukkaantumisen tai kuoleman.

Koulutus

- Lue ohjeet huolellisesti. Tutustu ohjauslaitteisiin ja laitteen asianmukaiseen käyttöön.
- Älä koskaan anna lasten tai näihin ohjeisiin perehtymättömien henkilöiden käyttää leikkuria. Paikalliset säännökset saattavat asettaa rajoituksia käyttäjän iälle.

- Muista, että käyttäjä vastaa muille ihmisille tai heidän omaisuudelleen aiheutuneista vahingoista.
- Ymmärrä ruohonleikkurissa tai ohjeissa käytettyjen kuvien selitykset.

Bensiini

▲ VAARA

Bensiini on tulenarkaa. Noudata seuraavia varo-ohjeita:

- **Säilytä polttoaine tarkoitukseen suunnitelluissa astioissa.**
- **Täytä polttoainesäiliö aina ulkona äläkä tupakoi täyttäessäsi polttoainesäiliötä.**
- **Lisää polttoaine ennen moottorin käynnistämistä. Älä koskaan irrota polttoainesäiliön korkkia tai lisää bensiiniä moottorin ollessa käynnissä tai lämmin.**
- **Jos bensiiniä roiskuu, älä yritä käynnistää moottoria vaan siirrä laite pois alueelta, jolla on bensiiniroiskeita. Vältä luomasta minkäänlaisia kipinälähteitä, ennen kuin bensiinihöyryt ovat hälvenneet.**
- **Asenna polttoainesäiliöiden ja muiden säiliöiden korkit huolellisesti.**

Valmistelut

- Käytä aina ruohoa leikatessa tukevia kenkiä ja pitkiä housuja aina. Älä käytä laitetta avojaloin tai avoimissa sandaaleissa.
- Tarkasta huolellisesti alue, jolla laitetta on tarkoitus käyttää, ja poista kaikki kivet, kepit, johdot, puruluut ja muut esineet.
- Tarkista aina ennen käyttöä silmämääräisesti, että suojukset ja suojalaitteet, kuten suuntainlevyt ja/tai ruohonkeräimet ovat paikoillaan ja toimivat oikein.
- Tarkasta aina ennen käyttöä silmämääräisesti, että terät, terien pultit ja leikkujärjestelmä eivät ole kuluneet tai vaurioituneet. Vaihda kuluneet tai vaurioituneet terät ja pultit sarjoissa, jotta tasapaino säilyy.

Käynnistys

Käynnistä moottori huolellisesti ohjeiden mukaan jalat kaukana terästä. Älä myöskään seiso heittosuppilon edessä.

Käyttö

- Älä koskaan leikkaa ruohoa, kun lähistöllä on ihmisiä (varsinkin lapsia) tai lemmikkieläimiä.
- Leikkaa ruohoa vain päivänvalossa tai hyvässä keinovalaistuksessa.
- Pidä silmällä monttuja ja muita piileviä vaaroja.

- Älä laita käsiä tai jalkoja pyörivien osien lähelle tai alle. Älä mene koskaan heittoaukon eteen.
- Älä nosta tai kannaa laitetta moottorin ollessa käynnissä.
- Ole erittäin varovainen vaihtaessasi suuntaa tai vetäessäsi leikkuria itseäsi kohti.
- Käytä laitetta kävellen, älä juokse.
- Rinteet:
 - Älä yritä leikata ruohoa jyrkissä rinteissä.
 - Noudata erittäin suurta varovaisuutta rinteillä.
 - Leikkaa rinteet poikittaissuunnassa – ei ylös ja alas. Ole erittäin varovainen vaihtaessasi suuntaa rinteillä.
 - Varo, että jalkasi eivät luista rinteissä.
- Vähennä nopeutta rinteissä ja ennen jyrkkiä käännöksiä, jotta kone ei kaadu tai menetä ohjattavuuttaan.
- Pysäytä terät, jos konetta on kallistettava ylitettäessä muita kuin ruohoalustoja ja kuljettaessa laitetta.
- Älä käytä moottoria ahtaissa tiloissa, joihin voi kertyä vaarallista häkäkaasua.
- Sammuta moottori
 - aina, kun poistut laitteen luota.
 - ennen polttoainesäiliön täyttämistä
 - ennen ruohonkerääjän irrottamista
 - ennen korkeuden säätämistä, paitsi jos säätö voidaan tehdä kuljettajan istuimelta käsin.
- Sammuta moottori ja irrota sytytystulpan johto
 - ennen tukkeuman poistamista tai tukoksen poistamista suppilosta.
 - ennen laitteen tarkastamista, puhdistamista tai huoltamista.
 - Jos laite osuu vieraaseen esineeseen, tarkasta, onko laitteessa vaurioita ja korjaa ne ennen laitteen käynnistämistä ja käyttämistä.
 - jos laite alkaa tärinä epänormaalisti (tarkista heti).
- Salamanisku voi aiheuttaa vakavan loukkaantumisen tai hengenvaaran. Jos alueella on ukonilma, konetta ei saa käyttää. Tällöin on hakeuduttava suojaan.
- Varo liikennettä, kun ylität tien tai työskentelet tien lähistöllä.
- Anna moottorin jäähtyä, ennen kuin varastoit koneen suljettuun tilaan.
- Puhdista moottori, äänenvaimennin, akkutila ja bensiinin säilytysalue ruohosta, lehdistä tai liiallisesta rasvasta palovaaran vähentämiseksi.
- Tarkista ruohonkerääjän osat ja heittosuppilon suojus säännöllisesti ja vaihda ne tarvittaessa valmistajan suositteliin varaosiin.
- Vaihda kuluneet tai vaurioituneet osat turvallisuuden parantamiseksi.
- Vaihda vialliset äänenvaimentimet.
- Tyhjennä polttoainesäiliö ulkona.
- Älä muuta moottorin kierrosnopeuden säätimen asetuksia tai käytä moottoria ylikierroksilla. Moottorin käyttäminen ylikierroksilla lisää henkilövahingon riskiä.
- Ole varovainen käsitellessäsi moniteräisiä laitteita, sillä yhden terän kääntäminen saattaa kääntää myös muita teriä.
- Varo leikkuria säätäessäsi, etteivät sormet jää jumiin leikkurin liikkuvien terien ja kiinteiden osien väliin.
- **Varmista hyvä suorituskyky ja turvallisuus hankkimalla ainoastaan alkuperäisiä Toro-varaosia ja -lisävarusteita. Älä käytä muiden valmistajien osia ja lisävarusteita, sillä ne voivat aiheuttaa turvallisuusriskin.**

Äänenpaine

Tämän laitteen äänenpainetaso käyttäjän korvan kohdalla on 90 dB(A), johon sisältyy epävarmuusarvo (K) 1 dB(A). Äänenpainetaso on määritetty standardissa EN 836 määritetyn menettelyn mukaisesti.

Ääniteho

Tämän laitteen taattu äänitehon taso on 98 dB(A), johon sisältyy epävarmuusarvo (K) 1 dB(A). Äänitehon taso on määritetty standardissa ISO 11094 määritetyn menettelyn mukaisesti.

Värinä, käsi/käsivarsi

Tämän laitteen värinätaaso on kummassakin kädessä/käsivarressa enintään 3,6 m/s². Kummankin käden värinätasoon sisältyy epävarmuusarvo (K) 1,8 m/s². Mitatut arvot on määritetty standardissa EN 836 määritetyn menettelyn mukaisesti.

Kunnossapito ja varastointi

- Huolehdi, että mutterit, pultit ja ruuvit ovat tiukalla, jotta laitetta on turvallista käyttää.
- Älä pese laitetta painepesulaitteilla.
- Älä säilytä laitetta, jonka säiliössä on bensiiniä, sisätiloissa, jossa kaasut voivat joutua kosketuksiin avotulen tai kipinän kanssa.

Turva- ja ohjetarrat

Tärkeää: Turva- ja ohjetarrat on sijoitettu mahdollisesti vaarallisten alueiden lähelle. Vaihda vaurioituneet tarrat.

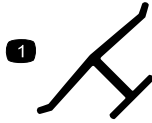

Valmistajan merkki

1. Osoittaa, että terän on valmistanut alkuperäinen laitevalmistaja.

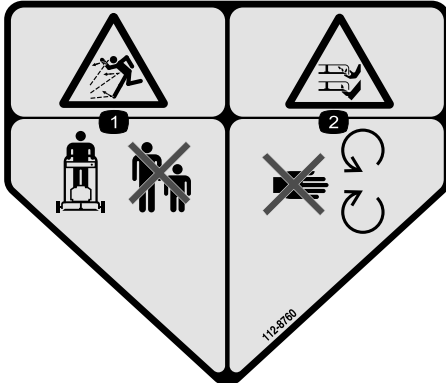

112-8760

1. Esineiden sinkoutumisvaara – pidä sivulliset turvallisen matkan päässä koneesta.
2. Jalkojen ja käsien loukkaantumisvaara – pysy etäällä liikkuvista osista.

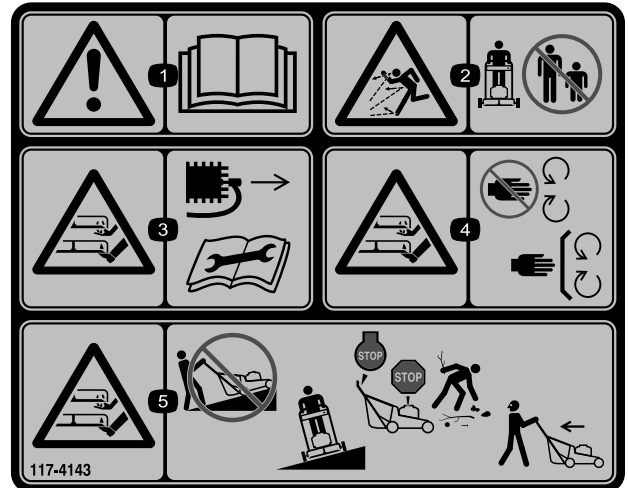

117-4143

1. Vaara – lue käyttöopas.
2. Esineiden sinkoutumisvaara – pidä sivulliset turvallisen matkan päässä koneesta.
3. Käsien ja jalkojen loukkaantumisvaara, leikkuuterä – irrota sytytystulpan johto ja lue ohjeet ennen kunnostus- tai huoltotoita.
4. Käsien ja jalkojen loukkaantumisvaara, leikkuuterä – pysy etäällä liikkuvista osista ja pidä kaikki suojukset ja suojalevyt paikoillaan.
5. Käsien ja jalkojen loukkaantumisvaara, leikkuuterä – älä aja rinteitä ylös ja alas, vaan aina poikkisuunnassa. Pysäytä leikkuri, sammuta moottori ja poista roskat ennen käyttöä. Katso peruuttaessasi taakse- ja alaspäin.

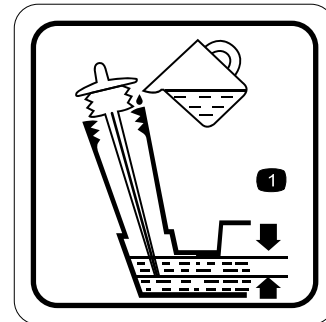

117-9368

1. Oikea öljymäärä

Käyttöönotto

1

Kahvan asennus

Mitään osia ei tarvita

Ohjeet

⚠ VAARA

Jos kahva taitetaan tai suoristetaan väärin, kaapelit saattavat vahingoittua. Tällöin ruohonleikkuria ei ole turvallista käyttää.

- Älä vahingoita kaapeleita, kun taitat tai suoristat kahvaa.
- Jos kaapeli on vaurioitunut, ota yhteyttä valtuutettuun huoltoliikkeeseen.

1. Löysää kahvan nupit (Kuva 3).

Tärkeää: Vie kaapelit kahvan ulkopuolelle, kun asennat kahvaa.

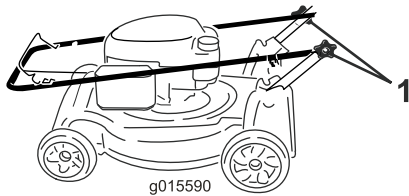

Kuva 3

1. Kahvan nuppi (2)

2. Siirrä kahva käyttöasentoon (Kuva 4).

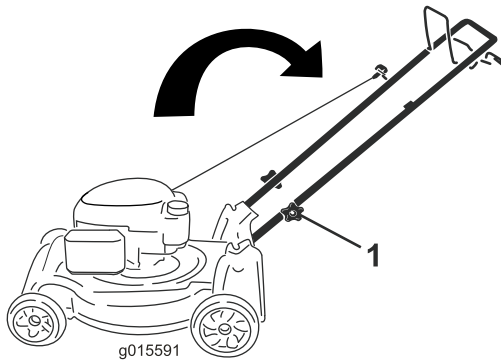

Kuva 4

3. Kiristä kahvan nupit tiukasti käsin (Kuva 3).

2

Narukäynnistimen asennus naruohjaimen

Mitään osia ei tarvita

Ohjeet

Tärkeää: Narukäynnistin on asennettava naruohjaimen.

Pidä terän ohjaustankoa yläkahvaa vasten ja vedä narukäynnistin kahvassa olevan naruohjaimen läpi (Kuva 5).

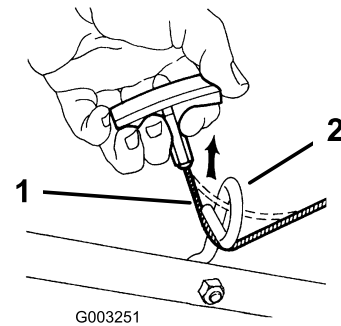

Kuva 5

1. Narukäynnistin

2. Naruohjain

3

Öljyn lisääminen moottoriin

Mitään osia ei tarvita

Ohjeet

Tärkeää: Laitteen moottorissa ei ole öljyä toimitettaessa. Täytä moottori öljyllä ennen moottorin käynnistämistä.

1. Siirrä laite tasaiselle alustalle.
2. Poista mittatikku (Kuva 6) ja kaada öljyä öljyntäyttöputkeen noin kolmen neljäsosan verran kampikammion tilavuudesta.

Huomaa: Tilavuus: 0,59 l, tyyppi: puhdistava SAE 30- tai SAE 10W-30 -öljy, jonka API-huoltoluokitus on SF, SG, SH, SJ, SL tai korkeampi.

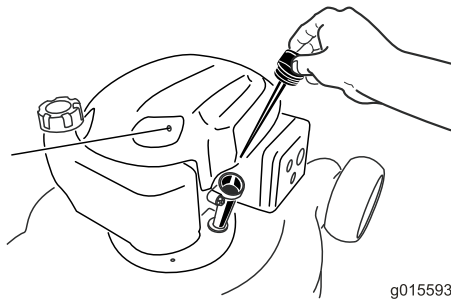

Kuva 6

3. Pyyhi mittatikku puhtaalla liinalla.
4. Asenna mittatikku öljyntäyttöputkeen, mutta **älä** ruuvaa sitä kiinni.
5. Irrota mittatikku ja tarkista öljymäärä mittatikusta (Kuva 7).
 - Jos öljyä on liian vähän, lisää öljyntäyttöputkeen hitaasti pieni määrä öljyä, odota kolme minuuttia ja toista sitten vaiheet 3–5, kunnes öljyn määrä on oikea.
 - Jos öljyä on liikaa, valuta ylimääräistä öljyä, kunnes öljyn määrä on oikea. Lisätietoa ylimääräisen öljyn tyhjentämisestä on kohdassa Moottoriöljyn vaihto (sivu 13).

Tärkeää: Jos kampikammiossa on liikaa tai liian vähän öljyä moottoria käytettäessä, moottori voi vaurioitua.



Kuva 7

1. Liian vähän öljyä
2. Liian paljon öljyä
3. Öljyn määrä on oikea

6. Asenna mittatikku öljyntäyttöputkeen tukevasti.

Tärkeää: Vaihda moottoriöljy viiden ensimmäisen käyttötunnin jälkeen ja sitten vuosittain. Katso kohta Moottoriöljyn vaihto (sivu 13).

Laitteen yleiskatsaus

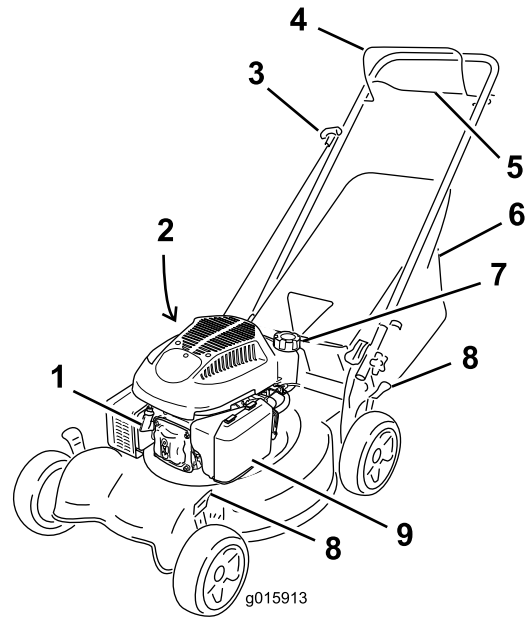

Kuva 8

- | | |
|--|-----------------------------|
| 1. Sytytystulppa | 6. Ruohonkeräin |
| 2. Öljyntäyttö/mittatikku (ei kuvassa) | 7. Polttoainesäiliön korkki |
| 3. Narukäynnistimen kahva | 8. Leikkuukorkeusvivut (4) |
| 4. Terän ohjaustanko | 9. Ilmansuodatin |
| 5. Itsevetolaitteiston tanko | |

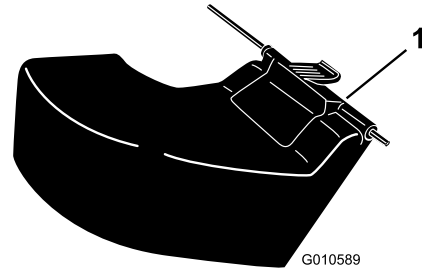

Kuva 9

1. Takaheittokanavan suuntain (lisävarusteena saatava lisälaitte, Toro-osa 89964)

Tekniset tiedot

Malli	Paino	Pituus	Leveys	Korkeus
29639	34 kg	144 cm	54 cm	145 cm

Käyttö

Polttoainesäiliön täyttö

Suosittelut polttoaine:

- Moottori toimii parhaiten, kun käytetään vain puhdasta ja uutta (korkeintaan 30 päivää vanhaa) lyijytöntä bensiiniä, jonka tieoktaaniluku (pumppuoktaaniluku) on vähintään 87 (RON + MON / 2).
- Etanoli:** Enintään 10 % etanolia (bensiniin ja etanolin seosta) tai 15 % MTBE:tä (metyyli-tertiääri-butyylieetteriä) sisältävää polttoainetta voidaan käyttää. Etanoli ja MTBE eivät ole sama asia. Bensiiniä, jonka tilavuudesta on enemmän kuin 15 % (E15) etanolia, ei ole hyväksytty käyttöön. **Älä käytä bensiiniä, jonka tilavuudesta enemmän kuin 10 % on etanolia** (kuten 15 % etanolia sisältävä E15, 20 % etanolia sisältävä E20 tai enintään 85 % etanolia sisältävä E85). Muun kuin hyväksytyt bensiniin käyttö voi aiheuttaa toimintaongelmia ja/tai moottorivaurioita, joita takuu ei ehkä kata.
- Metanolia sisältävää bensiiniä **ei saa** käyttää.
- Polttoainetta **ei saa** säilyttää talven yli polttoainesäiliössä tai -astioissa, ellei polttoaineeseen ole lisätty stabilointiainetta.
- Bensiiniin **ei saa** lisätä öljyä.

Tärkeää: Käynnistysongelmien vähentämiseksi lisää polttoaineeseen polttoaineen stabilointiainetta ympäri vuoden. Sekoita stabilointiainetta alle 30 päivää vanhaan bensiiniin. Käytä moottoria, kunnes bensiini loppuu, ennen koneen varastoimista yli 30 päivän ajaksi.

Älä käytä muita polttoaineen lisäaineita kuin stabilointiainetta tai varastointia parantavaa ainetta. Älä käytä alkoholipohjaisia stabilointiaineita, kuten etanolia, metanolia tai isopropanolia.

⚠ HENGENVAARA

Bensiini on erittäin tulenarkaa ja räjähdysherkkää. Bensiinin aiheuttama tulipalo tai räjähdys voi aiheuttaa palovammoja.

- Aseta säiliö ja/tai laite suoraan maahan ennen polttoaineen lisäystä. Älä aseta niitä ajoneuvoon tai minkään esineen päälle. Muutoin staattinen purkaus voi sytyttää bensiiniin.
 - Täytä polttoainesäiliö ulkona, moottorin ollessa kylmänä. Pyyhi läikkynyt polttoaine pois.
 - Älä käsittele bensiiniä tupakoidessasi tai avotulen tai kipinöiden lähellä.
 - Säilytä bensiiniä sille hyväksytyssä säiliössä ja poissa lasten ulottuvilta.
- Puhdista polttoainesäiliön korkin ympäristö ja irrota korkki (Kuva 10).

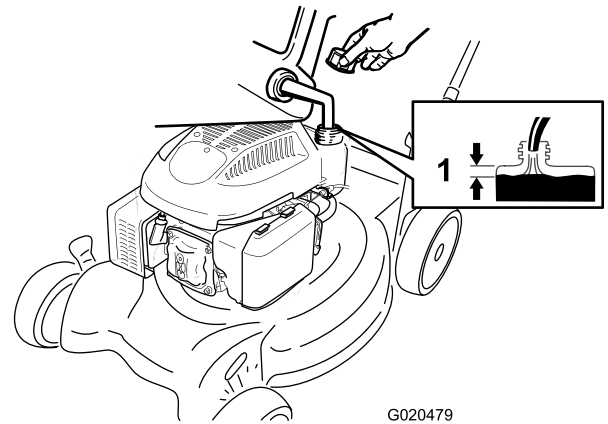

Kuva 10

1. 6 mm

- Täytä polttoainesäiliö siten, että vähintään 6 mm kaulan alaosa jää tyhjäksi, jotta bensiinillä on tilaa laajentua.
- Asenna polttoainesäiliön korkki paikalleen ja kiristä se käsin.

Moottorin öljymäärän tarkistus

Huoltoväli: Aina ennen käyttöä tai päivittäin

Tärkeää: Laitteen moottorissa ei ole öljyä toimitettaessa. Täytä moottori öljyllä ennen moottorin käynnistämistä.

- Siirrä laite tasaiselle alustalle.
- Poista mittatikku (Kuva 11) ja kaada öljyä öljyntäyttöputken noin kolmen neljäsosan verran kampikammion tilavuudesta.

Huomaa: Tilavuus: 0,59 l, tyyppi: puhdistava SAE 30- tai SAE 10W-30 -öljy, jonka API-huoltoluokitus on SF, SG, SH, SJ, SL tai korkeampi.

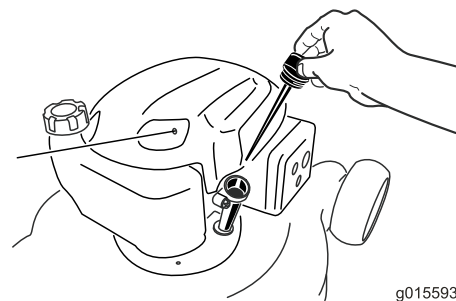

Kuva 11

- Pyyhi mittatikku puhtaalla liinalla.
- Asenna mittatikku öljyntäyttöputken, mutta **älä** ruuvaa sitä kiinni.
- Irrota mittatikku ja tarkista öljymäärä mittatikusta (Kuva 12).

- Jos öljyä on liian vähän, lisää öljyntäyttöputken hitaasti pieni määrä öljyä, odota kolme minuuttia ja toista sitten vaiheet 3–5, kunnes öljyn määrä on oikea.
- Jos öljyä on liikaa, valuta ylimääräistä öljyä, kunnes öljyn määrä on oikea. Lisätietoa ylimääräisen öljyn tyhjentämisestä on kohdassa Moottoriöljyn vaihto (sivu 13).

Tärkeää: Jos kampikammiossa on liikaa tai liian vähän öljyä moottoria käytettäessä, moottori voi vaurioitua.



Kuva 12

1. Liian vähän öljyä
2. Liian paljon öljyä
3. Öljyn määrä on oikea

6. Asenna mittatikku öljyntäyttöputken tukevasti.

Tärkeää: Vaihda moottoriöljy viiden ensimmäisen käyttötunnin jälkeen ja sitten vuosittain. Katso kohta Moottoriöljyn vaihto (sivu 13).

Leikkuukorkeuden säätö

VAARA

Leikkuukorkeutta säädettäessä kädet ja jalat saattavat joutua kosketuksiin liikkuvan terän kanssa, mikä voi aiheuttaa vakavia vammoja.

- Sammuta moottori ja odota, kunnes kaikki liikkuvat osat ovat pysähtyneet.
- Älä laita sormia kotelon alle säätäessäsi leikkuukorkeutta.

VAROITUS

Jos moottori on juuri sammutettu, äänenvaimennin on kuuma ja voi aiheuttaa vakavia palovammoja. Pysy etäällä kuumasta äänenvaimentimesta.

Säädä leikkuukorkeus halutuksi. Aseta kaikki pyörät samalle korkeudelle.

Huomaa: Laitetta nostetaan siirtämällä kaikkia leikkuukorkeusvipuja eteenpäin ja lasketaan siirtämällä niitä kaikkia taaksepäin (Kuva 13).

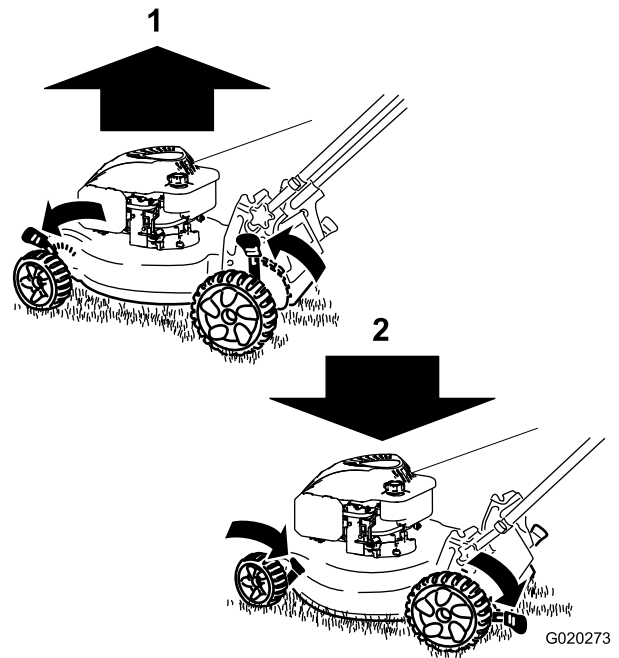

Kuva 13

1. Laitteen nosto
2. Laitteen laskeminen

Huomaa: Leikkuukorkeusasetukset ovat 25 mm, 38 mm, 51 mm, 64 mm, 76 mm, 89 mm ja 102 mm.

Moottorin käynnistys

1. Pidä terän ohjaustankoa (Kuva 14) kahvaa vasten.

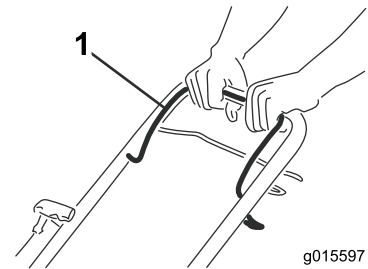

Kuva 14

1. Terän ohjaustanko

2. Vedä narukäynnistimen kahvasta (Kuva 15).

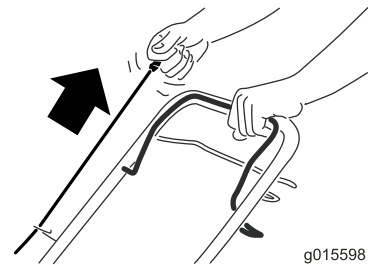

Kuva 15

Huomaa: Jos laite ei käynnisty usean yrityksen jälkeen, ota yhteys valtuutettuun huoltoliikkeeseen.

Itsevetolaitteiston käyttö

Käytä itsevetolaitteistoa painamalla itsevetolaitteiston tankoa (Kuva 16) kahvaa vasten ja pitämällä sitä painettuna (Kuva 17).

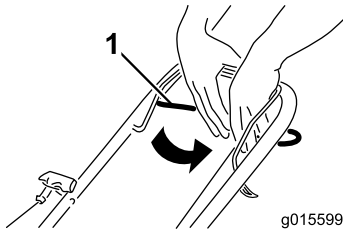

Kuva 16

1. Itsevetolaitteiston tanko

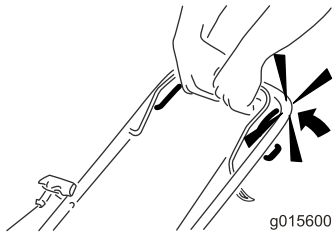

Kuva 17

Lopeta itsevetolaitteiston käyttö vapauttamalla itsevetolaitteiston tanko.

Huomaa: Itsevetolaitteistolla on kiinteä enimmäisnopeus. Hidasta ajonopeutta pitämällä itsevetolaitteiston tankoa kauempana kahvasta.

Moottorin sammutus

Huoltoväli: Aina ennen käyttöä tai päivittäin

Sammuta moottori vapauttamalla terän ohjaustanko (Kuva 18).

Tärkeää: Kun vapautat terän ohjaustangon, moottorin ja terän pitäisi pysähtyä kolmen sekunnin kuluessa. Jos ne eivät pysähdy kunnolla, lopeta laitteen käyttö välittömästi ja ota yhteys valtuutettuun huoltoliikkeeseen.

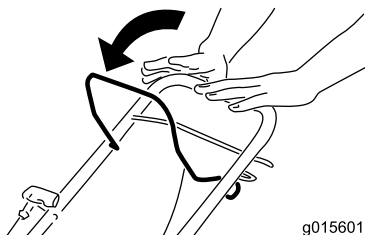

Kuva 18

Leikkuujätteiden kierrättäminen

Laitteessa on valmiina ominaisuus kierrättää ruoho- ja lehtijäte takaisin nurmelle.

Jos ruohonkeräin on kiinni laitteessa, irrota se. Katso kohta Ruohonkeräimen irrotus (sivu 10) ennen leikkuujätteen kierrätystä.

Leikkuujätteen kerääminen ruohonkeräimeen

Käytä ruohonkeräintä, jos haluat kerätä ruoho- ja lehtijätteen nurmikolta.

⚠ VAARA

Jos ruohonkeräin on kulunut, pieniä kiviä tai muuta vastaavaa jätettä voi sinkoutua käyttäjään tai sivullisiin päin ja aiheuttaa henkilövahingon tai kuoleman.

Tarkasta ruohonkeräin säännöllisesti. Jos keräin on vaurioitunut, asenna uusi Toro-ruohonkeräin.

⚠ VAARA

Terä on terävä, ja sen koskettaminen voi aiheuttaa vakavia henkilövahinkoja.

Sammuta moottori ja odota, että kaikki liikkuvat osat ovat pysähtyneet, ennen kuin poistut käyttäjän paikalta.

Ruohonkeräimen asennus

1. Nosta takasuuntain ylös (Kuva 19).



Kuva 19

1. Takasuuntain

2. Asenna ruohonkeräimen kahva kahvan tukien loviin (Kuva 19).

Ruohonkeräimen irrotus

1. Nosta takasuuntain ylös (Kuva 19).
2. Nosta ruohonkeräimen kahva irti kahvan tukien lovista ja irrota keräin laitteesta.
3. Sulje takasuuntain.

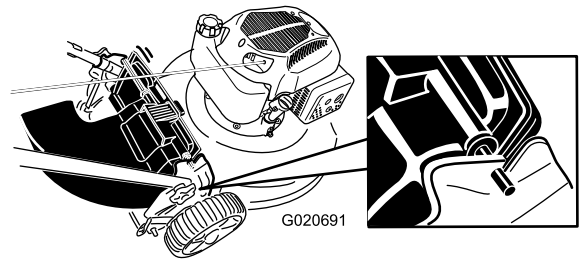

Kuva 22

Leikkuujätteiden poisto

Käytä takaheittokanavan suuntainta (lisävarusteena saatava lisälaitte, Toro-osa 89964) erittäin pitkän ruohon leikkaamiseen.

Takaheittokanavan suuntaimen asennus

1. Jos laitteeseen on asennettu keräin, irrota se. Katso kohta Ruohonkeräimen irrotus (sivu 10).
2. Nosta takasuuntain ylös ja pidä sitä ylhäällä (Kuva 20).

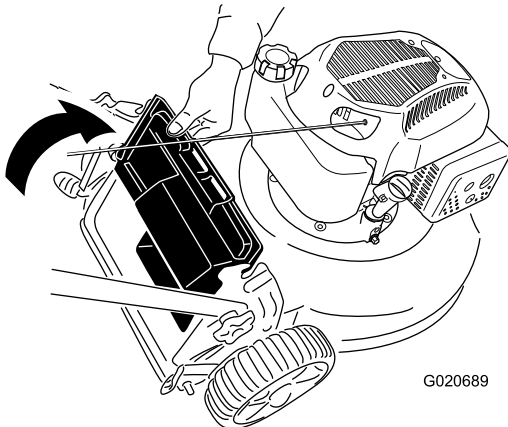

Kuva 20

3. Aseta takaheittokanavan suuntaimen kieleke takasuuntaimen oikeanpuoleiseen aukkoon (Kuva 21).

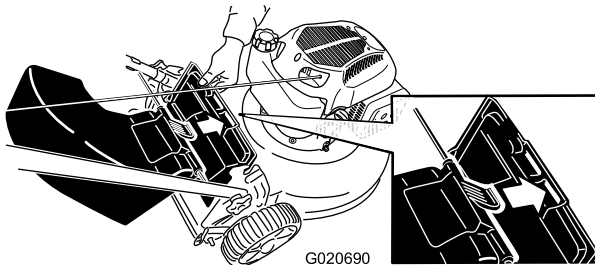

Kuva 21

4. Aseta takaheittokanavan suuntaimen tappi laitteen loviin (Kuva 22).

Takaheittokanavan suuntaimen irrotus

Takaheittokanavan suuntain irrotetaan toistamalla edellä kuvatut vaiheet käänteisessä järjestyksessä.

Käyttövihjeitä

Yleisiä leikkuuvinkkejä

- Siivoa alueelta kepit, kivet, johdot, oksat ja muut jätteet, joihin terä saattaisi osua.
- Älä iske terää kiinteisiin esineisiin. Älä koskaan aja ruohonleikkurilla tarkoituksella minkään esineen yli.
- Jos laite törmää esteeseen tai alkaa täristä, sammuta moottori välittömästi, irrota sytytystulpan johto ja tarkasta laite vaurioiden varalta.
- Jotta ruohonleikkuri toimisi parhaalla mahdollisella tavalla, asenna uusi terä ennen leikkuukauden alkamista.
- Vaihda terä tarvittaessa Toro-vaihtoterään.

Ruohon leikkaaminen

- Leikkaa vain noin kolmasosa ruohon pituudesta kerrallaan. Älä leikkaa ruohoa 51 mm:n asetusta lyhyemmäksi, paitsi jos ruoho on harvaa tai on myöhäinen syksy, jolloin ruohon kasvu alkaa hidastua. Katso Leikkuukorkeuden säätö (sivu 8).
- Leikattaessa yli 15 cm korkeaa ruohoa leikkaa ensin korkeimmalla leikkuukorkeuden asetuksella ja kävele hitaasti. Leikkaa sen jälkeen matalammalla asetuksella, jotta nurmikosta tulee hyvän näköinen. Jos ruoho on liian pitkää, laite saattaa tukkeutua ja moottori pysähtyä.
- Leikkaa vain kuivaa ruohoa tai lehtiä. Kosteaa ruohoa ja lehdet paakkuuntuvat nurmikolle ja voivat tukkia laitteen tai pysäyttää moottorin.

VAARA

Kosteaa ruohoa tai lehdet voivat aiheuttaa vakavan loukkaantumisen, jos liukastut ja kosketat terää. Leikkaa vain ruohon ollessa kuivaa.

- Vaihda leikkuusuuntaa. Tällöin leikkuujätteet hajaantuvat ruohikolle tasaisesti ja lannoittavat hyvin.
- Jos leikattu nurmikko ei näytä hyvältä, kokeile seuraavia toimenpiteitä tai jotain niistä:

- Vaihda terä tai teroita se.
- Kävele hitaammin leikatessasi.
- Nosta laitteen leikkuukorkeutta.
- Leikkaa ruoho useammin.
- Kulje aina osaksi edellisen leikkuukaistan päällä; älä leikkaa kokonaan uutta kaistaa.
- Aseta etupyörien leikkuukorkeus yhtä pykälää takapyörien leikkuukorkeutta alemmaksi. Aseta etupyörät esim. asetukseen 51 mm ja takapyörät asetukseen 64 mm.

Lehtien leikkaaminen

- Kun nurmikko on leikattu, tarkista, että puolet ruohosta näkyy lehtikerroksen läpi. Joudut ehkä leikkaamaan lehdet vielä kerran tai useamminkin.
- Jos lehtiä on nurmikolla yli 13 cm, aseta etuosan leikkuukorkeus yhtä tai kahta pykälää korkeammalle kuin takaosan leikkuukorkeus.
- Hidasta leikkuunopeutta, jos laite ei leikkaa lehtiä tarpeeksi hienoksi.

Kunnossapito

Huomaa: Koneen vasen ja oikea puoli määritellään normaalista käyttöasennosta käsin.

Kunnossapitotaulukko

Huoltoväli	Huoltotoimenpide
5 ensimmäisen käyttötunnin jälkeen	<ul style="list-style-type: none">Vaihda moottoriöljy.
Aina ennen käyttöä tai päivittäin	<ul style="list-style-type: none">Tarkista moottoriöljyn määrä.Varmista, että terä pysähtyy kolmen sekunnin kuluessa terän ohjaustangon vapauttamisesta.
Jokaisen käytön jälkeen	<ul style="list-style-type: none">Poista leikkuujätteet ja lika laitteen alapuolelta.
100 käyttötunnin välein	<ul style="list-style-type: none">Tarkista sytytystulppa ja vaihda se tarvittaessa.
Ennen varastointia	<ul style="list-style-type: none">Tyhjennä polttoainesäiliö ennen korjauksia ohjeiden mukaan ja ennen vuosittaista varastointia.Puhdista jäähdytysjärjestelmä; poista leikkuujätteet, roskat ja lika moottorin jäähdytysrivoista ja käynnistimestä. Puhdista järjestelmä tavallista useammin likaisissa tai roskaisissa olosuhteissa.
Vuosittain	<ul style="list-style-type: none">Vaihda ilmansuodatin. Vaihda ilmansuodatin useammin, jos käyttöolosuhteet ovat pölyiset.Vaihda moottoriöljy.Vaihda terä tai teroituta se (useammin, jos terä tylsyy nopeasti).

Valmistelu huoltoa varten

- Sammuta moottori ja odota, kunnes kaikki liikkuvat osat ovat pysähtyneet.
- Irrota sytytystulpan johto sytytystulpasta (Kuva 23) ennen huoltotöiden suorittamista.

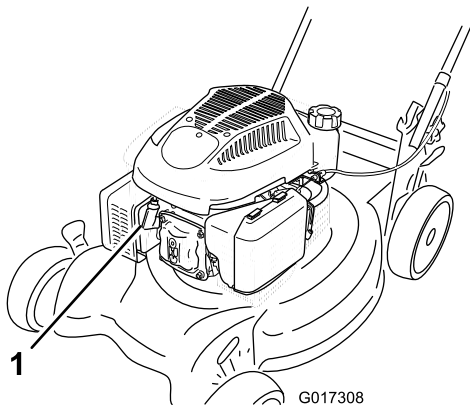

Kuva 23

- Sytytystulpan johto

- Kytke sytytystulpan johto sytytystulppaan huoltotöiden jälkeen.

VAARA

Laitetta kallistettaessa saattaa valua polttoainetta. Bensiini on tulenarkaa ja räjähdysherkkää ja voi aiheuttaa henkilövahingon.

Käytä moottoria, kunnes bensiini loppuu, tai poista bensiini käsipumpulla, ei koskaan lapolla.

Tärkeää: Kallista laite kyljelleen aina siten, että mittatikku osoittaa alaspäin.

Ilmanpuhdistimen vaihto

Huoltoväli: Vuosittain

- Paina ilmanpuhdistimen suojuksessa olevat salvat alas (Kuva 24).

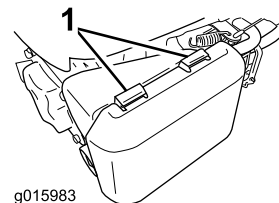

Kuva 24

- Salvat

- Avaa suojus.

3. Irrota paperinen ilmansuodatin ja vaahtomuovinen esisuodatin (Kuva 25).

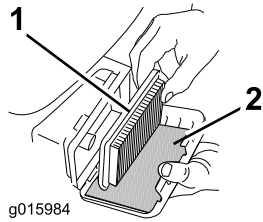

Kuva 25

1. Paperinen ilmansuodatin 2. Vaahtomuovinen esisuodatin

4. Tarkista vaahtomuovinen esisuodatin ja vaihda se, jos se on vaurioitunut tai erittäin likainen.
5. Tarkista paperinen ilmansuodatin.
- A. Vaihda suodatin, jos se on vaurioitunut tai öljyn tai polttoaineen kastelema.
- B. Jos paperinen ilmansuodatin on likainen, napauta sitä kovaa pintaa vasten useita kertoja tai puhalla paineilmaa (alle 2,07 bar) suodattimen moottorin puoleisen sivun läpi.

Huomaa: Älä harjaa likaa irti suodattimesta, sillä harjaaminen työntää lian kuituihin.

6. Poista lika ilmanpuhdistimen rungosta ja suojuksesta kostealla liinalla. **Älä pyyhi likaa ilmanavaan.**
7. Asenna vaahtomuovinen esisuodatin ja paperinen ilmansuodatin ilmanpuhdistimeen.
8. Asenna kansi.

Moottoriöljyn vaihto

Huoltoväli: 5 ensimmäisen käyttötunnin jälkeen

Vuosittain

- Siirrä laite tasaiselle alustalle.
- Varmista, että polttoainesäiliössä on vain vähän tai ei yhtään polttoainetta, jotta polttoainetta ei vuotaisi, kun laite kallistetaan kyljelleen.
- Lämmitä öljy ennen vaihtoa käyttämällä moottoria muutaman minuutin ajan.

Huomaa: Lämmin öljy juoksee paremmin ja kuljettaa enemmän epäpuhtauksia.

- Irrota johto sytytystulpasta. Katso kohta Valmistelu huoltoa varten (sivu 12).
- Aseta öljyn tyhjennysastia laitteen sille sivulle, joka on lähimpänä öljyntäyttöputkea.
- Irrota mittatikku öljyntäyttöputkesta (Kuva 26).

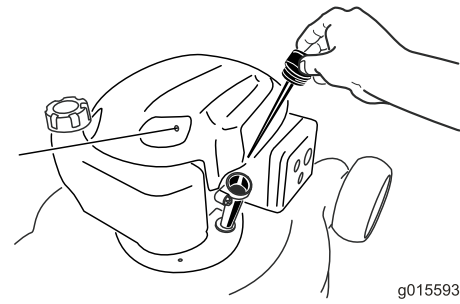

Kuva 26

7. Valuta käytetty öljy öljyntäyttöputken läpi öljyn tyhjennysastiaan kallistamalla laite kyljelleen siten, että öljyntäyttöputki osoittaa alaspäin (Kuva 27).

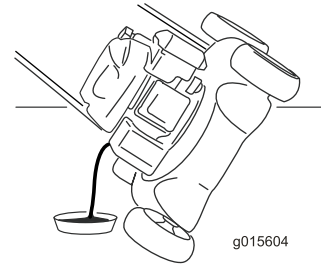

Kuva 27

8. Kun öljy on tyhjentynyt, palauta laite käyttöasentoon.
9. Kaada öljyä kampikammioon noin kolmen neljäsosan verran kampikammion tilavuudesta.
- Huomaa:** Tilavuus: 0,59 l, tyyppi: puhdistava SAE 30- tai SAE 10W-30 -öljy, jonka API-huoltoluokitus on SF, SG, SH, SJ, SL tai korkeampi.
10. Anna öljyn asettua kolmen minuutin ajan.
11. Pyyhi mittatikku puhtaalla liinalla.
12. Asenna mittatikku öljyntäyttöputkeen, mutta **älä** ruuvaa sitä kiinni.
13. Irrota mittatikku ja tarkista öljymäärä mittatikusta (Kuva 28).

- Jos öljyä on liian vähän, lisää öljyntäyttöputkeen hitaasti pieni määrä öljyä, odota kolme minuuttia ja toista sitten vaiheet 11–13, kunnes öljyn määrä on oikea.
- Jos öljyä on liikaa, valuta ylimääräistä öljyä, kunnes öljyn määrä on oikea. Lisätietoa ylimääräisen öljyn tyhjentämisestä on kohdassa Moottoriöljyn vaihto (sivu 13).

Tärkeää: Jos kampikammiossa on liikaa tai liian vähän öljyä moottoria käytettäessä, moottori voi vaurioitua.

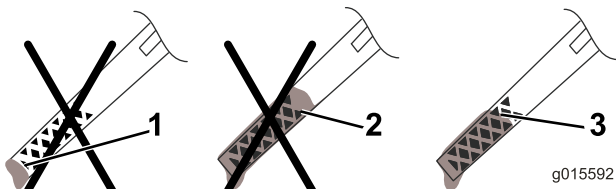

Kuva 28

1. Liian vähän öljyä
2. Liian paljon öljyä
3. Öljyn määrä on oikea

14. Asenna mittatikku öljyntäyttöputkeen tukevasti.
15. Toimita käytetty öljy paikallisen jälleenkäsittelylaitoksen hävitettäväksi.

Sytytystulpan huolto

Huoltoväli: 100 käyttötunnin välein

Sytytystulppa on tarkistettava 100 käyttötunnin välein. Käytä **Champion RN9YC** -sytytystulppaa tai vastaavaa.

1. Sammuta moottori ja odota, kunnes kaikki liikkuvat osat ovat pysähtyneet.
2. Irrota johto sytytystulpasta.
3. Puhdista sytytystulpan ympäristö.
4. Irrota sytytystulppa sylinterinkannesta.

Tärkeää: Vaihda viallinen tai likainen sytytystulppa. Älä puhdista sytytystulpan yläosaa, koska siitä voi irrota sylinteriin karstaa, jolloin moottori voi vaurioitua.

5. Aseta sytytystulpan kärkiväliksi 0,76 mm (Kuva 29).

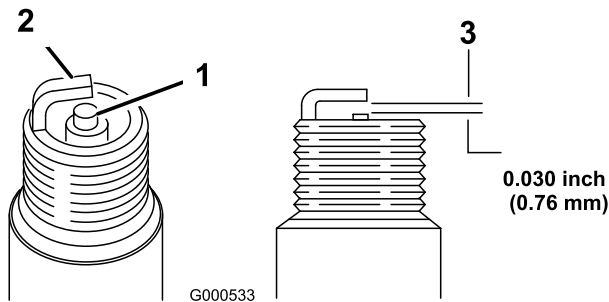

Kuva 29

1. Sivuelektrodi
2. Keskielektrodi
3. Kärkiväli (ei mittakaavassa)

6. Asenna sytytystulppa ja tiiviste.
7. Kiristä sytytystulppa momenttiin 20 N·m.
8. Kytke johto sytytystulppaan.

Terän vaihto

Huoltoväli: Vuosittain

Tärkeää: *Terän asentamiseen tarvitaan momenttiavain.* Jos sinulla ei ole momenttiavainta tai et halua suorittaa toimenpidettä itse, ota yhteys valtuutettuun huoltoliikkeeseen.

Tarkista terä aina bensiinin loppuessa. Jos terä vaurioituu tai murtuu, vaihda se heti. Jos terä on tylsä tai uurteinen, teroituta terä tai vaihda se uuteen.

VAARA

Terä on terävä, ja sen koskettaminen voi aiheuttaa vakavia henkilövahinkoja.

- Irrota johto sytytystulpasta.
 - Käytä käsineitä, kun huollat terää.
1. Irrota sytytystulpan johto sytytystulpasta. Katso Valmistelu huoltoa varten (sivu 12).
 2. Kallista laite kyljelleen siten, että mittatikku osoittaa alaspäin.
 3. Tue terä puun kappaleella.
 4. Irrota terä (kääntämällä teräpulttia vastapäivään) ja säilytä kaikki kiinnitystarvikkeet.
 5. Asenna uusi terä (kääntämällä teräpulttia myötäpäivään) ja kaikki kiinnitystarvikkeet (Kuva 30).

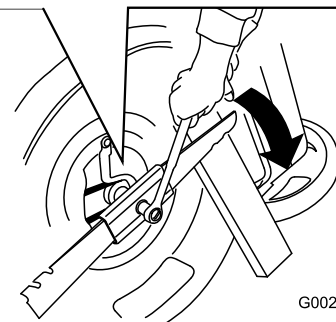
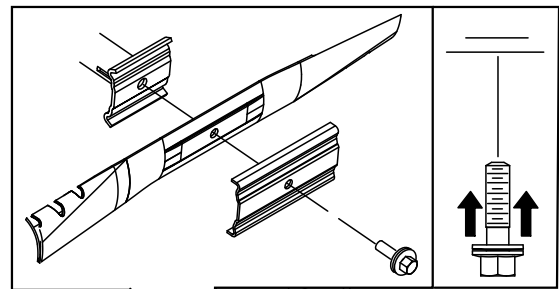

Kuva 30

Tärkeää: Suuntaa terän käyrät päät laitteen koteloa kohti.

6. Kiristä teräpultti momenttiavaimella 82 N·m:n tiukkuuteen.

Tärkeää: 82 N·m:iin kiristetty pultti on erittäin tiukalla. Pidä terää paikoillaan puun kappaleella,

asetta painosi räikän tai vääntötyökalan taakse ja kiristä pultti hyvin. Tätä pulttia on hyvin vaikea kiristää liian kireälle.

Itsevetolaitteiston kaapelin säätö

Säädä itsevetolaitteiston kaapeli aina, kun asennat uuden itsevetolaitteiston kaapelin tai jos itsevetolaitteiston säädössä tuntuu olevan vikaa.

1. Löysää kaapelin tuen mutteria (Kuva 31).

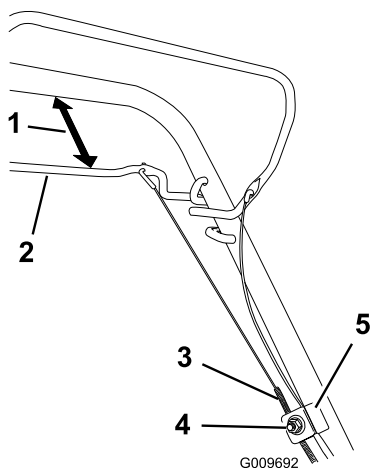

Kuva 31

- | | |
|------------------------------|--------------------------|
| 1. 25–38 mm | 4. Kaapelin tuen mutteri |
| 2. Itsevetolaitteiston tanko | 5. Kaapelin tuki |
| 3. Kaapelin vaippa | |

2. Pidä itsevetolaitteiston tankoa 25–38 mm:n etäisyydellä kahvasta (Kuva 31).
3. Vedä kaapelin vaippaa alas (laitetta kohti), kunnes kaapelissa ei ole enää löysyyttä (Kuva 31).
4. Kiristä kaapelin tuen mutteri.
5. Vapauta tanko ja varmista, että kaapeli jää löysälle.

Huomaa: Kaapelin on oltava löysällä itsevetolaitteiston tangon ollessa vapautetussa asennossa, sillä muutoin laite saattaa liikkua, kun tanko vapautetaan.

Laitteen kotelon alapuolen puhdistus

Huoltoväli: Jokaisen käytön jälkeen

⚠ VAARA

Leikkuujätettä saattaa irrota laitteen kotelon alta.

- Käytä silmäsuojaimia.
 - Pysy käyttäjän paikalla (kahvan takana), kun moottori on käynnissä.
 - Älä päästä sivullisia alueelle.
1. Käytä moottoria tasaisella ja päällystetyllä alustalla ja ruiskuta vettä **oikean** takapyörän eteen (Kuva 32).
Vesi roiskuu terän reitille ja poistaa leikkuujätteet.

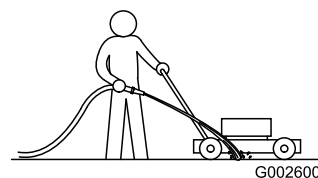

Kuva 32

2. Kun leikkuujätettä ei enää tule ulos, lopeta ruiskutus ja siirrä laite kuivalle alueelle.
3. Käytä moottoria muutaman minuutin ajan, jotta kotelo kuivuu. Näin se ei pääse ruostumaan.

Varastointi

Varastoi laite viileään, puhtaaseen ja kuivaan paikkaan.

Laitteen valmistelu varastointia varten

⚠ VAARA

Bensiinihöyryt voivat räjähtää.

- Älä säilytä bensiiniä 30 päivää kauempaa.
 - Älä varastoi laitetta suljettuun tilaan lähelle avotulta.
 - Anna moottorin jäähtyä ennen varastointia.
1. Lisää polttoaineeseen stabilointiainetta moottorin valmistajan ohjeiden mukaan vuoden viimeisellä polttoainesäiliön täyttökerralla.
 2. Hävitä käyttämätön polttoaine asianmukaisesti. Kierrätä se paikallisten säädösten mukaan tai käytä sitä autossasi.
- Huomaa:** Polttoainesäiliössä oleva vanha polttoaine on suurin syy käynnistysongelmiin. Älä varastoi stabilointiainetonta polttoainetta yli 30 päivää kauempaa äläkä varastoi lisäaineistettua polttoainetta 90 päivää kauempaa.
3. Käytä laitetta, kunnes moottori pysähtyy polttoaineen loppumisen vuoksi.
 4. Käynnistä moottori uudelleen.
 5. Anna moottorin käydä, kunnes se pysähtyy. Kun et enää saa moottoria käyntiin, se on tarpeeksi kuiva.
 6. Irrota johto sytytystulpasta.
 7. Irrota sytytystulppa, lisää 30 ml öljyä sytytystulpan aukkoon ja vedä narukäynnistintä **hitaasti** useita kertoja, jotta öljy leviää kaikkialle sylinteriin ja estää sylinterin ruostumisen varastoinnin aikana.
 8. Aseta sytytystulppa löysästi paikalleen.
 9. Kiristä kaikki mutterit, pultit ja ruuvit.

Kahvan taittaminen

⚠ VAARA

Jos kahva taitetaan tai suoristetaan väärin, kaapelit saattavat vahingoittua. Tällöin ruohonleikkuria ei ole turvallista käyttää.

- Älä vahingoita kaapeleita, kun taitat tai suoristat kahvaa.
- Jos kaapeli on vaurioitunut, ota yhteyttä valtuutettuun huoltoliikkeeseen.

1. Löysää kahvan nuppeja, kunnes kahva liikkuu vapaasti (Kuva 33).

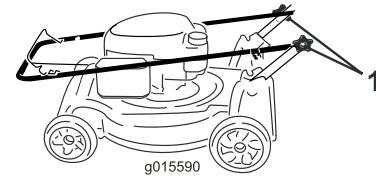

Kuva 33

1. Kahvan nuppi (2)

2. Siirrä kahvaa eteenpäin kuvan mukaisesti (Kuva 33).

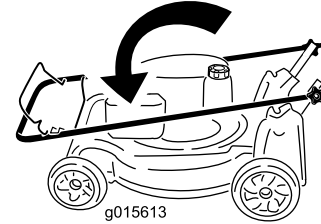

Kuva 34

Laitteen käyttöönotto varastoinnin jälkeen

1. Tarkista ja kiristä kaikki kiinnikkeet.
2. Irrota sytytystulppa ja pyöritä moottoria nopeasti käynnistimen avulla, jotta liika öljy poistuu sylinteristä.
3. Asenna sytytystulppa ja kiristä se momenttiavaimella momenttiin 20 Nm.
4. Tee tarvittavat huoltotoimenpiteet. Katso kohta Valmistelu huoltoa varten (sivu 12).
5. Tarkista moottorin öljymäärä. Katso kohta Moottorin öljymäärän tarkistus (sivu 7).
6. Täytä polttoainesäiliö uudella bensiinillä, katso kohta Polttoainesäiliön täyttö (sivu 7).
7. Kytke johto sytytystulppaan.

Huomautuksia:

Huomautuksia:

Kansainväliset jakelijat

Jakelija:	Maa:	Puhelinnumero:	Jakelija:	Maa:	Puhelinnumero:
Agrolanc Kft	Unkari	36 27 539 640	Maquiver S.A.	Kolumbia	57 1 236 4079
Balama Prima Engineering Equip.	Hongkong	852 2155 2163	Maruyama Mfg. Co. Inc.	Japani	81 3 3252 2285
B-Ray Corporation	Korea	82 32 551 2076	Mountfield a.s.	Tšekin tasavalta	420 255 704 220
Casco Sales Company	Puerto Rico	787 788 8383	Mountfield a.s.	Slovakia	420 255 704 220
Ceres S.A.	Costa Rica	506 239 1138	Munditol S.A.	Argentiina	54 11 4 821 9999
CSSC Turf Equipment (pvt) Ltd.	Sri Lanka	94 11 2746100	Norma Garden	Venäjä	7 495 411 61 20
Cyril Johnston & Co.	Pohjois-Irlanti	44 2890 813 121	Oslinger Turf Equipment SA	Ecuador	593 4 239 6970
Cyril Johnston & Co.	Irlanti	44 2890 813 121	Oy Hako Ground and Garden Ab	Suomi	358 987 00733
Equiver	Meksiko	52 55 539 95444	Parkland Products Ltd.	Uusi-Seelanti	64 3 34 93760
Femco S.A.	Guatemala	502 442 3277	Perfetto	Puola	48 61 8 208 416
ForGarder OU	Viro	372 384 6060	Pratoverde SRL.	Italia	39 049 9128 128
G.Y.K. Company Ltd.	Japani	81 726 325 861	Prochaska & Cie	Itävalta	43 1 278 5100
Geomechaniki of Athens	Kreikka	30 10 935 0054	RT Cohen 2004 Ltd.	Israel	972 986 17979
Golf international Turizm	Turkki	90 216 336 5993	Riversa	Espanja	34 9 52 83 7500
Guandong Golden Star	Kiina	86 20 876 51338	Lely Turfcare	Tanska	45 66 109 200
Hako Ground and Garden	Ruotsi	46 35 10 0000	Solvart S.A.S.	Ranska	33 1 30 81 77 00
Hako Ground and Garden	Norja	47 22 90 7760	Spypros Stavrinides Limited	Kypros	357 22 434131
Hayter Limited (U.K.)	Yhdistynyt kuningaskunta	44 1279 723 444	Surge Systems India Limited	Intia	91 1 292299901
Hydroturf Int. Co Dubai	Arabiemiirikuntien liitto	97 14 347 9479	T-Markt Logistics Ltd.	Unkari	36 26 525 500
Hydroturf Egypt LLC	Egypti	202 519 4308	Toro Australia	Australia	61 3 9580 7355
Irrimac	Portugali	351 21 238 8260	Toro Europe NV	Belgia	32 14 562 960
Irrigation Products Int'l Pvt Ltd.	Intia	0091 44 2449 4387	Valtech	Marokko	212 5 3766 3636
Jean Heybroek b.v.	Alankomaat	31 30 639 4611	Victus Emak	Puola	48 61 823 8369

Eurooppalainen tietosuojailmoitus

Toron keräämät tiedot

Toro Warranty Company (Toro) huolehtii asiakkaiden tietosuojasta. Takuuvaatimusten käsittelyä ja mahdollisia tuotteiden takaisinkutsukampanjoita varten pyydämme, että asiakkaat lähettävät henkilötiedot suoraan Torolle tai paikalliselle Toro-jälleenmyyjälle.

Toro-takuujärjestelmä toimii yhdysvaltalaisilla palvelimilla, eivätkä yhdysvaltalaiset tietosuojalait välttämättä tarjoa samanlaista suojaa kuin vastaavat lait asiakkaan omassa maassa.

ANTAMALLA HENKILÖTIEDOT TOROLLE ASIAKAS SUOSTUU SIIHEN, ETTÄ NÄITÄ TIETOJA KÄSITELLÄÄN TÄSSÄ TIETOSUOJAILMOITUKSESSA KUVATULLA TAVALLA.

Tapa, jolla Toro käyttää tietoja

Toro voi käyttää henkilötietoja takuuvaatimusten käsittelyyn, yhteydenottoihin mahdollisissa tuotteiden takaisinkutsukampanjoissa ja muissa mahdollisissa tarkoituksissa, joista kerrotaan erikseen. Toro voi jakaa tietoja Toron sisäryhtiöille, jälleenmyyjille ja muille liiketoimintakumppaneille näiden tarkoitusten yhteydessä. Toro ei myy asiakkaiden henkilötietoja muille yhtiöille. Toro pidättää oikeuden luovuttaa henkilötietoja lain määräämiin tarkoituksiin tai asiaankuuluvien viranomaisten pyynnöstä, Toron järjestelmien toiminnan varmistamiseksi tai Toron turvallisuuden tai muiden käyttäjien turvallisuuden varmistamiseksi.

Henkilötietojen säilytys

Henkilötietoja säilytetään niin kauan kuin niitä tarvitaan niiden alkuperäiseen tarkoitukseen tai muihin asianmukaisiin tarkoituksiin (kuten viranomaismääräysten noudattamiseksi) tai lain määräämän ajan.

Toron vakuutus asiakkaiden henkilötietojen tietosuojasta

Toro pyrkii säilyttämään henkilötietojen tietosuojan kohtuullisten varotoimien avulla. Lisäksi se pyrkii huolehtimaan tietojen tarkkuudesta ja paikkansapitävyydestä.

Henkilötietojen käyttö ja korjaus

Jos haluat tarkistaa henkilötietosi tai korjata niitä, lähetä sähköpostia osoitteeseen legal@toro.com.

Australian kuluttajalainsäädäntö

Australialaiset asiakkaat voivat saada lisätietoja Australian kuluttajalainsäädännöstä pakkauksen sisällä olevasta materiaalista tai paikalliselta Toro-jälleenmyyjältä.



Toron takuu ja Toro GTS -käynnistystakuu

Kotikäyttöön tarkoitettut tuotteet

Ehdot ja takuunalaiset tuotteet

Toro Company ja sen sisaryhtiö Toro Warranty Company antavat yhteisen sopimuksensa mukaisesti alkuperäiselle ostajalle¹ takuun korjata alla ilmoitettu Toro-tuote, jos siinä ilmenee materiaali- tai valmistusvikoja tai jos Toro GTS (Guaranteed to Start) -käynnistystakuun piiriin kuuluva laite ei käynnisty ensimmäisellä tai toisella vedolla, edellyttäen, että *käyttöoppaassa* kuvatuista säännöllisistä huoltotoimenpiteistä on huolehdittu.

Tuotteille annetaan seuraavat takuuajat ostopäivästä lukien:

Tuotteet	Takuuaika
Työnnettävät ruohonleikkurit	
• Valettu leikkuupöytä	5 vuotta kotikäytössä ² 90 päivää kaupallisessa käytössä
• Moottori	5 vuoden GTS-takuu, kotikäytössä ³
• Akku	2 vuotta
• Teräseleikkuupöytä	2 vuotta kotikäytössä ² 30 päivää kaupallisessa käytössä
• Moottori	2 vuoden GTS-takuu, kotikäytössä ³
TimeMaster-leikkurit	
• Moottori	3 vuotta kotikäytössä ² 90 päivää kaupallisessa käytössä
• Akku	3 vuoden GTS-takuu, kotikäytössä ³
Sähkökäyttöiset kannettavat laitteet	2 vuotta kotikäytössä ² Ei takuuta kaupallisessa käytössä
Lumilingot	
• Yksivaiheinen	2 vuotta kotikäytössä ² 45 päivää kaupallisessa käytössä
• Moottori	2 vuoden GTS-takuu, kotikäytössä ³
• Kaksivaiheinen	3 vuotta kotikäytössä ² 45 päivää kaupallisessa käytössä
• Suppilo, suppilon suuntain ja siipipyörän ketolon suojus	Elinikäinen (vain alkuperäinen omistaja) ⁵
Sähkökäyttöiset lumilingot	2 vuotta kotikäytössä ² Ei takuuta kaupallisessa käytössä
Kaikki seuraavat ajoleikkurit	
• Moottori	Katso moottorin valmistajan takuu ⁴
• Akku	2 vuotta kotikäytössä ²
• Lisälaitteet	2 vuotta kotikäytössä ²
Ajoleikkurit ja puutarhatraktorit (DH)	2 vuotta kotikäytössä ² 30 päivää kaupallisessa käytössä
Ajoleikkurit ja puutarhatraktorit (XLS)	3 vuotta kotikäytössä ² 30 päivää kaupallisessa käytössä
TimeCutter	3 vuotta kotikäytössä ² 30 päivää kaupallisessa käytössä
TITAN-leikkurit	
• Runko	3 vuotta tai 240 tuntia ⁵ Elinikäinen (vain alkuperäinen omistaja) ⁶

¹Alkuperäinen ostaja on henkilö, joka alun perin osti Toro-tuotteen.

²Kotikäyttö tarkoittaa tuotteen käyttöä samalla tontilla, jolla asiakkaan koti sijaitsee. Käyttöä useammassa kuin yhdessä paikassa pidetään kaupallisena käytönä, johon sovelletaan kaupalliseen käyttöön annettua takuuta.

³Toro GTS -käynnistystakuu ei kata kaupallisessa käytössä olevia tuotteita.

⁴Joillakin Toro-tuotteissa käytetyillä moottoreilla on moottorin valmistajan antama takuu.

⁵Kumpi tahansa ilmenee ensin.

⁶Elinikäinen takuu: Jos koneen pääarakenteen muodostava runko (joka koostuu yhteen hitsatuista osista ja johon moottorin kaltaiset muut osat kiinnitetään) halkeaa tai murtuu normaalikäytössä, se korjataan tai vaihdetaan Toron harkinnan mukaan takuun puitteissa maksutta osien ja työn osalta. Takuu ei kata rungon vaurioitumista vääriin käytön tai ruostumisen edellyttämien korjausten laiminlyönnin seurauksena.

Takuu voidaan evätä, jos tuntilaskuri on irrotettu, siihen on tehty muutoksia tai jos sitä on muuten peukaloitu.

Omistajan vastuu

Toro-tuotetta on huollettava *käyttöoppaan* huolto-ohjeiden mukaisesti. Tällaisen kunnossapidon kustannuksista vastaa omistaja huollon suorittajasta riippumatta.

Takuuhuollon ohjeet

Jos epäilet, että Toro-tuotteessasi on materiaali- tai valmistusvirhe, toimi näin:

- Ota yhteys tuotteen myyjään huollon järjestämiseksi. Jos et voi jostain syystä ottaa yhteyttä tuotteen myyjään, ota yhteys mihin tahansa valtuutettuun Toro-jälleenmyyjään. Katso oheinen jakelijaluettelo.
- Vie laite ja ostotodistus (ostokuitti) huoltoiliikeseen. Jos et ole tyytyväinen huoltoiliikkeen arvioon tai saamaasi palveluun, ota yhteys Toroon:

Toro Customer Care Department, RLC Division
Toro Warranty Company
8111 Lyndale Avenue South
Bloomington, MN 55420-1196
001-952-948-4707

Takuun ulkopuoliset kohteet ja viat

Muita nimenomaisia takuita ei ole, lukuun ottamatta joitain tuotteita koskevia moottorin tai moottorin päästöjen rajoitusjärjestelmiin liittyviä takuita. Tämä takuu ei kata seuraavia:

- Määräaikaishuolto tai varaosat, kuten suodattimet, polttoaine, voiteluaineet, öljynvaihdot, syytystulpat, ilmansuodattimet, terien teroitus, kuluneet terät, kaapelin/vivuston säädöt sekä jarrujen ja kytkinten säädöt
- Normaalin kulumisen seurauksena vioittuneet osat
- Laitteet tai osat, joita on muutettu, käytetty väärin tai laiminlyöty, tai jotka on vaihdettava tai korjattava onnettomuuksien tai asianmukaisen huollon laiminlyönnin vuoksi
- Nouto- ja toimituskulut
- Muun kuin valtuutetun Toro-huoltoiliikkeen tekemät korjaukset tai korjausyritykset
- Korjaukset, jotka johtuvat suositellun polttoainemenettelyn laiminlyönnistä (lisäohjeita on *käyttöoppaassa*)
 - Epäpuhtauksien poistaminen polttoainemenettelmästä
 - Vanhan polttoaineen (yli kuukauden vanhan) tai yli 10 % etanolia tai yli 15 % MTBE:tä sisältävän polttoaineen käyttö
 - Polttoainemenettelmän tyhjentämättä jättäminen ennen yli kuukauden pituisia käyttökatoja
- Korjaukset tai säädöt, joilla pyritään korjaamaan seuraavista tekijöistä johtuvia käynnistysvaikeuksia:
 - Asianmukaisten huoltotoimenpiteiden tai suositellun polttoainemenettelyn laiminlyönti
 - Leikkurin terän osuminen esteeseen
- Erytisolosuhteet, joissa käynnistys voi edellyttää useampaa kuin kahta vetoa:
 - Ensimmäinen käynnistyskerta yli kolmen kuukauden pituisen käyttökaton tai varastoinnin jälkeen
 - Käynnistys alhaisessa lämpötilassa, esimerkiksi varhain keväällä tai myöhään syksyllä
 - Väärä käynnistystapa – jos yksikön käynnistyksessä on ongelmia, varmista *käyttöoppaasta*, että käytät oikeaa käynnistystapaa. Näin voidaan ehkä välttää tarpeeton käynti valtuutetussa Toro-huoltoiliikheessä.

Yleiset ehdot

Ostajaa suojaavat maakantoiset lait. Tämä takuu ei rajoita ostajan lakisääteisiä oikeuksia.