



**Count on it.**

**Betjeningsvejledning**

**TimeCutter® ZS 4200- eller  
5000-plæneklipper**

Modelnr. 74386—Serienr. 314000001 og derover

Modelnr. 74387—Serienr. 314000001 og derover



## ⚠ ADVARSEL

### CALIFORNIEN

Advarsel i henhold til erklæring nr. 65

Dette produkt indeholder et eller flere kemikalier, der ifølge staten Californien er kræftfremkaldende og giver medfødte defekter eller forplantningsskader.

Udstødningsgassen fra dette produkt indeholder kemikalier, der ifølge staten Californien er kræftfremkaldende samt giver fødselsskader eller andre forplantningsskader.

Dette er en plænetraktor med roterende knive, der er beregnet til brug af boligejere til private anvendelsesområder. Den er primært beregnet til klipning af græs på velholdte plæner. Den er ikke beregnet til at klippe krat, slå græs eller anden bevoksning langs motorveje eller til landbrugsformål.

Dette produkt overholder alle relevante EU-direktiver. Yderligere oplysninger fås på den separate produktspecifikke overensstemmelseserklæring.

Bruttohestekræfter

Denne maskines brutto- eller nettohestekræfter er fastsat af motorfabrikanten på et laboratorium i henhold til Society of Automotive Engineers (SAE) J1940. På grund af de ændringer, der er foretaget for at overholde diverse sikkerheds- og driftskrav, vil motormomentet på denne plæneklippertype reelt være betydeligt lavere.

Gå til [www.Toro.com](http://www.Toro.com) for at se specifikationerne for din plæneklippermodel.

Dette produkt overholder alle relevante EU-direktiver. Yderligere oplysninger fås på den separate produktspecifikke overensstemmelseserklæring.

Dette gnisttændingssystem er i overensstemmelse med de canadiske ICES-002.

**Vigtigt:** Denne motor er ikke udstyret med en gnistfangerlydpotte. Det er en overtrædelse af California Public Resource Code Section 4442 at bruge eller betjene denne motor på et skovbegroet, buskbegroet eller græsbegroet område. Andre stater eller føderale områder kan have lignende lovgivning.

## ⚠ ADVARSEL

Fjernelse af standarddele og -tilbehør, der er originaludstyr, kan ændre maskinens garanti, traktion og sikkerhed. Hvis der ikke anvendes originale Toro-dele, kan det medføre alvorlig personskade eller død. Uautoriserede ændringer i motoren eller brændstof- eller udluftningssystemet kan udgøre en overtrædelse af bestemmelser.

Udskift alle dele, herunder, men ikke begrænset til, dæk, remme, skæreknive og komponenter i brændstofsysteet, med originale Toro-dele.

## Indledning

Læs disse oplysninger omhyggeligt, så du kan lære at betjene og vedligeholde produktet korrekt samt undgå person- og produktskade. Det er dit ansvar at betjene produktet korrekt og sikkert.

Du kan kontakte Toro direkte på [www.Toro.com](http://www.Toro.com) for at få oplysninger om produkter og tilbehør, hjælp til at finde en forhandler eller for at registrere dit produkt.

Når du har brug for service, originale Toro-dele eller yderligere oplysninger, bedes du kontakte en autoriseret serviceforhandler eller Toros kundeservice samt have produktets model- og serienummer parat. Figur 1 angiver, hvor model- og serienummeret er placeret på produktet. Skriv numrene, hvor der er gjort plads til dette.

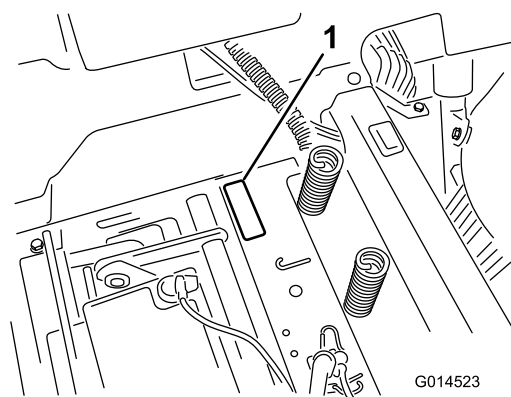

**Figur 1**  
Under sædet

1. Model- og serienummerplade

Skriv produktets model- og serienummer på linjerne herunder.

Modelnr. _____
Serienr. _____

Denne vejledning angiver mulige farer og indeholder sikkerhedsoplysninger, der er markeret med advarselssymbolet (Figur 2), som angiver en farekilde, der muligvis kan medføre alvorlig personskade eller død, hvis du ikke følger de anbefalede forholdsregler.



**Figur 2**

### 1. Advarselssymbol.

Denne betjeningsvejledning bruger to ord til at fremhæve oplysninger. **Vigtigt** henleder opmærksomheden på særlige mekaniske oplysninger, og **Bemærk** angiver generel information, som det er værd at lægge særligt mærke til.

## Indhold

Indledning .....	2
Sikkerhed .....	4
Sikker betjeningspraksis .....	4
Toro-plæneklippersikkerhed .....	6
Model 74386.....	7
Model 74387.....	7
Hælningsindikator .....	8
Sikkerheds- og instruktionsmærkater .....	9
Produktoversigt .....	15
Betjeningsanordninger .....	16
Betjening .....	17
Påfyldning af brændstof.....	17
Kontrol af motoroliestanden.....	19
Indkøring af en ny maskine.....	19
Sæt sikkerheden i højsædet.....	19
Start af motoren .....	20
Betjening af skæreknivene.....	21
Afprøvning af sikkerhedslåsesystemet .....	22
Standsning af motoren .....	22
Kørsel.....	23
Standsning af maskinen .....	24
Justering af klippehøjden .....	25
Justering af antiskalperingsrullerne til 107 cm plæneklipperskjold).....	25
Justering af antiskalperingsrullerne til 127 cm plæneklipperskjold).....	25
Indstilling af sædet.....	26
Justering af bevægelseshåndtagene .....	26
Manuel skubning af plæneklipperen .....	27
Omstilling til sideudkast (skjoldmodeller på 42 tommer).....	28

Omstilling til sideudkast (skjoldmodeller på 50 tommer) .....	29
Tip vedrørende betjening .....	31
Vedligeholdelse .....	32
Skema over anbefalet vedligeholdelse .....	32
Tiltag forud for vedligeholdelse .....	33
Hævning af sædet .....	33
Smøring .....	33
Indfedtning af lejerne.....	33
Motorvedligeholdelse .....	34
Serviceeftersyn af luftfilteret .....	34
Serviceeftersyn af motorolien.....	35
Serviceeftersyn af tændrøret.....	37
Rensning af kølesystemet.....	38
Vedligeholdelse af brændstofsyttem .....	38
Udskiftning af det indbyggede brændstoffilter .....	38
Vedligeholdelse af elektrisk system .....	39
Opladning af batteriet .....	39
Serviceeftersyn af sikringerne.....	41
Vedligeholdelse af drivsystem .....	41
Kontrol af dæktrykket .....	41
Deaktivering af den elektriske bremse.....	41
Vedligeholdelse af plæneklipperen .....	42
Serviceeftersyn af skæreknivene.....	42
Nivellering af plæneklipperskjoldet .....	45
Afmontering af plæneklipperen .....	47
Montering af plæneklipperen.....	48
Udskiftning af græsdeflektoren.....	48
Vedligeholdelse af plæneklipperremmen.....	49
Eftersyn af remmene.....	49
Udskiftning af plæneklipperremmen .....	49
Rengøring .....	51
Vask af plæneklipperens underside .....	51
Opbevaring .....	52
Rengøring og opbevaring.....	52
Fejlfinding .....	53
Diagrammer .....	55

# Sikkerhed

Forkert brug eller vedligeholdelse af denne plæneklipper kan medføre personskade. Følg disse sikkerhedsanvisninger for at mindske risikoen for at komme til skade.

Toro har konstrueret og afprøvet denne plæneklipper med henblik på, at den skulle være rimeligt sikker at bruge, men hvis følgende anvisninger ikke følges, kan det medføre personskade.

Med henblik på at sikre maksimal sikkerhed, bedste ydeevne og opnå viden om produktet er det af afgørende betydning, at du og enhver anden, der betjener plæneklipperen, læser og forstår indholdet i denne vejledning, før motoren overhovedet startes. Vær især opmærksom på advarselssymbolet (Figur 2), som betyder Forsigtig, Advarsel eller Fare – ”personlig sikkerhedsanvisning”. Læs og forstå denne anvisning, fordi den har med sikkerhed at gøre. Hvis anvisningen ikke overholdes, kan det medføre personskade.

## Sikker betjeningspraksis

Følgende anvisninger er tilpasset fra standarden EN836:1997.

### Uddannelse

- Læs *betjeningsvejledningen* og andet uddannelsesmateriale.

**Bemærk:** Hvis operatøren/-erne eller mekanikeren/-erne ikke kan læse det sprog, som vejledningen er skrevet på, er det ejerens ansvar at forklare dette materiale for dem.

- Bliv fortrolig med anvisningerne for sikker betjening af udstyret samt med betjeningsanordningerne og sikkerhedssymbolerne.
- Alle operatører og mekanikere bør gennemgå denne uddannelse. Ejeren er ansvarlig for uddannelsen af brugerne.
- Lad aldrig børn eller andre, som ikke er uddannede dertil, betjene eller udføre service på udstyret.

**Bemærk:** Vær opmærksom på, at lokale forskrifter kan angive en mindstealder for operatøren.

- Ejeren/brugeren kan forhindre og er ansvarlig for ulykker eller personskader, som måtte ramme vedkommende selv, andre personer eller for beskadigelse af ejendom.

### Forberedelser

- Bedøm terrænet, så du kan vælge det nødvendige tilbehør og udstyr til korrekt og sikker udførelse af opgaven. Brug kun tilbehør og udstyr, der er godkendt af producenten.
- Bær korrekt beklædning, bl.a. en sikkerhedshjelm, sikkerhedsbriller, lange benklæder, sikkerhedssko, handsker og høreværn.

**Vigtigt: Langt hår, løsthængende tøj eller smykker kan blive filtret ind i bevægelige dele.**

- Undersøg området, hvor udstyret skal bruges, og sørg for, at alle genstande er fjernet fra maskinen før brug.
- Vær ekstra forsigtig, når du håndterer brændstof. Brændstof er letantændeligt, og dampene er eksplosive.
  - Brug kun en godkendt beholder.
  - Tag ikke brændstofdækslet af, og påfyld ikke brændstof, når motoren kører. Lad motoren køle af før genopfyldning. Ryg ikke i nærheden af maskinen, mens motoren kører.
  - Påfyld og tøm ikke maskinen indendørs.
- Kontroller, at dødemandsgreb, sikkerhedskontakter og skjolde er korrekt påmonteret og fungerer korrekt. Betjen ikke maskinen, hvis disse ikke fungerer korrekt.

### Betjening

- Lyn kan forårsage alvorlig personskade eller død. Hvis der observeres lyn eller høres torden i området, må maskinen ikke anvendes. Søg ly.
- Lad ikke motoren køre på et indelukket sted.
- Betjen kun maskinen på veloplyste områder og hold den på afstand af huller og skjulte farer.
- Sørg for, at alle drev er udkoblet, og parkeringsbremsen aktiveret, før du starter motoren. Start kun motoren fra operatørens position.
- Sørg for, at du har et godt fodfæste, mens du bruger maskinen, særligt når du bakker.

**Bemærk:** Dårligt fodfæste kan forårsage udskridning.

- Sænk hastigheden, og udvis ekstra forsigtighed på skråninger. Sørg for at køre fra side til side på skråninger. Plæneforholdene kan påvirke maskinens stabilitet. Udvis forsigtighed, når du kører tæt på bratte afsatser.
- Sænk farten, og vær forsigtig, når du vender og ændrer retning på skråninger.
- Hæv ikke plæneklipperskjoldet, mens knivene kører.
- Betjen ikke maskinen, medmindre kraftudtagsskærmen eller andre afskærmninger sidder sikkert på plads. Sørg for, at alle sikkerhedskontakter er påmonteret, korrekt justeret og fungerer korrekt.
- Betjen ikke maskinen med udblæsningsdeflektoren hævet, afmonteret eller ændret, medmindre der benyttes græsfang.
- Lav ikke om på motorens regulatorindstilling, og køр ikke motoren ved for høj hastighed.

- Stands på plan grund, udkobl drevene, aktiver parkeringsbremsen (hvis relevant), og sluk for motoren, inden du forlader operatørens betjeningsplads, uanset årsagen, også for at tømme fangene eller rense slisken.
- Stop udstyret, og efterse knivene, hvis du har ramt en genstand, eller hvis der opstår unormale vibrationer. Foretag de nødvendige udbedringer, før arbejdet genoptages.
- Hold dine hænder og fødder væk fra klippeenheden.
- Se bagud og ned før du bakker, for at sikre at der er fri bane.
- Hold kæledyr og omkringstående på afstand fra en maskine i drift.
- Sænk farten og vær forsigtig, når du vender og krydser veje og fortove. Stands knivene, hvis du ikke klipper.
- Vær opmærksom på plæneklipperens udblæsningsretning, og undlad at rette udkastet mod omkringstående personer.
- Betjen ikke plæneklipperen, hvis du er påvirket af alkohol eller medicin.
- Vær forsigtig, når du lægger maskinen på eller af en anhænger eller lastbil.
- Vær forsigtig, når du nærmer dig blinde hjørner, buske, træer eller andre genstande, der kan blokere for udsynet.

## Sikker håndtering af brændstoffer

- For at undgå person- eller tingsskade skal du være yderst forsigtig, når du håndterer benzin. Benzin er ekstremt brandfarlig, og dampene er eksplosive.
- Sluk alle cigaretter, cigarer, piber og andre antændingskilder.
- Brug kun en godkendt brændstofbeholder.
- Tag ikke brændstofdækslet af og påfyld ikke brændstof, når motoren kører.
- Lad motoren køle af før påfyldning.
- Fyld ikke brændstof på maskinen indendørs.
- Opbevar ikke maskinen eller brændstofbeholdere, hvor der er åben ild, gnister eller vågeblus som f.eks. på en vandvarmer eller på andre apparater.
- Påfyld ikke beholdere i et køretøj, på en lastbil eller en anhænger med plastikforing. Stil altid beholdere på jorden på afstand af køretøjet før påfyldning.
- Fjern udstyr fra lastbilen eller anhængerens, og påfyld på jorden. Hvis det ikke er muligt, skal påfyldning af udstyret finde sted med en bærbar beholder i stedet for direkte fra brændstofstanderen.
- Spidsen af slangen skal altid være i kontakt med kanten af åbningen i brændstoftanken eller -beholderen, indtil påfyldningen er afsluttet. Brug ikke en påfyldningsanordningen som ikke er udstyret med en automatisk afbryderfunktion.

- Hvis der kommer brændstof på dit tøj, skal du øjeblikkeligt skifte dit tøj.
- Fyld ikke for meget på brændstoftanken. Sæt brændstofdækslet på igen og spænd det godt fast.

## Vedligeholdelse og opbevaring

- Udkoble drevene, aktiver parkeringsbremsen, stop motoren, og fjern nøglen eller frakobl tændrørsledningen. Vent på, at al bevægelse standser, før du justerer, rengør eller reparerer udstyret.
- Fjern græs og andet affald fra klippeenheden, drevene, lydpotterne og motoren for at forhindre brand.
- Tør spildt olie eller brændstof op.
- Lad motoren køle af før opbevaring.
- Brændstof må ikke opbevares i nærheden af åben ild eller aftappes inden døre.
- Lad ikke personer, som ikke er uddannet dertil, udføre service på maskinen.
- Brug om nødvendigt støttebukke til at understøtte komponenter.
- Tag forsigtigt trykket af komponenter, hvori der er oplagret energi.
- Frakobl batteriet, eller afmonter tændrørskablet, før der foretages nogen form for reparation. Frakobl den negative pol først og den positive pol til sidst. Tilslut pluspolen først og minuspolen sidst.
- Vær forsigtig, når du efterser knivene. Pak kniven(e) ind, eller bær handsker, og vær forsigtig, når du servicerer dem. Udskift kun knivene. De må ikke rettes ud eller svejses.
- Hold hænder og fødder væk fra bevægelige dele. Undgå om muligt at foretage justeringer, mens motoren kører.
- Hold alle dele i god driftsmæssig stand og alle beslag tilspændt. Udskift alle slidte eller beskadigede mærkater.

## Bugsering

- Vær forsigtig, når du lægger maskinen på en anhænger eller lastbil.
- Brug bredde ramper, når maskinen lægges på en anhænger eller lastbil.
- Fastgør maskinen med stropper, kæder, kabler eller reb. Både de forreste og bageste stropper bør føres ned og udad fra maskinen.

# Toro-plæneklippersikkerhed

Nedenstående liste indeholder sikkerhedsoplysninger, som gælder specielt for Toro-produkter, og andre sikkerhedsoplysninger, du skal kende.

Dette produkt kan afskære hænder og fødder samt udslynge genstande. Følg altid sikkerhedsforskrifterne for at undgå alvorlig personskade eller død.

Dette produkt er beregnet til at klippe og findele græs, eller, når maskinen er udstyret med en græspose, til opsamling af afklippet græs. Enhver anden brug kan være farlig for brugeren og omkringstående.

## Generel betjening

- Kontroller, at der ikke er andre personer i området før klipning. Stop maskinen, hvis nogen kommer ind på området.
- Berør ikke udstyr eller påmonterede dele, der kan være varme efter drift. Lad alle delene køle af, inden der foretages vedligeholdelse, justeringer eller eftersyn af maskinen.
- Brug kun Toro-godkendte redskaber. Garantien kan bortfalde, hvis maskinen bruges sammen med redskaber, der ikke er godkendt.
- Kontroller omhyggeligt, om der er fri højde over dit hoved (dvs. om der er fri for grene, døråbninger, elektriske ledninger osv.), før du betjener maskiner under objekter, og kom ikke i berøring med sådanne objekter.
- Sænk farten, før du vender og vær ekstra forsigtig.
- Vær forsigtig, når du kører platformen hen over fortovskanter, sten, rødder og andre forhindringer.
- Se bagud og ned, før du bakker, for at sikre, at der er fri bane. Vær ekstra forsigtig, når du bakker.
- Betjen ikke betjeningsanordningerne i ryk. Brug rolige bevægelser.
- Brug en rampe, der er bred nok til at gå ud over maskinens bredde, når du lægger maskinen på eller af.
- Kør ikke med passagerer.
- Transporter ikke udstyr på maskinen.

## Betjening på skråninger

Alle skråninger og ramper kræver ekstra forsigtighed. Klip ikke en skråning, hvis du føler dig usikker.

- Fjern forhindringer som sten, grene osv. fra klippeområdet.
- Hold øje med huller, hjulspor eller ujævnheder.

**Bemærk:** Højt græs kan skjule forhindringer.

- Udvis forsigtighed i nærheden af bratte afsatser, grøfter eller volde.

**Bemærk:** Maskinen kan pludselig vælte, hvis et hjul kører over en klippeafsats eller en grøft, eller hvis en kant giver efter.

- Vær ekstra forsigtig med græsfang eller andet udstyr.

**Bemærk:** Andet udstyr kan ændre maskinens stabilitet.

- Udfør al bevægelse på skråninger langsomt og gradvis.
- Foretag ikke pludselige ændringer af hastighed eller retning.
- Klip skråninger fra side til side.
- Brug aldrig maskinen på skråninger med en større hældning end 15 grader.

## Sikkerhedsoplysninger om bugsering

- Det udstyr, der skal bugseres, må kun fastgøres ved bugseringspunktet.
- Følg anbefalingerne fra redskabets producent om vægtgrænser for udstyr, der bugseres, og bugsering på skråninger. Bugseret vægt må ikke overskride maskinens, operatørens og ballastens samlede vægt. Brug modvægte eller hjulvægte som beskrevet i redskabets eller trækemaskinens *betjeningsvejledning*.
- Lad aldrig børn eller andre sidde i eller på udstyr, der bugseres.
- På skråninger kan vægten af det bugserede udstyr medføre traktionstab, øget risiko for væltning og mistet herredømme. Reducer den bugserede vægt, og sænk farten.
- Bremselængden øges i takt med vægten på den bugserede last. Kør langsomt, og vær klar til at bruge ekstra plads til at stoppe.
- Foretag store sving, så redskabet holdes fri af maskinen.

## Service

- Opbevar ikke maskinen eller en brændstofbeholder inden døre, eller hvor der er åben ild, f.eks. i nærheden af en vandvarmer, en ovn eller et fyr.
- Hold møtrikker og bolte tilspændt, specielt knivbefæstelsesboltene.
- Fjern og pil aldrig ved sikkerhedsanordninger. Efterser regelmæssigt, at de fungerer korrekt. Gør aldrig noget, der forstyrrer den tilsigtede funktion af en sikkerhedsanordning, eller som modvirker den beskyttelse, som sikkerhedsanordningen yder.

- Sørg for at bruge originale Toro-reservedele for at beskytte din investering og sikre optimal ydelse fra dit Toro-udstyr. Med hensyn til driftssikkerhed leverer Toro reservedele, der opfylder de nøjagtige tekniske specifikationer for vores udstyr. Originale Toro-dele – kvalitet du kan stole på.
- Kontroller bremsefunktionen hyppigt. Udfør justering og eftersyn efter behov.

## Model 74386

### Lydtryk

Maskinen har et lydtryksniveau ved brugerens øre på 89 dBA, hvori der er medtaget en usikkerhedsværdi (K) på 1 dBA.

Lydeffektniveauet er fastlagt i overensstemmelse med procedureerne beskrevet i EN 836.

### Lydeffekt

Maskinen har et garanteret lydeffektniveau på 100 dBA, hvori der er medtaget en usikkerhedsværdi (K) på 1 dBA.

Lydeffektniveauet er fastlagt i overensstemmelse med procedureerne beskrevet i ISO 11094.

### Vibration

Målt vibrationsniveau for højre hånd = 1,3 m/s<sup>2</sup>

Målt vibrationsniveau for venstre hånd = 1,3 m/s<sup>2</sup>

Usikkerhedsværdi (K) = 0,7 m/s<sup>2</sup>

De målte værdier er fastlagt i overensstemmelse med procedureerne beskrevet i EN 836.

### Vibration for hele kroppen

Målt vibrationsniveau = 0,33 m/s<sup>2</sup>

Usikkerhedsværdi (K) = 0,16 m/s<sup>2</sup>

De målte værdier er fastlagt i overensstemmelse med procedureerne beskrevet i EN 836 (plænetraktorer og ståplæneklippere).

## Model 74387

### Lydtryk

Maskinen har et lydtryksniveau ved brugerens øre på 94 dBA, hvori der er medtaget en usikkerhedsværdi (K) på 1 dBA.

Lydeffektniveauet er fastlagt i overensstemmelse med procedureerne beskrevet i EN 836.

### Lydeffekt

Maskinen har et garanteret lydeffektniveau på 105 dBA, hvori der er medtaget en usikkerhedsværdi (K) på 1 dBA.

Lydeffektniveauet er fastlagt i overensstemmelse med procedureerne beskrevet i ISO 11094.

### Vibration

Målt vibrationsniveau for højre hånd = 1,9 m/s<sup>2</sup>

Målt vibrationsniveau for venstre hånd = 2,8 m/s<sup>2</sup>

Usikkerhedsværdi (K) = 1,4 m/s<sup>2</sup>

De målte værdier er fastlagt i overensstemmelse med procedureerne beskrevet i EN 836.

### Vibration for hele kroppen

Målt vibrationsniveau = 0,37 m/s<sup>2</sup>

Usikkerhedsværdi (K) = 0,19 m/s<sup>2</sup>

De målte værdier er fastlagt i overensstemmelse med procedureerne beskrevet i EN 836 (plænetraktorer og ståplæneklippere).

# Hældningsindikator

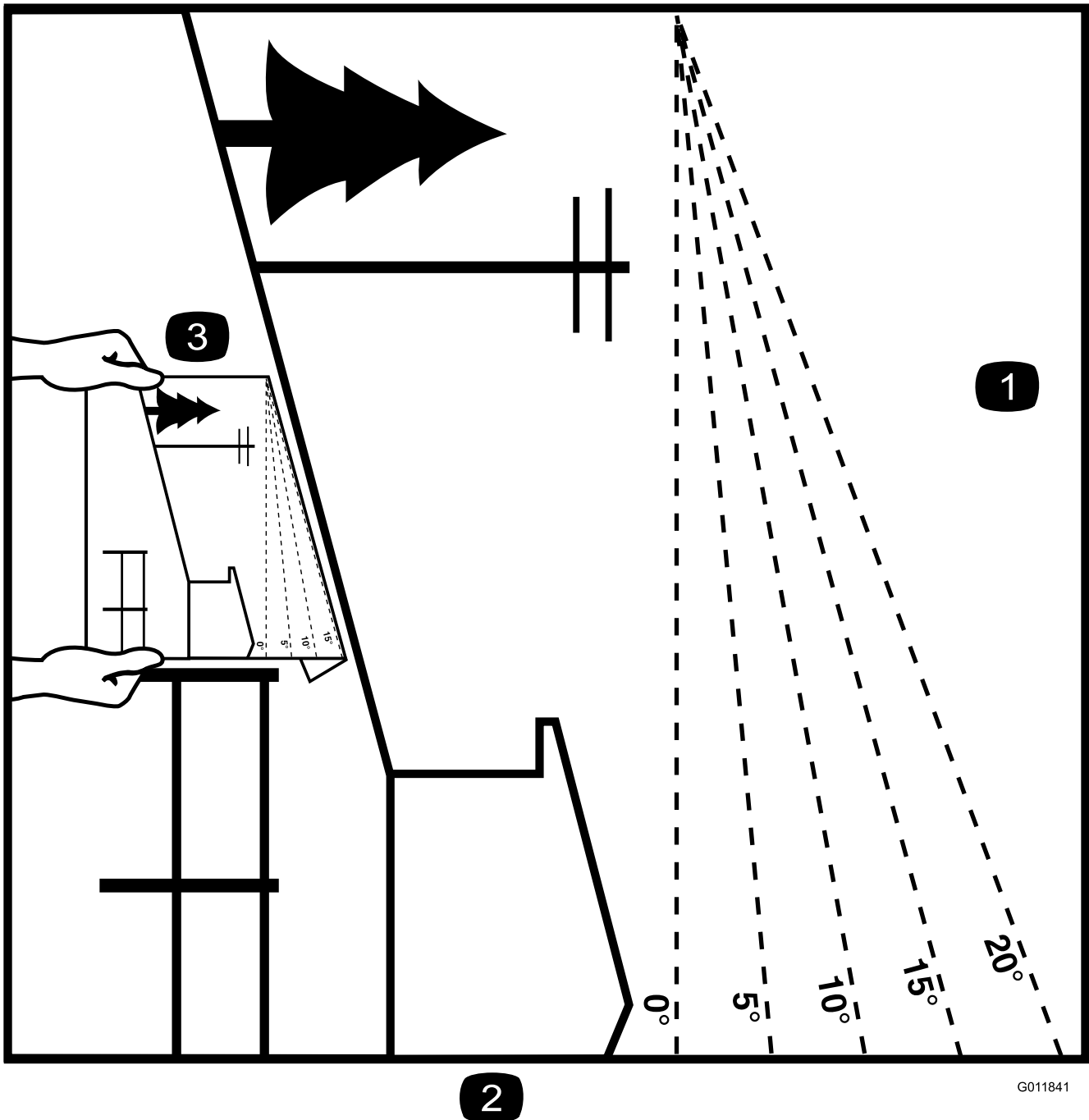

Figur 3

Det er tilladt at kopiere denne side til personlig brug.

1. Den maksimale hældning, det er sikkert at arbejde med maskinen på, er **15 grader**. Brug hældningsoversigten til at bestemme bakkens hældningsgrad før arbejde med maskinen. **Betjen aldrig maskinen på skrån timer med større hældning end 15 grader**. Fold langs den relevante streg, så det passer til den anbefalede hældning.
2. Ret denne kant ind efter en lodret overflade (træ, bygning, hegnspæl osv.).
3. Eksempel på sammenligning af hældning med foldet kant.

# Sikkerheds- og instruktionsmærkater



Sikkerheds- og instruktionsmærkaterne kan nemt ses af operatøren og er placeret tæt på potentielle risikoområder. Beskadigede eller bortkomne mærkater skal udskiftes.



93-7009

1. Advarsel – plæneklipperen må ikke betjenes med græsdeflektoren oppe eller taget af. Lad græsdeflektoren blive på plads.
2. Fare for skæring/amputation af hænder eller fødder med plæneklipperens kniv – hold afstand til bevægelige dele.

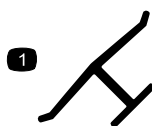

Producentens mærke

1. Indikerer, at kniven er identificeret som en reservedel fra producenten af originalmaskinen.

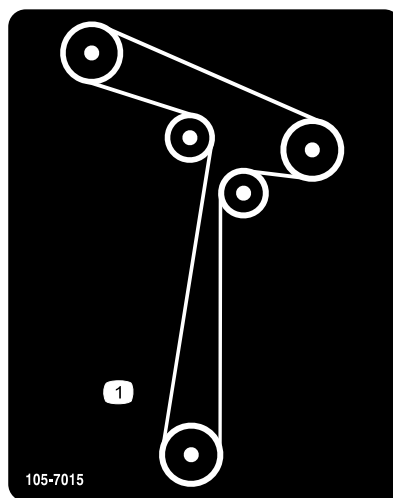

105-7015

105-7015

For skjoldmodeller på 42 tommer

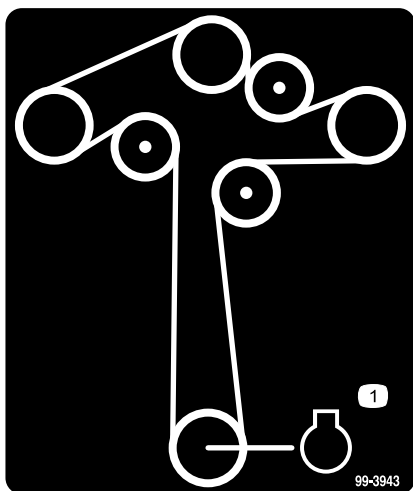

99-3943

For skjoldmodeller på 50 tommer

1. Motor

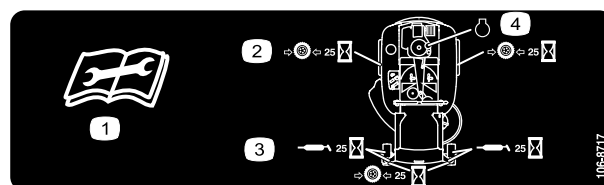

106-8717

1. Læs instruktionerne, før der foretages servicering eller vedligeholdelse.
2. Kontroller dæktrykket for hver 25 driftstimer.
3. Smør for hver 25 driftstimer.
4. Motor



110-6691

1. Fare for udslyngede genstande – hold sikker afstand til maskinen.
2. Fare for udslyngede genstande fra plæneklipperen – plæneklipperen må ikke betjenes, uden at deflektoren eller græsopsamlersystemet er monteret.
3. Skæring/amputation af hænder eller fødder – hold afstand til bevægelige dele.

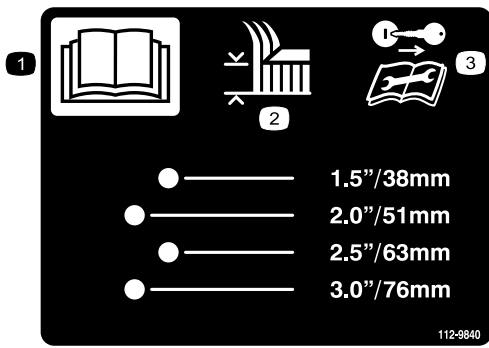

112-9840

1. Læs *betjeningsvejledningen*.
2. Klippehøjde
3. Tag tændingsnøglen ud, og læs vejledningerne, før der foretages service eller vedligeholdelsesarbejde.

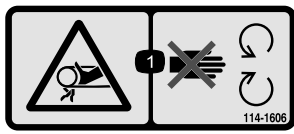

114-1606

1. Fare for at blive viklet ind i remmen – hold alle afskærmninger på plads.

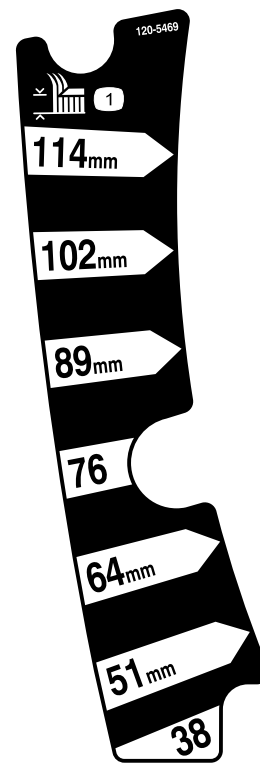

120-5469

1. Klippehøjde

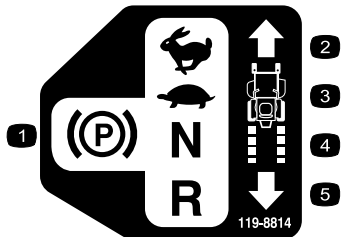

119-8814

1. Parkeringsposition.
2. Hurtig
3. Langsom
4. Neutral
5. Bakgear

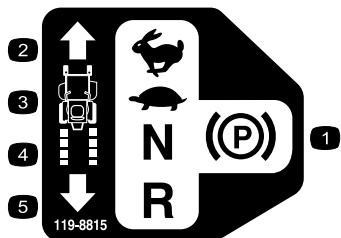

119-8815

1. Parkeringsposition.
2. Hurtig
3. Langsom
4. Neutral
5. Bakgear

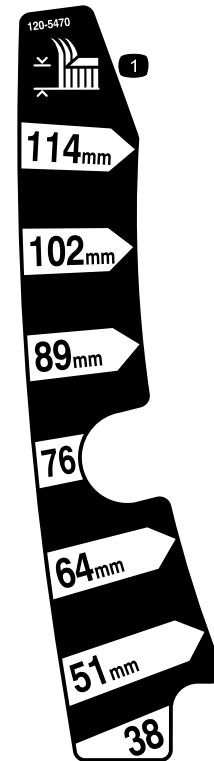

120-5470

1. Klippehøjde

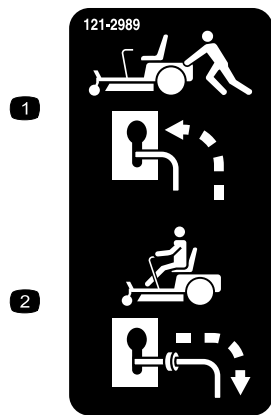

121-2989

1. Omløbshåndtag, håndtagsposition til skubning af maskinen
2. Omløbshåndtag, håndtagsposition til betjening af maskinen



#### Batterisymboler

Nogle af eller alle disse symboler findes på batteriet.

1. Eksplosionsfare
2. Ingen ild, åben flamme eller rygning.
3. Kaustisk væske/fare for kemisk forbrænding
4. Bær beskyttelsesbriller
5. Læs *betjeningsvejledningen*.
6. Hold omkringstående på sikker afstand af batteriet.
7. Bær beskyttelsesbriller; eksplosive gasser kan forårsage blindhed og andre personskader.
8. Batterisyre kan forårsage blindhed og alvorlige forbrændinger.
9. Skyl omgående øjnene med vand, og søg hurtigt læge.
10. Indeholder bly; må ikke kasseres.

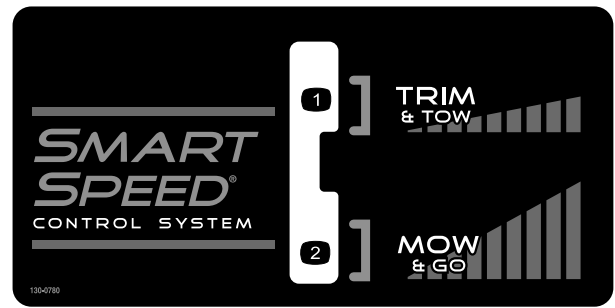

130-0780

1. Langsom (trim og træk)
2. Hurtig (slå og gå)

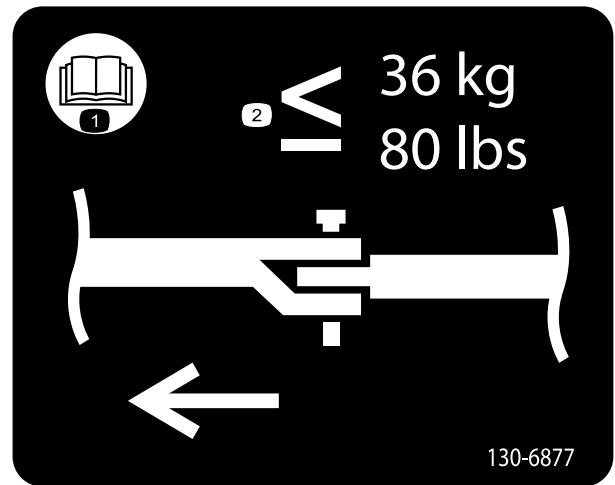

130-6877

1. Læs *betjeningsvejledningen*
2. Det maksimalt tilladte træk er 36 kg.

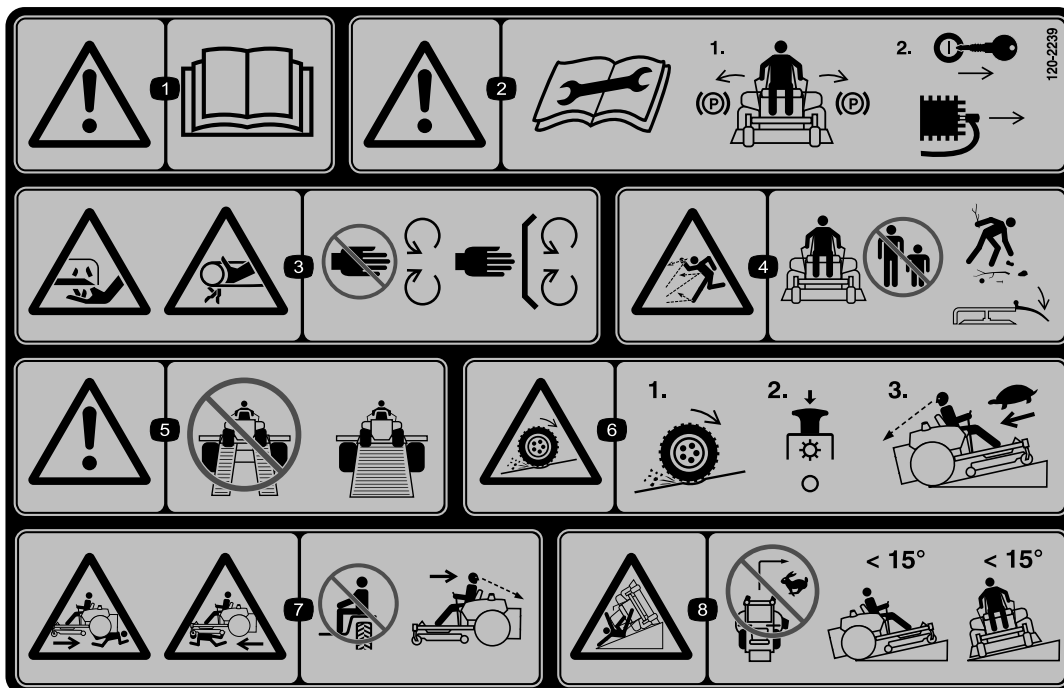

### 120-2239

1. Advarsel – læs *betjeningsvejledningen*.
2. Advarsel – Læs instruktionerne, før der foretages servicering eller vedligeholdelse. Flyt bevægelseshåndtagene til parkeringspositionen (bremset), fjern nøglen fra tændingen, og tag tændrørskablet af.
3. Fare for snitsår/amputering af lemmer, plæneklipperkniv; fare for at blive viklet ind i remmen – hold afstand til bevægelige dele. Sørg altid for, at alle skjolde og afskærmninger er på plads.
4. Fare for udslyngede genstande – hold omkringstående på sikker afstand af maskinen, fjern snavs og fremmedlegemer, før du betjener maskinen, behold græsdeflektoren på plads.
5. Advarsel - brug ikke sammensatte ramper. Brug hele rammer ved transport af maskinen.
6. Fare for mistet traktion/herredømme, skråninger – Mistet traktion/herredømme på en skråning, udkobl kontakt til regulering af skæreknive (kraftudtaget), fortsæt langsomt ned ad bakken.
7. Fare for knusning/amputering for omkringstående, bakning. Fare for knusning/amputering for omkringstående – undlad at transportere passagerer, kig bagud og nedad ved bakning.
8. Fare for vipning – brug aldrig maskinen på skråninger med en større hældning end 15 grader, undgå bratte og skarpe drejninger på skråninger.



**121-0772**

1. Hurtig
2. Trinløst regulerbar indstilling
3. Langsom
4. Choker
5. Kraftudtag, kontakt til regulering af skæreknive

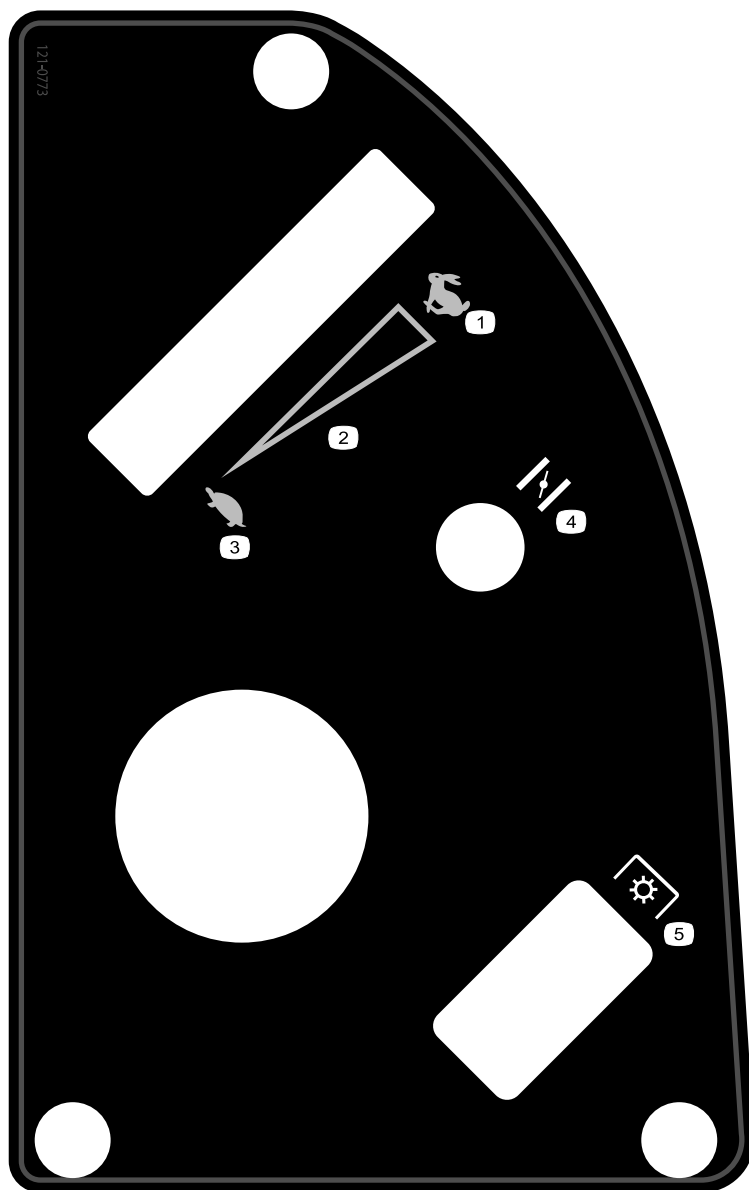

**121-0773**

- 1. Hurtig
  - 2. Trinløst regulerbar indstilling
  - 3. Langsom
  - 4. Choker
  - 5. Kraftudtag, kontakt til regulering af skæreknive
-

# Produktoversigt

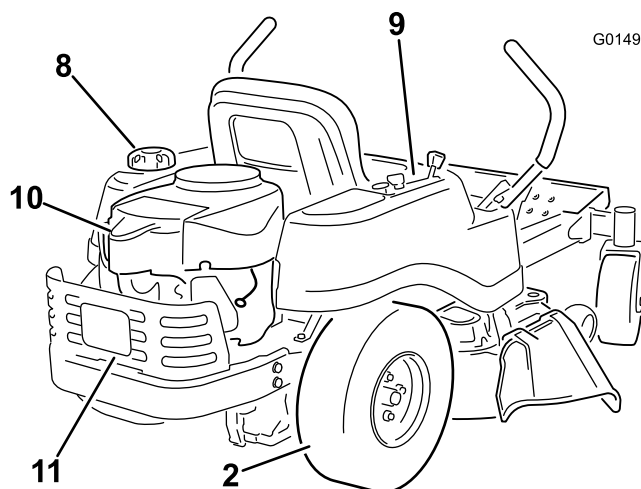
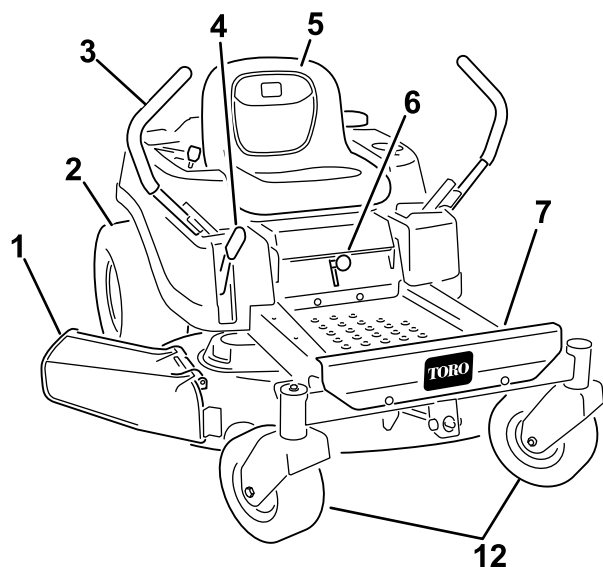

G014911

**Figur 4**

Modeller med 107 cm skjolde

- |                   |                         |                    |                      |
|-------------------|-------------------------|--------------------|----------------------|
| 1. Deflektor      | 4. Klippehøjdehåndtag   | 7. Fodstøtte       | 10. Motor            |
| 2. Bagdrivhjul    | 5. Førersæde            | 8. Brændstofdæksel | 11. Motorafskærmning |
| 3. Bevægeshåndtag | 6. Smart Speed™-håndtag | 9. Kontrolpanel    | 12. Forstyrethjul    |

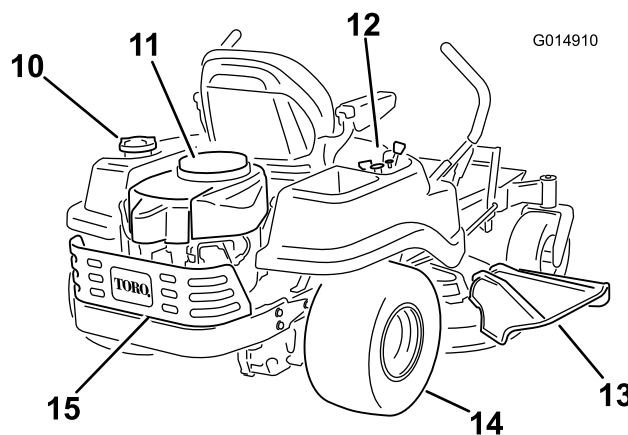
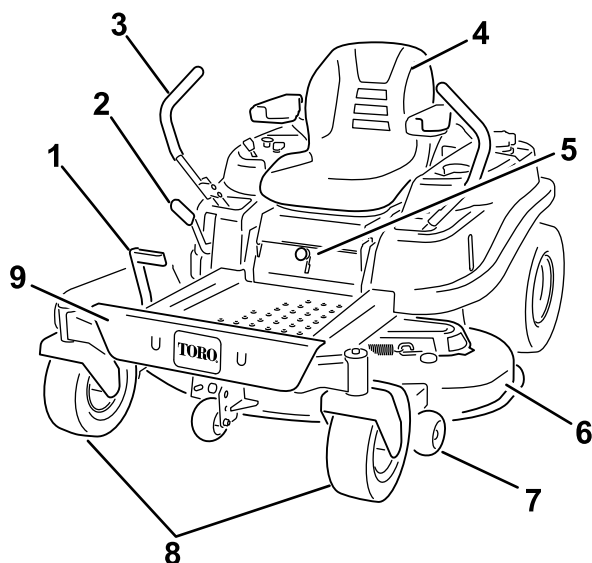

G014910

**Figur 5**

Modeller med 127 cm skjolde

- |   |                         |                     |                      |
|---|-------------------------|---------------------|----------------------|
| 1. Fodbetjent håndtag                   | 5. Smart Speed™-håndtag | 9. Fodstøtte        | 13. Deflektor        |
| 2. Klippehøjdehåndtag                   | 6. Plæneklipperskjold   | 10. Brændstofdæksel | 14. Bagdrivhjul      |
| 3. Bevægeshåndtag                       | 7. Antiskalperingsrulle | 11. Motor           | 15. Motorafskærmning |
| 4. Førersæde (arm læn som ekstraudstyr) | 8. Forstyrethjul        | 12. Kontrolpanel    |                      |

# Betjeningsanordninger

Før du starter motoren og anvender maskinen, er det vigtigt, at du er fortrolig med alle de betjeningsanordninger, der er vist på Figur 4, Figur 5, og Figur 6.

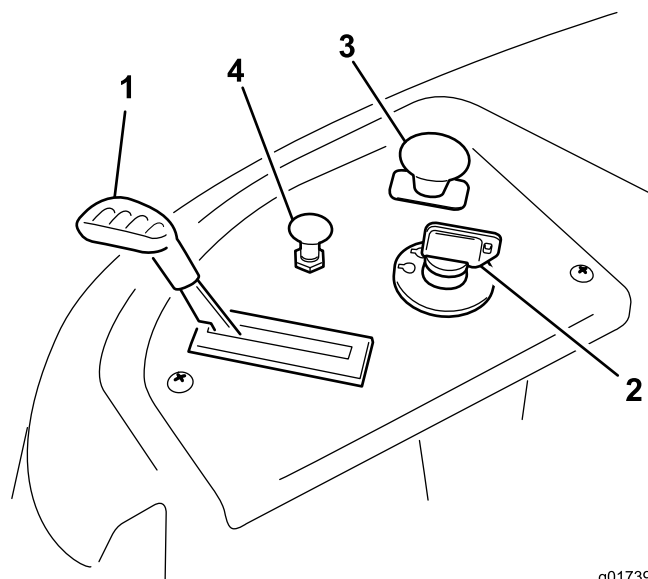

g017392

**Figur 6**  
Kontrolpanel

- |                    |  |
|--------------------|--|
| 1. Gashåndtag      | 3. Kontakt til regulering af skæreknive (kraftudtag) |
| 2. Tændingskontakt | 4. Choker  |

## Tændingskontakt

Tændingskontakten har 3 positioner: Fra, Kør og Start. Nøglen kan drejes til Start, hvorefter den går tilbage til Kør, når den slippes. Når nøglen drejes til fra-positionen, standser motoren, men fjern altid nøglen, når du forlader maskinen, for at forhindre, at nogen kommer til at starte motoren ved et uheld (Figur 6).

## Gashåndtag

Gashåndtaget regulerer motorhastigheden og har en trinløs regulerbar indstilling fra langsom til hurtig (Figur 6).

## Choker

Træk op i chokeren, indtil den stopper, for at tippe motoren (Figur 6). Tryk chokeren ned for at opnå almindelig motorbetjening.

## Kontakt til regulering af skæreknive (kraftudtag)

Kontakten til regulering af skæreknive, der er markeret med et kraftudtagssymbol, indkobler og udkobler strømmen til skæreknivene (Figur 6).

# Bevægeshåndtag og parkeringsposition

Bevægeshåndtagene er hastighedsfølsomme regulatorer for uafhængige hjulmotorer. Når et håndtag flyttes frem eller tilbage, drejer hjulet på den samme side forlæns eller baglæns. Hjulhastigheden er proportional med den afstand, som håndtaget flytter sig over. Flyt bevægeshåndtagene udad fra den midterste position til parkeringsposition, og træk ud af maskinen (Figur 18). Sæt altid bevægeshåndtagene i parkeringsposition, når du standser maskinen eller efterlader den uden opsyn.

## Smart Speed™-styresystemhåndtag

Smart Speed™-styresystemhåndtaget, som befinder sig under betjeningspositionen, giver operatøren mulighed for at vælge mellem to hastigheder – høj og lav (Figur 7).

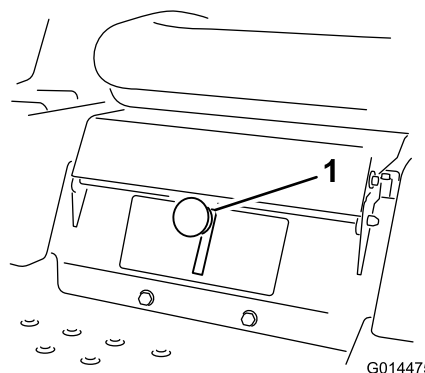

G014475

**Figur 7**

1. Smart Speed-håndtag

## Brændstofvindue

Brændstofvinduet, som befinder sig på venstre side af maskinen, kan bruges til at kontrollere brændstofstanden i tanken (Figur 8).

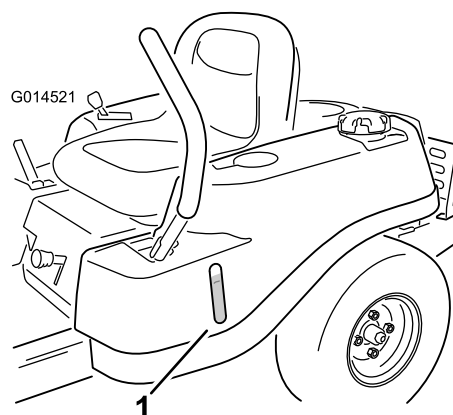

G014521

**Figur 8**

1. Brændstofvindue

## Klippehøjdehåndtag

Klippehøjdehåndtaget giver føreren mulighed for at sænke og hæve klippeskjoldet fra siddende position. Når håndtaget flyttes op (mod føreren), hæves klippeskjoldet fra jorden, og når håndtaget flyttes ned (væk fra føreren), sænkes skjoldet mod jorden. Juster kun klippehøjden, når maskinen ikke er i bevægelse (Figur 22).

## Betjening

**Bemærk:** Maskinens venstre og højre side er som set fra den normale betjeningsposition.

## Påfyldning af brændstof

- For at opnå de bedste resultater skal du kun bruge ren, frisk (højest 30 dage gammel) blyfri benzin med et oktantal på 87 eller højere ((R+M)/2-ratingmetode).
- **Ethanol:** Benzin med op til 10 % ethanol (gasohol) eller 15 % MTBE (metyl-tertiær-butylæter) pr. volumen accepteres. Ethanol og MTBE er ikke det samme. Benzin med 15 % ethanol (E15) pr. volumen godkendes ikke til brug. **Brug aldrig benzin, der indeholder mere end 10 % ethanol pr. volumen**, som f.eks. E15 (indeholder 15 % ethanol), E20 (indeholder 20 % ethanol) eller E85 (indeholder op til 85 % ethanol). Hvis der anvendes ikke-godkendt benzin, kan det medføre ydelsesproblemer og/eller beskadigelse af motoren, som muligvis ikke er dækket af garantien.
- **Anvend ikke** benzin, der indeholder metanol.
- **Opbevar ikke** brændstof i hverken brændstoftanken eller brændstofbeholdere henover vinteren, medmindre du anvender en brændstofstabilisator.
- **Fyld ikke** olie i benzin.

### **▲ FARE**

Under visse forhold er benzin meget brandfarlig og yderst eksplosiv. En brand eller eksplosion forårsaget af benzin kan give dig eller andre forbrændinger samt medføre tingsskade.

- **Fyld tanken udendørs i et åbent område, når motoren er kold. Tør eventuel spildt benzin op.**
- **Fyld aldrig brændstoftanken op inde i en lukket anhænger.**
- **Fyld ikke brændstoftanken helt op. Fyld benzin på brændstoftanken, indtil niveauet er 6-13 mm under bunden af påfyldningsstudsens. Denne tomme plads giver benzinen i brændstoftanken plads til at udvide sig.**
- **Ryg aldrig, når du håndterer benzin, og hold dig på afstand af åben ild eller steder, hvor benzindampe kan antændes af en gnist.**
- **Opbevar benzin i en godkendt beholder og utilgængeligt for børn. Køb aldrig benzin til mere end 30 dages forbrug.**
- **Betjen ikke maskinen medmindre hele udstødningssystemet er på plads og i god driftsmæssig stand.**

## ⚠ FARE

Under visse omstændigheder kan der under påfyldning af brændstof udvikle sig statisk elektricitet, der kan antænde benzindampene. En brand eller eksplosion forårsaget af benzin kan give dig eller andre forbrændinger samt medføre tingsskade.

- Anbring altid benzindunke på jorden et stykke fra køretøjet, før påfyldning påbegyndes.
- Fyld ikke benzindunke inde i et køretøj eller på en lastbil eller anhænger, da indvendige tæpper eller plastikforinger i lastbiler kan isolere dunken og forsinke tabet af eventuel statisk elektricitet.
- Når det er praktisk muligt, skal benzindrevent udstyr fjernes fra lastbilen eller anhænger og fyldes op igen, mens hjulene står på jorden.
- Hvis dette ikke er muligt, skal påfyldningen af udstyret finde sted på en lastbil eller anhænger med en løs dunk i stedet for direkte fra benzinstanderen.
- Hvis det er nødvendigt at benytte benzinstanderen, skal spidsen af slangen hele tiden være i kontakt med kanten af åbningen i brændstoftanken eller -dunken, indtil påfyldningen er afsluttet.

## ⚠ ADVARSEL

Benzin er farligt eller dødbringende, hvis det indtages. Længere tids udsættelse for dampe kan forårsage alvorlige skader og sygdomme.

- Undgå længere tids indånding af dampe.
- Hold ansigtet væk fra spidsen af slangen og brændstoftanken eller stabilisatoråbningen.
- Undgå kontakt med huden, og vask spildte væsker af med sæbe og vand.

## Brug af brændstofstabilisator

Brug af brændstofstabilisator i traktoren giver følgende fordele:

- Holder benzinen frisk ved opbevaring i 90 dage eller derunder. Ved længere tids opbevaring anbefales det, at brændstoftanken tømmes.
- Renser motoren, når den kører.
- Forhindrer opbygning af gummiagtige lakaflejringer i brændstofsyste­met, som medfører startvanskeligheder.

**Vigtigt:** Tilsæt aldrig brændstofadditiver, der indeholder metanol eller etanol.

Tilsæt benzinen den korrekte mængde brændstofstabilisator.

**Bemærk:** Brændstofstabilisator er mest effektiv, når den blandes med frisk benzin. Brug altid brændstofstabilisator for at minimere risikoen for lakaflejringer i brændstofsyste­met.

## Opfyldning af brændstoftanken

Sørg for, at motoren er slukket, og at bevægelse­shåndtagene befinder sig i parkeringspositionen.

**Vigtigt:** Fyld ikke for meget på brændstoftanken. Fyld brændstoftanken op til bunden af påfyldningsstuds­en. Tomrummet i tanken giver brændstoffet plads til at udvide sig. Hvis der fyldes for meget brændstof på, kan det resultere i brændstofflækage eller beskadigelse af motoren eller emissionssystemet.

1. Rengør området omkring brændstofdækslet og afmonter dækslet.

**Bemærk:** Kontroller brændstofstanden gennem brændstofvinduet, inden der fyldes brændstof på tanken (Figur 9).

2. Fyldlangsomt benzin på brændstoftanken, indtil benzinen når op til bunden af påfyldningsstuds­en (Figur 9).

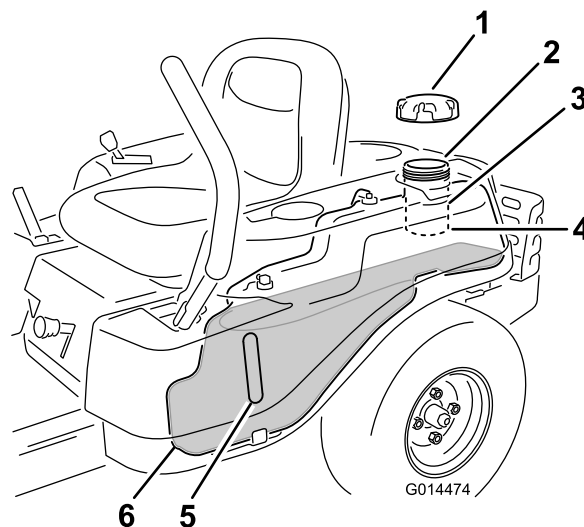

Figur 9

- |                      |   |
|----------------------|---|
| 1. Brændstofdæksel   | 4. Bunden af påfyldningsstuds­en (må højst fyldes hertil) |
| 2. Påfyldningsåbning | 5. Brændstofvindue  |
| 3. Påfyldningsstuds  | 6. Brændstoftankens ende                                  |

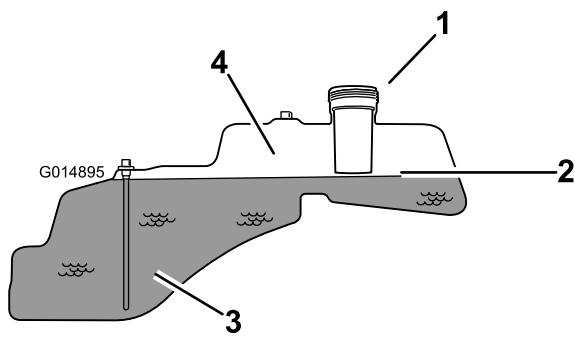

Figur 10

- |  |                                    |
|--|------------------------------------|
| 1. Påfyldningsåbning                                   | 3. Brændstof                       |
| 2. Bunden af påfyldningsstuds (må højst fyldes hertil) | 4. Tomrum (til brændstofudvidelse) |

3. Monter dækslet til brændstoftanken sikkert og stram det til, indtil det klikker.

## Kontrol af motoroliestanden

Før du starter motoren og bruger maskinen, skal du kontrollere oliestanden i motorens krumtaphus. Se Kontrol af motoroliestanden (side 35).

## Indkøring af en ny maskine

Det tager tid, før nye motorer kommer op på fuld kraft. Der er større friktion ved nye plæneklipperskjolde og drivsystemer, hvilket betyder større motorbelastning. Giv nye maskiner en indkøringstid på 40 til 50 timer for at komme op på fuld kraft for at opnå den bedste ydelse.

## Sæt sikkerheden i højsædet

### Betjeningsikkerhed

Læs alle sikkerhedsforskrifterne nøje, og gør dig bekendt med de symboler, der findes i afsnittet om sikkerhed. Disse oplysninger kan hjælpe dig, din familie, husdyr eller personer, der befinder sig i nærheden, med at undgå at komme til skade.

## ▲ FARE

Klipning af vådt græs eller stejle skråninger kan forårsage udskridning og mistet herredømme over maskinen.

Hjul, der kører ud over kanter, kan forårsage, at maskinen vælter, hvilket kan medføre alvorlige kvæstelser, død eller drukning.

Mistet traktion betyder mistet styrekontrol.

Følg disse retningslinjer for at undgå at miste herredømmet og risikere at vælte:

- Klip ikke i nærheden af stejle skråninger eller vand.
- Brug aldrig maskinen på skråninger med en større hældning end 15 grader.
- Sænk hastigheden, og vær yderst forsigtig på skråninger.
- Ved kørsel på skråninger skal man gradvist køre fra lave til høje områder på en hældning.
- Undgå at foretage pludselige sving og hurtige hastighedsskift.
- Drej opad, ind i hældningen, når du skifter retning på en skrånning. Ved at dreje nedad på hældningen, reduceres traktionen.
- Redskaber ændrer maskinens håndteringskarakteristika. Udvis ekstra forsigtighed, når der bruges redskaber med maskinen.

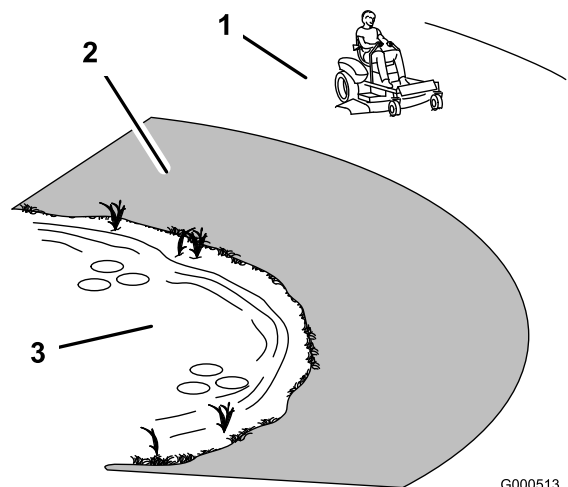

Figur 11

- |   |         |
|---|---------|
| 1. Sikkerhedsområde – anvend TimeCutteren her   | 3. Vand |
| 2. Anvend en håndplæneklipper og/eller en græstrimmer tæt på stejle skråninger og vand. |         |

## ⚠ FORSIGTIG

Denne maskine afgiver støj på mere end 85 dBA ved førerens ører og kan give nedsat hørelse ved længere tids anvendelse.

Brug høreværn, når du betjener denne maskine.

Det anbefales at bruge beskyttelsesudstyr til øjne, ører, fødder og hoved.

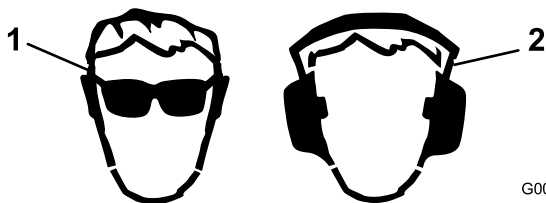

Figur 12

G009027

1. Anvend sikkerhedsbriller
2. Bær høreværn

## Sådan fungerer sikkerhedslåsesystemet

### ⚠ ADVARSEL

Hvis kontakterne til sikkerhedslåsesystemet udkobles eller beskadiges, kan maskinen reagere uventet og forårsage personskade.

- Pil ikke ved sikkerhedskontakterne.
- Kontroller dagligt, at sikkerhedskontakterne fungerer og udskift eventuelle beskadigede kontakter, før du betjener maskinen.

Sikkerhedslåsesystemet er udviklet med henblik på at forhindre, at motoren starter, medmindre:

- Skæreknivene er udkoblet.
- Bevægelsehåndtagene er i parkeringsposition.

Sikkerhedslåsesystemet er også konstrueret til at standse motoren, når bevægelsehåndtagene ikke er i parkeringsposition, og du rejser dig fra sædet.

## Start af motoren

1. Sid i sædet og flyt bevægelsehåndtagene udad til parkeringsposition.
2. Udkobl skæreknivene ved at flytte kontakten til regulering af skæreknive til positionen Fra (Figur 13)

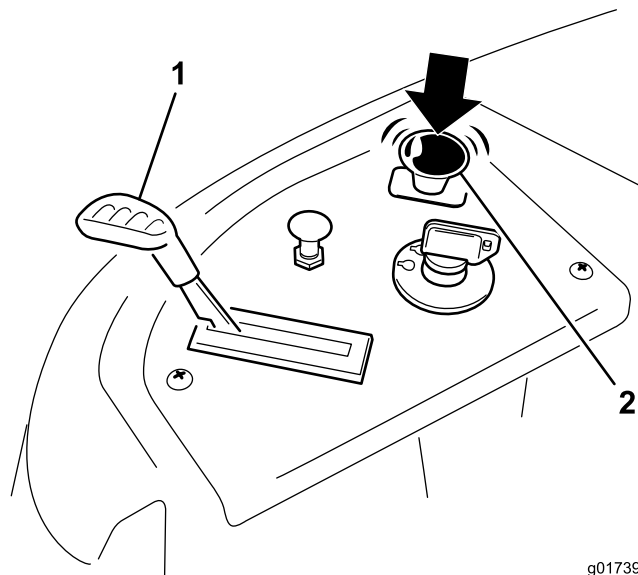

g017393

Figur 13

1. Kontrolpanel
2. Kontakt til regulering af skæreknive – Fra

3. Træk op i chokeren før start af en kold motor (Figur 14).

**Bemærk:** En varm eller brændvarm motor kræver muligvis ikke, at chokeren bruges.

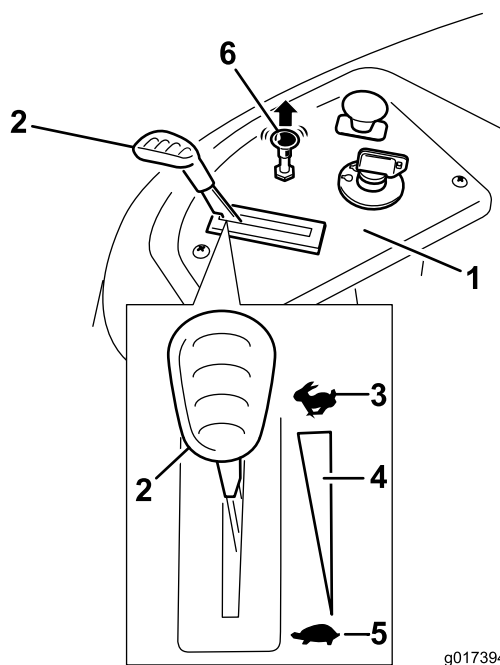

Figur 14

- |                 |                                    |
|-----------------|------------------------------------|
| 1. Kontrolpanel | 4. Trinløst regulerbar indstilling |
| 2. Gashåndtag   | 5. Langsom                         |
| 3. Hurtig       | 6. Choker                          |

4. Drej tændingsnøglen til Start for at aktivere starteren (Figur 15).

**Bemærk:** Slip nøglen, når motoren starter.

**Vigtigt:** Aktiver ikke starteren i mere end 10 sekunder ad gangen. Hvis motoren ikke starter, skal du lade den køle af i 60 sekunder mellem startforsøgene. Undladelse af at følge disse anvisninger kan beskadige startmotoren.

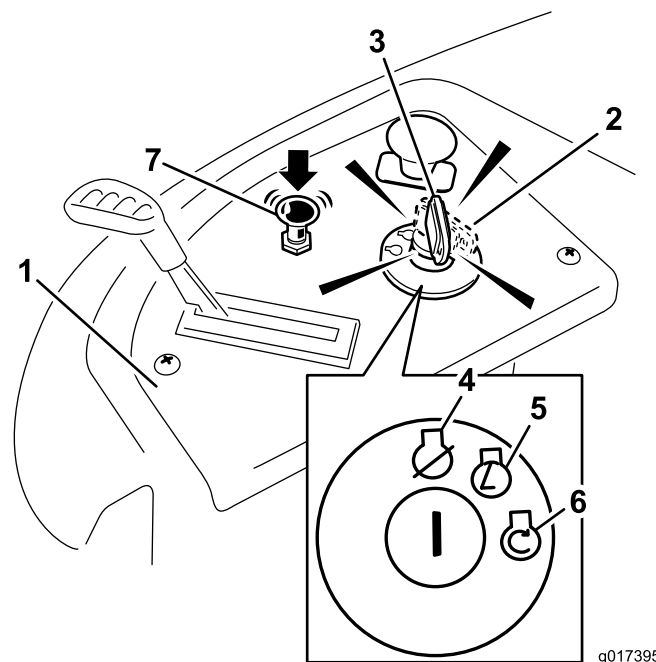

Figur 15

- |                                  |           |
|----------------------------------|-----------|
| 1. Kontrolpanel                  | 5. Kør    |
| 2. Tændingsnøgle – Køreposition  | 6. Start  |
| 3. Tændingsnøgle – Startposition | 7. Choker |
| 4. Fra                           |           |

5. Når motoren starter, trykkes chokeren ned (Figur 15).

**Bemærk:** Hvis motoren går i stå eller tøver, trækkes chokeren op, og motoren køres i nogle få sekunder. Derefter trykkes chokeren ned. Gentag dette efter behov.

## Betjening af skæreknivene

Kontakten til regulering af skæreknive, der er markeret med et kraftudtagssymbol, tilkobler og udkobler strømmen til skæreknivene. Kontakten regulerer strømmen til påmonterede redskaber, der tilføres strøm fra motoren, herunder plæneklipperskjoldet og skæreknivene.

## Indkobling af skæreknivene

**Vigtigt:** Indkobl ikke skæreknivene, når maskinen er parkeret i højt græs. Der kan forekomme skade på rem eller kobling.

1. Mindsk trykket på bevægelseshåndtagene og sæt maskinen i frigear.
2. Flyt gashåndtaget til positionen Hurtig.

**Bemærk:** Indkobl altid skæreknivene med gashåndtaget i positionen Hurtig.

3. Træk opad i kontakten til regulering af skæreknivene, sæt den i positionen Til, og indkobl skæreknivene (Figur 16).

## Afprøvning af sikkerhedslåsesystemet

Kontroller altid sikkerhedslåsesystemet, før du betjener maskinen. Hvis sikkerhedssystemet ikke fungerer som beskrevet i det følgende, skal der straks tilkaldes en autoriseret forhandler til at reparere sikkerhedssystemet.

1. Flyt kontakten til regulering af skæreknive til positionen Til, mens bevægelsehåndtagene er i parkeringsposition, og du sidder i sædet.
2. Prøv at starte motoren. Motoren bør ikke tørne.
3. Flyt kontakten til regulering af skæreknive til positionen Fra, mens du sidder i sædet.
4. Flyt et af bevægelsehåndtagene til den midterste, ulåste position.
5. Prøv at starte motoren. Motoren bør ikke tørne.
6. Gentag dette med det andet bevægelsehåndtag.
7. Flyt kontakten til regulering af skæreknive til positionen Fra, mens du sidder i sædet, og fastlås bevægelsehåndtagene i parkeringsposition.
8. Start motoren.
9. Aktiver kontakten til regulering af skæreknivene, og rejs dig en smule fra førersædet, mens motoren kører.

**Bemærk:** Motoren skal stoppe.

10. Flyt kontakten til regulering af skæreknive til positionen Fra, mens du sidder i sædet, og fastlås bevægelsehåndtagene i parkeringsposition.
11. Start motoren.
12. Flyt bevægelsehåndtagene til den midterste, ulåste position, mens motoren kører, indkobl kontakten til regulering af skæreknive, og rejs dig derefter en smule fra sædet.

**Bemærk:** Motoren skal stoppe.

## Standning af motoren

1. Udkobl skæreknivene ved at flytte kontakten til regulering af skæreknive til positionen Fra (Figur 17).
2. Flyt gashåndtaget til positionen Langsom.
3. Sænk motorhastigheden til tomgangshastighed.

**Bemærk:** Lad motoren køre i tomgang i ca. et minut.

4. Drej tændingsnøglen, så motoren slukkes (Figur 15), og tag nøglen ud.

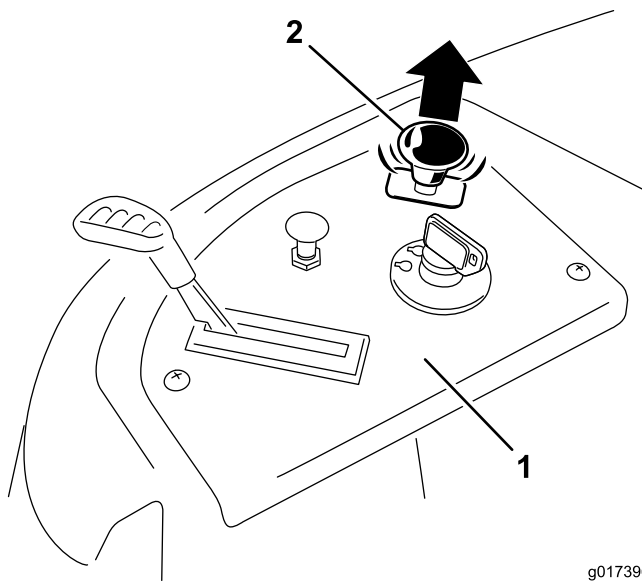

g017396

Figur 16

1. Kontrolpanel
2. Kontakt til regulering af skæreknive – Til

## Udkobling af skæreknivene

Tryk nedad på kontakten til regulering af skæreknivene, sæt den i positionen Fra, og udkobl skæreknivene (Figur 17).

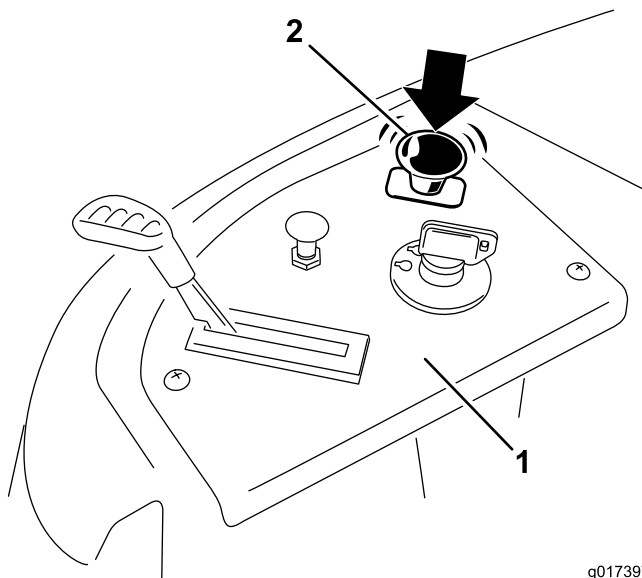

g017397

Figur 17

1. Kontrolpanel
2. Kontakt til regulering af skæreknive – Fra

## Kørsel

Ved kørsel af maskinen er det en fordel at vide, hvad en drejeradius på nul betyder. Trækjulene drejer uafhængigt af hinanden og drives af hydraulikmotorer på hver aksel. Dermed kan hjulet på den ene side dreje baglæns, mens hjulet på den anden side drejer forlæns, hvilket får maskinen til at rotere i stedet for at dreje. Dette forbedrer maskinens manøvredegytighed væsentligt, men kræver lidt tilvænning, hvis operatøren ikke kender funktionen.

### ⚠ ADVARSEL

Maskinen kan spinde meget hurtigt. Føreren kan miste kontrollen over maskinen og forårsage personskade eller beskadige maskinen.

- Udvis forsigtighed, når du drejer.
- Sæt farten ned, før du foretager skarpe sving.

Gashåndtaget styrer motorens omdrejningstal målt i omdrejninger pr. minut. Indstil gashåndtaget til positionen hurtig for at opnå den bedste ydelse. Ved de fleste anvendelser kan man med fordel køre med fuld kraft.

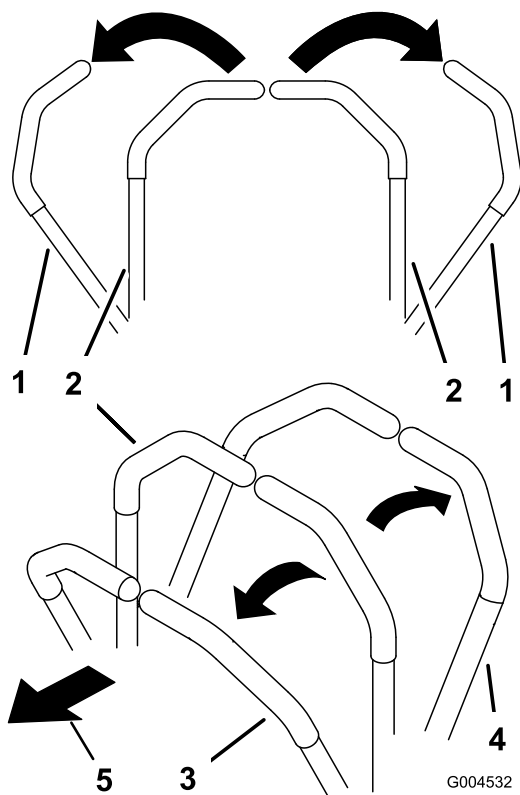

Figur 18

- |                                 |           |
|---------------------------------|-----------|
| 1. Parkeringsposition (bremset) | 3. Fremad |
| 2. Midterste, ulåste position   | 4. Bagud  |

## Brug af Smart Speed™-styringssystemet

Smart Speed™-styresystemhåndtaget, som befinder sig under betjeningspositionen (Figur 19), giver operatøren mulighed for at vælge mellem to hastigheder – høj og lav.

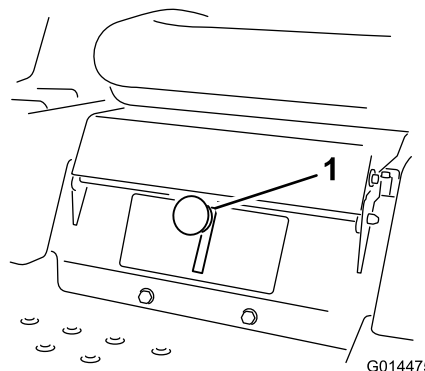

Figur 19

1. Smart Speed-håndtag

For ændring af hastighed:

1. Flyt bevægelseshåndtagene udefter til neutral position, og udkobl kontakten til regulering af skæreknive.

### ⚠ ADVARSEL

Du kan miste herredømmet og påføre alvorlig skade på dig og omkringstående personer, hvis du giver slip på bevægelseshåndtagene, mens maskinen er i bevægelse.

Stop altid maskinen og flyt bevægelseshåndtagene til parkeringspositionen, før Smart Speed™-styresystemet justeres.

2. Flyt håndtaget til den ønskede position.

## Kørsel fremad

1. Flyt håndtagene til midterpositionen – ulåst position.
2. Kør fremad ved langsomt at skubbe bevægelseshåndtagene fremad (Figur 18).

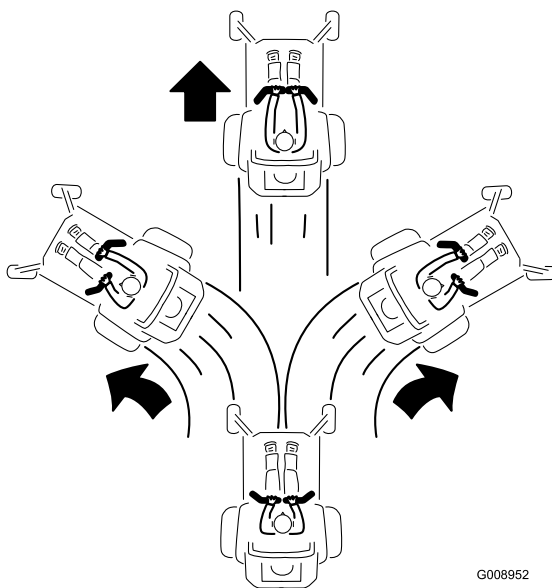

Figur 20

G008952

Kør lige ud ved at påføre begge bevægelseshåndtag samme tryk (Figur 18).

Drej ved at udløse trykket på bevægelseshåndtaget i den retning, du ønsker at dreje (Figur 18).

Jo længere bevægelseshåndtagene flyttes den ene eller anden vej, jo hurtigere kører maskinen i den pågældende retning.

Du kan stoppe maskinen ved at flytte begge bevægelseshåndtagene til neutral position.

## Bakning

1. Flyt håndtagene til midterpositionen – ulåst position.
2. Se bagud og træk langsomt bevægelseshåndtagene tilbage for at bakke (Figur 21).

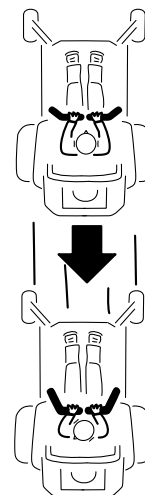

G008953

Figur 21

Kør lige ud ved at påføre begge bevægelseshåndtag samme tryk (Figur 21).

Drej ved at udløse trykket på bevægelseshåndtaget i den retning, du ønsker at dreje.

Du kan stoppe maskinen ved at flytte begge bevægelseshåndtagene til neutral position.

## Standning af maskinen

For at standse maskinen skal du flytte bevægelseshåndtagene til neutral position og udad til parkeringsposition, udkoble kontakten til regulering af skæreknive, sikre dig, at gashåndtaget står i positionen Hurtig og dreje tændingsnøglen til positionen Fra.

**Bemærk:** Husk at tage nøglen ud af tændingen.

### ⚠ ADVARSEL

**Børn eller omkringstående kan komme til skade, hvis de flytter eller forsøger at betjene plæneklipperen, når operatøren ikke er til stede.**

Fjern altid tændingsnøglen og flyt bevægelseshåndtagene udad til parkeringspositionen, når du efterlader maskinen uden opsyn, selv hvis det blot er i nogle få minutter.

## Justering af klippehøjden

Klippehøjden styres af håndtaget til højre for betjeningspositionen (Figur 22).

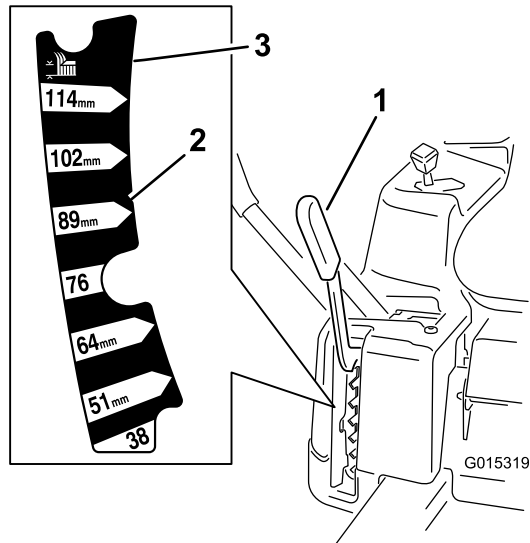

Figur 22

1. Klippehøjdehåndtag
2. Klippehøjdepositioner
3. 115 mm – transportposition

1. Træk håndtaget op og indad for at flytte det til den ønskede klippeposition.
2. Sænk langsomt håndtaget, når den ønskede klippeposition er fundet, indtil det aktiverer positionen.

**Bemærk:** Transportpositionen er den højeste klippehøjdeposition eller klippehøjde (115 mm) som vist i Figur 22.

## Justering af antiskalperingsrullerne til 107 cm plæneklipperskjold)

Hver gang klippehøjden ændres, anbefales det at justere antiskalperingsrullernes højde.

**Bemærk:** Juster antiskalperingsrullerne således, at rullerne ikke berører jorden i normale, flade klippeområder.

1. Udkobl kontakten til regulering af skæreknivene (kraftudtag), flyt bevægelsehåndtagene til den neutrale låseposition og aktiver parkeringsbremsen.
2. Stop motoren, fjern nøglen, og vent, til alle bevægelige dele er standset, før du forlader betjeningspositionen.
3. Juster antiskalperingsrullerne til en af de følgende positioner:

- Øverste hul – brug denne position med plæneklipperskjoldet i positionerne 63 mm og under klippehøjden (Figur 23).
- Nederste hul – brug denne position med plæneklipperskjoldet i positionerne 76 mm og over klippehøjden (Figur 23).

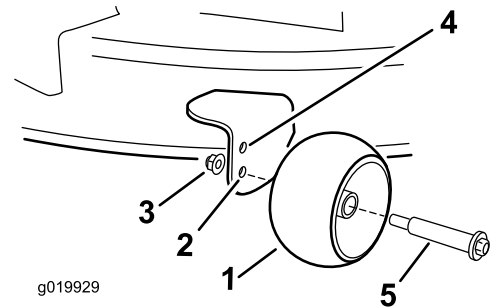

Figur 23

1. Antiskalperingsrulle
2. Nederste hul – plæneklipperskjoldet i positionerne 76 mm og over klippehøjden.
3. Flangemøtrik
4. Øverste hul – plæneklipperskjoldet i positionerne 63 mm og under klippehøjden.
5. Bolt

## Justering af antiskalperingsrullerne til 127 cm plæneklipperskjold)

Hver gang klippehøjden ændres, anbefales det at justere antiskalperingsrullernes højde.

**Bemærk:** Juster antiskalperingsrullerne således, at rullerne ikke berører jorden i normale, flade klippeområder.

1. Udkobl kontakten til regulering af skæreknivene (kraftudtag), flyt bevægelsehåndtagene til den neutrale låseposition, og aktiver parkeringsbremsen.
2. Stop motoren, fjern nøglen, og vent, til alle bevægelige dele er standset, før du forlader betjeningspositionen.
3. Juster antiskalperingsrullerne (Figur 24) for at matche den tætteste klippehøjdeposition.

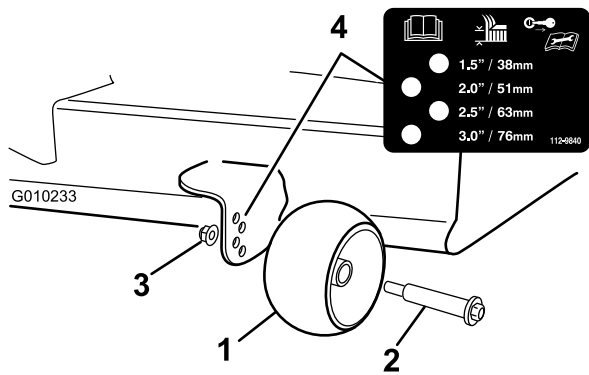

Figur 24

- |                         |                 |
|-------------------------|-----------------|
| 1. Antiskalperingsrulle | 3. Flangemøtrik |
| 2. Bolt                 | 4. Hulafstand   |

## Skjoldmodeller på 50 tommer

Sid i førersædet, hæv sædejusteringshåndtaget en anelse, og flyt sædet frem eller tilbage til den ønskede position (Figur 26).

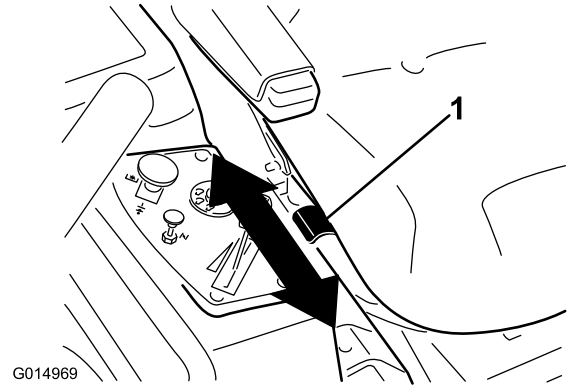

Figur 26

## Indstilling af sædet

Sædet kan flyttes frem og tilbage. Anbring sædet i den stilling, hvor du har den bedste kontrol over maskinen og sidder mest behageligt.

## Skjoldmodeller på 42 tommer

1. Hæv sædet, og løsn justeringsboltene nok til, at sædet kan bevæges (Figur 25).

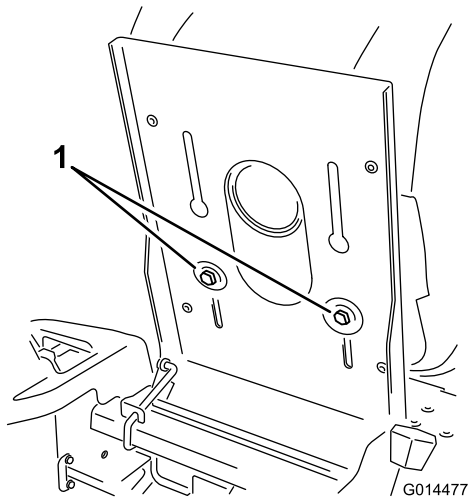

Figur 25

1. Justeringsbolt

2. Flyt sædet til den ønskede position, og stram boltene.

## Justering af bevægelseshåndtagene

### Justering af højden

Bevægelseshåndtagene kan justeres til en højere eller lavere position for derved at give føreren maksimal komfort.

1. Fjern de to bolte, der fastholder håndtaget til styrearmsakslen (Figur 27).
2. Flyt håndtaget til det næste sæt huller.
3. Fastgør håndtaget med de to bolte (Figur 27).

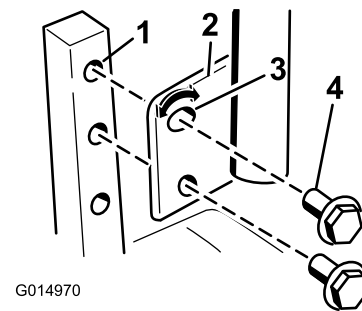

Figur 27

- |                   |                     |
|-------------------|---------------------|
| 1. Styrearmsaksel | 3. Øvre hul med kær |
| 2. Håndtag        | 4. Bolt             |

4. Gentag justeringen for det andet håndtag.

## Hældningsjustering

Bevægelseshåndtagene kan vippes fremad eller bagud for derved at give føreren maksimal komfort.

1. Løsn den øverste bolt, der fastholder håndtaget til styrearmsakslen.
2. Løsn den nederste bolt lige nok til, at håndtaget kan drejes foran eller bagtil (Figur 27). Stram begge bolte for at fastholde håndtaget i den nye position.
3. Gentag justeringen for det andet håndtag.

## Manuel skubning af plæneklipperen

**Vigtigt:** Skub altid maskinen manuelt. Bugser ikke maskinen, da det kan medføre beskadigelse.

Denne maskine har en elektrisk bremsemekanisme og tændingsnøglen skal befinde sig i positionen Kør, for at maskinen kan skubbes. Batteriet skal være opladet og fungere for at den elektriske bremse kan deaktiveres.

### Skubning af maskinen

1. Parker maskinen på en plan flade, og udkobl kontakten til regulering af skæreknive.
2. Flyt bevægelseshåndtagene udad til parkeringsposition, stop motoren og vent, til alle bevægelige dele er standset, før du forlader betjeningspositionen.
3. Find omløbshåndtagene på stellet på begge sider af motoren.
4. Flyt omløbshåndtagene fremad gennem nøglehullet og nedad for at låse dem på plads (Figur 28).

**Bemærk:** Sørg for at gøre dette for hvert håndtag.

5. Flyt bevægelseshåndtagene indad til neutral position, og drej tændingsnøglen til positionen Kør.

**Bemærk:** Start ikke maskinen.

**Bemærk:** Maskinen kan nu skubbes manuelt.

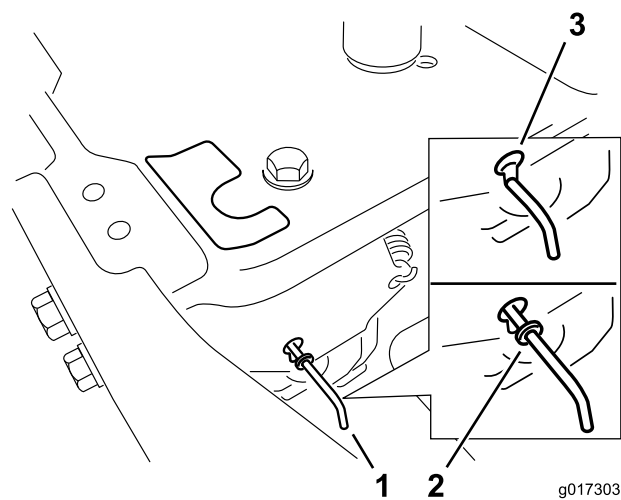

Figur 28

g017303

1. Omløbshåndtagenes placeringer
2. Håndtagsposition til betjening af maskinen
3. Håndtagsposition til skubning af maskinen

6. Drej tændingsnøglen til positionen Stop, når du er færdig, for at undgå at aflade batteriet.

**Bemærk:** Hvis maskinen ikke kan bevæges, er den elektriske bremse eventuelt stadig aktiveret. Om nødvendigt kan den elektriske bremse udløses manuelt. Se Deaktivering af den elektriske bremse (side 41).

### Betjening af maskinen

Flyt omløbshåndtagene bagud gennem nøglehullet og nedad for at låse dem på plads, som vist i Figur 28.

**Bemærk:** Sørg for at gøre dette for hvert håndtag.

# Omstilling til sideudkast (skjoldmodeller på 42 tommer)

Klipperskjoldet og de skæreknive, der sendes sammen med maskinen, er udviklet med henblik på optimal kværning og sideudblæsningsydelse.

## Afmontering af sideudblæsningsdækslet

1. Parker maskinen på en plan flade, og udkobl kontakten til regulering af skæreknive.
2. Flyt bevægelsehåndtagene udad til parkeringsposition, stop motoren, fjern nøglen og vent til alle bevægelige dele er standset, før du forlader betjeningspositionen.
3. Fjern de to bolte og møtrikker, som fastgør udblæsningsdækslet til plæneklipperen (Figur 29).

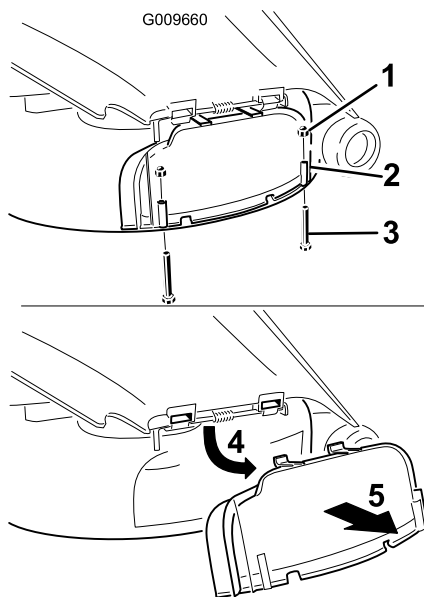

Figur 29

1. Hættemøtrik (1/4 tomme)
2. Udblæsningsdæksel
3. Bolt (1/4 x 2-1/2 tomme)
4. Drej dækslet op
5. Fjern dækslet

4. Fjern udblæsningsdækslet.
5. Løft græsdeflektoren og find låsemøtrikken på deflektorens drejestang.
6. Fjern den eksisterende tynde møtrik (3/8 tomme).
7. Monter græsafskærmningen på den frilagte drejestang (Figur 30).

**Bemærk:** Brug den eksisterende tynde møtrik (3/8 tomme) til at fastgøre skærmen til plæneklipperen.

**Bemærk:** Græsafskærmningen blev sendt med maskinen som løsdel.

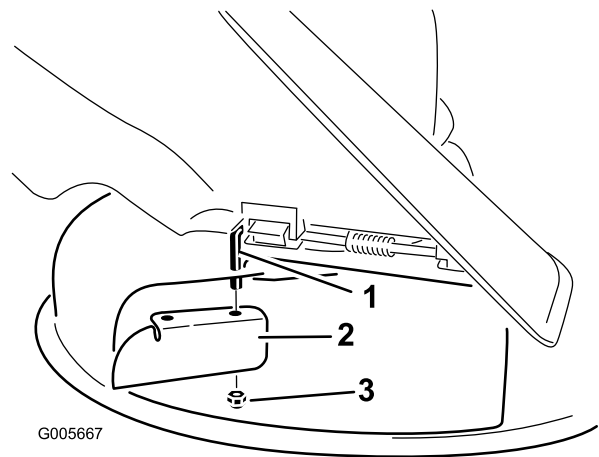

Figur 30

1. Drejestang
2. Græsafskærmning (oprindeligt sendt med maskinen)
3. Eksisterende tynde møtrik (3/8 tomme)

8. Tilspænd fastgørelsesanordningen til et moment på 7-9 Nm.
9. Sænk græsdeflektoren over udblæsningsåbningen

**Vigtigt:** Kontroller at plæneklipperen er udstyret med en hængslet græsdeflektor, der kaster det afklippede græs til siden og ned mod plænen, når maskinen er i udblæsningstilstand.

## Montering af udblæsningsdækslet til kværning

1. Parker maskinen på en plan flade, og udkobl kontakten til regulering af skæreknive.
2. Flyt bevægelsehåndtagene udad til parkeringspositionen, stop motoren, fjern nøglen og vent til alle bevægelige dele er standset, før du forlader betjeningspositionen.
3. Afmonter græsafskærmningen fra plæneklipperskjoldet (Figur 30).
4. Løft græsdeflektoren, og skub tapperne på oversiden af tømningsdækslet ind under græsdeflektorens holdestang.
5. Drej tømningsdækslet ned mod åbningen og mod plæneklipperens nederste kant (Figur 31).

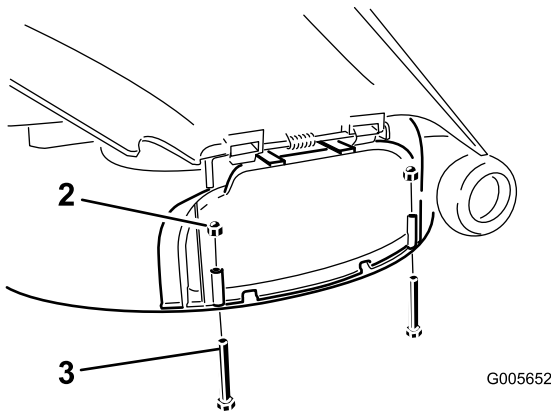
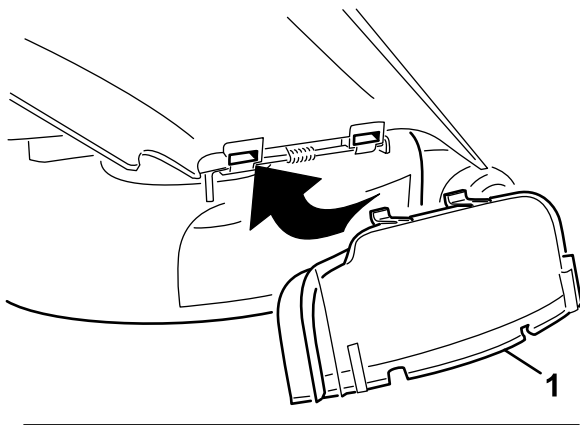

Figur 31

1. Udblæsningsdæksel
2. Hættemøtrik (1/4 tomme)
3. Bolt (1/4 x 2-1/2 tomme)

6. Fastgør udblæsningsdækslet til plæneklipperens nederste kant med to bolte (1/4 x 2-1/2 tomme) og to hættemøtrikker (1/4 tomme) som vist i Figur 31.

**Bemærk:** Stram ikke møtrikkerne for meget, da dækslet i så fald kan blive forvredet og forårsage knivkontakt.

## Omstilling til sideudkast (skjoldmodeller på 50 tommer)

Klippeskjoldet og de skæreknive, der sendes sammen med maskinen, er udviklet med henblik på optimal kværning og sideudblæsningsydelse.

### Afmontering af højre afskærmning med henblik på sideudkast

1. Parker maskinen på en plan flade, og udkobl kontakten til regulering af skæreknive.
2. Flyt bevægelseshåndtagene udad til parkeringspositionen, stop motoren, fjern nøglen og vent til alle bevægelige dele er standset, før du forlader betjeningspositionen.
3. Afmonter højre plæneklipperkniv. Se Afmontering af skæreknivene (side 44).

4. Afmonter de to skruer og buede skiver, der fastgøre højre skærm til plæneklipperen (Figur 32).

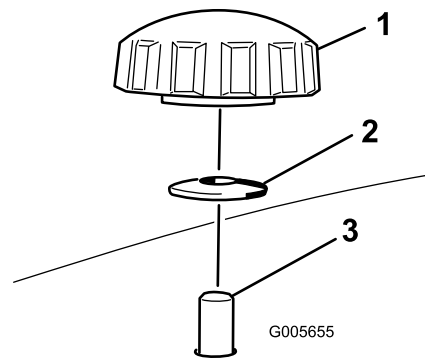

Figur 32

1. Skruer
2. Buet skive
3. Afskærmningsstolpe, der går gennem plæneklipperen

5. Fjern højre afskærmning, og sænk græsdeflektoren over udblæsningsåbningen, som vist i Figur 32 og Figur 33.

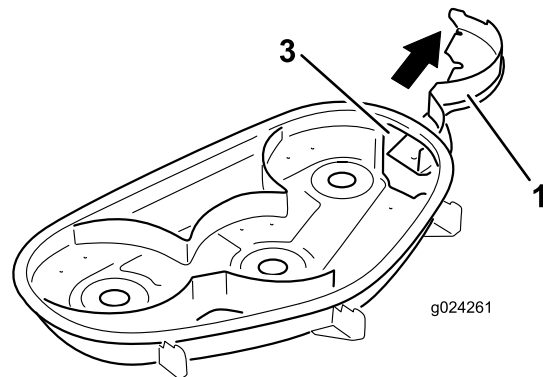
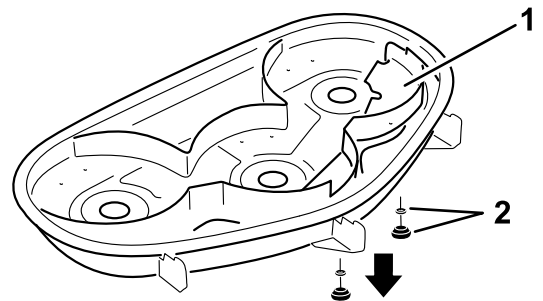

Figur 33

1. Højre afskærmning
2. Buet spændeskive og knap
3. Udblæsningsåbning

6. Sæt fastgørelsesanordninger i hullerne ovenpå plæneklipperen for at forhindre udslyngning af genstande.

## ▲ ADVARSEL

Åbne huller i plæneklipperen kan udsætte dig og andre for udslyngede genstande, som kan medføre alvorlige skader.

- Betjen aldrig plæneklipperen, medmindre der er udstyr monteret i alle stallets monteringshuller.
  - Monter udstyret i monteringshullerne, når du fjerner kværnafskærmningen.
7. Monter højre plæneklipperkniv. Se Montering af skæreknivene (side 44).
  8. Løft græsdeflektoren op. Monter to bolte (5/16 x 3/4 tomme) i de to huller langs udskæringen i skjoldet.
  9. Monter græsafskærmningen på plæneklipperskjoldet (Figur 34).

**Bemærk:** Brug de to låsemøtrikker (5/16 tomme) til at fastgøre afskærmningen på plæneklipperskjoldet.

**Bemærk:** Græsafskærmningen blev sendt med maskinen som løsdel.

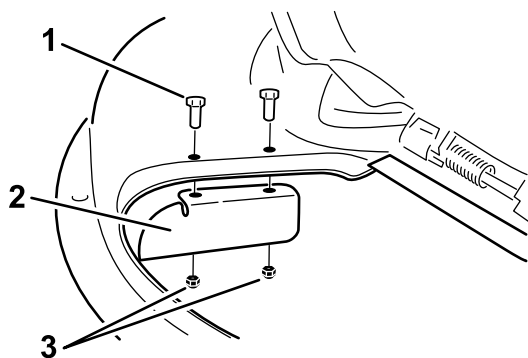

Figur 34

1. Bolt (5/16 x 3/4 tomme)
2. Græsskærm
3. Låsemøtrik (5/16 tomme)

10. Tilspænd fastgørelsesanordningerne med et moment på 7 til 9 Nm.
11. Sænk græsdeflektoren over udblæsningsåbningen.

**Vigtigt:** Kontroller, at plæneklipperen er udstyret med en hængslet græsdeflektor, der kaster det afklippede græs til siden og ned mod plænen, når maskinen er i udblæsningstilstand.

## Montering af den højre afskærmning med henblik på kværning

1. Parker maskinen på en plan flade og udkobl kontakten til regulering af skæreknive.
  2. Flyt bevægelseshåndtagene udad til parkeringspositionen, stop motoren, fjern nøglen og vent til alle bevægelige dele er standset, før du forlader betjeningspositionen.
  3. Afmonter græsafskærmningen fra plæneklipperskjoldet (Figur 34).
  4. Fjern højre plæneklipperkniv. Se Afmontering af skæreknivene (side 44).
  5. Skub højre skærm under plæneklipperskjoldet, og fastgør den med to knapper og buede spændeskiver (den buede side mod plæneklipperen), som vist i Figur 32 og Figur 33.
- Vigtigt:** Kontroller, at tappen længst til højre på højre skærm befinder sig uden for plæneklipperen, og at den flugter med plæneklippervæggen.
6. Monter højre plæneklipperkniv. Se Montering af skæreknivene (side 44).

# Tip vedrørende betjening

## Brug af hurtigindstilling af gashåndtaget

For at opnå den bedste plæneklipping og maksimale luftcirkulation skal motoren betjenes med gashåndtaget i hurtig position. Luft er nødvendigt for at kunne klippe græsset ordentligt, og derfor skal du ikke indstille klippehøjden for lavt eller lade plæneklipperen være helt omgivet af uklippet græs. Forsøg altid at holde den ene side af plæneklipperen fri for uklippet græs, så plæneklipperen kan få den nødvendige luft.

## Brug af Smart Speed™- styringssystemet

Smart Speed™-styresystemhåndtaget, som befinder sig under betjeningspositionen, giver operatøren mulighed for at vælge mellem to hastigheder – høj og lav. Operatøren kan med fordel anvende den lave hastighedsindstilling ved kørsel på områder med meget lidt plads eller i "sarte" landskaber. Den lave indstilling kan også anvendes, når maskinen bruges med høje omdrejningstal og knivhastigheder, så hastigheden kan sænkes for at forbedre klippekvaliteten.

## Klipning af en græsplæne for første gang

Klip ikke græsset helt så kort som normalt, så du kan sikre dig, at plæneklipperens klippehøjde ikke fjerner græsset helt i ujævnt terræn. Den tidligere anvendte klippehøjde er dog tit den bedste. Når du klipper græs, der er længere end 15 cm, kan det være en fordel at klippe græsset to gange for at sikre en acceptabel klippekvalitet.

## Klipning af en tredjedel af græsstråets længde

Du opnår det bedste resultat ved kun at klippe en tredjedel af græsstråets længde. Det anbefales ikke at klippe mere end dette, medmindre græsbevoksningen er spredt, eller det er sent på efteråret, hvor græsset ikke længere vokser så hurtigt.

## Klipperetning

Skift mellem klipperetninger for at sikre, at græsset fortsætter med at vokse lodret. Dette medvirker også til at sprede det afklippede græs, hvilket øger nedbrydningen og gødningseffekten.

## Klipning af græs ved de korrekte intervaller

Normalt skal græsset slås hver fjerde dag. Men husk på at græs vokser med forskellig hastighed på forskellige tidspunkter. Hvis du vil bibeholde den samme klippehøjde,

hvilket anbefales, skal græsset slås oftere i det tidlige forår. Når græssets væksthastighed falder midt på sommeren, skal du ikke slå græsset så tit. Hvis du ikke har mulighed for at slå græs over en længere periode, skal du først slå det med en høj klippehøjde og derefter igen to dage senere med en lavere højdeindstilling.

## Sådan undgår du at klippe græsset for kort

Hvis plæneklipperens klippebredde er bredere end klippebredden for den plæneklipper, du tidligere brugte, skal du hæve klippehøjden en tak for at sikre, at græsset på en ujævn plæne ikke klippes for kort.

## Klipning af langt græs

Hvis græsset får lov til at vokse lidt længere end normalt, eller hvis græsset er meget vådt, skal klippehøjden forøges i forhold til den normale højde, hvorefter græsset skal slås ved denne indstilling. Slå derefter græsset igen ved den lavere, normale indstilling.

## Standstning

Hvis fremdriften af maskinen standses, mens græsslåningen er i gang, kan du risikere, at der falder en klump afklippet græs ned på plænen. Dette kan undgås ved at flytte maskinen hen til et tidligere klippet område, mens knivene er aktiveret, eller du kan deaktivere plæneklipperskjoldet, mens du kører fremad.

## Sådan holdes undersiden af plæneklipperen ren

Fjern afklippet græs og snavs fra undersiden af plæneklipperen efter hver anvendelse. Hvis græs og snavs ophober sig i plæneklipperen, bliver kvaliteten af græsslåningen utilfredsstillende med tiden.

## Vedligeholdelse af kniven(e)

Hold skærekniven(e) skarp(e) gennem hele græsslåningssæsonen, da en skarp skærkniv skærer græsset rent af uden at rive det over eller få det til at flosse. Hvis græsset rives over eller flosser, bliver spidserne brune, hvilket hæmmer væksten og øger risikoen for sygdom. Kontroller skæreknivene for skarphed hver gang efter brug samt for slid og beskadigelse. Fil eventuelle hakker ned, og slib skæreknivene, hvis det er nødvendigt. Hvis en skærekniv er beskadiget eller slidt, skal den udskiftes med det samme med en original Toro-kniv.

# Vedligeholdelse

**Bemærk:** Maskinens venstre og højre side er som set fra den normale betjeningsposition.

## Skema over anbefalet vedligeholdelse

Vedligeholdelsesintervaller	Vedligeholdelsesprocedure
Efter de første 8 timer	<ul style="list-style-type: none"><li>• Skift motorolien.</li></ul>
Hver anvendelse eller dagligt	<ul style="list-style-type: none"><li>• Kontroller sikkerhedslåsesystemet.</li><li>• Kontroller motoroliestanden.</li><li>• Rengør luftindtagsskærmen.</li><li>• Kontrol af skæreknivene.</li><li>• Efterse græsdeflektoren for skade</li></ul>
Efter hver anvendelse	<ul style="list-style-type: none"><li>• Rengør klipperdækkets hus.</li></ul>
For hver 25 timer	<ul style="list-style-type: none"><li>• Smør alle smøringspunkterne.</li><li>• Kontrol af dæktrykket.</li><li>• Kontrol af remmene for slid eller revner.</li></ul>
For hver 100 timer	<ul style="list-style-type: none"><li>• Efterse papirindsatsen (Ofte i støvede, snavsede omgivelser).</li><li>• Skift motorolien (Ofte i støvede, snavsede omgivelser).</li><li>• Kontrol af tændrøret/-ene.</li><li>• Udskift det indbyggede brændstoffilter.</li></ul>
For hver 200 timer	<ul style="list-style-type: none"><li>• Udskift papirindsatsen (Ofte i støvede, snavsede omgivelser).</li><li>• Skift oliefilteret (Ofte i støvede, snavsede omgivelser).</li></ul>
Før opbevaring	<ul style="list-style-type: none"><li>• Opladning af batteriet og frakobling af kablerne.</li><li>• Udførelse af alle ovennævnte vedligeholdelsesprocedurer før opbevaring</li><li>• Maling af beskadigede overflader.</li></ul>

**Vigtigt:** Se betjeningsvejledningen til motoren for at få oplysninger om yderligere vedligeholdelsesprocedurer.

### **▲ FORSIGTIG**

Hvis du lader nøglen sidde i tændingen, kan andre personer utilsigtet komme til at starte motoren og forårsage alvorlig personskade på dig eller andre omkringstående.

Fjern nøglen fra tændingen, og tag tændrørskablet af tændrøret, før du udfører vedligeholdelsesarbejde. Flyt tændrørskablet til side, så det ikke kommer i berøring med tændrøret ved et uheld.

# Tiltag forud for vedligeholdelse

## Hævning af sædet

Sørg for, at bevægelseshåndtagene er låst i parkeringsposition, og løft sædet fremad.

Der kan fås adgang til følgende komponenter ved at hæve sædet:

- Serienummerplade
- Servicemærkat
- Sædejusteringsbolte
- Brændstoffilter
- Batteri og batterikabler

# Smøring

## Indfedtning af lejerne

**Eftersynsinterval:** For hver 25 timer—Smør alle smøringspunkterne.

**Fedttype:** Litiumbaseret universalfedt nr. 2

1. Parker maskinen på en plan flade og udkobl kontakten til regulering af skæreknive.
2. Flyt bevægelseshåndtagene udad til parkeringspositionen, stop motoren, fjern nøglen og vent til alle bevægelige dele er standset, før du forlader betjeningspositionen.
3. Rengør smøreniplerne med en klud (Figur 35 og Figur 36).

**Bemærk:** Sørg for at skrabe eventuel maling af niplens/niplernes forside.

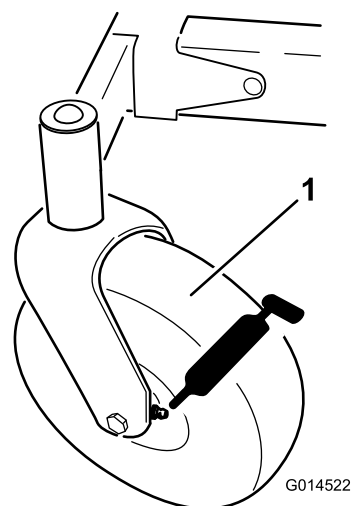

Figur 35

1. Forreste styrehjulsdæk

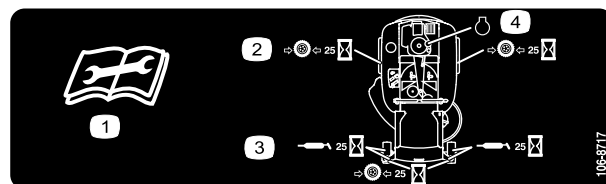

Figur 36

Sidder på sædeskålens underside

1. Læs instruktionerne, før der foretages servicering eller vedligeholdelse
2. Kontroller dæktrykket for hver 25 driftstimer
3. Smør for hver 25 driftstimer
4. Motor

4. Monter en fedtpistol på hver niipel (Figur 35 og Figur 36).

5. Pump fedt ind i delene, indtil der begynder at løbe fedt ud af lejerne.

# Motorvedligeholdelse

## Serviceeftersyn af luftfilteret

**Bemærk:** Luftfilteret skal efterses oftere under meget støvede eller sandede forhold (efter få timers brug).

### Afmontering af enheden

1. Parker maskinen på en plan overflade, og udkobl kontakten til regulering af skæreknivene (kraftudtag).
2. Flyt bevægelsehåndtagene til bremsepositionen, stop motoren, fjern nøglen, og vent, til alle bevægelige dele er standset, før du forlader betjeningspositionen.
3. Rengør området omkring luftfilterdækslet for at forhindre snavs i at trænge ind i motoren og forårsage skader.
4. Løft dækslet, og fjern slangeklemmen, som fastgør luftfilterenheden på motoren (Figur 37).
5. Løsn slangeklemmen, og fjern papirindsatsen (Figur 37).

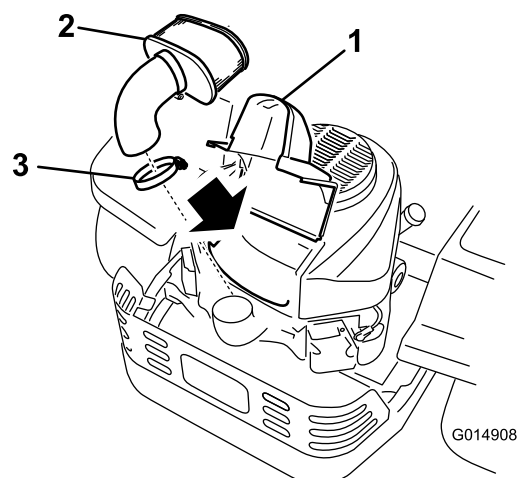

Figur 37

- |                 |                 |
|-----------------|-----------------|
| 1. Dæksel       | 3. Slangeklemme |
| 2. Papirindsats |                 |

### Rengøring af papirindsatsen

**Eftersynsinterval:** For hver 100 timer—Efterse papirindsatsen (Ofte i støvede, snavsede omgivelser).

For hver 200 timer/Årlig (alt efter hvad der indtræffer først)—Udskift papirindsatsen (Ofte i støvede, snavsede omgivelser).

1. Bank forsigtigt indsatsen ned mod en jævn overflade for at fjerne støv og snavs.
2. Undersøg indsatsen for revner, oliefilm og beskadigelse af pakningen.

**Vigtigt:** Du må aldrig rengøre papirindsatsen med trykluft eller væske som f.eks. opløsningsmiddel, benzin eller petroleum. Udskift papirindsatsen, hvis den er beskadiget eller ikke kan rengøres ordentligt.

## Serviceeftersyn af motorolien

**Olietype:** Selvrensende olie (API-service SF, SG, SH, SJ eller SL)

**Krumtaphusindhold:**

Model	Oliefilteret er ikke taget af	Oliefilteret er taget af
74386	1,5 l	1,7 l
74387	1,8 l	2,1 l

**Viskositet:** Se nedenstående tabel.

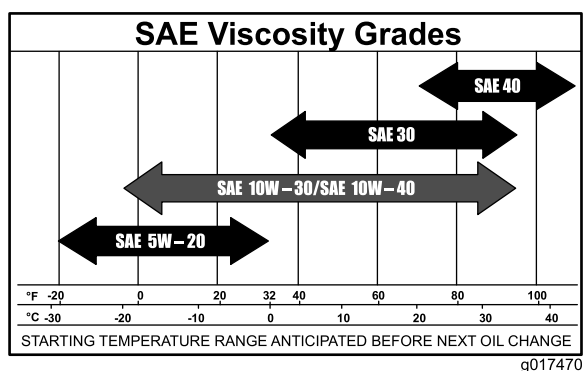

Figur 38

**Bemærk:** Brug af multigrade-olier (5W-20, 10W-30 og 10W-40) øger olieforbruget. Kontroller oliestanden hyppigere, når der benyttes multigrade-olier.

## Kontrol af motoroliestanden

**Eftersynsinterval:** Hver anvendelse eller dagligt

**Bemærk:** Kontroller olien, mens motoren er kold.

### ⚠ ADVARSEL

Kontakt med varme overflader kan forårsage personskade.

Hold hænder, fødder, ansigt, tøj og andre kroppsdele væk fra lydpoten og andre varme overflader.

**Vigtigt:** Undgå at fylde for meget olie på krumtaphuset, da dette kan medføre beskadigelse af motoren. Lad ikke motoren køre med olien under mærket Low, da dette kan beskadige motoren.

1. Parker maskinen på en plan flade, deaktiver kontakten til regulering af skæreknipe, stop motoren, aktiver parkeringsbremsen, og fjern tændingsnøglen.

2. Sørg for, at motoren er stoppet, plan og afkølet, så olien har tid til at løbe ned i sumpen.
3. Rengør området omkring oliepåfyldningsdækslet og målepinden, før målepinden tages ud, for at undgå, at der kommer snavs, græs osv. i motoren (Figur 39).
4. Stop motoren, fjern nøglen, og vent, til alle bevægelige dele er standset, før du forlader betjeningspositionen.

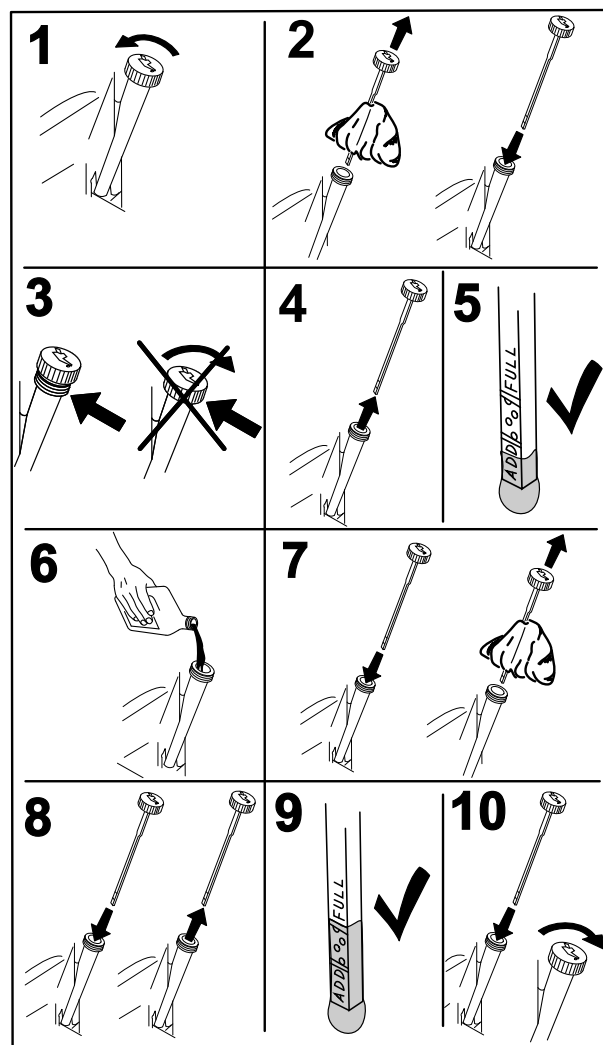

Figur 39

## Skift af motorolien

**Eftersynsinterval:** Efter de første 8 timer—Skift motorolien.

For hver 100 timer—Skift motorolien (Oftere i støvede, snavsede omgivelser).

**Bemærk:** Bortskaf den brugte olie på et genbrugsanlæg.

1. Parker maskinen, så dræningssiden befinder sig lidt lavere end den modsatte side, så det sikres, at al olien drænes.
2. Udkobl kraftudtaget, flyt bevægelseshåndtagene til den neutrale låseposition og aktiver parkeringsbremsen.
3. Stop motoren, fjern nøglen, og vent, til alle bevægelige dele er standset, før du forlader betjeningspositionen (Figur 40).

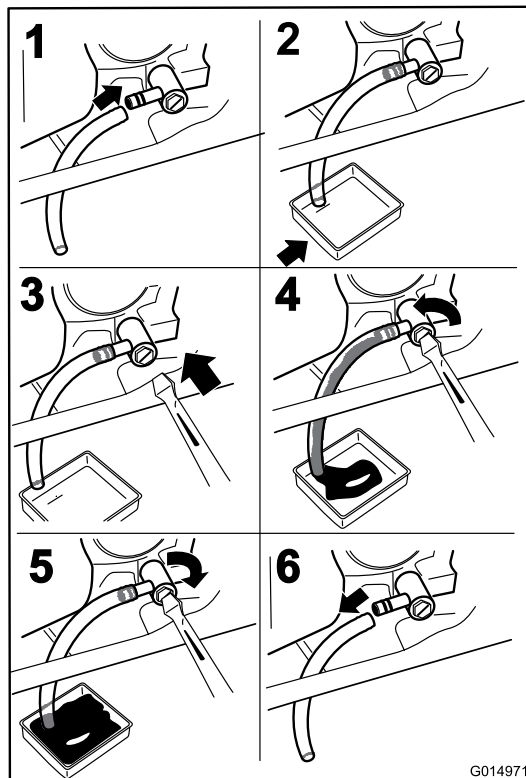

Figur 40

4. Hæld langsomt ca. 80 % af den angivne olie i påfyldningsrøret, og tilsæt langsomt ekstra olie, så oliestanden når op til mærket **Full** (fuld) (Figur 41).

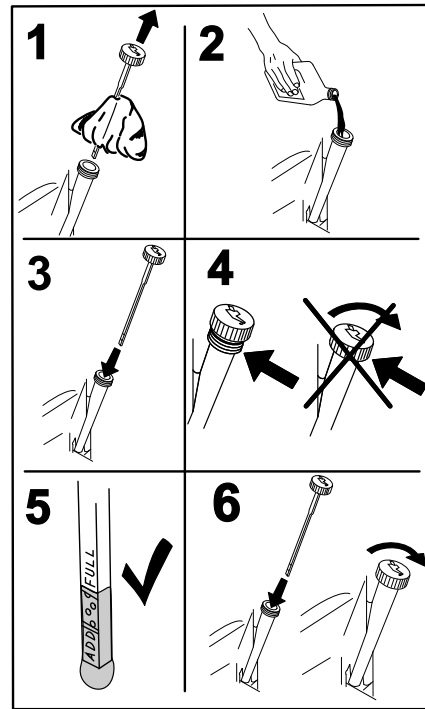

Figur 41

## Skift af motoroliefilteret

**Eftersynsinterval:** For hver 200 timer—Skift oliefilteret (Oftere i støvede, snavsede omgivelser).

**Bemærk:** Skift motoroliefilteret hyppigere ved anvendelse under meget støvede eller sandede forhold.

1. Dræn olien fra motoren. Se Skift af motorolien (side 36).
2. Skift motoroliefilteret (Figur 42).

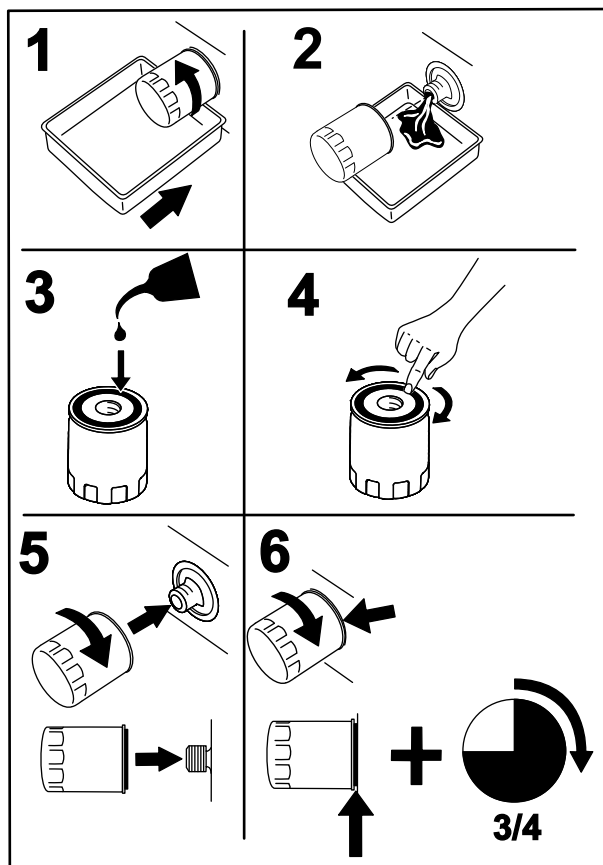

Figur 42

G008748

**Bemærk:** Sørg for, at oliefilterpakningen berører motoren, og drej derefter en ekstra 3/4 omgang.

3. Fyld krumtaphuset med den korrekte nye type olie. Se anvisning under Skift af motorolien (side 36).

## Serviceeftersyn af tændrøret

**Eftersynsinterval:** For hver 100 timer—Kontrol af tændrøret/-ene.

Sørg for, at gnistgabets mellem midter- og sideelektroden er korrekt, før tændrøret monteres. Brug en tændrørsnøgle til at afmontere og montere tændrøret/tændrørene og en søgelære til at kontrollere og justere gnistgabets. Monter om nødvendigt et nyt/nye tændrør.

**Type:** NGK BPR4ES (eller tilsvarende)

**Gnistgab:** 0,76 mm

## Afmontering af tændrøret

1. Udkobl kraftudtaget, flyt bevægelsehåndtagene til den neutrale låseposition og aktiver parkeringsbremsen.
2. Stop motoren, fjern nøglen, og vent, til alle bevægelige dele er standset, før du forlader betjeningspositionen.

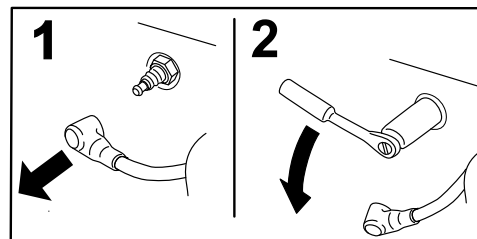

Figur 43

G008791

**Bemærk:** På grund af den dybe fordybning rundt om tændrøret er den mest effektive rengøringsmetode normalt at gennemblæse fordybningen med trykluft. Tændrøret er mest tilgængeligt, når blæserhuset er afmonteret i forbindelse med rengøring.

## Kontrol af tændrøret

**Vigtigt:** Rengør aldrig tændrøret/-ene. Udskift altid tændrøret/tændrørene, når det/de har: en sort belægning, slidte elektroder, oliefilm eller revner.

Hvis der kan ses en lys brun eller grå farve på isolatoren, fungerer motoren korrekt. En sort belægning på isoleringen betyder normalt, at luftfilteret er snavsset.

Indstil gnistgabets til 0,76 mm.

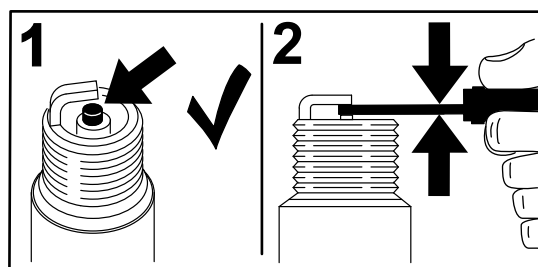

Figur 44

G008794

## Montering af tændrøret

Tilspænd tændrøret/-ene til et moment på 22 Nm.

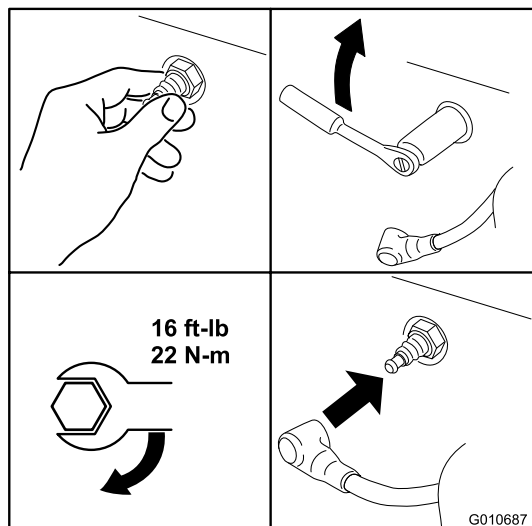

Figur 45

## Rensning af kølesystemet

Rengør luftindtagsskærmen for græs og snavs før hver brug.

1. Udkobl kontakten til regulering af skæreknive, flyt kontrolgrebene til den neutrale låseposition og aktiver parkeringsbremsen.
2. Stop motoren, fjern nøglen, og vent, til alle bevægelige dele er standset, før du forlader betjeningspositionen.
3. Afmonter luftindtagsskærmen, luftfilterdækslet og ventilatorhuset.
4. Fjern snavs og græs fra delene.
5. Monter luftindtagsskærmen, luftfilterdækslet og ventilatorhuset.

## Vedligeholdelse af brændstofs-system

### ⚠ FARE

Under visse forhold er benzin meget brandfarlig og yderst eksplosiv. En brand eller eksplosion forårsaget af benzin kan give dig eller andre forbrændinger og kan medføre beskadigelse af ejendom.

- Udfør al brændstofrelateret vedligeholdelse, mens motoren er kold. Dette skal gøres udendørs på en åben plads. Tør eventuel spildt benzin op.
- Ryg aldrig, når du aftapper benzin, og hold dig på afstand af åben ild eller steder, hvor benzindampene kan antændes af en gnist.

## Udskiftning af det indbyggede brændstoffilter

**Eftersynsinterval:** For hver 100 timer—Udskift det indbyggede brændstoffilter.

Sæt aldrig et snavsfilter på, hvis det er afmonteret fra brændstofrøret.

1. Parker maskinen på en plan flade og udkobl kontakten til regulering af skæreknive.
2. Flyt bevægelsehåndtagene udad til parkeringspositionen, stop motoren, fjern nøglen og vent til alle bevægelige dele er standset, før du forlader betjeningspositionen.
3. Find brændstoffilteret på siden af motoren (Figur 46).

# Vedligeholdelse af elektrisk system

## ADVARSEL

### CALIFORNIEN

Advarsel i henhold til erklæring nr. 65

Batteripoler, -klemmer og tilbehør indeholder bly og bly sammensætninger: kemikalier, som ifølge staten Californien er kræftfremkaldende og forårsager forplantningsskader. Vask hænder efter håndtering.

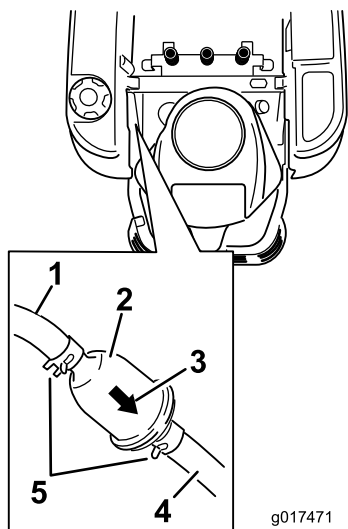

Figur 46

1. Brændstofledning fra tank
2. Indbygget brændstoffilter
3. Pil, der angiver gennemstrømningsretningen
4. Brændstofledning til motor
5. Slangeklemme

4. Klem slangeklemmernes ender sammen, og skub dem væk fra filteret (Figur 46).
5. Fjern filteret fra brændstofrørene.
6. Monter et nyt filter, hvor strømningsspejlingen kommer fra brændstofftanken og peger mod motoren.
7. Flyt slangeklemmerne tæt på filteret (Figur 46) for at fastholde det.

## Opladning af batteriet

### Afmontering af batteriet

#### ⚠ ADVARSEL

Batteripoler eller metalværktøj kan kortslutte mod maskinens metaldele og forårsage gnister. Gnister kan få batterigasserne til at eksplodere og medføre personskade.

- Når batteriet skal fjernes eller monteres, må batteriets poler ikke berøre nogen metaldele på maskinen.
- Metalværktøj må ikke kortslutte mellem batteripolerne og maskinens metaldele.

1. Parker maskinen på en plan flade og udkobl kontakten til regulering af skæreknive.
2. Flyt bevægelseshåndtagene udad til parkeringspositionen, stop motoren, fjern nøglen og vent til alle bevægelige dele er standset, før du forlader betjeningspositionen.
3. Hæv sædet for at få adgang til batteriet.
4. Tag det sorte minusjordkabel af batteriets pol (Figur 47).

**Bemærk:** Gem alle fastgørelsesanordningerne.

#### ⚠ ADVARSEL

Forkert batterikabelføring kan danne gnister og beskadige maskinen og kablerne. Gnister kan få batterigasserne til at eksplodere og medføre personskade.

- Frakobl altid batteriets (sorte) minuskabel, før du frakobler det røde pluskabel.
  - Tilslut altid batteriets røde pluskabel, før du tilslutter det sorte minuskabel.
5. Skyd gummikappen op ad det røde positive kabel.

6. Tag det (røde) positive kabel af batteriets pol (Figur 47).

**Bemærk:** Gem alle fastgørelsesanordningerne.

7. Fjern batteritilholderen (Figur 47) og løft batteriet op fra batteribakken.

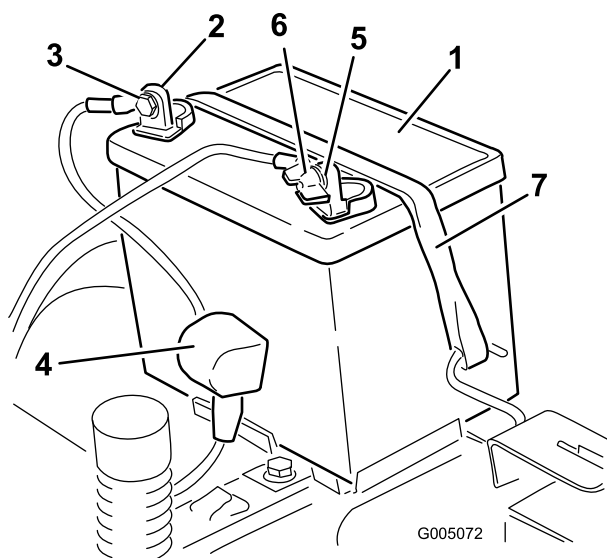

**Figur 47**

- |                                |                                     |
|--------------------------------|-------------------------------------|
| 1. Batteri                     | 5. Batteriets minuspol              |
| 2. Batteriets pluspol          | 6. Fløj møtrik, spændeskive og bolt |
| 3. Bolt, spændeskive og møtrik | 7. Batteritilholder                 |
| 4. Klemme                      |                                     |

## Opladning af batteriet

**Eftersynsinterval:** Før opbevaring—Opladning af batteriet og frakobling af kablerne.

1. Fjern batteriet fra chassiset. Se Afmontering af batteriet (side 39).
2. Oplad batteriet i mindst 1 time ved 6–10 ampere.

**Bemærk:** Batteriet må ikke overoplades.

3. Når batteriet er fuldt opladet, skal du tage opladeren ud af stikkontakten og dernæst koble opladningskablerne fra batteriets poler (Figur 48).

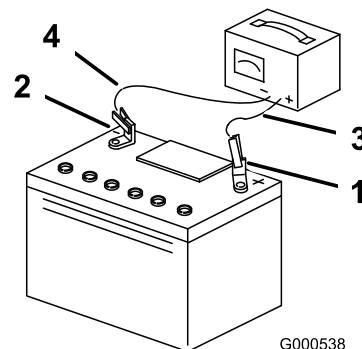

**Figur 48**

- |                        |                             |
|------------------------|-----------------------------|
| 1. Batteriets pluspol  | 3. Rødt (+) opladningskabel |
| 2. Batteriets minuspol | 4. Sort (-) opladningskabel |

**Bemærk:** Kør ikke maskinen med batteriet frakoblet – der kan opstå elektriske skader.

## Montering af batteriet

1. Placer batteriet i bakken (Figur 47).
2. Sæt det positive batterikabel (rødt) i den positive batteripol vha. de fastgørelsesanordninger, som du fjernede tidligere.
3. Sæt det negative batterikabel i den negative batteripol vha. de fastgørelsesanordninger, som du fjernede tidligere.
4. Før den røde klemme over på den positive (røde) batteripol.
5. Fastgør batteriet med tilholderen (Figur 47).
6. Sænk sædet.

## Serviceeftersyn af sikringerne

Det elektriske system er beskyttet af sikringer. Det behøver ingen vedligeholdelse, men hvis en sikring springer, skal du dog kontrollere komponenten og kredsløbet for fejl eller kortslutning.

### Sikringstype:

- Hoved F1 – 30 A, flade stikben
  - Ladekredsløb F2 – 25 A, flade stikben
1. Fjern skrueerne, der fastgør kontrolpanelet til maskinen.

**Bemærk:** Gem alle fastgørelsesanordningerne.

2. Løft kontrolpanelet op, så der opnås adgang til hovedledningsnettet og sikringsblokken (Figur 49).
3. En sikring udskiftes ved at trække den ud af sikringsdåsen (Figur 49).

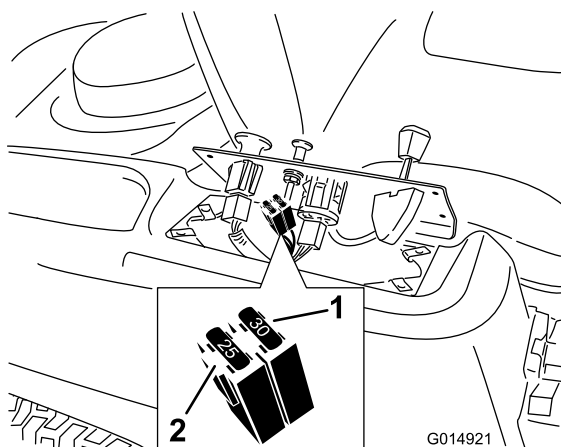

1. Hoved—30 A
2. Ladekredsløb – 25 A

4. Sæt kontrolpanelet tilbage i den oprindelige position.

**Bemærk:** Brug de skrueer, du fjernede tidligere, til at fastgøre panelet på maskinen.

## Vedligeholdelse af drivsystem

### Kontrol af dæktrykket

**Eftersynsinterval:** For hver 25 timer—Kontrol af dæktrykket.

Oprethold lufttrykket i for- og baghjulene som angivet. Ujævnt dæktryk kan forårsage ujævn klipning. Kontroller trykket ved ventilspindlen (Figur 50). Dæktrykket skal kontrolleres, når dækkene er kolde. På denne måde opnås den mest præcise trykmåling.

Se det dæktryk, som er anbefalet af dækproducenten, på siden af styrehjulsdækkene.

Pump de bageste drivhjuls dæk op til 82 kPa.

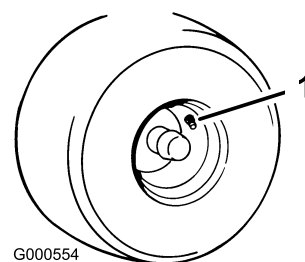

Figur 50

1. Ventilspindel

### Deaktivering af den elektriske bremse

Den elektriske bremse kan deaktiveres ved manuelt at dreje forbindelsesarmene fremad. Når den elektriske bremse er aktiveret, nulstilles bremsen.

Sådan deaktiveres bremsen:

1. Find det sted på den elektriske bremses aksel, hvor bremseforbindelsesarmen er tilsluttet (Figur 51).
2. Drej akslen for at deaktivere bremsen.

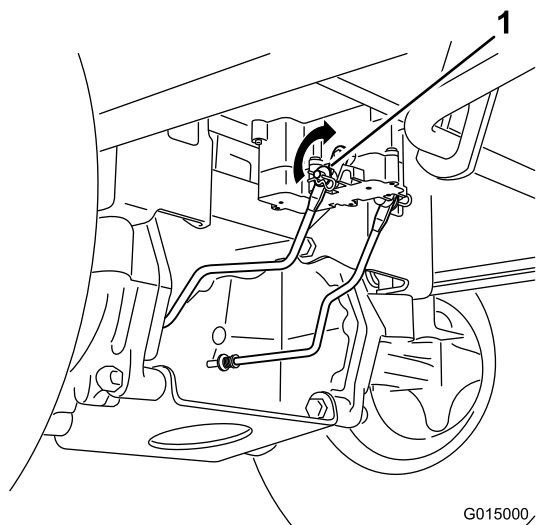

Figur 51

G015000

1. Bremseforbindelsesarm på den elektriske bremse styremodul

# Vedligeholdelse af plæneklipperen

## Serviceeftersyn af skæreknivene

Hold knivene skarpe gennem hele græsslåningssæsonen, da skarpe knive skærer græsset rent af uden at rive det over og uden at det flosser. Hvis græsset rives over eller flosser, bliver spidserne brune, hvilket hæmmer væksten og øger risikoen for sygdom.

Kontroller skæreknivenes skarphed dagligt, og kontroller, om de er slidte eller beskadigede. Fil eventuelle hakker ned, og slib knivene, hvis det er nødvendigt. Hvis en kniv er beskadiget eller slidt, skal den udskiftes med det samme med en original Toro-kniv. Det kan være praktisk at have en eller flere ekstra knive ved hånden i forbindelse med slibning og udskiftning.

### ⚠ ADVARSEL

En slidt eller beskadiget kniv kan gå itu, og et stykke af kniven kan blive kastet ind i det område, hvor operatøren eller omkringstående befinder sig, og medføre alvorlig personskade eller død.

- Efterse jævnlige kniven for slid og skader.
- Udskift en slidt eller beskadiget kniv.

## Før besigtigelse eller eftersyn af skæreknivene

Parker maskinen på en plan flade, udkobl kontakten til regulering af skæreknive, flyt bevægelsehåndtagene udad til parkeringspositionen, stop motoren og tag nøglen ud.

## Eftersyn af skæreknivene

**Eftersynsinterval:** Hver anvendelse eller dagligt—Kontrol af skæreknivene.

1. Efterse skærekanten (Figur 52).

**Bemærk:** Hvis kanterne ikke er skarpe eller har hakker, skal knivene afmonteres og slibes. Se anvisninger under Slibning af skæreknivene (side 44) .

2. Efterse knivene, især det buede område (Figur 52).

**Bemærk:** Hvis kniven er beskadiget eller slidt, eller hvis der er antydning af en revne i dette område (nr. 3 på Figur 52), skal du straks montere en ny kniv.

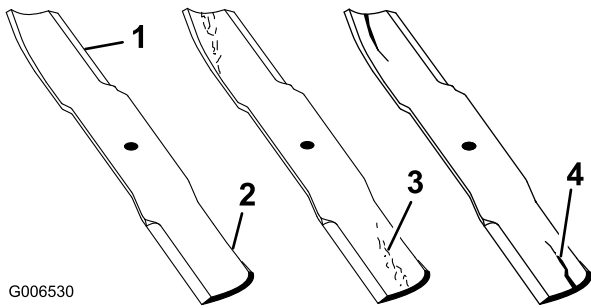

Figur 52

- |                |                               |
|----------------|-------------------------------|
| 1. Skærekant   | 3. Antydning af slitage/revne |
| 2. Buet område | 4. Beskadigelse               |

- Mål fra spidsen af skærekniven til den plane overflade (Figur 54).

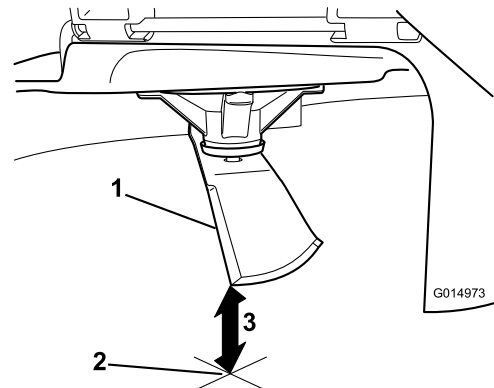

Figur 54

- Skærekniv (i måleposition)
- Plan overflade
- Målt afstand mellem skærekniven og overfladen (A)

## Kontrol for bøjede skæreknive

**Bemærk:** Maskinen skal stå på en plan overflade, når følgende procedure udføres.

- Hæv plæneklipperskjoldet til den højeste klippehøjdeposition; også når transportpositionen er taget i betragtning.
- Mens der bæres tykt polstrede handsker eller anden tilstrækkelig håndbeskyttelse, drejes skærekniven langsomt til en position, som gør det muligt at foretage en effektiv måling af afstanden mellem skærekanten og den plane overflade, maskinen står på (Figur 53).

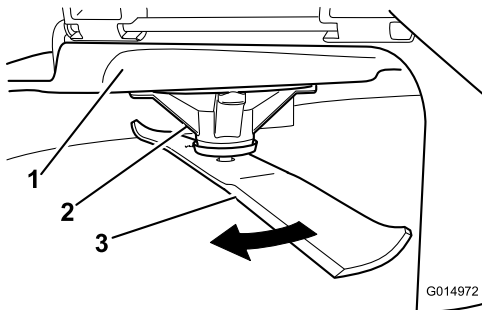

Figur 53

- |                 |              |
|-----------------|--------------|
| 1. Klippeskjold | 3. Skærekniv |
| 2. Spindelhus   |              |

- Drej samme skærekniv 180 grader, så den modsatte skærekant nu befinder sig i samme position (Figur 55).

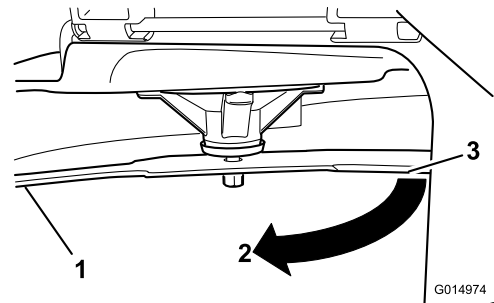

Figur 55

- Skærekniv (tidligere målte side)
- Måleposition (tidligere anvendt)
- Modsatte side af skærekniven, som flyttes til målepositionen

- Mål fra spidsen af skærekniven til den plane overflade (Figur 56).

**Bemærk:** Forskellen bør ikke være større end 3 mm.

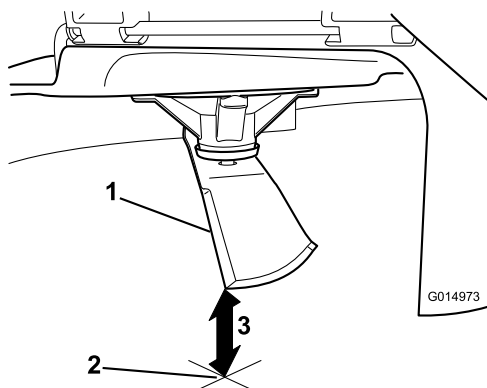

**Figur 56**

1. Modsatte skærekant (i måleposition)
2. Plan overflade
3. Anden målte afstand mellem skærekniven og overfladen (B)

A. Hvis forskellen mellem A og B er større end 3 mm, udskiftes skærekniven med en ny skærekniv. Se Afmontering af skæreknivene (side 44) og Montering af skæreknivene (side 44).

**Bemærk:** Hvis en bøjet skærekniv udskiftes med en ny skærekniv, og forskellen stadig er over 3 mm, er knivspindlen muligvis bøjet. Kontakt en autoriseret Toro-forhandler med henblik på eftersyn.

B. Hvis forskellen er inden for det tilladte, skal du gå videre til næste skærekniv.

Gentag proceduren på hver skærekniv.

## Afmontering af skæreknivene

Knivene skal udskiftes, hvis de rammer en fast genstand, eller hvis de er ude af balance eller bøjet. Brug kun originale Toro-knive for at sikre optimal ydelse og sikker overensstemmelse med maskinen. Brug af knive fremstillet af andre producenter kan medføre, at maskinen ikke er i overensstemmelse med sikkerhedsstandarderne.

1. Hold på skæreknivenden med en klud eller en tyk handske.
2. Fjern knivbolten, den buede skive, stiveren til kniven og kniven fra spindelakslen (Figur 57).

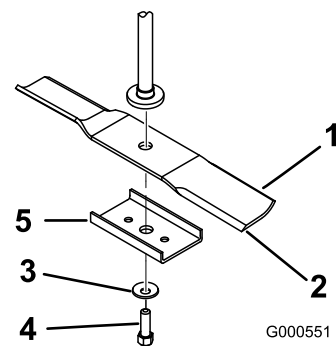

**Figur 57**

- |                 |   |
|-----------------|---|
| 1. Knivens sejl | 4. Knivbolt                                 |
| 2. Skærekniv    | 5. Stiver til kniven (kun 42 tommer skjold) |
| 3. Buet skive   |   |

## Slibning af skæreknivene

1. Anvend en fil til at slibe begge ender af skærekniven (Figur 58).

**Bemærk:** Bevar den oprindelige vinkel.

**Bemærk:** Skærekniven bevarer balancen, hvis der fjernes den samme mængde materiale på begge skærekanter.

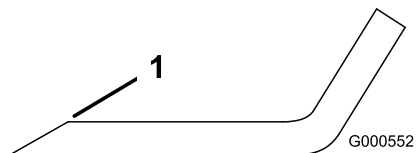

**Figur 58**

1. Slib i den oprindelige vinkel

2. Kontroller knivens balance ved at placere den på en afbalanceringsenhed (Figur 59).

**Bemærk:** Hvis skærekniven forbliver i en vandret position, er skærekniven afbalanceret og kan benyttes.

**Bemærk:** Hvis kniven ikke er afbalanceret, skal der slibes lidt mere metal af sejlområdet (Figur 58).

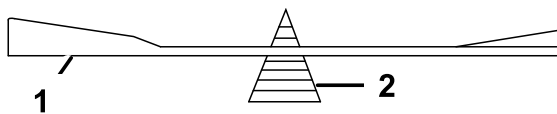

**Figur 59**

- |              |                        |
|--------------|------------------------|
| 1. Skærekniv | 2. Afbalanceringsenhed |
|--------------|------------------------|

3. Gentag denne procedure, indtil skærekniven er afbalanceret.

## Montering af skæreknivene

1. Monter skærekniven på spindelakslen (Figur 57).

**Vigtigt:** Den buede del af skærekniiven skal pege opad mod indersiden af plæneklipperen for at sikre en god klipning.

2. Monter knivstiveren, den buede skive (den buede side mod kniven) samt knivbolten (Figur 57).
3. Tilspænd knivbolten til et moment på 47 til 88 Nm.

## Nivellering af plæneklipper-skjoldet

Kontroller, at plæneklipperskjoldet er plant, hver gang du monterer plæneklipperen, eller når du ser en ujævn klipning på plænen.

Plæneklipperskjoldet skal kontrolleres for bøjede knive før nivellering. Bøjede knive skal afmonteres og udskiftes. Se Kontrol for bøjede skæreknive (side 43), inden du fortsætter.

Plæneklipperskjoldet skal nivelleres i den tværgående retning først, derefter kan den langsgående hældning justeres.

### Krav:

- Maskinen skal stå på en plan overflade.
- Alle fire dæk skal være korrekt pumpet. Se Kontrol af dæktrykket (side 41).

### Tværgående nivellering

1. Parker maskinen på en plan flade, og udkobl kontakten til regulering af skæreknive.
2. Flyt bevægelseshåndtagene udad til parkeringspositionen, stop motoren, fjern nøglen og vent til alle bevægelige dele er standset, før du forlader betjeningspositionen.
3. Flyt klippehøjdehåndtaget til den midterste position.
4. Drej forsigtigt skæreknivene, så de alle er tværgående (Figur 60 og Figur 61).

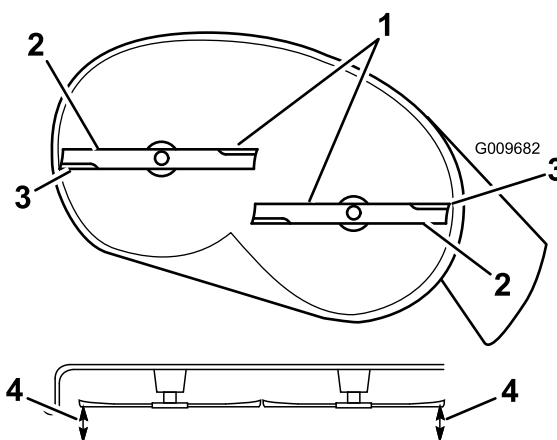

**Figur 60**

Plæneklipperskjold med to skæreknive

- |                          |   |
|--------------------------|---|
| 1. Tværgående skæreknive | 3. Udvendige skærekanter                                  |
| 2. Knivens sejl          | 4. Mål fra spidsen af skærekniven til den plane overflade |

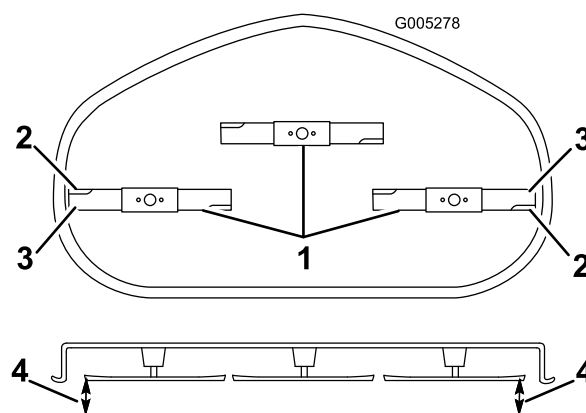

**Figur 61**

Plæneklipperskjold med tre skæreknive

- |                          |   |
|--------------------------|---|
| 1. Tværgående skæreknive | 3. Udvendige skærekanter                                  |
| 2. Knivens sejl          | 4. Mål fra spidsen af skærekniven til den plane overflade |

5. Mål mellem de udvendige skærekanter og den plane overflade (Figur 60 og Figur 61).

**Bemærk:** Hvis begge mål ikke er inden for 5 mm, er en justering nødvendig. Fortsæt med denne procedure.

6. Understøt plæneklipperskjoldets vægt ved at placere træblokke under plæneklipperskjoldets kanter.

**Bemærk:** Undgå at placere støtter under antiskalperingsruller, hvis de er monteret på plæneklipperskjoldet.

7. Gå til venstre side af maskinen.
8. Kontroller om sidebræddebolten sidder i den faste eller rillede position (Figur 62).

**Bemærk:** Hvis sidebræddebolten sidder i den faste position, skal sidebræddebolten og sidelåsemøtrikken fjernes fra den faste position og sættes i den rillede justeringsposition (Figur 62).

**Bemærk:** Hvis bolten sidder i den rillede position, er det ikke nødvendigt at fjerne bræddebolten og sidelåsemøtrikken.

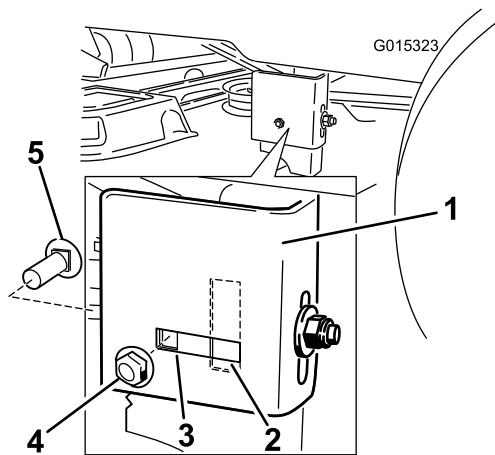

Figur 62

- |                              |                    |
|------------------------------|--------------------|
| 1. Hængebeslag               | 4. Sidelåsemøtrik. |
| 2. Rillet justeringsposition | 5. Sidebræddebolt  |
| 3. Fast position             |                    |

9. Løsn den bageste låsemøtrik på hængebeslaget (Figur 63).

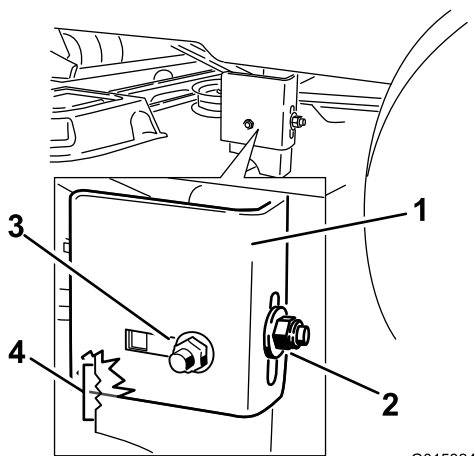

Figur 63

- |                       |                                     |
|-----------------------|-------------------------------------|
| 1. Hængebeslag        | 3. Sidelåsemøtrik, rillet position. |
| 2. Bageste låsemøtrik | 4. Justeringshakker                 |

10. Løsn sidelåsemøtrikken på hængebeslaget lige nok til, at hængebeslaget kan justeres (Figur 63).
11. Brug hakkerne på det svejsede beslag til at vurdere justeringen.

**Bemærk:** Hver hakoverflade svarer til 6,35 mm, mens en enkelt side er 3,2 mm, som vist i Figur 64.

12. Indstil højden af plæneklipperskjoldet til den ønskede højde.

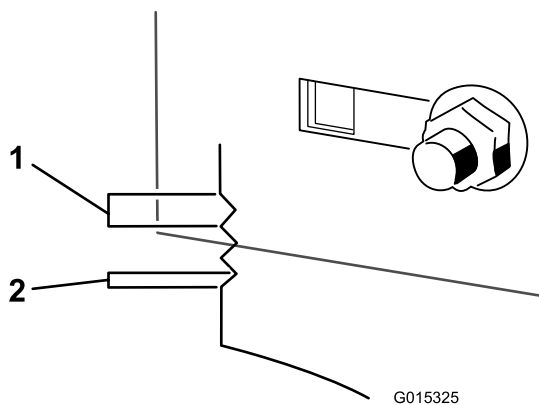

Figur 64

- |            |           |
|------------|-----------|
| 1. 6,35 mm | 2. 3,2 mm |
|------------|-----------|

13. Stop skjoldet i den justerede position, og stram sidelåsemøtrikken på hængebeslaget for at fastholde skjoldet i den nye position (Figur 63).
14. Tilspænd den bageste låsemøtrik på hængebeslaget.
15. Fortsæt nivelleringen af skjoldet ved at kontrollere den langsgående knivhældning. Se Justering af den langsgående knivhældning (side 46).

## Justering af den langsgående knivhældning

Kontroller den langsgående knivhældning, hver gang du justerer plæneklipperen. Hvis plæneklipperens forende er mere end 7,9 mm lavere end bagenden af plæneklipperen, skal skæreknivens hældning justeres på følgende måde:

1. Parker maskinen på en plan flade, og udkobl kontakten til regulering af skæreknive.
2. Flyt bevægelsehåndtagene udad til parkeringspositionen, stop motoren, fjern nøglen og vent til alle bevægelige dele er standset, før du forlader betjeningspositionen.
3. Flyt klippehøjdehåndtaget til den midterste position.

**Bemærk:** Kontroller og juster skæreknivens tværgående niveau, hvis du ikke har kontrolleret indstillingen. Se Tværgående nivellering (side 45).

4. Drej forsigtigt knivene, så de vender på langs (Figur 65 og Figur 66).

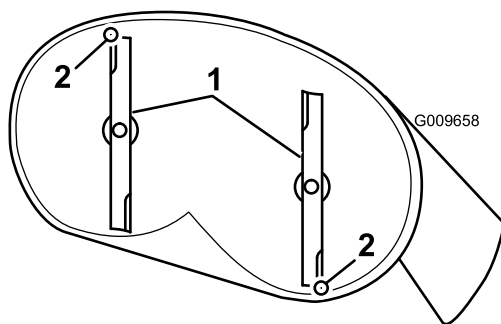

**Figur 65**

Plæneklipperskjold med to skæreknive

1. Langsgående skæreknive
2. Mål fra spidsen af skærekniven til den plane overflade

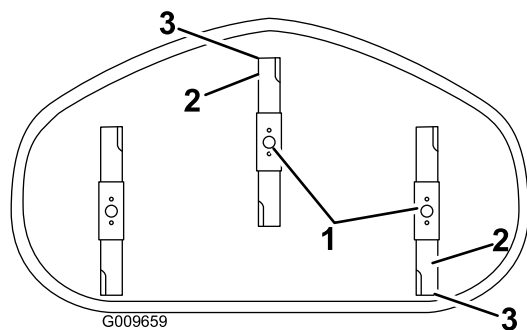

**Figur 66**

Plæneklipperskjold med tre skæreknive

1. Langsgående skæreknive
2. Udvendige skærekanter
3. Mål fra spidsen af skærekniven til den plane overflade

5. Mål fra spidsen af den forreste skærekniv til den plane overflade og spidsen af den bageste skærekniv til den plane overflade (Figur 65 og Figur 66).

**Bemærk:** Hvis den forreste skæreknivs spids ikke er 1,6 til 7,9 mm lavere end den bageste skæreknivs spids, skal den forreste låsemøtrik justeres.

6. Den langsgående knivhældning justeres ved at dreje justeringsmøtrikken forrest på plæneklipperen (Figur 67).

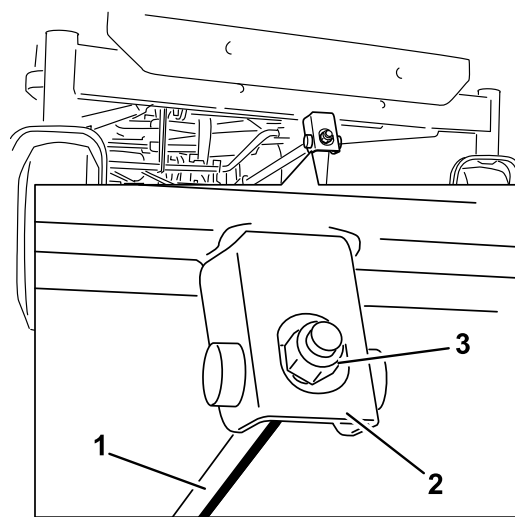

**Figur 67**

1. Justeringsstang
2. Justeringsblok
3. Låsemøtrik

7. Stram justermøtrikken for at hæve plæneklipperens forende.
8. Løsn justermøtrikken for at sænke plæneklipperens forende.
9. Efter justering skal du kontrollere den langsgående hældning igen og fortsætte med at justere møtrikken, indtil den forreste knivspids er 1,6 til 7,9 mm lavere end den bageste knivspids (Figur 65 og Figur 66).
10. Når den langsgående knivhældning er korrekt, skal plæneklipperens tværgående niveau kontrolleres igen. Se Tværgående nivellering (side 45).

## Afmontering af plæneklipperen

1. Parker maskinen på en plan flade, og udkobl kontakten til regulering af skæreknive.
2. Flyt bevægelsehåndtagene udad til parkeringspositionen, stop motoren, fjern nøglen og vent til alle bevægelige dele er standset, før du forlader betjeningspositionen.
3. Sænk klippehøjdehåndtaget til den laveste position.
4. Fjern låseclipsen fra den forreste støttestang, og fjern stangen fra skjoldbeslaget (Figur 68).

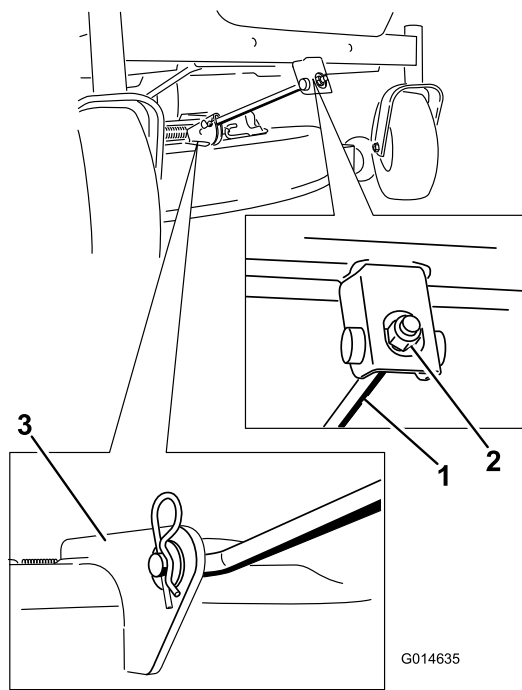

Figur 68

- |                         |                 |
|-------------------------|-----------------|
| 1. Forreste støttestang | 3. Skjoldbeslag |
| 2. Låsemøtrik           |                 |

- Sænk forsigtigt klippeskjoldets forende til jorden.
- Løft plæneklipper og hængebeslag, så de er fri af den bageste løftestang, og sænk forsigtigt plæneklipperen ned på jorden (Figur 69).

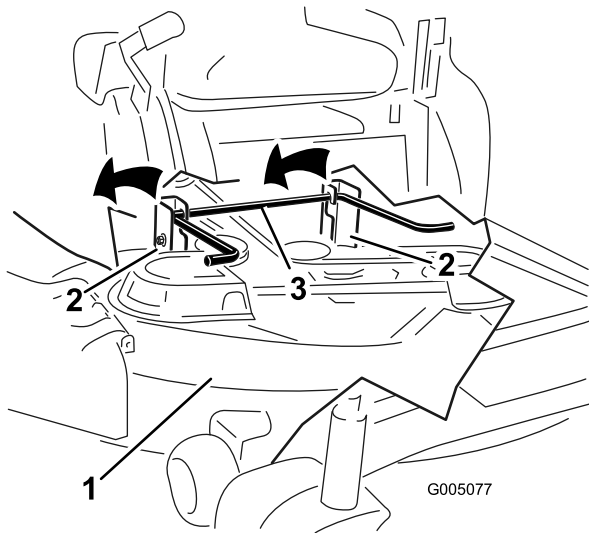

Figur 69

- |                       |                       |
|-----------------------|-----------------------|
| 1. Plæneklipperskjold | 3. Bageste løftestang |
| 2. Hængebeslag        |                       |

- Skyd plæneklipperen tilbage for at fjerne plæneklipperremmen fra motorremskiven.
- Skyd plæneklipperen ud fra undersiden af maskinen.

**Bemærk:** Gem alle dele til fremtidig montering.

## Montering af plæneklipperen

- Parker maskinen på en plan flade, og udkobl kontakten til regulering af skæreknive.
- Flyt bevægelsehåndtagene udad til parkeringspositionen, stop motoren, fjern nøglen og vent til alle bevægelige dele er standset, før du forlader betjeningspositionen.
- Skyd plæneklipperen ind under maskinen.
- Sænk klippehøjdehåndtaget til den laveste position.
- Løft klippeskjoldets bagende, og før hængebeslagene over den bageste løftestang (Figur 69).
- Fastgør den forreste støttestang til klippeskjoldet med gaffelbolten og låsemøtrikken (Figur 68).
- Monter plæneklipperremmen på motorremskiven. Se Udskiftning af plæneklipperremmen (side 49).

## Udskiftning af græsdeflektoren

**Eftersynsinterval:** Hver anvendelse eller dagligt—Efterse græsdeflektoren for skade

### ⚠ ADVARSEL

En utildækket udblæsningsåbning kan resultere i, at der udkastes genstande i operatørens eller omkringståendes retning, hvilket kan medføre alvorlig personskade. Der kan også opstå kontakt med skærekniven.

Betjen aldrig maskinen uden græsdeflektoren, udblæsningsdækslet eller græssamlersystemet påmonteret.

Efterse græsdeflektoren for skade inden hver brug. Reparer eller udskift alle beskadigede dele før brug.

- Fjern møtrikken (3/8 tomme) fra stangen under plæneklipperen (Figur 70).

# Vedligeholdelse af plæneklipperremmen

## Eftersyn af remmene

**Eftersynsinterval:** For hver 25 timer—Kontrol af remmene for slid eller revner.

Kontroller remmene for revner, flossede kanter, brændemærker eller andre skader. Udskift beskadigede remme.

## Udskiftning af plæneklipperremmen

Hvinende lyde når remmen kører rundt, skæreknive der glider, når der klippes græs, flossede remkanter, brændemærker og revner er tegn på, at en plæneklipperrem er slidt. Udskift remmen, hvis nogen af disse forhold opstår.

1. Parker maskinen på en plan flade, og udkobl kontakten til regulering af skæreknive.
2. Flyt bevægelsehåndtagene udad til parkeringspositionen, stop motoren, fjern nøglen, og vent, til alle bevægelige dele er standset, før du forlader betjeningspositionen.
3. Indstil klippehøjden til den laveste klippeposition (38 mm).
4. Brug et fjederværktøj til at fjerne styrefjederen fra skjoldets krog for at fjerne spændingen fra styreremskiven, og rul remmen af remskiverne (Figur 71 og Figur 72).

### **▲ ADVARSEL**

**Fjederen er spændt, når den monteres, og kan forårsage personskade.**

**Vær forsigtig, når du fjerner remmen.**

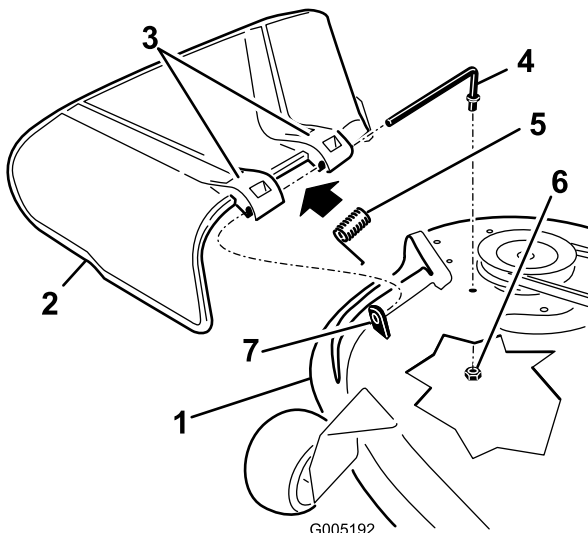

**Figur 70**

- |                        |                        |
|------------------------|------------------------|
| 1. Plæneklipperskjold  | 5. Fjeder              |
| 2. Græsdeflektor       | 6. Møtrik (3/8 tomme)  |
| 3. Græsdeflektorbeslag | 7. Kort afstandsstykke |
| 4. Stang               |                        |

2. Skub stangen ud af det korte afstandsstykke, fjederen og græsdeflektoren (Figur 70).
3. Fjern den beskadigede eller slidte græsdeflektor.
4. Udskift græsdeflektoren (Figur 70).
5. Skub stangen (den lige ende) gennem det bageste beslag på græsdeflektoren.
6. Anbring fjederen på stangen med endekablerne nedad mellem græsdeflektorbeslagene.
7. Skub stangen gennem det andet græsdeflektorbeslag (Figur 70).
8. Sæt stangen forrest på græsdeflektoren i skjoldets korte afstandsstykke.
9. Fastgør den bageste ende af stangen i plæneklipperen med en møtrik (3/8 tomme), som vist i Figur 70.

**Vigtigt:** Græsdeflektoren skal fjederbelastes i den sænkede position. Løft deflektoren op for at kontrollere, at den smækker helt ned.

6. Brug et fjederværktøj til at montere styrefjederen over skjoldets krog og tilspænd styreremskiven og plæneklipperremmen (Figur 71 og Figur 72).

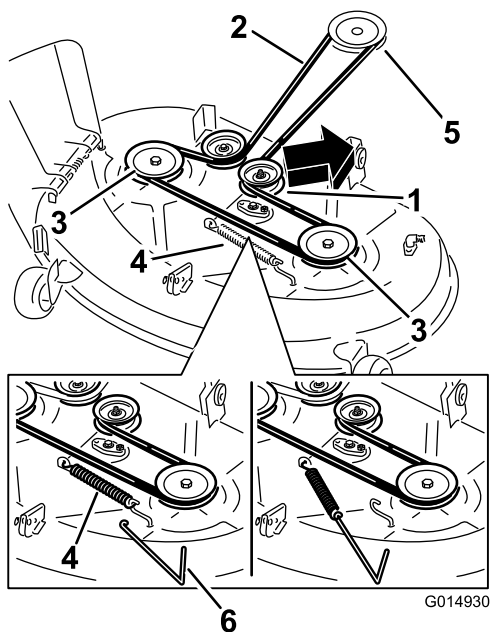

**Figur 71**

Plæneklipperskjold med to skæreknive

- |                     |                  |
|---------------------|------------------|
| 1. Styreremskive    | 4. Fjeder        |
| 2. Plæneklipperrem  | 5. Motorremskive |
| 3. Yderste remskive | 6. Fjederværktøj |

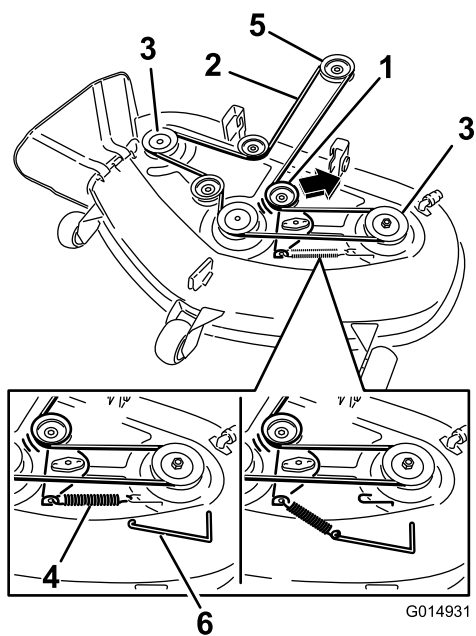

**Figur 72**

Plæneklipperskjold med tre skæreknive

- |                     |                  |
|---------------------|------------------|
| 1. Styreremskive    | 4. Fjeder        |
| 2. Plæneklipperrem  | 5. Motorremskive |
| 3. Yderste remskive | 6. Fjederværktøj |

5. Før den nye rem rundt om motorremskiven og plæneklipperremskiverne (Figur 72).

# Rengøring

## Vask af plæneklipperens underside

**Eftersynsinterval:** Efter hver anvendelse—Rengør klipperdækkets hus.

Hver gang du har brugt plæneklipperen, skal du vaske undersiden for at forhindre, at der samler sig græs. På denne måde forbedres græskværnefunktionen og spredningen af det afklippede græs.

1. Parker maskinen på en plan flade, og udkobl kontakten til regulering af skæreknive.
2. Flyt bevægelseshåndtagene udad til parkeringspositionen, stop motoren, fjern nøglen og vent til alle bevægelige dele er standset, før du forlader betjeningspositionen.
3. Fastgør slangekoblingen på enden af plæneklipperens vaskefitting, og skru helt op for vandet (Figur 73).

**Bemærk:** Smør vaseline på vaskefittings O-ring for at gøre det lettere at sætte koblingen på og beskytte O-ringen.

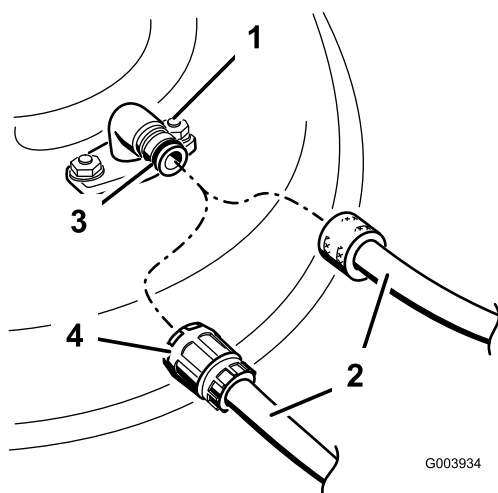

Figur 73

- |                 |            |
|-----------------|------------|
| 1. Vaskefitting | 3. O-ring  |
| 2. Slange       | 4. Kobling |

4. Sænk plæneklipperen til den laveste klippehøjde.
5. Tag plads i sædet, og start motoren.
6. Indkobl kontakten til regulering af skærekniven, og lad plæneklipperen køre i 1-3 minutter.
7. Udkobl kontakten til regulering af skærekniven, stop motoren, fjern tændingsnøglen, og vent til alle bevægelige dele stopper.
8. Luk for vandet, og tag koblingen af vaskefittingsen.

**Bemærk:** Hvis plæneklipperen ikke er ren efter én vask, skal du lade den stå i blød i 30 minutter. Gentag dernæst processen.

9. Lad plæneklipperen køre igen mellem 1-3 minutter for at fjerne overskydende vand.

### ⚠ ADVARSEL

En knækket eller manglende vaskefitting kan betyde, at du og andre personer udsættes for udslyngede genstande eller risikerer at komme i kontakt med skæreknivene. Udslyngede genstande eller kontakt med skæreknivene kan medføre kvæstelser eller død.

- Udskift en ødelagt eller manglende vaskefitting øjeblikkeligt, før du anvender plæneklipperen igen.
- Anbring aldrig hænder og fødder under plæneklipperen eller inde i åbninger i plæneklipperen.

# Opbevaring

## Rengøring og opbevaring

1. Udkobl kontakten til regulering af skæreknive, flyt bevægelseshåndtagene udad til parkeringsposition, stands motoren og fjern tændingsnøglen.
2. Græs og snavs fjernes fra alle maskinens ydre dele, særligt motoren.
3. Fjern snavs og avner fra motorens køleribber og blæserhuset.  
**Vigtigt: Du kan vaske maskinen med et mildt rengøringsmiddel og vand. Udsæt ikke maskinen for højtryksrensning. Undgå overdreven brug af vand, særligt under sædet og i nærheden af kontrolpanelet, motoren og hydraulikpumperne.**
4. Udfør serviceeftersyn af luftfilteret. Se Serviceeftersyn af luftfilteret (side 34).
5. Smør maskinen med fedt og olie. Se afsnittet Smøring (side 33).
6. Skift krumtaphusolie og filter. Se Serviceeftersyn af motorolien (side 35).
7. Kontroller dæktrykket. Se Kontrol af dæktrykket (side 41).
8. Oplad batteriet. Se Opladning af batteriet (side 39).
9. Kontroller skæreknivens tilstand. Se Serviceeftersyn af skæreknivene (side 42).
10. Klargør maskinen til opbevaring, hvis den ikke skal bruges i mere end 30 dage. Klargør maskinen til opbevaring på følgende måde.
11. Tilsæt en mineraloliebaseret stabilisator til brændstoffet i tanken. Følg blandingsvejledningen fra stabilisatorfabrikanten. Anvend ikke alkoholbaseret stabilisator (ethanol eller metanol).

**Bemærk:** Brændstofstabilisator er mest effektiv, når den blandes med frisk benzin og altid anvendes.

Lad motoren køre for at fordele brændstoffet, der er tilsat stabilisator, i brændstofsyste­met (5 minutter).

Stand motoren, lad den køle af, og dræn brændstoftanken.

Start motoren igen, og lad den køre, indtil den stopper.

Giv motoren choker. Start motoren, og lad den køre, indtil den ikke vil starte igen.

Brændstoffet skal bortskaffes på forsvarlig vis. Det kan genbruges i overensstemmelse med gældende retningslinjer.

**Vigtigt: Benzin tilsat stabilisator må ikke opbevares i mere end 30 dage.**

12. Fjern tændrøret/-ene, og kontroller tilstanden. Se Serviceeftersyn af tændrøret (side 37). Når

tændrøret/-ene er afmonteret fra motoren, hældes der to spiseskefulde motorolie ned i tændrørshullet. Brug den elektriske starter til at tørne motoren for at fordele olien i cylinderen. Monter tændrøret/-ene. Sæt ikke kablet på tændrøret/-ene.

13. Fjern eventuelt snavs og avner fra toppen af plæneklipperen.
14. Skrab enhver større ophobning af græs og snavs af plæneklipperens underside, og vask derefter plæneklipperen med en haveslange.
15. Kontroller drivremmenes og plæneklipperremmenes tilstand.
16. Kontroller og stram alle bolte, møtrikker og skruer. Reparer eller udskift alle slidte og beskadigede dele.
17. Mal alle ridsede eller blotlagte metaloverflader. Maling kan købes hos en autoriseret serviceforhandler.
18. Opbevar maskinen i en ren, tør garage eller på et passende sted. Fjern nøglen fra tændingen, og opbevar den på et sted, du ikke glemmer. Tildæk maskinen for at beskytte den og holde den ren.

# Fejlfinding

Problem	Mulig årsag	Afhjælpning
Motoren overopheder.	<ol style="list-style-type: none"> <li>1. Motorbelastningen er for stor.</li> <li>2. Oliestanden i krumtaphuset er lav.</li> <li>3. Køleribberne og luftkanalerne under motorens blæserhus er tilstoppede.</li> <li>4. Luftfilteret er snavset.</li> <li>5. Der er snavs, vand eller gammelt brændstof i brændstofssystemet.</li> </ol>	<ol style="list-style-type: none"> <li>1. Sænk kørehastigheden.</li> <li>2. Fyld olie på krumtaphuset.</li> <li>3. Fjern snavs og lignende fra køleribberne og luftkanalerne.</li> <li>4. Rens eller udskift luftfilterindsatsen.</li> <li>5. Kontakt en autoriseret forhandler.</li> </ol>
Starteren tørner ikke.	<ol style="list-style-type: none"> <li>1. Kontakten til regulering af skæreknive er indkoblet.</li> <li>2. Bevægelseshåndtagene er ikke i parkeringsposition.</li> <li>3. Batteriet er fladt.</li> <li>4. De elektriske forbindelser er rustne eller løse.</li> <li>5. Der er sprunget en sikring.</li> <li>6. Et relæ eller en kontakt er beskadiget.</li> </ol>	<ol style="list-style-type: none"> <li>1. Flyt kontakten til regulering af skæreknive til udkoblet.</li> <li>2. Flyt bevægelseshåndtagene udad til parkeringsposition.</li> <li>3. Oplad batteriet.</li> <li>4. Kontroller, om de elektriske tilslutninger har forbindelse.</li> <li>5. Udskift sikringen.</li> <li>6. Kontakt en autoriseret serviceforhandler.</li> </ol>
Motoren vil ikke starte, er svær at starte eller sætter ud.	<ol style="list-style-type: none"> <li>1. Brændstoftanken er tom.</li> <li>2. Chokeren er ikke aktiveret.</li> <li>3. Luftfilteret er snavset.</li> <li>4. Tændrørskablet/-erne sidder løst eller er faldet af.</li> <li>5. Tændrør/-ene er ødelagt, snavset/-ede, eller gnistgab er forkert.</li> <li>6. Der er snavs i brændstoffilteret.</li> <li>7. Der er snavs, vand eller gammelt brændstof i brændstofsystemet.</li> <li>8. Der er forkert brændstof i brændstoftanken.</li> <li>9. Oliestanden i krumtaphuset er lav.</li> </ol>	<ol style="list-style-type: none"> <li>1. Fyld brændstoftanken op.</li> <li>2. Flyt chokeren til positionen On (Til).</li> <li>3. Rens eller udskift luftfilterindsatsen.</li> <li>4. Monter kablet/-erne på tændrøret.</li> <li>5. Monter et nyt/nye tændrør med korrekt gnistgab.</li> <li>6. Udskiftning af brændstoffilteret.</li> <li>7. Kontakt en autoriseret forhandler.</li> <li>8. Tøm tanken, og udskift brændstoffet med den korrekte type.</li> <li>9. Fyld olie på krumtaphuset.</li> </ol>
Maskinen kører ikke.	<ol style="list-style-type: none"> <li>1. Omløbsventilerne er åbne.</li> <li>2. Trækremmene er slidte, løse eller sprunget.</li> <li>3. Trækremmene er gået af remskiverne.</li> <li>4. Transmissionen har svigtet.</li> </ol>	<ol style="list-style-type: none"> <li>1. Luk trækventilerne.</li> <li>2. Kontakt en autoriseret forhandler.</li> <li>3. Kontakt en autoriseret forhandler.</li> <li>4. Kontakt en autoriseret serviceforhandler.</li> </ol>
Der er en unormal vibration.	<ol style="list-style-type: none"> <li>1. Motorens monteringsbolte er løse.</li> <li>2. Der er en løs motorremskive, styreremskive, eller en af skæreknivernes remskiver er løs.</li> <li>3. Motorremskiven er beskadiget.</li> <li>4. Skærekniven/-knivene er bøjedede eller ude af balance.</li> <li>5. En af skæreknivernes monteringsbolte er løs.</li> <li>6. En knivspindel er bøjet.</li> </ol>	<ol style="list-style-type: none"> <li>1. Tilspænd motorens monteringsbolte.</li> <li>2. Tilspænd den løse remskive.</li> <li>3. Kontakt en autoriseret forhandler.</li> <li>4. Monter en eller flere nye skæreknive.</li> <li>5. Tilspænd skæreknivernes monteringsbolt.</li> <li>6. Kontakt en autoriseret forhandler.</li> </ol>

Problem	Mulig årsag	Afhjælpning
Klippehøjden er ujævn.	<ol style="list-style-type: none"> <li>1. Skærekniven/-knivene er ikke skarp(e).</li> <li>2. Skærekniven/-knivene er bøjet/-ede.</li> <li>3. Plæneklipperen er ikke nivelleret.</li> <li>4. Et antiskalperingshjul er ikke indstillet korrekt.</li> <li>5. Undersiden af plæneklipperen er snavset.</li> <li>6. Dæktrykket er ikke korrekt.</li> <li>7. En knivspindel er bøjet.</li> </ol>	<ol style="list-style-type: none"> <li>1. Slib kniven/knivene.</li> <li>2. Monter en eller flere nye skæreknive</li> <li>3. Niveller plæneklipperen på tværs og på langs.</li> <li>4. Juster antiskalperingshjulets højde.</li> <li>5. Rengør undersiden af plæneklipperen.</li> <li>6. Tilpas dæktrykket.</li> <li>7. Kontakt en autoriseret forhandler.</li> </ol>
Knivene roterer ikke.	<ol style="list-style-type: none"> <li>1. Drivremmen er slidt, løs eller sprunget.</li> <li>2. Drivremmen er gået af remskiven.</li> <li>3. Kontakten til kraftudtaget eller kraftudtagskoblingen er defekt.</li> <li>4. Plæneklipperremmen er slidt, løs eller sprunget.</li> </ol>	<ol style="list-style-type: none"> <li>1. Monter en ny drivrem.</li> <li>2. Monter drivremmen, og kontroller, at justeringsakslerne og remstyrene er korrekt placeret.</li> <li>3. Kontakt en autoriseret forhandler.</li> <li>4. Monter en ny plæneklipperrem.</li> </ol>

# Diagrammer

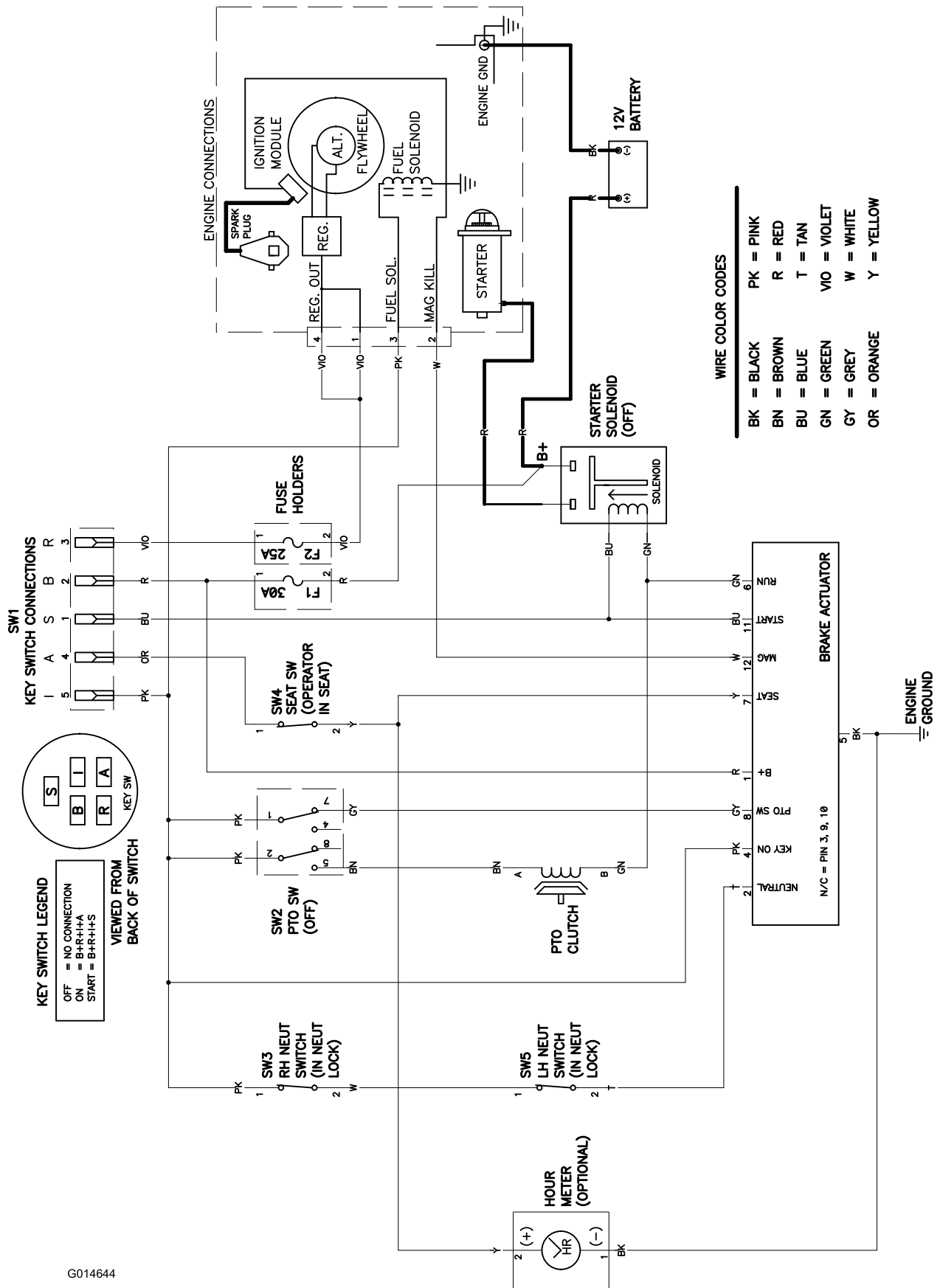

G014644

EI-diagram (Rev. A)

# Bemærkninger:

# Bemærkninger:

# Bemærkninger:

## International forhandlerliste

<b>Forhandler:</b>	<b>Land:</b>	<b>Tif.:</b>	<b>Forhandler:</b>	<b>Land:</b>	<b>Tif.:</b>
Agrolanc Kft	Ungarn	36 27 539 640	Maquiver S.A.	Colombia	57 1 236 4079
Balama Prima Engineering Equip.	Hongkong	852 2155 2163	Maruyama Mfg. Co. Inc.	Japan	81 3 3252 2285
B-Ray Corporation	Korea	82 32 551 2076	Mountfield a.s.	Tjekkiet	420 255 704 220
Casco Sales Company	Puerto Rico	787 788 8383	Mountfield a.s.	Slovakiet	420 255 704 220
Ceres S.A.	Costa Rica	506 239 1138	Munditol S.A.	Argentina	54 11 4 821 9999
CSSC Turf Equipment (pvt) Ltd.	Sri Lanka	94 11 2746100	Norma Garden	Rusland	7 495 411 61 20
Cyril Johnston & Co.	Nordirland	44 2890 813 121	Oslinger Turf Equipment SA	Ecuador	593 4 239 6970
Cyril Johnston & Co.	Republikken Irland	44 2890 813 121	Oy Hako Ground and Garden Ab	Finland	358 987 00733
Equivier	Mexico	52 55 539 95444	Parkland Products Ltd.	New Zealand	64 3 34 93760
Femco S.A.	Guatemala	502 442 3277	Perfetto	Polen	48 61 8 208 416
ForGarder OU	Estland	372 384 6060	Pratoverde SRL.	Italien	39 049 9128 128
G.Y.K. Company Ltd.	Japan	81 726 325 861	Prochaska & Cie	Østrig	43 1 278 5100
Geomechaniki of Athens	Grækenland	30 10 935 0054	RT Cohen 2004 Ltd.	Israel	972 986 17979
Golf international Turizm	Tyrkiet	90 216 336 5993	Riversa	Spanien	34 9 52 83 7500
Guandong Golden Star	Kina	86 20 876 51338	Lely Turfcare	Danmark	45 66 109 200
Hako Ground and Garden	Sverige	46 35 10 0000	Solvert S.A.S	Frankrig	33 1 30 81 77 00
Hako Ground and Garden	Norge	47 22 90 7760	Spypros Stavrinides Limited	Cypern	357 22 434131
Hayter Limited (U.K.)	Storbritannien	44 1279 723 444	Surge Systems India Limited	Indien	91 1 292299901
Hydroturf Int. Co Dubai	Forenede Arabiske Emirater	97 14 347 9479	T-Markt Logistics Ltd.	Ungarn	36 26 525 500
Hydroturf Egypt LLC	Ægypten	202 519 4308	Toro Australia	Australien	61 3 9580 7355
Irrimac	Portugal	351 21 238 8260	Toro Europe NV	Belgien	32 14 562 960
Irrigation Products Int'l Pvt Ltd.	Indien	0091 44 2449 4387	Valtech	Marocco	212 5 3766 3636
Jean Heybroek b.v.	Holland	31 30 639 4611	Victus Emak	Polen	48 61 823 8369

### Europæisk erklæring om beskyttelse af privatlivets fred

De oplysninger, som Toro indsamler

Toro Warranty Company (Toro) respekterer dit privatliv. For at vi kan behandle dit garantikrav og kontakte dig i tilfælde af en produkttilbagekaldelse, beder vi dig dele visse oplysninger med os, enten direkte eller gennem din lokale Toro-virksomhed eller -forhandler.

Toros garantisystem hostes på servere i USA, hvor love om beskyttelse af privatlivets fred muligvis ikke yder samme beskyttelse, som gælder i dit land.

VED AT DELE DINE PERSONLIGE OPLYSNINGER MED OS GIVER DU DIT SAMTYKKE TIL BEHANDLING AF DINE PERSONLIGE OPLYSNINGER SOM BESKREVET I DENNE ERKLÆRING OM BESKYTTELSE AF PRIVATLIVETS FRED.

Toros brug af oplysninger

Toro kan bruge dine personlige oplysninger til at behandle garantikrav og kontakte dig i tilfælde af en produkttilbagekaldelse og til ethvert andet formål, som vi informerer dig om. Toro kan dele dine oplysninger med Toros søsterselskaber, forhandlere eller andre forretningspartnere i forbindelse med enhver af disse aktiviteter. Vi sælger ikke dine personlige oplysninger til andre virksomheder. Vi forbeholder os retten til at offentliggøre personlige oplysninger for at kunne overholde gældende lovgivning og efter anmodning fra relevante myndigheder med henblik på at kunne betjene vores systemer korrekt eller af hensyn til vores egen eller brugerens beskyttelse.

Opbevaring af dine personlige oplysninger

Vi opbevarer dine personlige oplysninger, så længe vi har behov for dem, til de formål, som de oprindeligt blev indsamlet til, eller til andre legitime formål (som f.eks. overholdelse af regler) eller som påkrævet af gældende lovgivning.

Toros forpligtelse i forbindelse med sikkerheden af dine personlige oplysninger

Vi tager rimelige forholdsregler for at beskytte sikkerheden af dine personlige oplysninger. Vi tager også forholdsregler for at opretholde nøjagtigheden og aktualiteten af personlige oplysninger.

Adgang til og korrigerende af dine personlige oplysninger

Hvis du gerne vil gennemse eller ændre dine personlige oplysninger, kan du kontakte os pr. e-mail på [legal@toro.com](mailto:legal@toro.com).

### Forbrugerlovgivning i Australien

Forbrugere i Australien kan finde nærmere oplysninger om forbrugerlovgivningen i Australien i kassen eller hos den lokale Toro-forhandler.



# Toros garanti og Startgaranti med Toro GTS

Produkter til private formål

## Fejl og produkter, der er dækket

Toro Company og dets søsterselskab, Toro Warranty Company, garanterer i fællesskab, i henhold til en aftale mellem dem, at reparere det nedenfor anførte ToroShort-produkt for den oprindelige køber<sup>1</sup>, hvis det viser sig at have materialefejl eller fejl i den håndværksmæssige udførelse, eller hvis motoren med Toro GTS (Guaranteed to Start) ikke starter ved første eller andet træk, forudsat at rutinevedligeholdelsen, som påkrævet i henhold til *betjeningsvejledningen*, er blevet udført.

Følgende perioder gælder fra købsdatoen:

Produkter	Garantiperiode
Plæneklippere	
• Støbt skjold	5 års privat brug <sup>2</sup> 90 dages kommerciel brug
• Motor	5 års GTS-garanti, Privat brug <sup>3</sup>
• Batteri	2 år
• Stålskjold	2 års privat brug <sup>2</sup> 30 dages kommerciel brug
• Motor	2 års GTS-garanti, Privat brug <sup>3</sup>
TimeMaster-plæneklippere	3 års privat brug <sup>2</sup> 90 dages kommerciel brug
• Motor	3 års GTS-garanti, Privat brug <sup>3</sup>
• Batteri	2 år
Elektriske håndholdte produkter	2 års privat brug <sup>2</sup> Ingen garanti for kommerciel brug
Sneslynger	
• Et trin	2 års privat brug <sup>2</sup> 45 dages kommerciel brug
• Motor	2 års GTS-garanti, Privat brug <sup>3</sup>
• To trin	3 års privat brug <sup>2</sup> 45 dages kommerciel brug
• Sliske, sliskedeflektor og rotorhusskærm	Produktivstid (kun den originale ejer) <sup>5</sup>
Elektriske sneslynger	2 års privat brug <sup>2</sup> Ingen garanti for kommerciel brug
Alle traktorenheder herunder	
• Motor	Se motorproducentens garanti <sup>4</sup>
• Batteri	2 års privat brug <sup>2</sup>
• Redskaber	2 års privat brug <sup>2</sup>
Plæne- og havetraktorer i DH-serien	2 års privat brug <sup>2</sup> 30 dages kommerciel brug
Plæne- og havetraktorer i XLS-serien	3 års privat brug <sup>2</sup> 30 dages kommerciel brug
TimeCutter	3 års privat brug <sup>2</sup> 30 dages kommerciel brug
TITAN-plæneklippere	3 år eller 240 timer <sup>5</sup>
• Stel	Produktivstid (kun den originale ejer) <sup>6</sup>

<sup>1</sup>Oprindelige køber betyder den person, der købte Toro-produktet oprindeligt.

<sup>2</sup>Privat brug betyder, at produktet bruges på samme grund, som dit hjem ligger på. Brug på mere end ét sted anses for at være kommerciel brug, og i dette tilfælde finder garantien for kommerciel brug anvendelse.

<sup>3</sup>Toro GTS-startgarantien (Guaranteed to Start) gælder ikke, hvis produktet bruges kommercielt.

<sup>4</sup>Nogle af de motorer, der bruges på Toro-produkter, er omfattet af motorfabrikantens garanti.

<sup>5</sup>Alt efter hvad der indtræffer først.

<sup>6</sup>Produktivstid på stellet – Hvis hovedstellet, som består af sammensvejsede dele, der danner traktorstrukturen, som andre komponenter, f.eks. motoren, er fastgjort på, revner eller går i stykker under normal brug, vil den blive repareret eller udskiftet efter Toros valg i henhold til garantien, uden at kunden skal afholde omkostninger til reservedele og arbejds løn. Svigt i stellet som følge af forkert brug eller misbrug og svigt eller påkrævet reparation som følge af rust eller korrosion er ikke omfattet af garantien.

Garantien kan bortfalde, hvis timetælleren er frakoblet, ændret eller viser tegn på, at der er pillet ved den.

## Ejerens ansvar

Du skal vedligeholde dit Toro-produkt ved at følge de vedligeholdelsesprocedurer, der er beskrevet i *betjeningsvejledningen*. Du skal selv afholde udgifterne til denne rutinevedligeholdelse, uanset om den udføres af en forhandler eller dig selv.

## Sådan får du udført service, der er dækket af garantien

Hvis du mener, at dit Toro-produkt har en materialefejl eller fejl i den håndværksmæssige udførelse, skal du følge denne fremgangsmåde:

1. Kontakt sælgeren af dit produkt for at arrangere reparation af produktet. Hvis det af en eller anden årsag ikke er muligt for dig at kontakte sælgeren, kan du kontakte en hvilken som helst autoriseret Toro-forhandler for at arrangere reparation. Se den vedhæftede distributørliste.
2. Medbring produktet og dit købsbevis (salgskvittering) til serviceforhandleren. Hvis du af en eller anden årsag er utilfreds med serviceforhandlerens vurdering eller med den service, du får, kan du kontakte os på:

Toro Customer Care Department, RLC-divisionsen  
Toro Warranty Company  
8111 Lyndale Avenue South  
Bloomington, MN 55420-1196, USA  
001-952-948-4707

## Genstande og fejl, der ikke er dækket

Der er ingen udtrykkelig garanti undtagen for det særlige emissionssystem og motorgarantidækning på visse produkter. Denne udtrykkelige garanti dækker ikke følgende:

- Udgifter til regelmæssig vedligeholdelsesservice eller reservedele som filtre, brændstof, smøremidler, olieskift, tændrør, luftfilter, slibning af slidte skæreknive, kabel-/forbindelsesjusteringer eller bremse- og koblingsjusteringer
- Komponenter, der svigter som følge af almindeligt slid
- Ethvert produkt eller enhver del, der er blevet ændret, anvendt forkert eller forsømt og kræver udskiftning eller reparation som følge af ulykker eller manglende korrekt vedligeholdelse
- Afhentnings- og leveringsudgifter
- Reparationer eller forsøg på reparationer af andre end en autoriseret Toro-serviceforhandler
- Reparationer, der er nødvendige, fordi den anbefalede brændstofprocedure ikke er blevet fulgt (se *betjeningsvejledningen* for yderligere oplysninger)
  - Fjernelse af forureningsstoffer fra brændstofsysteget dækkes ikke
  - Brug af gammelt brændstof (mere end en måned gammelt) eller brændstof, der indeholder mere end 10 % ethanol eller mere end 15 % MTBE
  - Undladelse af at aftappe brændstofsysteget før en periode på over en måned, hvor maskinen ikke skal bruges
- Reparationer eller justeringer til løsning af startproblemer af de følgende grunde:
  - Manglende overholdelse af korrekte vedligeholdelsesprocedurer eller anbefalet brændstofprocedure
  - Plæneklipper med roterende blade har ramt en genstand
- Særlige driftsbetingelser, hvor der muligvis skal trækkes mere end to gange for at starte:
  - Første opstart efter en længere periode på over tre måneder, hvor maskinen ikke har været brugt, eller efter sæsonopbevaring
  - Opstarter ved kolde temperaturer som f.eks. i det tidlige forår eller sene efterår
  - Forkerte startprocedurer – hvis du har svært ved at starte din enhed, skal du læse *betjeningsvejledningen* for at sikre dig, at du bruger de korrekte startprocedurer. Dette kan spare dig for et besøg hos en autoriseret Toro-serviceforhandler.

## Generelle betingelser

Lovgivningen i de enkelte lande er gældende for køberen. Rettigheder, som tilfalder køberen i henhold til denne lovgivning, indskrænkes ikke af denne garanti.