



Count on it.

Käyttöopas

TimeCutter® ZS 4200- ja ZS 5000 -ajoleikkuri

Mallinro: 74386—Sarjanro: 314000001 tai suurempi

Mallinro: 74387—Sarjanro: 314000001 tai suurempi



▲ VAARA

KALIFORNIA

Lakiesityksen 65 mukainen varoitus

Tämä tuote sisältää kemikaaleja, jotka Kalifornian osavaltion tietojen mukaan aiheuttavat syöpää, synnynnäisiä epämuodostumia tai lisääntymiseen liittyvää haittaa.

Tämän tuotteen moottorin tuottamat pakokaasut sisältävät kemikaaleja, jotka Kalifornian osavaltion tietojen mukaan aiheuttavat syöpää, synnynnäisiä epämuodostumia tai muuta lisääntymiseen liittyvää haittaa.

Tämä kone on ajettava vaakatasoleikkuri, joka on tarkoitettu kotikäyttöön asuinalueille. Se on tarkoitettu pääasiassa viheralueiden ruohonleikkuuseen. Sitä ei ole tarkoitettu pensaiden leikkuuseen tai ruohon tai muun kasvuston leikkuuseen teiden varsilla eikä maatalouskäyttöön.

Tämä tuote on asiaankuuluvien eurooppalaisten direktiivien mukainen. Lisätietoja on erillisessä tuotekohtaisessa vaatimustenmukaisuusvakuutuksessa.

Bruttohevosvoima

Moottorin valmistaja on mitannut tämän moottorin brutto- tai nettohevosvoiman laboratoriossa SAE J1940:n mukaisesti. Tämän luokan leikkurin moottorin todellinen hevosvoimamäärä on huomattavasti alaisempi, koska se on säädetty turvallisuuteen, päästöihin ja käyttöön liittyvien vaatimusten mukaisesti.

Osoitteessa www.Toro.com on lisätietoja ajoleikkurimalleista.

Tämä tuote on asianmukaisten eurooppalaisten direktiivien mukainen. Lisätietoja on erillisessä tuotekohtaisessa vaatimustenmukaisuusvakuutuksessa.

Tämä kipinäsytytysjärjestelmä on Kanadan ICES-002-standardin mukainen.

Tärkeää: Tässä moottorissa ei ole kipinänsammuttimella varustettua äänenvaimenninta. Kalifornian laki (California Public Resource Code Section 4442) kieltää tämän moottorin käytön metsissä, pensaikoissa tai ruohikkoalueilla. Muissa maissa ja valtioissa voi olla vastaavia rajoituksia.

▲ VAARA

Alkuperäisten vakio-osien tai lisävarusteiden poistaminen saattaa vaikuttaa koneen toimintaan ja turvallisuuteen sekä takuun voimassaoloon. Muiden kuin alkuperäisten Toro-osien käyttö saattaa johtaa vakavaan tapaturmaan tai kuolemaan. Valtuuttamattomien muutosten tekeminen moottoriin tai polttoaine- tai ilmastointijärjestelmään saattaa olla säännösten vastaista.

Vaihda kaikki osat, mukaan lukien muun muassa renkaat, hihnat, terät ja polttoainejärjestelmän osat, alkuperäisiin Toro-osiin.

Johdanto

Lue nämä tiedot huolellisesti, jotta oppisit käyttämään ja huoltamaan laitetta asianmukaisesti sekä välttämään tapaturmia ja tuotevaurioita. Olet itse vastuussa tuotteen asianmukaisesta ja turvallisesta käytöstä.

Voit ottaa yhteyden Toroon suoraan osoitteessa www.Toro.com, jos tarvitset tietoja tuotteista, lisävarusteista tai lähimmästä jälleenmyyjästä tai haluat rekisteröidä tuotteesi.

Aina kun tarvitset huoltoa, alkuperäisiä Toro-varaosia tai lisätietoja, ota yhteys valtuutettuun huoltoliikkeeseen tai Toron asiakaspalveluun. Ota tällöin tuotteen malli- ja sarjanumerot valmiiksi esiin. Kuva 1 näyttää laitteen malli ja sarjanumeron sijainnin. Kirjoita numerot annettuun tilaan.

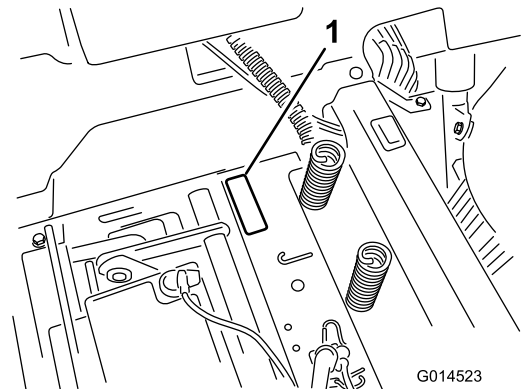

Kuva 1
Istuimen alla

1. Malli- ja sarjanumerokilpi

Kirjoita tuotteen malli- ja sarjanumerot alla olevaan tilaan:

Mallinro: _____

Sarjanro: _____

Tässä käyttöoppaassa esiintyvä varoitusmerkintä (Kuva 2) ilmaisee uhkaa, josta saattaa olla seurauksena vakava tapaturma tai jopa kuolema, jos suositellut varotoimenpiteet laiminlyödään.



Kuva 2

1. Varoitusmerkintä.

Tässä käyttöoppaassa käytetään kahta termiä tietojen korostamiseksi. **Tärkeää** kiinnittää huomiota mekaanisiin erikoistietoihin ja **Huomautus** korostaa erityishuomion ansaitsevia yleistietoja.

Sisältö

Johdanto	2
Turvaohjeet	4
Turvalliset käyttötavat	4
Toro-leikkurin turvallisuus	6
Malli 74386	7
Malli 74387	7
Kaltevuuskaavio	8
Turva- ja ohjetarrat	9
Laitteen yleiskatsaus	15
Ohjauslaitteet	16
Käyttö	17
Polttoaineen lisäys	17
Moottorin öljymäärän tarkistus	19
Uuden koneen sisäänajo	19
Muista aina turvallisuus	19
Moottorin käynnistys	20
Terien käyttö	21
Turvajärjestelmän testaus	22
Moottorin pysäytys	22
Ajaminen	22
Koneen pysäytys	24
Leikkuukorkeuden säätö	24
Nurmisojarullien säätö (107 cm leikkuupöydät)	24
Nurmisojarullien säätö (127 cm leikkuupöydät)	24
Istuimen säätö	25
Liikkeenohjausvipujen säätö	25
Koneen työntäminen käsin	26
Muunto sivulle poistoon (mallit, joissa on 107 cm:n leikkuupöydät)	26

Muunto sivulle poistoon (mallit, joissa on 127 cm:n leikkuupöydät)	27
Käyttövihjeitä	29
Kunnossapito	30
Kunnossapitotaulukko	30
Huoltoa edeltävät toimenpiteet	31
Istuimen nosto	31
Voitelu	31
Laakereiden rasvaus	31
Moottorin huolto	32
Ilmanpuhdistimen huolto	32
Moottoriöljyn huolto	32
Sytytystulpan huolto	34
Jäähdytysjärjestelmän puhdistus	35
Polttoainejärjestelmän huolto	36
Polttoaineputken suodattimen vaihto	36
Sähköjärjestelmän huolto	37
Akun lataus	37
Sulakkeiden huolto	38
Vetojärjestelmän huolto	39
Rengaspaineen tarkistus	39
Sähköjarrun vapautus	39
Leikkurin huolto	39
Leikkuuterien huolto	39
Leikkuupöydän tasaus	42
Leikkurin irrotus	44
Leikkurin asennus	45
Suuntaimen vaihto	45
Leikkurin hihnan huolto	46
Hihnoiden tarkistus	46
Leikkurin hihnan vaihto	46
Puhdistus	48
Leikkurin alapuolen pesu	48
Varastointi	49
Puhdistus ja varastointi	49
Vianetsintä	50
Kaaviot	52

Turvaohjeet

Ruohonleikkurin asiaton käyttö tai huolto voi aiheuttaa tapaturman tai kuoleman. Vähennä tapaturmariskiä noudattamalla näitä turvaohjeita.

Toro on suunnitellut ja testannut tämän ruohonleikkurin siten, että sen käyttö on turvallista, mutta seuraavien ohjeiden noudattamatta jättäminen saattaa aiheuttaa henkilövahingon.

Parhaan mahdollisen turvallisuuden ja hyvän suorituskyvyn takaamiseksi sekä laitetuntemuksen hankkimiseksi on tärkeää, että kaikki ruohonleikkurin käyttäjät lukevat tämän käyttöoppaan ja omaksuvat sen tiedot ennen laitteen käyttämistä. Erityistä huomiota on kiinnitettävä turvaohjeen varoitusmerkintään (Kuva 2), joka tarkoittaa Varoitusta, Vaaraa tai Hengenvaaraa – ”henkilöturvallisuusohjeet”. Lue ja omaksu nämä ohjeet, sillä ne käsittelevät turvallisuutta. Ohjeiden noudattamatta jättäminen saattaa johtaa henkilövahinkoon.

Turvalliset käyttötavat

Seuraavat ohjeet on otettu standardista EN 836:1997.

Koulutus

- Lue *käyttöopas* ja muu koulutusmateriaali.

Huomaa: Jos käyttäjä tai mekaanikko ei ymmärrä oppaan kieltä, omistajan on selitettävä hänelle sen sisältö.

- Tutustu laitteen turvallisen käytön ohjeisiin, ohjauslaitteisiin ja turvamerkintöihin.
- Kaikille käyttäjille ja mekaniikoille on annettava asianmukainen koulutus. Omistaja vastaa käyttäjien koulutuksesta.
- Älä anna lapsien tai kouluttamattomien henkilöiden käyttää tai huoltaa laitetta.

Huomaa: Paikalliset säännökset saattavat asettaa rajoituksia käyttäjän iälle.

- Omistaja/käyttäjä voi estää itselleen tai muille henkilöille tai omaisuudelle aiheutuneet vahingot ja on siksi vastuussa niistä.

Valmistelut

- Tutki maasto, jotta voit arvioida, mitä lisälaitteita ja varusteita työn turvallinen suorittaminen edellyttää. Käytä vain valmistajan hyväksymiä lisälaitteita ja varusteita.
- Pukeudu asianmukaisesti. Käytä kypärää, suojalaseja, pitkiä housuja, turvakengkiä, käsineitä ja kuulonsuojainta.

Tärkeää: Pitkät hiukset, löysät vaatteet ja roikkuvat korut voivat takertua liikkuviin osiin.

- Tarkasta alue, jolla laitetta on tarkoitus käyttää, ja varmista, että kaikki esineet poistetaan koneen tieltä ennen käyttöä.
- Ole erityisen huolellinen käsitellessäsi polttoaineita. Ne ovat tulenarkoja, ja niiden höyryt räjähtävät herkästi.
 - Käytä hyväksytyä säiliötä.
 - Älä irrota polttoainesäiliön korkkia tai lisää polttoainetta moottorin ollessa käynnissä. Anna moottorin jäähtyä ennen polttoaineen lisäämistä. Älä tupakoi koneen lähetyvillä moottorin ollessa käynnissä.
 - Älä täytä tai tyhjennä koneen polttoainesäiliötä sisätiloissa.
- Tarkista, että käyttäjän pitokytkimet, turvakytkimet ja kilvet ovat paikoillaan ja toimivat oikein. Älä käytä konetta, mikäli ne eivät toimi kunnolla.

Käyttö

- Salamanisku voi aiheuttaa vakavan loukkaantumisen tai hengenvaaran. Jos alueella on ukonilma, konetta ei saa käyttää. Tällöin on hakeuduttava suojaan.
- Älä käytä moottoria suljetussa tilassa.
- Käytä konetta vain hyvin valaistuilla alueilla, jotta pystyt välttämään kolot ja piilevät vaarat.
- Varmista ennen moottorin käynnistämistä, että kaikki käyttöpyörät ovat vapaalla ja seisontajarru on kytketty. Käynnistä moottori vain käyttäjän paikalta.
- Varmista konetta käytettäessä, että se on vakaalla alustalla. Kiinnitä tähän erityistä huomiota peruuttaessasi.

Huomaa: Liukas alusta voi aiheuttaa liukastumisen.

- Hidasta ja ole erityisen varovainen rinteillä. Aja rinteillä sivusuuntaan. Nurmiolosuhteet voivat heikentää koneen vakautta. Ole varovainen käyttäessäsi konetta pudotusten lähellä.
- Hidasta ja ole varovainen kääntyessäsi sekä muuttaessasi suuntaa mäissä.
- Älä nosta leikkuupöytää terien pyöriessä.
- Älä käytä konetta, jos PTO-suojus tai muut turvalaitteet eivät ole tiukasti paikallaan. Varmista, että kaikki turvalaitteet ovat paikoillaan, ne on säädetty oikein ja ne toimivat oikein.
- Älä käytä konetta, jos heittokanavan suuntain on ylhäällä tai irrotettu tai jos sitä on muunneltu, ellei ruohonkerääjä ole käytössä.

- Älä muuta moottorin kierrosnopeuden säätimen asetuksia tai käytä moottoria ylikierroksilla.
- Pysähdy tasaiselle maalle, kytke käyttöpyörät pois käytöstä, kytke käsijarru päälle (jos on) ja sammuta moottori aina, ennen kuin poistut käyttäjän paikalta, myös kerääjien tyhjentämistä tai tukoksen suppilosta poistamista varten.
- Pysäytä laitteet ja tarkasta terät, mikäli kone osuu esineisiin tai tärisee epätavallisesti. Suorita tarvittavat korjaukset ennen koneen käytön jatkamista.
- Älä pane käsiä tai jalkoja leikkuuyksikköön.
- Katso taakse ja alas ennen peruuttamista ja varmistu, että reitti on vapaa.
- Pidä lemmikit ja sivulliset etäällä käytössä olevasta koneesta.
- Hidasta ja ole varovainen kääntyessäsi sekä teitä ja jalkakäytäviä ylittäessäsi. Pysäytä terät, jos et leikkaa ruohoa.
- Katso, mihin suuntaan leikkuujäte poistuu ja huolehdi, ettei tässä suunnassa ole ihmisiä.
- Älä käytä leikkuria alkoholin tai huumausaineiden vaikutuksen alaisena.
- Ole varovainen lastatessasi konetta perävaunuun tai kuorma-autoon ja niistä pois.
- Ole varovainen lähestyessäsi kulmia, joissa on huono näkyvyys, pensaita, puita tai muita näköesteitä.

Polttoaineiden turvallinen käsittely

- Vältä loukkaantumiset ja omaisuusvahingot käsittelemällä bensiiniä erittäin varovasti. Bensiini on erittäin tulenarkaa ja sen höyryt ovat räjähdysherkkiä.
- Sammuta savukkeet, sikarit, piiput ja muut sytytyslähteet.
- Käytä vain hyväksyttyä polttoaineastiaa.
- Älä irrota polttoainesäiliön korkkia tai lisää polttoainetta moottorin ollessa käynnissä.
- Anna moottorin jäähtyä ennen polttoaineen lisäämistä.
- Älä täytä koneen polttoainesäiliötä sisätiloissa.
- Älä säilytä konetta tai polttoainesäiliötä tilassa, jossa on avotuli, kipinöitä tai varmistusliekki (esimerkiksi vedenlämmitin tai muu vastaava laite).
- Älä täytä astioita ajoneuvon sisällä, kuorma-autossa tai perävaunun lavalla, jossa on muovipäällyste. Aseta astiat maahan ja pois ajoneuvon läheltä ennen polttoaineen lisäämistä.
- Poista laite kuorma-autosta tai perävaunusta ja tankkaa laite, kun sen pyörillä on kosketus maahan. Jos se ei ole mahdollista, tankkaa tällainen laite mieluummin kannettavasta astiasta kuin polttoaineen jakelupistoolilla.
- Pidä pistoolia polttoainesäiliön reunaa tai astian aukkoa vasten koko tankkaamisen ajan. Älä käytä polttoainepistoolin aukilukituskytkintä.

- Jos polttoainetta on roiskunut vaatteille, vaihda vaatteet välittömästi.
- Älä täytä polttoainesäiliötä liian täyteen. Asenna polttoainesäiliön korkki ja kiristä se huolellisesti.

Kunnossapito ja varastointi

- Kytke käyttöpyörät pois käytöstä, kytke seisontajarru, sammuta moottori ja irrota virta-avain tai sytytystulpan johto. Odota ennen säätämistä, puhdistamista tai korjaamista, että kaikki osat pysähtyvät kokonaan.
- Poista ruoho ja leikkuujäte leikkuuyksiköstä, käyttöpyörästä, äänenvaimentimista ja moottorista tulipalon estämiseksi.
- Puhdista öljy- ja polttoaineroiskeet.
- Anna moottorin jäähtyä ennen koneen varastointia.
- Älä säilytä polttoainetta lähellä avotulta tai tyhjennä polttoainesäiliötä sisätiloissa.
- Älä anna tehtävään kouluttamattomien henkilöiden huoltaa konetta.
- Tue osat tarvittaessa pukkien avulla.
- Vapauta paine huolellisesti osista, joihin on varastoitunut energiaa.
- Irrota akku tai vedä johto irti sytytystulpasta ennen minkäänlaisia huoltotoimia. Irrota kaapeli ensin miinusnavasta ja vasta sitten plusnavasta. Kytke kaapeli ensin plusnapaan ja vasta sitten miinusnapaan.
- Ole varovainen, kun tarkastat teriä. Kiedo terän (terien) ympärille esimerkiksi kangas tai käytä käsineitä ja ole varovainen, kun huollat teriä. Älä suorista tai hitsaa teriä, vaan vaihda ne.
- Pidä kädet ja jalat poissa liikkuvista osista. Älä tee säätöjä moottorin ollessa käynnissä, jos mahdollista.
- Pidä kaikki osat hyvässä kunnossa ja kaikkien laitteiden kiinnitykset tiukalla. Vaihda kaikki kuluneet tai vaurioituneet tarrat.

Kuljetus

- Ole varovainen lastatessasi konetta perävaunuun tai kuorma-autoon.
- Käytä täysleveää ramppia lastatessasi konetta perävaunuun tai kuorma-autoon.
- Kiinnitä kone tiukasti hihnoilla, ketjuilla, kaapeleilla tai köysillä. Etu- ja takahihnat on suunnattava alas- ja ulospäin koneesta.

Toro-leikkurin turvallisuus

Seuraavassa luettelossa on erityisesti Toro-tuotteita koskevia turvaohjeita ja muita turvallisuustietoja, jotka käyttäjän on tunnettava.

Tämä tuote voi katkaista jalan tai käden sekä singota esineitä. Noudata aina kaikkia turvallisuusohjeita vakavan loukkaantumisen tai kuoleman välttämiseksi.

Tämä tuote on tarkoitettu ruohon leikkaamiseen ja kierrättämiseen tai leikatun ruohon keräämiseen, kun se on varustettu ruohonkerääjällä. Muu käyttö voi olla vaarallista käyttäjälle ja sivullisille.

Yleinen käyttö

- Varmista ennen ruohonleikkausta, että alueella ei ole sivullisia. Pysäytä kone, jos alueelle tulee ihmisiä.
- Älä kosketa laitteen tai lisälaitteiden osia, jotka voivat olla kuumia käytön jäljiltä. Anna kaikkien osien jäähtyä, ennen kuin yrität huoltaa, säätää tai korjata konetta.
- Käytä vain Toron hyväksymiä lisälaitteita. Takuu saattaa raueta, jos käytetään lisälaitteita, joita Toro ei ole hyväksynyt.
- Tarkista vapaa alikulkukorkeus (esim. puiden oksat, porttikäytävät, sähkölinjat) ennen kuin ajat minkään kohteen alitse. Varo osumasta kohteeseen.
- Hidasta vauhtia ennen kääntymistä ja noudata varovaisuutta.
- Ole varovainen ajaessasi reunakiveysten, kivien, puunjuurien ja muiden esteiden yli.
- Katso taakse ja alas ennen peruuttamista ja varmista, että reitti on vapaa. Ole erityisen varovainen peruuttaessasi.
- Käytä ohjauslaitteita tasaisella liikkeellä ja riuhtomatta.
- Kun lastaat konetta, käytä täysleveää ramppia, joka on leveämpi kuin koneen runko.
- Älä kuljeta matkustajia.
- Älä kuljeta koneessa esineitä.

Käyttö rinteillä

Kaikilla rinteillä ja kaltevilla pinnoilla on oltava erityisen varovainen. Jos tunnet olosi epävarmaksi rinteessä, älä leikkaa sitä.

- Poista leikkuualueelta kaikki esteet, kuten kivet, puiden oksat jne.
- Varo koloja, uria ja töyssyjä.

Huomaa: Korkea ruoho voi peittää esteet.

- Älä leikkaa ruohoa pudotusten, ojien tai vallien lähetyillä.

Huomaa: Kone voi kaatua yllättäen, jos pyörä menee törmän tai ojan reunan yli tai jos reuna sortuu.

- Ole erityisen varovainen käyttäessäsi ruohonkerääjiä tai muita lisälaitteita.

Huomaa: Ne voivat vaikuttaa koneen vakauteen.

- Liiku rinteillä hitaasti ja vähän kerrallaan.
- Älä muuta nopeutta tai suuntaa äkillisesti.
- Leikkaa rinteet sivuttaissuunnassa.
- Älä leikkaa ruohoa rinteillä, joiden kaltevuus on yli 15 astetta.

Hinausturvallisuus

- Älä kiinnitä hinattavaa laitetta muualle koneeseen kuin vetokoukkuun.
- Noudata valmistajan suosituksia, jotka koskevat hinattavien laitteiden painoa ja rinteillä vetämistä. Hinauspaino ei saa olla suurempi kuin koneen, käyttäjän ja lisäpainojen yhteispaino. Käytä lisälaitteen asiakirjoissa tai vetolaitteen *käyttöoppaassa* määritettyjä vastapainoja tai pyöräpainoja.
- Älä koskaan anna lasten tai muiden henkilöiden olla hinattavan laitteen sisällä tai päällä.
- Rinteissä hinattavan laitteen paino voi johtaa pidon menetykseen, kaatumisriskin kasvuun ja ajoneuvon hallinnan menetykseen. Vähennä hinattavan laitteen painoa ja hidasta vauhtia.
- Pysäytysmatka kasvaa hinatun kuorman painon kasvaessa. Aja hitaasti ja varaa pysähtymiseen lisää etäisyyttä.
- Tee leveitä käännöksiä, jotta lisälaite ei koskettaisi konetta.

Huolto

- Älä säilytä konetta tai polttoaineastiaa sisätiloissa, joissa on avotuli, esimerkiksi vedenlämmitin tai tulisija.
- Pidä pultit ja mutterit, varsinkin terien kiinnityspultit, tiukalla.
- Älä koskaan poista tai peukaloi turvalaitteita. Tarkista säännöllisesti, että ne toimivat asianmukaisesti. Älä koskaan yritä muuttaa turvalaitteiden käyttötarkoitusta tai vähentää turvalaitteen tarjoamaa suojaa.
- Suojaa Toro-laitteistoinvestointi ja huolehdi sen toiminnasta käyttämällä alkuperäisiä Toro-varaosia.

Toro toimittaa luotettavia varaosia, jotka on suunniteltu erityisen tarkasti laitteidemme teknisten määritysten mukaisesti. Vaadi alkuperäisiä Toro-varaosia ja voit olla huoletta.

- Tarkista jarrujen toiminta usein. Säädä ja huolla tarvittaessa.

Malli 74386

Äänenpaine

Tämän laitteen äänenpainetaso käyttäjän korvan kohdalla on 89 dBA, johon sisältyy epävarmuusarvo (K) 1 dBA.

Äänitehon taso on määritetty standardissa EN 836 määritetyn menettelyn mukaisesti.

Ääniteho

Tämän laitteen taattu äänitehon taso on 100 dB(A). Lukemaan sisältyy epävarmuusarvo (K) 1 dB(A).

Äänitehon taso on määritetty standardissa ISO 11094 kuvatus menettelyn mukaisesti.

Väriinä

Oikealle kädelle mitattu väriinä taso = 1,3 m/s²

Vasemmalle kädelle mitattu väriinä taso = 1,3 m/s²

Epävarmuusarvo (K) = 0,7 m/s²

Mitatut arvot on määritetty standardissa EN 836 määritetyn menettelyn mukaisesti.

Koko vartalon väriinä

Mitattu väriinä taso = 0,33 m/s²

Epävarmuusarvo (K) = 0,16 m/s²

Mitatut arvot on määritetty standardissa EN 836 kuvatus menettelyn mukaisesti (istuen ja seisten ajettavat leikkurit).

Malli 74387

Äänenpaine

Tämän laitteen äänenpainetaso käyttäjän korvan kohdalla on 94 dB(A), johon sisältyy epävarmuusarvo (K) 1 dB(A).

Äänitehon taso on määritetty standardissa EN 836 määritetyn menettelyn mukaisesti.

Ääniteho

Tämän laitteen taattu äänitehon taso on 105 dB(A). Lukemaan sisältyy epävarmuusarvo (K) 1 dB(A).

Äänitehon taso on määritetty standardissa ISO 11094 kuvatus menettelyn mukaisesti.

Väriinä

Oikealle kädelle mitattu väriinä taso = 1,9 m/s²

Vasemmalle kädelle mitattu väriinä taso = 2,8 m/s²

Epävarmuusarvo (K) = 1,4 m/s²

Mitatut arvot on määritetty standardissa EN 836 määritetyn menettelyn mukaisesti.

Koko vartalon väriinä

Mitattu väriinä taso = 0,37 m/s²

Epävarmuusarvo (K) = 0,19 m/s²

Mitatut arvot on määritetty standardissa EN 836 kuvatus menettelyn mukaisesti (istuen ja seisten ajettavat leikkurit).

Kaltevuuskaavio

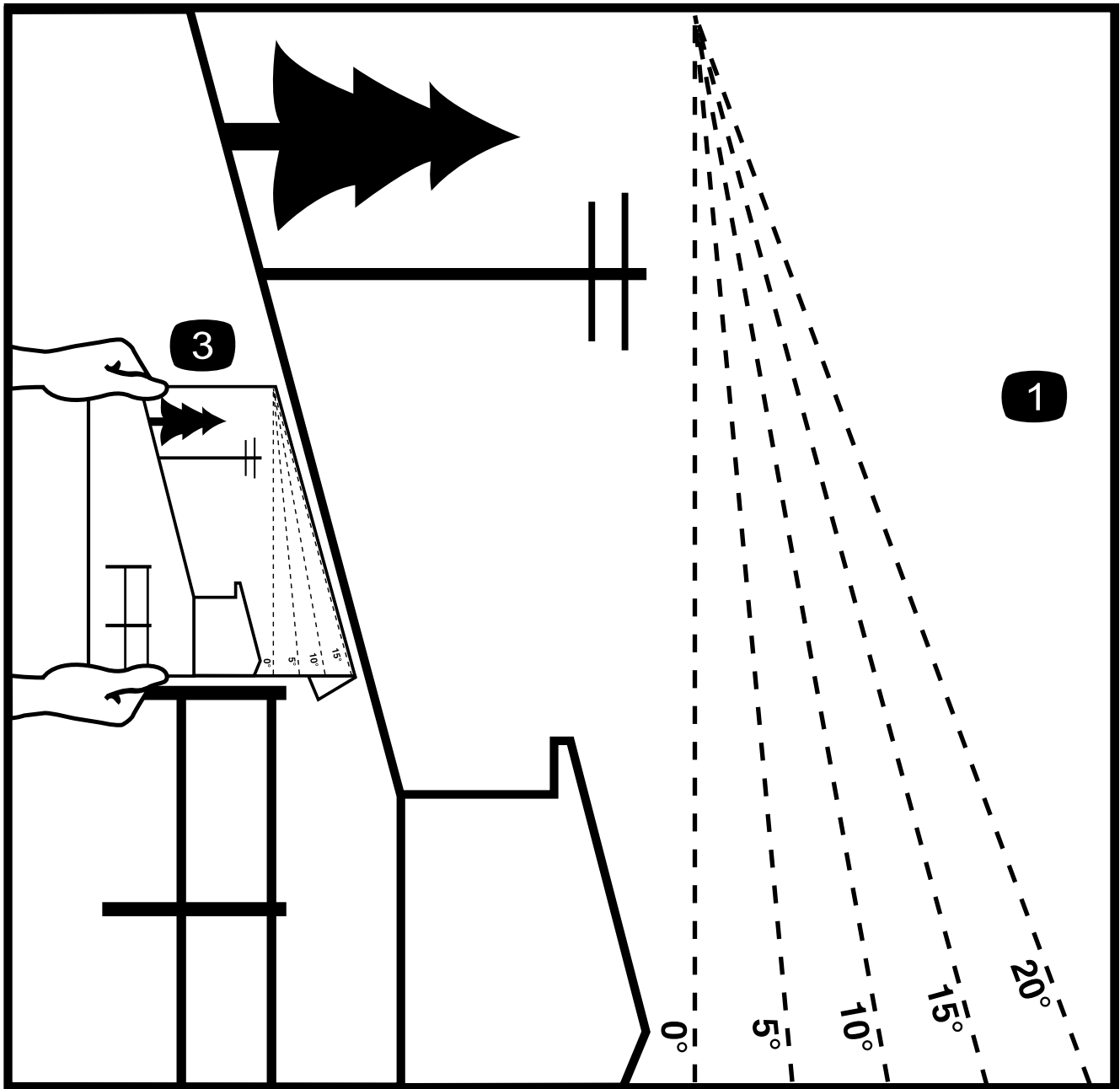

G011841

2

Kuva 3

Tätä sivua voidaan kopioida henkilökohtaiseen käyttöön.

1. Koneita voidaan käyttää turvallisesti rinteissä, joiden enimmäiskaltevuus on **15 astetta**. Määritä rinteiden jyrkkyys kaltevuuskaavion avulla ennen koneen käyttöä. **Älä käytä konetta rinteillä, joiden kaltevuus on yli 15 astetta.** Taita arkki rinteiden kaltevuutta vastaavaa viivaa pitkin.
2. Kohdista tämä reuna pystysuoran pinnan kanssa (esim. puu, rakennus, aidanpylväs tai tanko).
3. Esimerkki rinteiden kaltevuuden vertaamisesta taitettuun reunaan.

Turva- ja ohjetarrat



Turva- ja ohjetarrat on sijoitettu hyvin näkyville paikoille mahdollisten vaara-alueiden lähetyville. Korvaa vioittuneet tai kadonneet tarrat uusilla.



93-7009

1. Vaara: älä käytä ruohonleikkuria suuntain ylhäällä tai ilman suuntainta. Pidä suuntain paikallaan.
2. Jalkojen ja käsien loukkaantumisvaara, leikkuuterä: pysy etäällä liikkuvista osista.

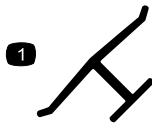

Valmistajan merkki

1. Osoittaa, että terän on valmistanut alkuperäinen laitevalmistaja.

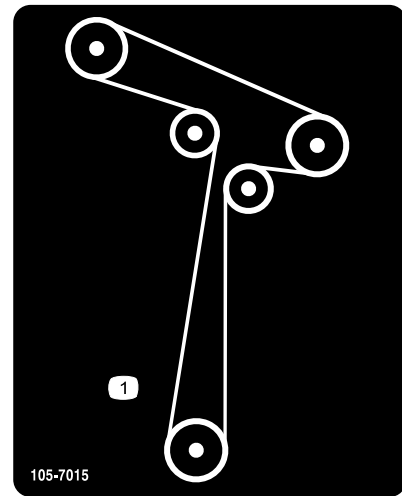

105-7015

Mallit, joissa on 107 cm:n leikkuupöydät

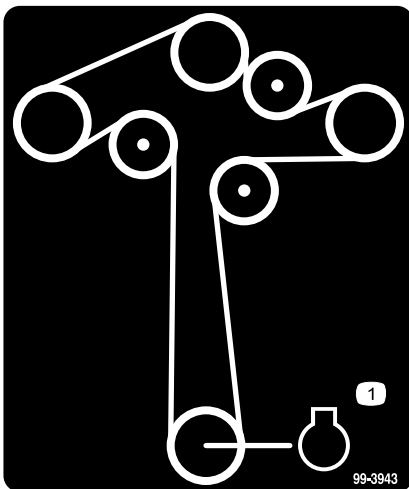

99-3943

Mallit, joissa on 127 cm:n leikkuupöydät

1. Moottori

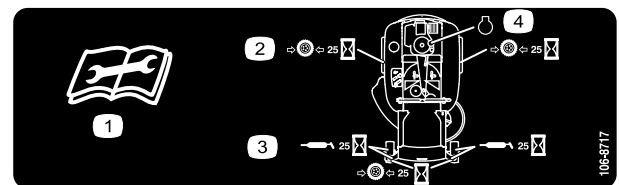

106-8717

1. Lue käyttöohjeet ennen korjaamista tai huoltamista.
2. Tarkista rengaspaineet 25 käyttötunnin välein.
3. Rasvaa 25 käyttötunnin välein.
4. Moottori



110-6691

1. Esineiden sinkoutumisvaara: pidä sivulliset turvallisen matkan päässä koneesta.
2. Esineiden sinkoutumisvaara ruohonleikkurista: älä käytä konetta ilman suuntainta, poistolevyä tai ruohonkeräysjärjestelmää.
3. Jalkojen ja käsien loukkaantumisvaara: pysy etäällä liikkuvista osista.

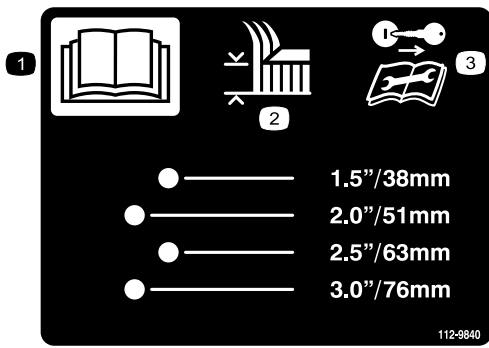

112-9840

1. Lue käyttöopas.
2. Leikkuukorkeus
3. Irrota virta-avain ja lue ohjeet ennen korjaamista tai huoltamista.

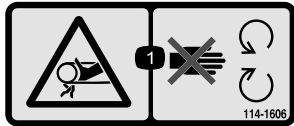

114-1606

1. Takertumisvaara, hihna: pidä kaikki suojuksset paikoillaan.

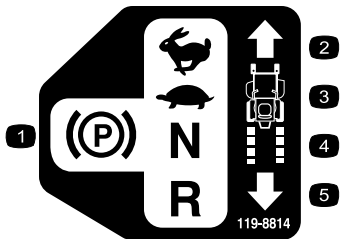

119-8814

1. Pysäköintiasento
2. Nopea
3. Hidas
4. Vapaa
5. Peruutus

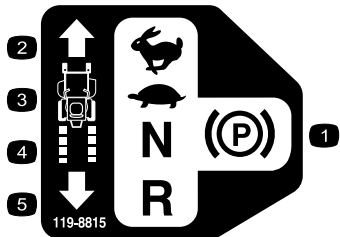

119-8815

1. Pysäköintiasento
2. Nopea
3. Hidas
4. Vapaa
5. Peruutus

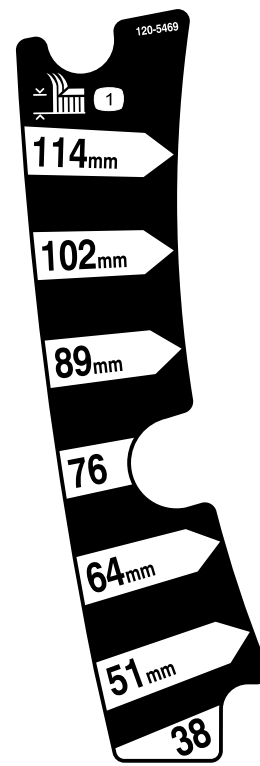

120-5469

1. Leikkuukorkeus

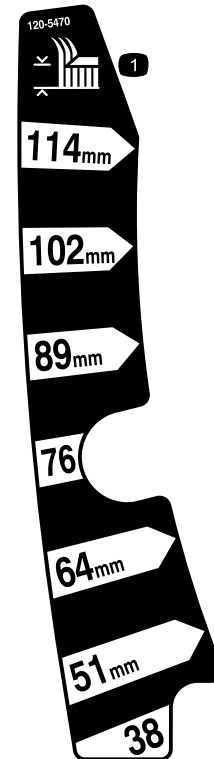

120-5470

1. Leikkuukorkeus



121-2989

1. Ohitusvipuasento koneen työntämistä varten
2. Ohitusvipuasento koneen käyttöä varten



Akkusymbolit

Akussa on joitain tai kaikki näistä symboleista

1. Räjähdysvaara
2. Ei tulta, liekkejä eikä tupakointia.
3. Syövyttävien nesteiden / kemiallisten palovammojen vaara
4. Käytä silmäsuojaimia
5. Lue käyttöopas.
6. Pidä sivulliset turvallisen matkan päässä akusta.
7. Käytä silmäsuojaimia: räjähtävät kaasut voivat sokeuttaa ja aiheuttaa muita vammoja.
8. Akkuhappo voi sokeuttaa tai aiheuttaa vakavia syöpymiä.
9. Huuhtelee silmät heti vedellä ja hankkiudu heti lääkärin hoitoon.
10. Sisältää lyijyä, ei saa hävittää tavallisen jätteen mukana.

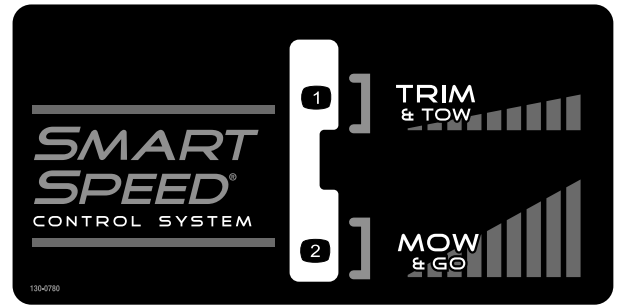

130-0780

1. Hidas (viimeistely ja hinaus)
2. Nopea (leikkuu ja siirtyminen)

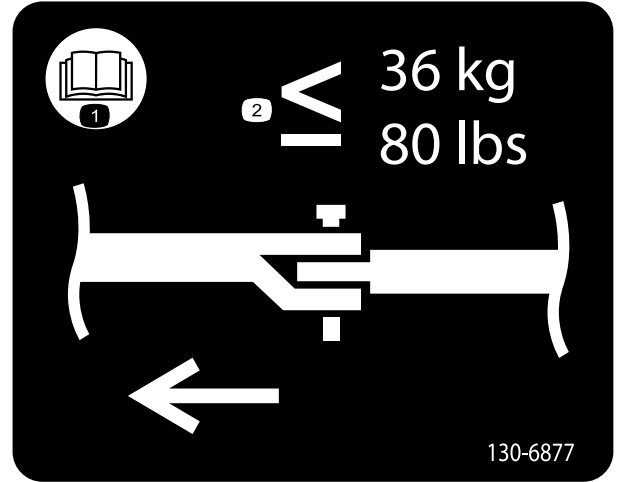

130-6877

1. Lue käyttöopas
2. Hinausaisan enimmäisvetopaino on 36 kg.

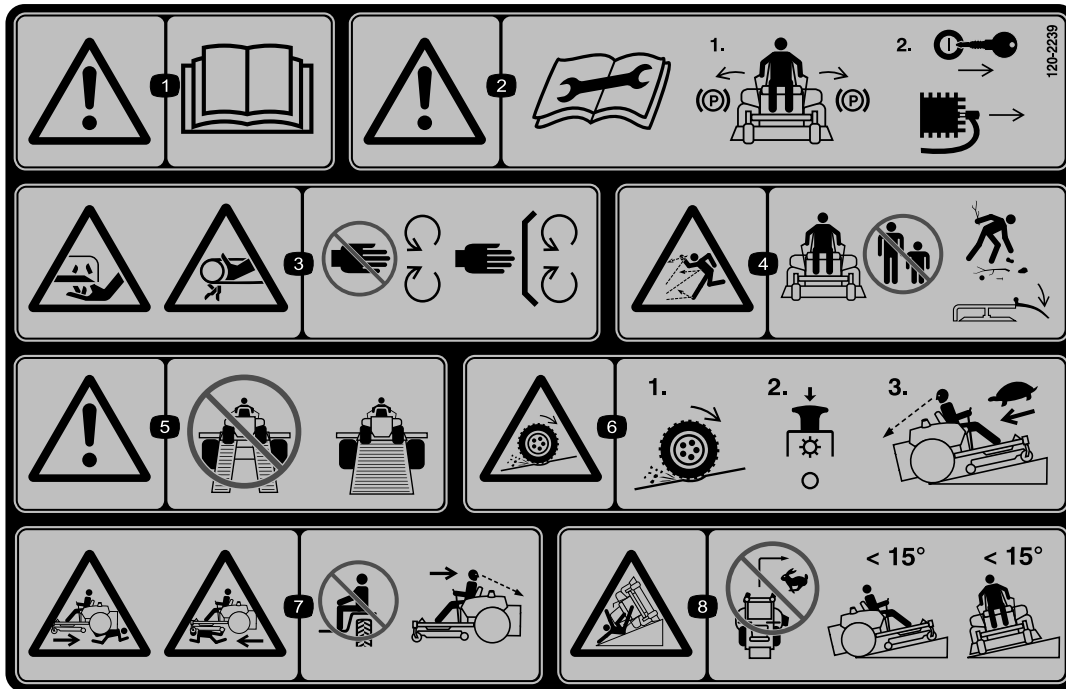

120-2239

1. Vaara: lue käyttöopas.
2. Vaara: lue käyttöohjeet ennen korjaamista tai huoltamista. Siirrä liikkeenohjausvivut pysäköintiasentoon (jarru), irrota virta-avain ja sytytystulpan johto.
3. Loukkaantumisvaara, leikkuuterä; takertumisvaara, hihna: pysy etäällä liikkuvista osista ja pidä kaikki suojukset ja suojalevyt paikoillaan.
4. Esineiden sinkoutumisvaara: pidä sivulliset turvallisen matkan päässä koneesta, poista roskat ennen käyttöä ja pidä suuntain paikallaan.
5. Vaara: älä käytä moniosaisia rampeja. Käytä täysleveää ramppia konetta kuljettaessa.
6. Renkaiden pidon tai hallinnan menetyksen vaara rinteissä: vapauta teräkytkin (voimanulosotto) ja jatka hitaasti rinnettä alas.
7. Sivullisten loukkaantumisvaara peruutettaessa: älä kuljeta matkustajia. Katso peruuttaessasi taakse- ja alaspäin.
8. Kaatumisvaara: älä leikkaa ruohoa rinteissä, joiden kaltevuus on yli 15 astetta. Vältä äkillisiä ja jyrkkiä käännöksiä rinteissä.

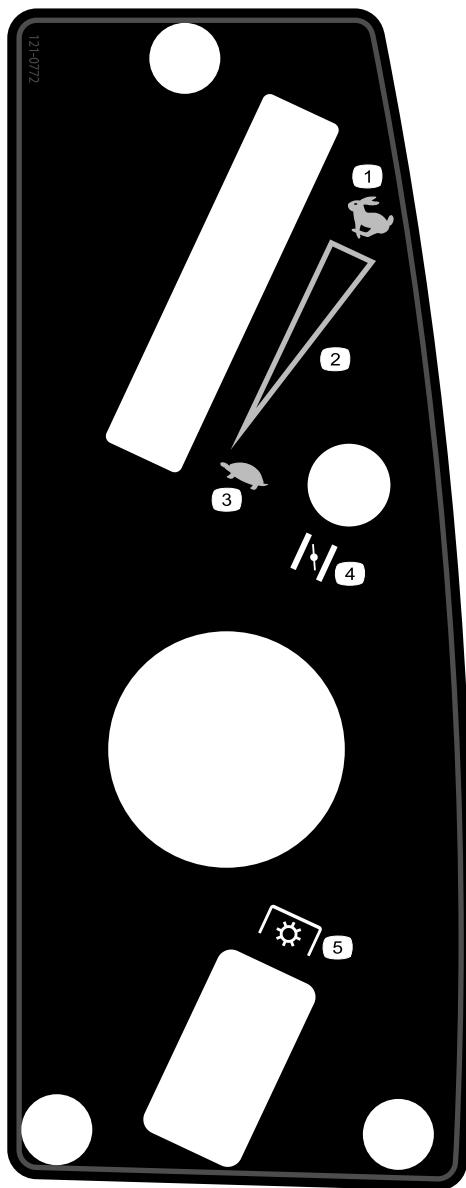

121-0772

- 1. Nopea
 - 2. Portaaton säätö
 - 3. Hidas
 - 4. Rikastin
 - 5. Voimanulosotto (PTO), teräkytkin
-

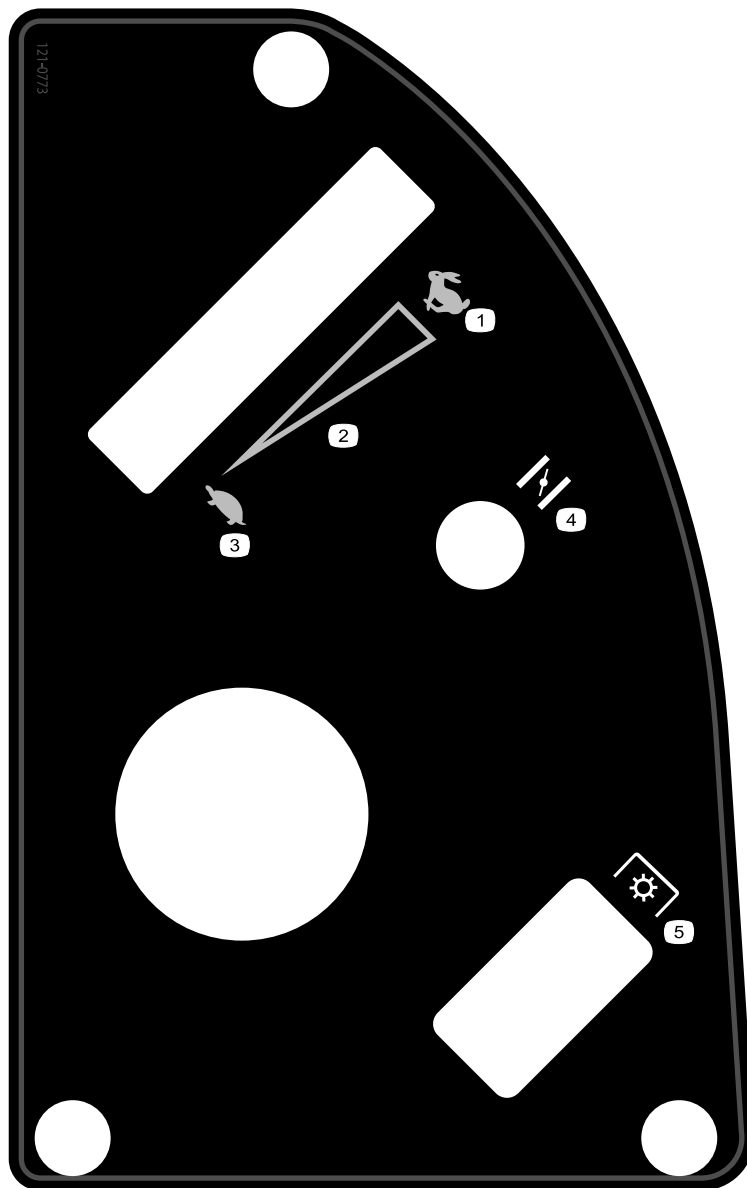

121-0773

1. Nopea
 2. Portaaton säätö
 3. Hidas
 4. Rikastin
 5. Voimanulosotto (PTO), teräkytkin
-

Laitteen yleiskatsaus

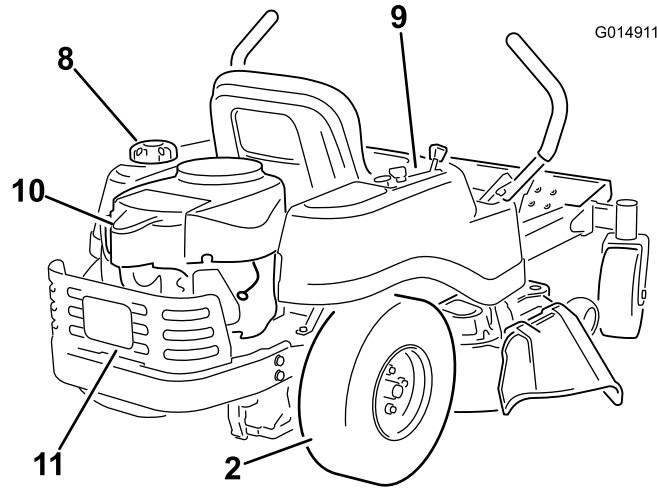
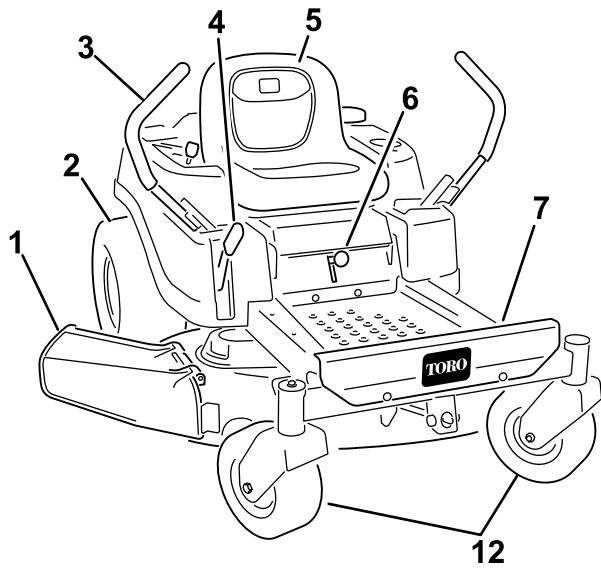

G014911

Kuva 4

Mallit, joissa on 107 cm:n leikkuupöydät

- | | | | |
|------------------------|-----------------------|-----------------------------|---------------------|
| 1. Suuntain | 4. Leikkuukorkeusvipu | 7. Jalkatuki | 10. Moottori |
| 2. Takakäyttöpyörä | 5. Kuljettajan istuin | 8. Polttoainesäiliön korkki | 11. Moottorinsuojus |
| 3. Liikkeenohjausvivut | 6. Smart Speed™ -vipu | 9. Ohjauspaneeli | 12. Etukääntöpyörä |

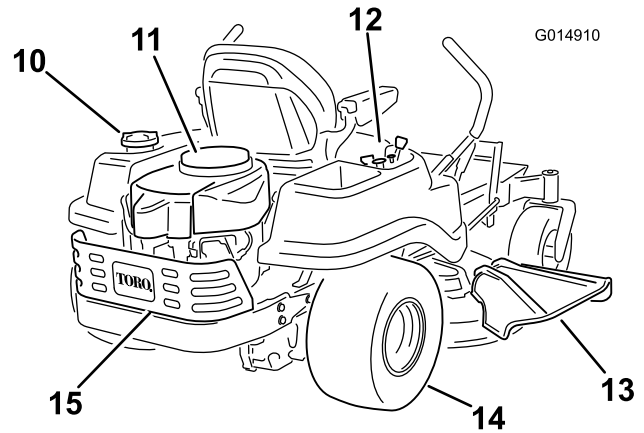
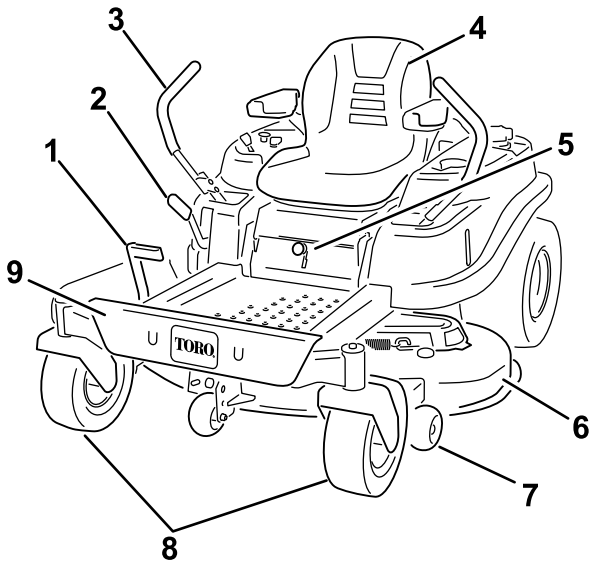

G014910

Kuva 5

Mallit, joissa on 127 cm:n leikkuupöydät

- | | | | |
|--|-----------------------|------------------------------|---------------------|
| 1. Jalkakäyttöinen vipu | 5. Smart Speed™ -vipu | 9. Jalkatuki | 13. Suuntain |
| 2. Leikkuukorkeusvipu | 6. Leikkuupöytä | 10. Polttoainesäiliön korkki | 14. Takakäyttöpyörä |
| 3. Liikkeenohjausvivut | 7. Nurmisuojarulla | 11. Moottori | 15. Moottorinsuojus |
| 4. Kuljettajan istuin (käsinohjat
lisävarusteena) | 8. Etukääntöpyörä | 12. Ohjauspaneeli | |

Ohjauslaitteet

Tutustu kaikkiin ohjauslaitteisiin, ennen kuin käynnistät moottorin ja käytät konetta (Kuva 4, Kuva 5 ja Kuva 6).

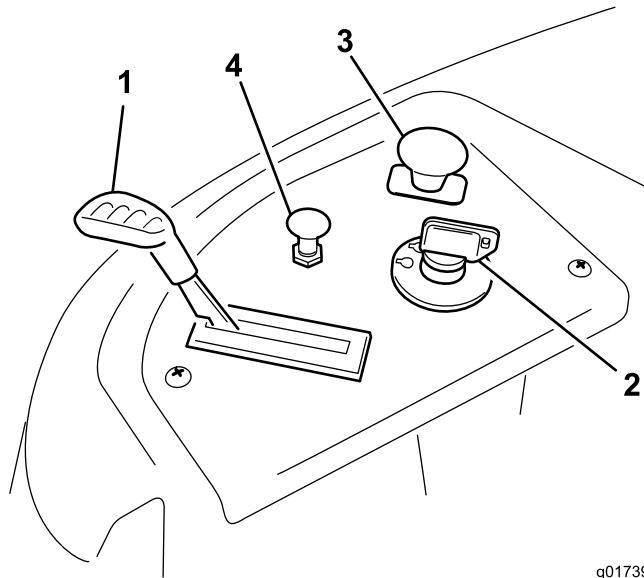

g017392

Kuva 6
Ohjauspaneeli

- | | |
|---------------|-----------------------------------|
| 1. Kaasuvipu | 3. Teräkytkin
(voimanulosotto) |
| 2. Virtalukko | 4. Rikastin |

Virtalukko

Virtalukossa on kolme asentoa: Pysäytys, Käynnissä ja Käynnistys. Virta-avain kääntyy Käynnistys-asentoon ja palautuu vapautettaessa Käynnissä-asentoon. Kun avain käännetään Pysäytys-asentoon, moottori sammuu. Irrota kuitenkin avain aina koneelta poistuessasi, jotta konetta ei vahingossa käynnistettäisi (Kuva 6).

Kaasuvipu

Kaasulla säädetään moottorin nopeutta, ja siinä on portaaton säätö hitaalta nopealle (Kuva 6).

Rikastimen vipu

Vedä rikastimen vipua ylös, kunnes se pysähtyy rikastusasentoon (Kuva 6). Paina rikastimen vipu alas moottorin normaalin käytön asentoon.

Teräkytkin (voimanulosotto)

Teräkytkin, joka on merkitty voimanulosoton (PTO) kuvakkeella, kytkee ja vapauttaa voimansiirron leikkuuteriin (Kuva 6).

Liikkeenohjausvivut ja pysäköintiasento

Liikkeenohjausvivut ohjaavat erillisiä napamoottoreita nopeuden mukaan. Vivun siirtäminen eteen- tai taaksepäin kääntää saman puoleista pyörää eteen- tai taaksepäin. Pyörän nopeus riippuu siitä, miten paljon vipua siirretään. Siirrä liikkeenohjausvivut keskeltä ulospäin pysäköintiasentoon ja poistu koneesta (Kuva 18). Siirrä liikkeenohjausvivut aina pysäköintiasentoon, kun pysäytät koneen tai jätät sen ilman valvontaa.

Smart Speed™ -ohjausjärjestelmän vipu

Smart Speed™ -ohjausjärjestelmän vipu sijaitsee kuljettajan istuimen alapuolella. Sen avulla kuljettaja voi valita nopeusalueeksi nopean tai hitaan (Kuva 7).

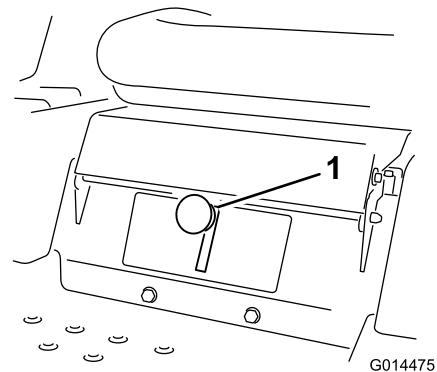

G014475

Kuva 7

1. Smart Speed -vipu

Polttoaineen tarkistusikkuna

Koneen vasemmalla sivulla sijaitsevasta tarkistusikkunasta voidaan tarkistaa, onko polttoainesäiliössä bensiiniä (Kuva 8).

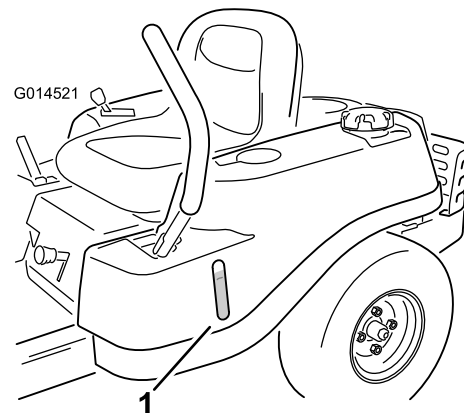

Kuva 8

1. Polttoaineen tarkistusikkuna

Leikkuukorkeusvipu

Leikkuukorkeusvivun avulla kuljettaja voi laskea ja nostaa leikkuupöytää istualtaan. Kun vipua siirretään ylös kuljettajaa kohti, leikkuupöytä nousee maasta, ja kun vipua siirretään alas kuljettajasta pois päin, leikkuupöytä laskee maahan. Säädä leikkuukorkeutta vain koneen ollessa paikallaan (Kuva 22).

Käyttö

Huomaa: Koneen vasen ja oikea puoli määritellään normaalista käyttöasennosta käsin.

Polttoaineen lisäys

- Moottori toimii parhaiten, kun käytetään vain puhdasta ja uutta (korkeintaan 30 päivää vanhaa) lyijytöntä bensiiniä, jonka tieoktaaniluku (pumppuoktaaniluku) on vähintään 87 (RON + MON / 2).
- **Etanoli:** Enintään 10 % etanolia (bensiniin ja etanolin seosta) tai 15 % MTBE:tä (metyyli-tertiääri-butyylieetteriä) sisältävää polttoainetta voidaan käyttää. Etanoli ja MTBE eivät ole sama asia. Bensiiniä, jonka tilavuudesta enemmän kuin 15 % (E15) on etanolia, ei ole hyväksytty käyttöön. **Älä käytä bensiiniä, jonka tilavuudesta enemmän kuin 10 % on etanolia** (kuten 15 % etanolia sisältävä E15, 20 % etanolia sisältävä E20 tai enintään 85 % etanolia sisältävä E85). Muun kuin hyväksytyt bensiinin käyttö voi aiheuttaa toimintaongelmia ja/tai moottorivaurioita, joita takuu ei ehkä kata.
- Metanolia sisältävää bensiiniä **ei saa** käyttää.
- Polttoainetta **ei saa** säilyttää talven yli polttoainesäiliössä tai -astioissa, ellei polttoaineeseen ole lisätty stabilointiainetta.
- Bensiiniin **ei saa** lisätä öljyä.

▲ HENGENVAARA

Tietyissä oloissa bensiini on hyvin tulenarkaa ja räjähdysherkkää. Bensiinin aiheuttama tulipalo tai räjähdys voi aiheuttaa palovammoja ja omaisuusvahinkoja.

- Täytä polttoainesäiliö ulkona avoimessa tilassa, kun moottori on jäähtynyt. Lääkkynyt bensiini tulee pyyhkiä pois.
- Älä täytä polttoainesäiliötä suljetussa perävaunussa.
- Polttoainesäiliötä ei saa täyttää aivan täyteen. Lisää bensiiniä polttoainesäiliöön, kunnes pinta on 6–13 mm täyttökaulan alareunan alapuolella. Säiliöön jäävä tyhjä tila sallii bensiinin laajenemisen.
- Älä tupakoi bensiiniä käsitellessäsi ja pysy kaukana avotulesta tai paikoista, joissa kipinä voi sytyttää bensiinihöyryt.
- Bensiiniä tulee säilyttää sille hyväksytyssä säiliössä, joka on pidettävä poissa lasten ulottuvilta. Älä osta bensiiniä enempää kuin 30 päivän tarpeeseen.
- Käytä vain, kun pakokaasujärjestelmä on kokonaisuudessaan paikallaan ja toimii oikein.

⚠ HENGENVAARA

Polttoainesäiliön täytön aikana saattaa tietyissä olosuhteissa purkautua staattista sähköä, joka sytyttää bensiinihöyryt. Bensiinin aiheuttama tulipalo tai räjähdys voi aiheuttaa palovammoja ja omaisuusvahinkoja.

- Bensiiniastiat tulee aina asettaa maahan pois ajoneuvosta ennen tankkaamista.
- Bensiiniastioita ei saa täyttää ajoneuvon sisällä tai kuorma-auton tai perävaunun lavalla, sillä sisämatot tai muoviset lavan päällysteet saattavat eristää astian ja hidastaa staattisen sähkö purkautumista.
- Poista polttoainekäyttöiset laitteet kuorma-autosta tai perävaunusta ja tankkaa laite, kun sen pyörillä on kosketus maahan, mikäli tämä on käytännössä mahdollista.
- Jos se ei ole mahdollista, tankkaa tällainen laite kannettavasta astiasta kuorma-auton tai perävaunun lavalla mieluummin kuin bensiinin jakelupistoolilla.
- Jos jakelupistoolia on käytettävä, pidä pistoolia polttoainesäiliön reunaa tai astian aukkoa vasten koko tankkaamisen ajan.

⚠ VAARA

Bensiini on haitallista tai tappavaa nieltynä. Pitkäaikainen altistuminen höyryille voi aiheuttaa vakavan tapaturman ja sairauksia.

- Vältä höyryjen hengittämistä.
- Pidä kasvot etäällä jakelupistoolista ja polttoainesäiliöstä tai lisäainepullon aukosta.
- Vältä ihokosketusta. Pese roiskeet pois saippualla ja vedellä.

Stabilointi-/lisäaineen käyttö

Polttoaineen stabilointi-/lisäaineen käytöllä on seuraavia etuja:

- Se pitää bensiinin tuoreena korkeintaan 90 päivän varastoinnin ajan. Pitempiaikaiseen varastointiin suositellaan polttoainesäiliön tyhjentämistä.
- Se puhdistaa moottoria käytön aikana.
- Se estää liimamaisen hartsin kerääntymisen polttoainejärjestelmään, mikä vaikeuttaisi käynnistämistä.

Tärkeää: Älä käytä metanolia tai etanolia sisältäviä lisäaineita.

Lisää bensiiniin oikea määrä stabilointi-/lisäainetta.

Huomaa: Stabilointi-/lisäaine toimii tehokkaimmin, kun se sekoitetaan tuoreeseen bensiiniin. Käytä

stabilointiainetta aina, jottei polttoainejärjestelmään kerääntyisi hartsimaisia jäämiä.

Polttoainesäiliön täyttö

Varmista, että moottori on sammutettu ja että liikkeenohjausvivut ovat pysäköintiasennossa.

Tärkeää: Älä täytä polttoainesäiliötä liian täyteen. Täytä säiliö täyttöaukon kaulan alaosaan asti. Säiliöön jäävä tyhjä tila sallii polttoaineen laajentumisen. Ylitäyttö voi aiheuttaa polttoainevuodon tai vaurioittaa moottoria tai päästöjärjestelmää.

1. Puhdista polttoainesäiliön korkin ympäristö ja irrota korkki.

Huomaa: Polttoaineen tarkistusikkunan kautta voidaan tarkistaa ennen säiliön täyttöä, miten paljon säiliössä on bensiiniä (Kuva 9).

2. Kaada **hitaasti** bensiiniä säiliöön, kunnes se ulottuu täyttökaulan alaosaan asti (Kuva 9).

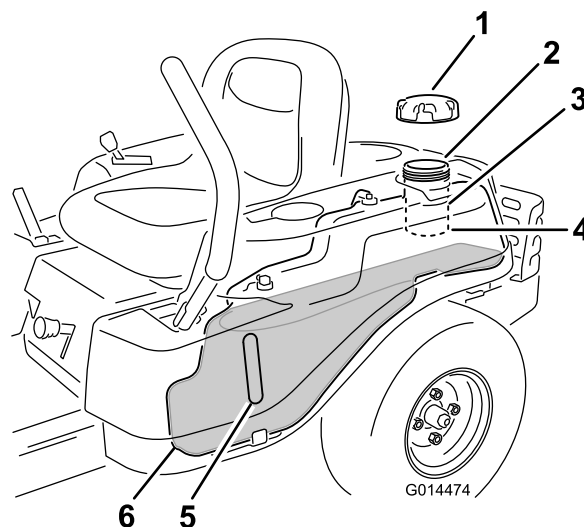

Kuva 9

- | | |
|-----------------------------|--|
| 1. Polttoainesäiliön korkki | 4. Täyttökaulan alaosa (täytä vain tähän asti) |
| 2. Täyttöaukko | 5. Polttoaineen tarkistusikkuna |
| 3. Täyttökaula | 6. Polttoainesäiliön pääty |

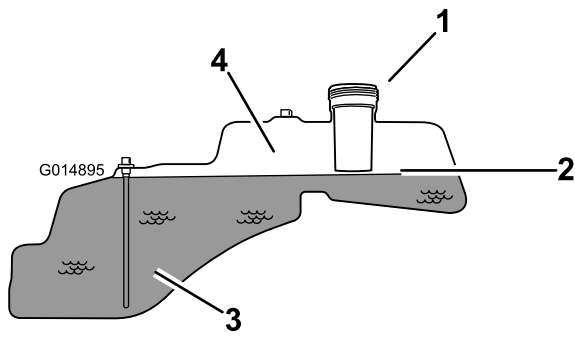

Kuva 10

- | | |
|--|--------------------------------|
| 1. Täyttöaukko | 3. Polttoaine |
| 2. Täyttökaulan alaosa (täytä vain tähän asti) | 4. Polttoaineen laajenemistila |

3. Asenna polttoainesäiliön korkki huolellisesti paikalleen ja kiristä, kunnes se naksahtaa.

Moottorin öljymäärän tarkistus

Tarkista moottorin kampikammion öljymäärä ennen moottorin käynnistämistä ja koneen käyttämistä. Katso kohta Moottorin öljymäärän tarkistus (sivu 32).

Uuden koneen sisäänajo

Uusissa moottoreissa täyden voiman saavuttaminen kestää jonkin aikaa. Uuden ruohonleikkurin leikkuupöydissä ja vetojärjestelmissä on enemmän moottoria kuormittavaa kitkaa. Sisäänajo kestää 40–50 tuntia, kunnes uudet koneet saavuttavat täyden voiman ja parhaan suorituskyvyn.

Muista aina turvallisuus

Käyttöturvallisuus

Lue huolellisesti kaikki turvallisuusohjeet ja perehdy merkintöihin. Nämä tiedot auttavat suojaamaan sinua, perhettäsi, lemmikkejäsi ja sivullisia loukkaantumiselta.

▲ HENGENVAARA

Käyttö märällä ruoholla tai jyrkillä rinteillä saattaa aiheuttaa luisumista ja koneen hallinnan menetyksen.

Renkaiden lipeäminen reunojen yli saattaa kaataa koneen, mistä voi olla seurauksena vakava loukkaantuminen, hukkumisvaara tai kuolema.

Jos renkaiden pito menetetään, konetta ei voida ohjata.

Noudata seuraavia ohjeita hallinnan säilyttämiseksi ja kaatumisen ehkäisemiseksi.

- Älä leikkaa ruohoa pudotusten tai vesialueiden lähellä.
- Älä leikkaa ruohoa rinteillä, joiden kaltevuus on yli 15 astetta.
- Vähennä rinteissä nopeutta ja ole äärimmäisen varovainen.
- Kun leikkaat ruohoa rinteissä, aja rinteessä vähitellen alhaalta ylöspäin.
- Älä muuta nopeutta tai suuntaa äkillisesti.
- Kun muutat suuntaa rinteessä, käännä konetta ylöspäin. Kääntyminen alaspäin rinteessä heikentää pitoa.
- Lisälaitteet muuttavat koneen ajo-ominaisuuksia. Ole erityisen varovainen, kun käytät lisälaitteita koneen kanssa.

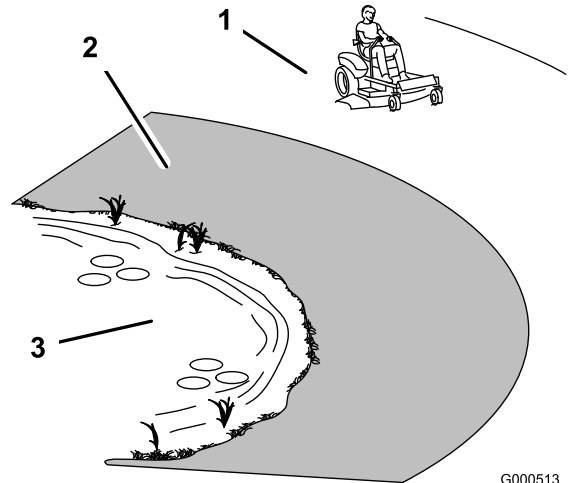

Kuva 11

- | | |
|---|---------|
| 1. Turvallinen alue – käytä TimeCutter-leikkuria tällä alueella | 3. Vesi |
| 2. Käytä pudotusten tai veden lähetyvillä työnnettävää ruohonleikkuria ja/tai käsikäyttöistä trimmeriä. | |

VAROITUS

Tämä kone tuottaa 85 dB(A):n ylittävän äänitason käyttäjän korvan korkeudelle ja voi aiheuttaa kuulovamman pitkäaikaisessa käytössä.

Käytä kuulosuojaimia käyttäessäsi konetta.

Silmiiä, korvia, jalkoja ja päätä suojaavien varusteiden käyttö on suositeltavaa.

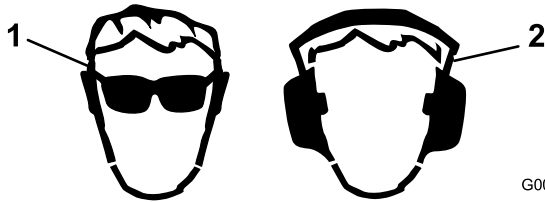

Kuva 12

G009027

1. Käytä suojalaseja

2. Käytä kuulonsuojaimia

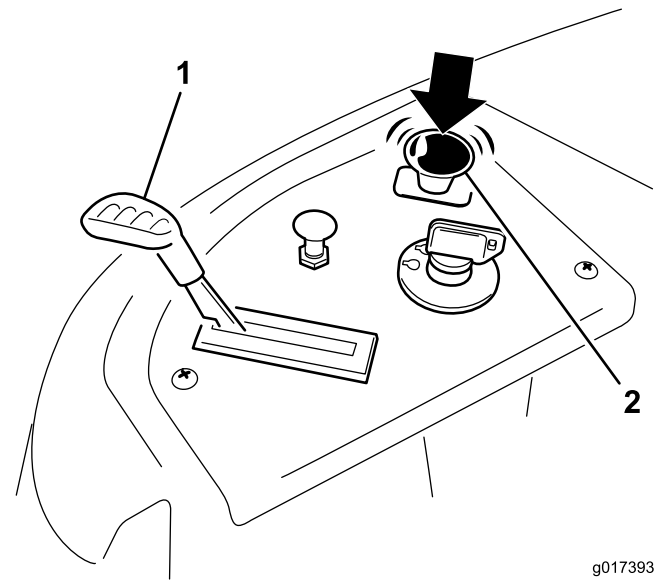

Kuva 13

g017393

1. Ohjauspaneeli

2. Teräkytkin: Pois-asento

Tietoa turvajärjestelmästä

VAARA

Jos turvakytkimet ovat irronneet tai vaurioituneet, kone saattaa toimia odottamattomalla tavalla ja aiheuttaa henkilövahinkoja.

- Älä kajoa turvakytkimiin.
- Tarkista turvakytkimien toimivuus päivittäin ja vaihda mahdolliset vaurioituneet kytkimet ennen koneen käyttämistä.

Turvajärjestelmä huolehtii siitä, että moottori käynnistyy vain, kun:

- Terät on vapautettu.
- Liikkeenohjausvivut ovat pysäköintiasennossa.

Lisäksi turvajärjestelmä pysäyttää moottorin, jos liikkeenohjausvivut eivät ole pysäköintiasennossa ja kuljettaja nousee istuimelta.

Moottorin käynnistys

1. Istuudu istuimelle ja siirrä liikkeenohjausvivut ulospäin pysäköintiasentoon.
2. Vapauta terät siirtämällä teräkytkin Pois-asentoon (Kuva 13).

3. Vedä rikastimen vipu ylös ennen kylmän moottorin käynnistystä (Kuva 14).

Huomaa: Lämmin tai kuuma moottori ei välttämättä tarvitse rikastusta.

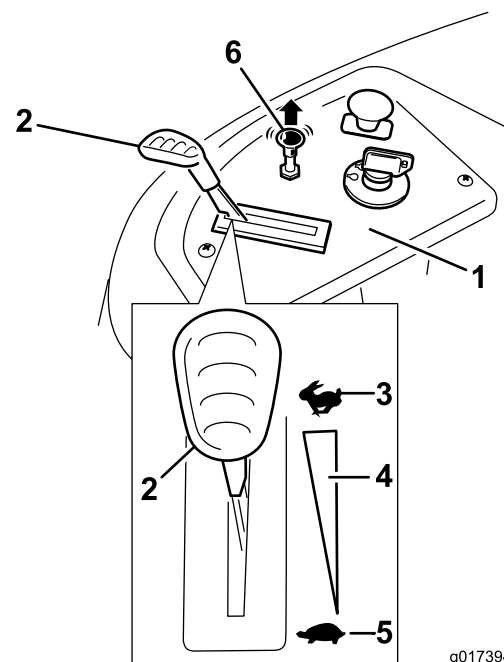

Kuva 14

g017394

1. Ohjauspaneeli

2. Kaasuvipu

3. Nopea

4. Portaaton säätö

5. Hidas

6. Rikastimen vipu

4. Aktivoi käynnistin kääntämällä virta-avain Käynnistys-asentoon (Kuva 15).

Huomaa: Kun moottori käynnistyy, vapauta avain.

Tärkeää: Älä käytä käynnistintä kerralla yli 10 sekunnin ajan. Jos moottori ei käynnisty, odota 60 sekunnin ajan käynnistysyritysten välillä. Näiden ohjeiden laiminlyönti saattaa vaurioittaa käynnistintä.

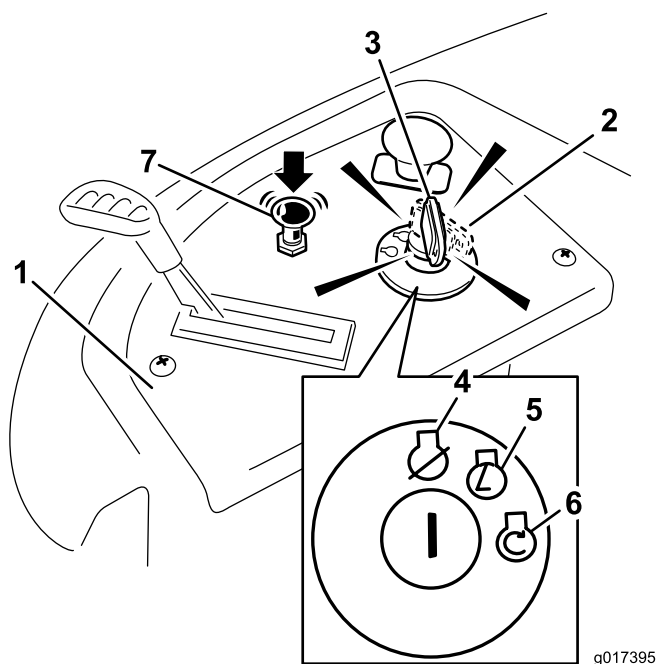

Kuva 15

- | | |
|-----------------------------------|--------------------|
| 1. Ohjauspaneeli | 5. Käynnissä |
| 2. Virta-avain: Käynnissä-asento | 6. Käynnistys |
| 3. Virta-avain: Käynnistys-asento | 7. Rikastimen vipu |
| 4. Pois | |

5. Kun moottori on käynnistynyt, paina rikastimen vipu alas (Kuva 15).

Huomaa: Jos moottori sammuu tai yskii, vedä rikastimen vipu uudelleen ylös ja anna moottorin käydä muutaman sekunnin ajan. Paina sitten rikastimen vipu alas. Toista tarvittaessa.

Terien käyttö

Teräkytkin, joka on merkitty voimanulosoton (PTO) kuvakkeella, kytkee ja vapauttaa voimansiirron leikkuuteriin. Tällä kytkimellä ohjataan voimansiirtoa lisälaitteisiin, kuten leikkuupöytiin ja leikkuuteriin, jotka ottavat virtaa moottorista.

Terien kytkentä

Tärkeää: Älä kytke teriä teriä, jos kone on pysäköity pitkään ruohikkoon. Muutoin hihnat tai kytkin saattavat vaurioitua.

1. Vapauta liikkeenohjausvivut ja aseta kone vapaalle.
2. Siirrä kaasuvipu nopealle.

Huomaa: Kytke terät aina kaasuvivun ollessa Nopea-asennossa.

3. Siirrä teräkytkin Päällä-asentoon ja kytke terät vetämällä teräkytkintä ylös (Kuva 16).

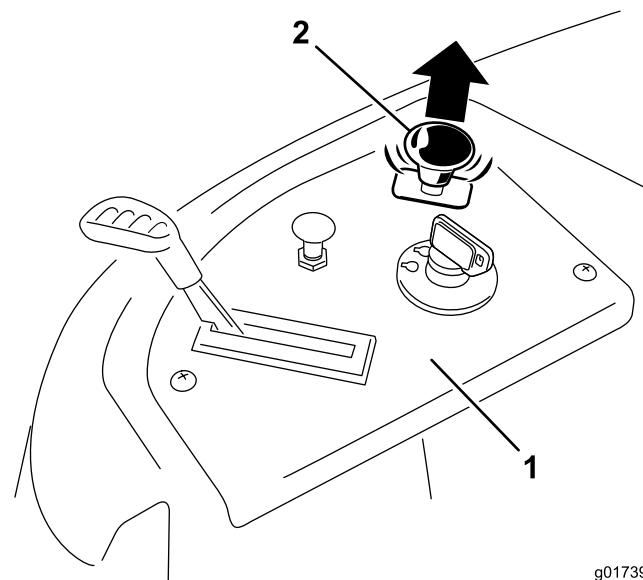

Kuva 16

1. Ohjauspaneeli
2. Teräkytkin: Päällä-asento

Terien vapautus

Siirrä teräkytkin Pois-asentoon ja vapauta terät painamalla teräkytkin alas (Kuva 17).

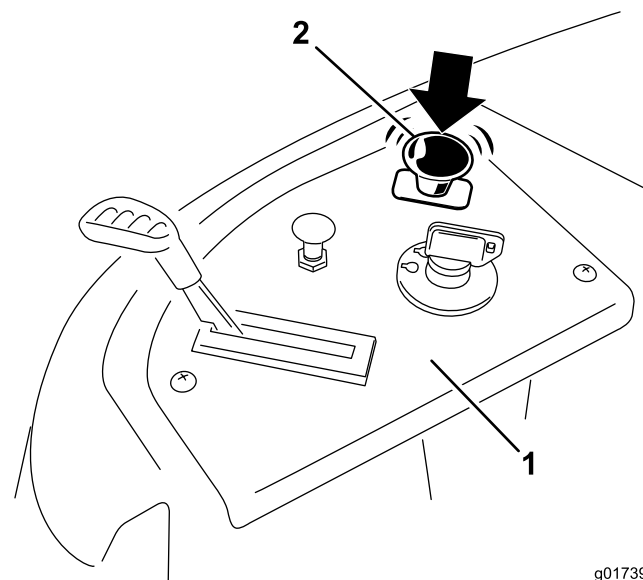

Kuva 17

1. Ohjauspaneeli
2. Teräkytkin: Pois

Turvajärjestelmän testaus

Tarkista turvajärjestelmän toimivuus aina ennen koneen käyttöä. Jos turvajärjestelmä ei toimi alla kuvatulla tavalla, se on välittömästi korjautettava valtuutetussa huoltoliikkeessä.

1. Istu istuimella, aseta liikkeenohjausvivut pysäköintiasentoon ja siirrä teräkytkin Päällä-asentoon.
2. Yritä käynnistää moottori. Moottori ei saa käynnistyä.
3. Istu istuimella ja siirrä teräkytkin Pois-asentoon.
4. Siirrä jompikumpi liikkeenohjausvipu keskelle, lukitsemattomaan asentoon.
5. Yritä käynnistää moottori. Moottori ei saa käynnistyä.
6. Toista toisella liikkeenohjausvivulla.
7. Istu istuimella, siirrä teräkytkin Pois-asentoon ja lukitse liikkeenohjausvivut pysäköintiasentoon.
8. Käynnistä moottori.
9. Kun moottori on käynnissä, kytke teräkytkin ja nouse hieman istuimelta.
10. Istu istuimella, siirrä teräkytkin Pois-asentoon ja lukitse liikkeenohjausvivut pysäköintiasentoon.
11. Käynnistä moottori.
12. Kun moottori on käynnissä, siirrä liikkeenohjausvivut keskelle lukitsemattomaan asentoon, kytke teräkytkin ja nouse hieman istuimelta.

Huomaa: Moottorin pitäisi sammua.

Huomaa: Moottorin pitäisi sammua.

Moottorin pysäytys

1. Vapauta terät siirtämällä teräkytkin Pois-asentoon (Kuva 17).
2. Siirrä kaasuvipu hitaalle.
3. Laske moottorin nopeus joutokäyntinopeudelle.

Huomaa: Käytä joutokäyntinopeudella noin yhden minuutin ajan.

4. Käännä virta-avain Pysäytys-asentoon (Kuva 15) ja irrota avain.

Ajaminen

Konetta ajettaessa on hyödyllistä ymmärtää, miten paikallaan kääntyvä leikkuri toimii. Käyttöpyörät pyörivät itsenäisesti akselien hydraulimoottorien voimasta. Tämän ansiosta toinen puoli voi pyöriä taaksepäin toisen puolen pyöriessä eteenpäin, jolloin kone pyörii paikallaan kääntymisen sijaan. Tämä parantaa huomattavasti koneen ohjattavuutta mutta saattaa vaatia jonkin verran totuttelua uudelta käyttäjältä.

▲ VAARA

Kone voi pyöriä paikallaan hyvin nopeasti. Käyttäjää voi menettää koneen hallinnan, mikä voi johtaa henkilö- tai omaisuusvahinkoihin.

- Ole varovainen kääntyessäsi.
- Hidasta konetta ennen jyrkkiä käännöksiä.

Kaasuvivulla säädetään moottorin pyörintänopeutta (1/min). Aseta kaasuvipu Nopea-asentoon, jolloin suorituskyky on parhaimmillaan. Koneen käyttö täydellä kaasulla on suositeltavaa useimmissa tapauksissa.

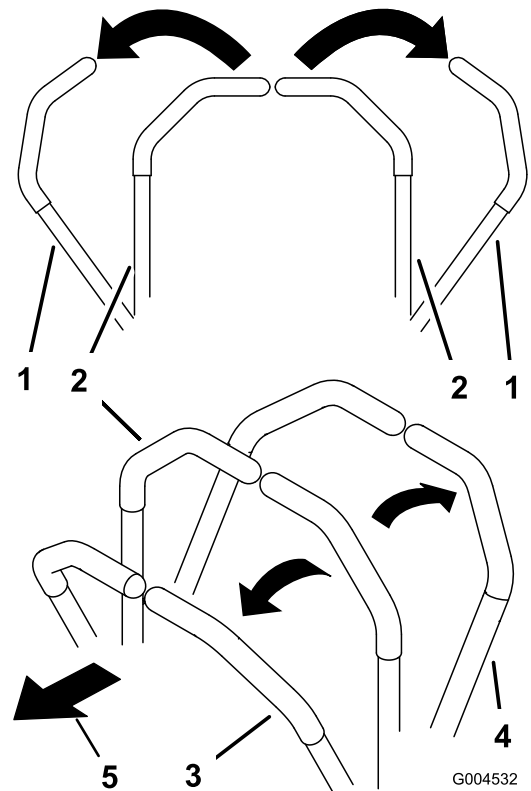

Kuva 18

1. Pysäköintiasento (jarru)
2. Lukitsematon keskiasento
3. Eteenpäin
4. Taaksepäin

Smart Speed™ -järjestelmän käyttö Ohjausjärjestelmä

Smart Speed™ -ohjausjärjestelmän vipu sijaitsee kuljettajan istuimen alapuolella (Kuva 19). Sen avulla kuljettaja voi valita ajonopeusalueeksi nopean tai hitaan.

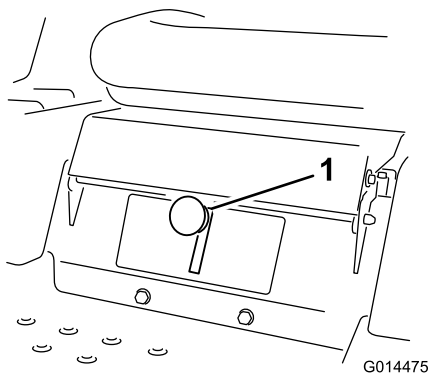

Kuva 19

1. Smart Speed -vipu

Nopeuden vaihto:

1. Siirrä liikkeenohjausviput vapaalle ja ulospäin pysäköintiasentoon. Vapauta teräkytkin.

⚠ VAARA

Jos irrotat otteesi liikkeenohjausvipuista koneen ollessa liikkeessä, saatat menettää koneen hallinnan, mikä voi johtaa loukkaantumiseen.

Pysäytä aina kone ja siirrä liikkeenohjausviput pysäköintiasentoon, ennen kuin säädät Smart Speed™ -ohjausjärjestelmää.

2. Säädä vipu haluamaasi asentoon.

Eteenpäin ajo

1. Siirrä liikkeenohjausviput keskelle, lukitsemattomaan asentoon.
2. Kun haluat ajaa eteenpäin, työnnä liikkeenohjausvipuja hitaasti eteenpäin (Kuva 18).

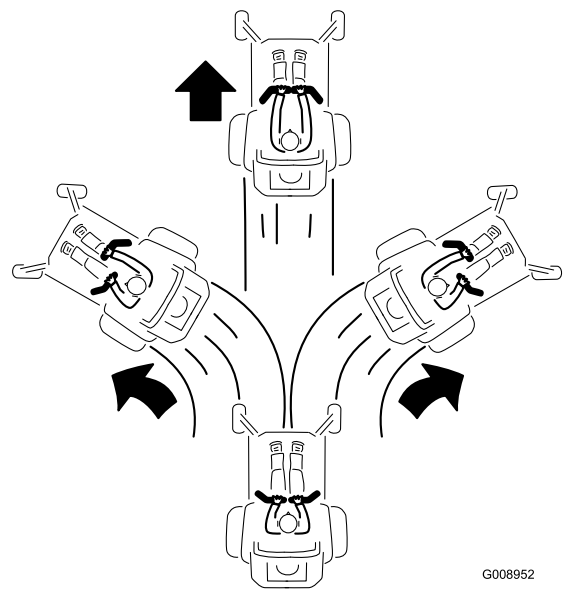

Kuva 20

G008952

Jos haluat ajaa suoraan, siirrä molempia liikkeenohjausvipuja yhtä paljon (Kuva 18).

Jos haluat kääntyä, vapauta liikkeenohjausvipua suuntaan, johon haluat kääntyä (Kuva 18).

Mitä enemmän liikkeenohjausvipuja siirretään, sitä nopeammin kone liikkuu kyseiseen suuntaan.

Kun haluat pysähtyä, vedä liikkeenohjausviput vapaalle.

Taaksepäin ajo

1. Siirrä liikkeenohjausviput keskelle, lukitsemattomaan asentoon.
2. Kun haluat ajaa taaksepäin, katso taakse- ja alaspäin ja vedä liikkeenohjausvipuja hitaasti taaksepäin (Kuva 21).

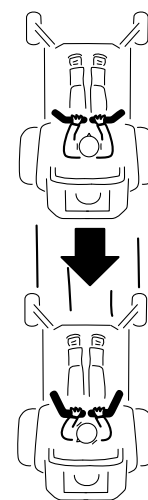

Kuva 21

G008953

Jos haluat ajaa suoraan, siirrä molempia liikkeenohjausvipuja yhtä paljon (Kuva 21).

Jos haluat kääntyä, vapauta liikkeenohjausvipua suuntaan, johon haluat kääntyä.

Kun haluat pysähtyä, paina liikkeenohjausvivut vapaalle.

Koneen pysäytys

Kun haluat pysäyttää koneen, siirrä liikkeenohjausvivut vapaalle ja ulospäin pysäköintiasentoon. Vapauta teräkytkin, varmista että kaasua on nopealla ja käännä virta-avain Pysäytys-asentoon.

Huomaa: Muista irrottaa virta-avain virtalukosta.

VAARA

Lapset tai sivulliset voivat loukkaantua, jos he siirtävät tai yrittävät käyttää leikkuria sen ollessa ilman valvontaa.

Muista irrottaa virta-avain ja siirtää liikkeenohjausvivut ulospäin pysäköintiasentoon, kun jätät koneen ilman valvontaa vaikka vain muutamaksi minuutiksi.

Leikkuukorkeuden säätö

Leikkuukorkeutta säädetään vivulla, joka sijaitsee kuljettajan istuimen oikealla puolella (Kuva 22).

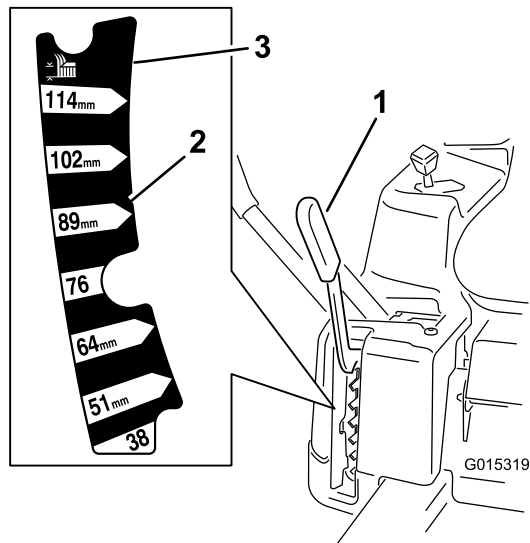

Kuva 22

1. Leikkuukorkeusvipu
2. Leikkuukorkeusasennot
3. 115 mm, kuljetusasento

1. Siirrä vipu haluamaasi leikkuuasentoon vetämällä vipua ylös- ja sisäänpäin.
2. Kun vipu on haluamassasi kohdassa, laske vipua hitaasti alas, kunnes se kytkeytyy leikkuuasentoon.

Huomaa: Kuljetusasento on korkein leikkuukorkeusasento tai leikkuukorkeus (115 mm) (Kuva 22).

Nurmisuojarullien säätö (107 cm leikkuupöydät)

Leikkuukorkeutta säädettyä on suositeltavaa samalla säätää nurmisuojarullien korkeus.

Huomaa: Säädä nurmisuojarullia siten, että ne eivät kosketa maata normaaleilla tasaisilla leikkuualueilla.

1. Vapauta teräkytkin (voimanulosotto), lukitse liikkeenohjausvivut vapaalle ja kytke seisontajarru.
2. Sammuta moottori, irrota avain ja odota, että kaikki liikkuvat osat ovat pysähtyneet, ennen kuin poistut käyttäjän paikalta.
3. Säädä nurmisuojarullat johonkin seuraavista asennoista:
 - Ylempi reikä: käytä tätä asentoa, kun leikkuupöydän leikkuukorkeusasennoksi on asetettu 63 mm tai sitä matalampi asento (Kuva 23).
 - Alempi reikä: käytä tätä asentoa, kun leikkuupöydän leikkuukorkeusasennoksi on asetettu 76 mm tai sitä korkeampi asento (Kuva 23).

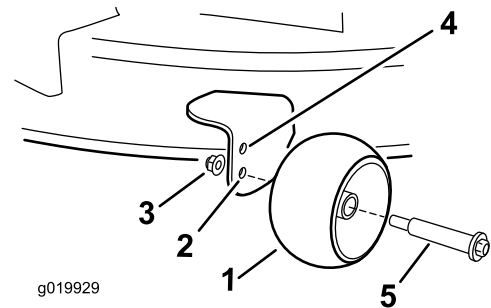

Kuva 23

1. Nurmisuojarulla
2. Alempi reikä: leikkuupöydän leikkuukorkeusasento 76 mm tai sitä korkeampi
3. Laippamutteri
4. Ylempi reikä: leikkuupöydän leikkuukorkeusasento 63 mm tai sitä matalampi
5. Pultti

Nurmisuojarullien säätö (127 cm leikkuupöydät)

Leikkuukorkeutta säädettyä on suositeltavaa samalla säätää nurmisuojarullien korkeus.

Huomaa: Säädä nurmisuojarullia siten, että ne eivät kosketa maata normaaleilla tasaisilla leikkuualueilla.

1. Vapauta teräkytkin (voimanulosotto), lukitse liikkeenohjausvivut vapaalle ja kytke seisontajarru.
2. Sammuta moottori, irrota avain ja odota, että kaikki liikkuvat osat ovat pysähtyneet, ennen kuin poistut käyttäjän paikalta.

- Säädä nurmisuojarullat (Kuva 24) lähimmän leikkuukorkeusasennon mukaan.

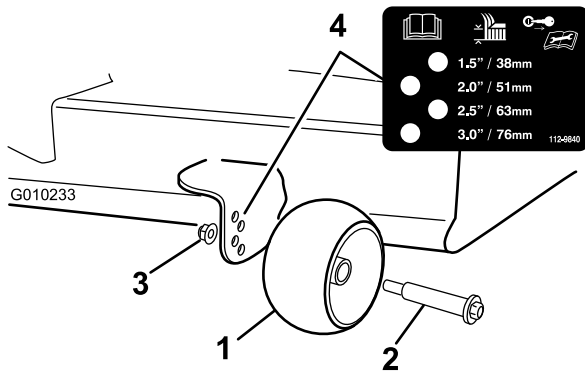

Kuva 24

- | | |
|--------------------|---------------------|
| 1. Nurmisuojarulla | 3. Laippamutteri |
| 2. Pultti | 4. Reikien etäisyys |

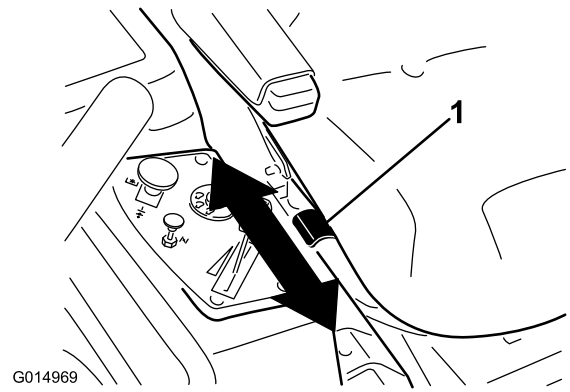

Kuva 26

Istuimen säätö

Istuin siirtyy eteen- ja taaksepäin. Säädä istuin siten, että pystyt ohjaamaan konetta parhaiten ja asentosi on mahdollisimman mukava.

Mallit, joissa on 107 cm:n leikkuupöydät

- Nosta istuin ja löysää säätöpultteja juuri sen verran, että istuinta voidaan siirtää (Kuva 25).

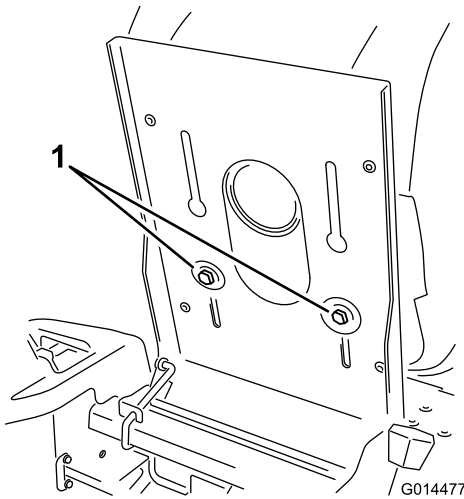

Kuva 25

- Säätöpultti

- Siirrä istuin haluamallesi kohdalle ja kiristä pultit.

Mallit, joissa on 127 cm:n leikkuupöydät

Istu kuljettajan istuimella, nosta istuimen säätövipua hieman ja siirrä istuinta eteen- tai taaksepäin haluamaasi kohtaan (Kuva 26).

Liikkeenohjausvipujen säätö

Korkeuden säätö

Liikkeenohjausvipuja voidaan säätää korkeammalle tai matalammalle kuljettajan mieltymysten mukaan.

- Irrota kaksi pulttia, jotka kiinnittävät ohjausvivun ohjausvarren akseliin (Kuva 27).
- Siirrä ohjausvipu seuraavien aukkojen kohdalle.
- Kiinnitä vipu kahdella pultilla (Kuva 27).

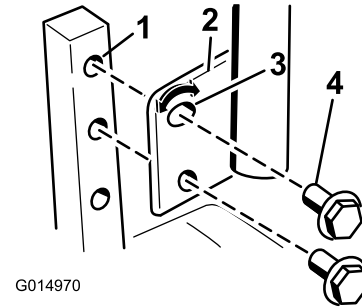

Kuva 27

- | | |
|------------------------|--------------------------|
| 1. Ohjausvarren akseli | 3. Lovettu, ylempi aukko |
| 2. Ohjausvipu | 4. Pultti |

- Toista säätö vastakkaiselle ohjausvivulle.

Kallistuksen säätö

Liikkeenohjausvipuja voidaan kallistaa pitkittäissuunnassa kuljettajan mieltymysten mukaan.

- Löysää ylemmää pulttia, joka kiinnittää ohjausvivun ohjausvarren akseliin.
- Löysää alemmaa pulttia juuri sen verran, että ohjausvipu kääntyy pitkittäissuunnassa (Kuva 27). Kiinnitä ohjausvipu uuteen asentoon kiristämällä molemmat pultit.

3. Toista säätö vastakkaiselle ohjausvivulle.

Koneen työntäminen käsin

Tärkeää: Työnnä konetta aina käsin Älä koskaan hinaa konetta, koska se voi vaurioitua.

Tässä koneessa on sähköinen jarrumeکانismi. Koneetta työnnettäessä virta-avaimen on oltava Käynnissä-asennossa. Jotta sähköjarru voitaisiin vapauttaa, akun on oltava ladattu ja toiminnassa.

Koneen työntäminen

1. Pysäköi kone tasaiselle alustalle ja vapauta teräkytkin.
2. Siirrä liikkeenohjausvivut ulospäin pysäköintiasentoon, sammuta moottori ja odota, että kaikki liikkuvat osat pysähtyvät, ennen kuin poistut käyttäjän paikalta.
3. Paikanna ohitusvivut rungossa moottorin molemmilla puolilla.
4. Siirrä ohitusvipuja eteenpäin aukon läpi ja lukitse ne paikoilleen painamalla alas (Kuva 28).

Huomaa: Tee samat vaiheet jokaisen vivun kohdalla.

5. Siirrä liikkeenohjausvivut sisään päin vapaa-asentoon ja käännä virta-avain Käynnissä-asentoon.

Huomaa: Älä käynnistä konetta.

Huomaa: Koneetta voidaan nyt työntää käsin.

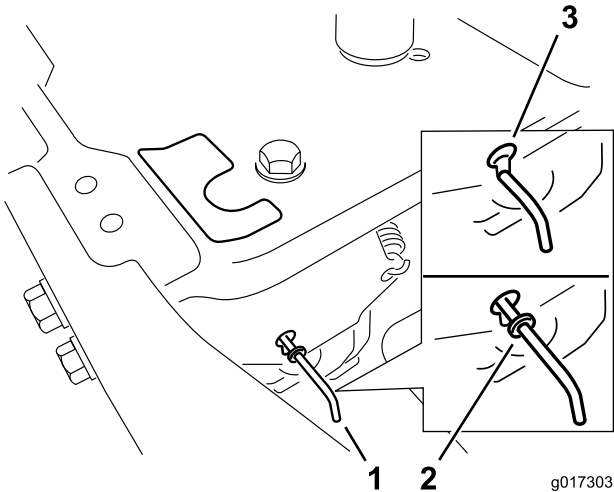

Kuva 28

1. Ohitusvipujen sijainnit
2. Vivun asento koneen käyttöä varten
3. Vivun asento koneen työntämistä varten

6. Varmista lopuksi, että avain on käännetty takaisin Pysäytys-asentoon, jotta akun lataus ei purkautuisi.

Huomaa: Jos kone ei liiku, sähköjarru voi olla edelleen kytkettynä. Tarvittaessa sähköjarru voidaan vapauttaa käsin. Katso kohta Sähköjarrun vapautus (sivu 39).

Koneen käyttö

Siirrä ohitusvipuja taaksepäin aukon läpi ja lukitse ne paikoilleen kuvan mukaisesti (Kuva 28).

Huomaa: Tee samat vaiheet jokaisen vivun kohdalla.

Muunto sivulle poistoon (mallit, joissa on 107 cm:n leikkuupöydät)

Tämän koneen mukana toimitettu leikkuupöytä ja leikkuuterät on suunniteltu optimaaliseen leikkujätteen levitykseen ja sivulle poistoon.

Poistolevyn irrotus sivulle poistoa varten

1. Pysäköi kone tasaiselle alustalle ja vapauta teräkytkin.
2. Siirrä liikkeenohjausvivut ulospäin pysäköintiasentoon, sammuta moottori, irrota virta-avain ja odota, että kaikki liikkuvat osat pysähtyvät, ennen kuin poistut käyttäjän paikalta.
3. Irrota kaksi pulttia ja mutteria, jotka kiinnittävät poistolevyn leikkuriin (Kuva 29).

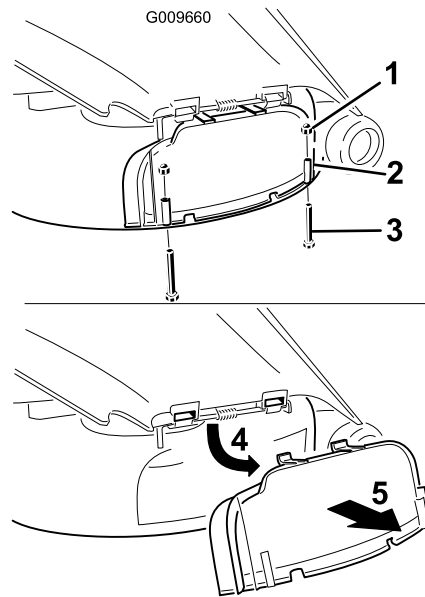

Kuva 29

1. Hattumutteri (1/4 tuumaa)
2. Poistolevy
3. Pultti (1/4 x 2-1/2 tuumaa)
4. Käännä levyä ylös
5. Irrota levy

4. Irrota poistolevy.
5. Nosta suuntainta ylös ja paikanna suuntaimen kääntötangossa oleva lukkomutteri.
6. Irrota nykyinen ohut mutteri (3/8 tuumaa).
7. Asenna ohjauslevy esiin tulleeseen kääntötankoon (Kuva 30).

Huomaa: Kiinnitä ohjauslevy leikkuriin olemassa olevalla ohuella mutterilla (3/8 tuumaa).

Huomaa: Ohjauslevy on toimitettu koneen mukana irto-osana.

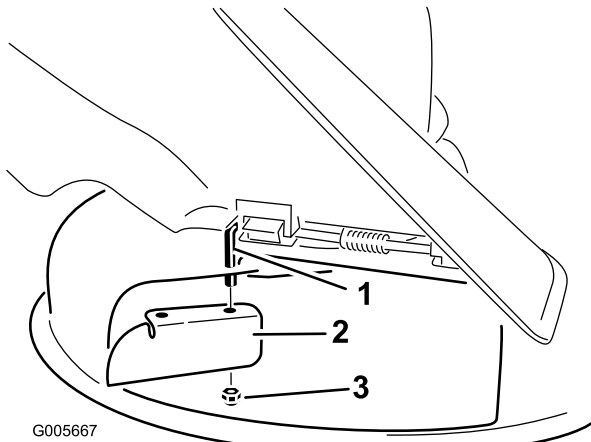

Kuva 30

1. Saranatappi
2. Ohjauslevy (alun perin toimitettu koneen mukana)
3. Nykyinen ohut mutteri (3/8 tuumaa)

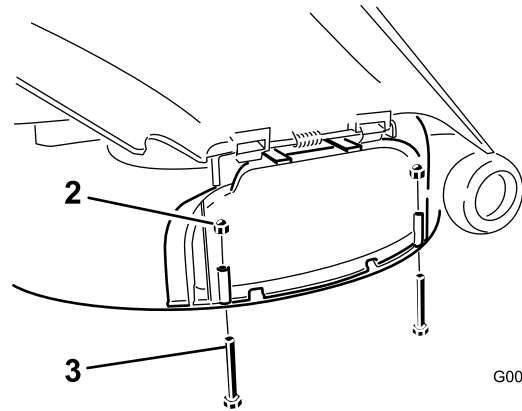
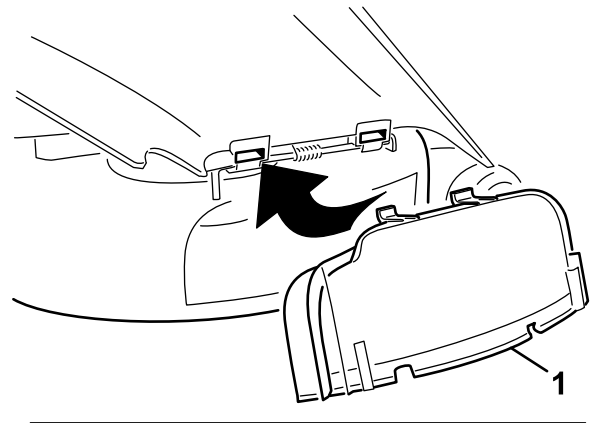

Kuva 31

1. Poistolevy
2. Hattumutteri (1/4 tuumaa)
3. Pultti (1/4 × 2-1/2 tuumaa)

6. Kiinnitä poistolevy leikkurin alareunaan kahdella pultilla (1/4 × 2-1/2 tuumaa) ja kahdella hattumutterilla (1/4 tuumaa) kuvan mukaisesti (Kuva 31).

Huomaa: Älä kiristä muttereita liikaa; tämä voi vääristää levyä niin, että se koskettaa leikkuuteriä.

Poistolevyn asennus levitystä varten

1. Pysäköi kone tasaiselle alustalle ja vapauta teräkytkin.
2. Siirrä liikkeenohjausvivut ulospäin pysäköintiasentoon, sammuta moottori, irrota virta-avain ja odota, että kaikki liikkuvat osat pysähtyvät, ennen kuin poistut käyttäjän paikalta.
3. Irrota ohjauslevy leikkuupöydästä (Kuva 30).
4. Nosta suuntainta ja liu'uta poistolevyn yläosassa olevat kielekkeet suuntaimen alla olevaan tukitankoon.
5. Käännä poistolevy alas aukon päälle ja leikkurin alemman reunan päälle (Kuva 31).

Muunto sivulle poistoon (mallit, joissa on 127 cm:n leikkuupöydät)

Tämän koneen mukana toimitettu leikkuupöytä ja leikkuuterät on suunniteltu optimaaliseen leikkuujätteen levitykseen ja sivulle poistoon.

Oikeanpuoleisen levittimen irrotus sivulle poistoa varten

1. Pysäköi kone tasaiselle alustalle ja vapauta teräkytkin.
2. Siirrä liikkeenohjausvivut ulospäin pysäköintiasentoon, sammuta moottori, irrota virta-avain ja odota, että kaikki liikkuvat osat pysähtyvät, ennen kuin poistut käyttäjän paikalta.
3. Irrota oikeanpuoleinen leikkuuterä. Katso kohta Terien irrotus (sivu 41).

4. Irrota kaksi nuppia ja jousialuslaattaa, jotka kiinnittävät oikeanpuoleisen levittimen leikkuriin (Kuva 32).

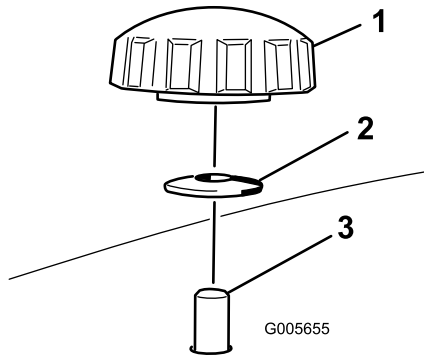

Kuva 32

1. Nappi
2. Jousialuslaatta
3. Levittimen tappi tulee ulos leikkurista

5. Irrota oikeanpuoleinen levitin ja laske suuntain heittoaukon päälle kuvien mukaisesti (Kuva 32 ja Kuva 33).

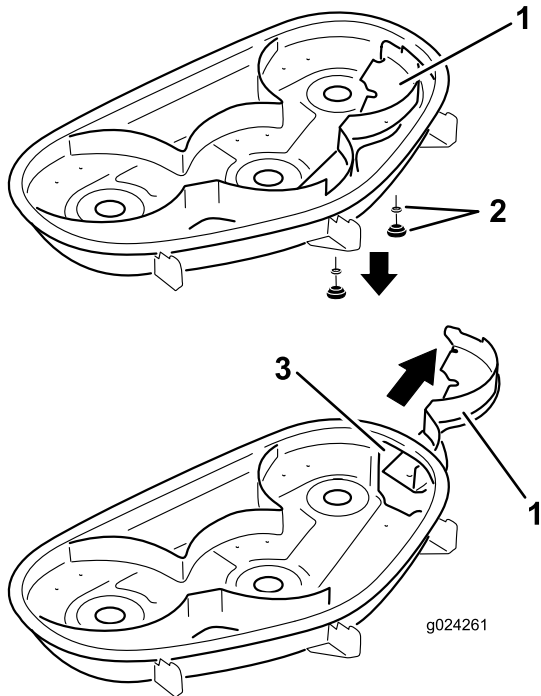

Kuva 33

1. Oikea levitin
2. Jousialuslaatta ja nappi
3. Heittoaukko

6. Asenna kiinnikkeet leikkurin yläosassa oleviin reikiin, jotta niistä ei lennä roskia.

VAARA

Leikkurissa olevien avoimien reikien kautta lentää roskia, mikä voi johtaa vakavaan loukkaantumiseen.

- Älä koskaan käytä leikkuria ilman, että leikkuukotelon kaikkiin reikiin on asennettu suojukset.
- Asenna suojukset asennusaukkoihin, kun irrotat levittimen.

7. Asenna oikeanpuoleinen leikkuuterä. Katso kohta Terien asennus (sivu 41).
8. Nosta suuntain ylös. Asenna kaksi pulttia (5/16 × 3/4 tuumaa) leikkuupöydän aukon reunassa oleviin reikiin.
9. Asenna ohjauslevy leikkuupöytään (Kuva 34).

Huomaa: Kiinnitä ohjauslevy leikkuupöytään kahdella lukkomutterilla (5/16 tuumaa).

Huomaa: Ohjauslevy on toimitettu koneen mukana irto-osana.

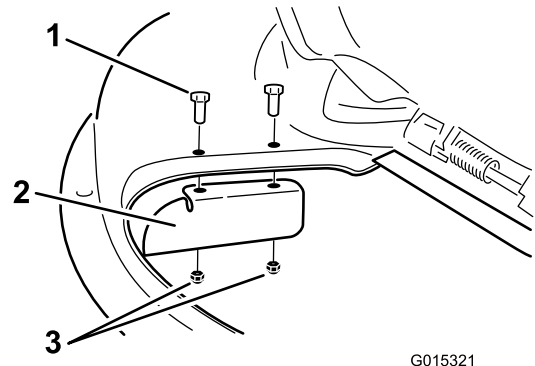

Kuva 34

1. Pultti (5/16 × 3/4 tuumaa)
2. Ohjauslevy
3. Lukkomutteri (5/16 tuumaa)

10. Kiristä kiinnikkeet momenttiin 7–9 Nm.

11. Laske suuntain heittoaukon päälle.

Tärkeää: Varmista, että leikkurissa on kääntyvä suuntain, joka levittää leikkuujätteen sivulle ja alas nurmeen päin, kun sivuheittotila on käytössä.

Oikeanpuoleisen levittimen asennus levitystä varten

1. Pysäköi kone tasaiselle alustalle ja vapauta teräkytkin.
2. Siirrä liikkeenohjausvivut ulospäin pysäköintiasentoon, sammuta moottori, irrota virta-avain ja odota, että kaikki liikkuvat osat pysähtyvät, ennen kuin poistut käyttäjän paikalta.
3. Irrota ohjauslevy leikkuupöydästä (Kuva 34).

4. Irrota oikeanpuoleinen leikkuuterä. Katso kohta Terien irrotus (sivu 41).
5. Aseta oikeanpuoleinen levitin leikkuupöydän alle ja kiinnitä se kahdella nupilla ja jousialuslaatalla (kovera puoli leikkuriin päin) kuvien mukaisesti (Kuva 32 ja Kuva 33).
Tärkeää: Varmista, että kieleke, joka on kauimmaisena oikeanpuoleisen levittimen oikealla sivulla, on leikkurin ulkopuolella ja samalla tasolla leikkurin pinnan kanssa.
6. Asenna oikeanpuoleinen leikkuuterä. Katso kohta Terien asennus (sivu 41).

Käyttövihjeitä

Kaasun Nopea-asetuksen käyttö

Leikkuujälki ja ilmanvaihto ovat parhaimmillaan, kun moottoria käytetään Nopea-asetuksella. Ilmaa tarvitaan, jotta ruoho saataisiin leikattua huolellisesti. Älä siis säädä leikkuukorkeutta liian alas ja älä anna leikkaamattoman ruohon ympäröidä leikkuria kokonaan. Huolehdi, että leikkurin toinen sivu on leikatun nurmen päällä, jolloin leikkuriin pääsee ilmaa.

Smart Speed™ -järjestelmän käyttö Ohjauksjärjestelmä

Smart Speed™ -ohjauksjärjestelmän vipu sijaitsee kuljettajan istuimen alapuolella. Sen avulla kuljettaja voi valita nopeusalueeksi nopean tai hitaan. Hitaan nopeuden asetuksesta on hyötyä, kun konetta ohjataan ahtaissa paikoissa tai huolellista leikkuuta vaativilla alueilla. Hitaan nopeuden asetuksella voidaan myös parantaa leikkuujälkeä silloin, kun konetta halutaan käyttää suurella kaasulla ja terien nopeudella, sillä ajonopeutta voidaan alentaa tarpeen mukaan.

Ruohon leikkaus ensimmäisen kerran

Varmista, ettei leikkuri leikkaa nurmen mahdollisia epätasaisia kohtia paljaaksi, leikkaamalla ruoho hieman tavallista pidemmäksi. Aikaisemmin käytetty leikkuukorkeus on kuitenkin yleensä sopivin. Kun leikattava ruoho on yli 15 cm:n pituista, ruoho kannattaa leikata kahteen kertaan hyvän leikkuujäljen varmistamiseksi.

1/3:n leikkaus ruohonkorresta

Ruohonkorren pituudesta kannattaa leikata vain noin 1/3. Suuremman määrän leikkaamista ei suositella, ellei ruoho ole harvaa tai ole myöhäinen syksy, jolloin ruoho kasvaa hitaammin.

Leikkuusuunta

Vaihtele leikkuusuuntaa, jotta ruoho pysyy pystyssä. Tämä helpottaa myös leikkuujätteen levittämistä, joka puolestaan edistää maatumista ja lannoitusta.

Leikkaaminen sopivin aikavälein

Ruoho kannattaa yleensä leikata neljän päivän välein. Ruohon kasvunopeus kuitenkin vaihtelee. Koska leikkuukorkeus on hyvä pitää samana, leikkaa ruoho useammin alkukevällä. Vähennä leikkuukertoja keskikesällä, jolloin ruohon kasvu hidastuu. Jos ruohoa ei jostain syystä voida leikata pitkäkköön aikaan, käytä ensin korkeaa leikkuukorkeutta. Leikkaa ruoho sitten uudelleen parin päivän kuluttua alemmalla korkeusasetuksella.

Varo leikkaamasta ruohoa liian lyhyeksi

Jos leikkurin leikkuuleveys on leveämpi kuin ennen käyttämässäsi leikkurissa, nosta leikkuukorkeutta, jotta et leikkaisi epätasaista nurmea liian lyhyeksi.

Pitkän ruohon leikkaaminen

Jos ruohon annetaan kasvaa hieman normaalia pidemmäksi tai se on hyvin kosteaa, leikkaa ruoho tavallista korkeammalla leikkuukorkeudella. Leikkaa ruoho sitten uudelleen normaalia, alemmaa asetusta käyttäen.

Pysäytys

Jos koneen liike eteenpäin on pysäytettävä kesken leikkuun, nurmikolle saattaa pudota kasa leikkuujätettä. Jotta näin ei kävisi, siirry aiemmin leikatulle alueelle terät kytkettyinä tai vapauta leikkuupöytä eteenpäin ajaessasi.

Leikkuukoneen alapuolen puhtaanapito

Poista leikkuujätteet ja lika leikkurin alapuolelta aina käytön jälkeen. Jos leikkurin sisälle kertyy ruohoa, leikkuujäljestä tulee ennen pitkää epätydyttävä.

Terien huolto

Pidä terä terävänä koko leikkuukauden ajan. Terävä terä leikkaa ruohon siistimmin ruohonkorsia repimättä. Repeytymien vuoksi ruohon reunat muuttuvat ruskeiksi, mikä heikentää kasvua ja altistaa kasvisairauksille. Tarkista aina käytön jälkeen, että leikkuuterät ovat terävät ja että ne eivät ole kuluneet tai vaurioituneet. Viilaa mahdolliset lovet pois ja teroita terät tarpeen mukaan. Jos terä on vaurioitunut tai kulunut, vaihda se aitoon Toro-vaihtoterään.

Kunnossapito

Huomaa: Koneen vasen ja oikea puoli määritellään normaalista käyttöasennosta käsin.

Kunnossapitotaulukko

Huoltoväli	Huoltotoimenpide
8 ensimmäisen käyttötunnin jälkeen	<ul style="list-style-type: none">Vaihda moottoriöljy.
Aina ennen käyttöä tai päivittäin	<ul style="list-style-type: none">Tarkista turvajärjestelmän toiminta.Tarkista moottoriöljyn määrä.Puhdista ilmanotto-tilä.Tarkista leikkuuterät.Tarkista, ettei suuntaimessa ole vaurioita.
Jokaisen käytön jälkeen	<ul style="list-style-type: none">Puhdista leikkuupöydän kotelo.
25 käyttötunnin välein	<ul style="list-style-type: none">Rasvaa kaikki voitelukohdat.Tarkista rengaspaine.Tarkista, ettei hihnassa ole kulumia tai murtumia.
100 käyttötunnin välein	<ul style="list-style-type: none">Huolla paperipanos (useammin pölyisissä ja likaisissa olosuhteissa).Vaihda moottoriöljy (useammin pölyisissä ja likaisissa olosuhteissa).Tarkista sytytystulpat.Vaihda polttoaineputken suodatin.
200 käyttötunnin välein	<ul style="list-style-type: none">Vaihda paperipanos (useammin pölyisissä ja likaisissa olosuhteissa).Vaihda öljynsuodatin (useammin pölyisissä ja likaisissa olosuhteissa).
Ennen varastointia	<ul style="list-style-type: none">Lataa akku ja irrota akun kaapelit.Tee kaikki yllä mainitut huoltotoimenpiteet ennen varastointia.Maalaa kuluneet pinnat.

Tärkeää: Lisää huoltotoimenpiteitä on moottorin käyttöohjeessa.

VAROITUS

Jos jätät avaimen virtalukkoon, joku voi vahingossa käynnistää moottorin ja vahingoittaa vakavasti lähellä olijoita.

Irrota avain virtalukosta ja irrota sytytystulpan johto ennen huoltotoimenpiteitä. Työnnä johto sivuun, jotta se ei pääse vahingossa koskettamaan sytytystulppaa.

Huoltoa edeltävät toimenpiteet

Istuimen nosto

Varmista, että liikkeenohjausvivut on lukittu pysäköintiasentoon, ja nosta istuinta eteenpäin.

Istuinta nostamalla päästään käsiksi seuraaviin osiin:

- Sarjanumerokilpi
- Huoltotarra
- Istuimen säätöpultit
- Polttoainesuodatin
- Akku ja akun kaapelit

Voitelu

Laakereiden rasvaus

Huoltoväli: 25 käyttötunnin välein—Rasvaa kaikki voitelukohdat.

Rasvatyyppi: Litiumpohjainen yleirasva nro 2

1. Pysäköi kone tasaiselle alustalle ja vapauta teräkytkin.
2. Siirrä liikkeenohjausvivut ulospäin pysäköintiasentoon, sammuta moottori, irrota virta-avain ja odota, että kaikki liikkuvat osat pysähtyvät, ennen kuin poistut käyttäjän paikalta.
3. Puhdista rasvanipat (Kuva 35 ja Kuva 36) rievulla.

Huomaa: Varmista, että kaikki maaliläiskät tulevat hangatuiksi pois nipasta (nipoista).

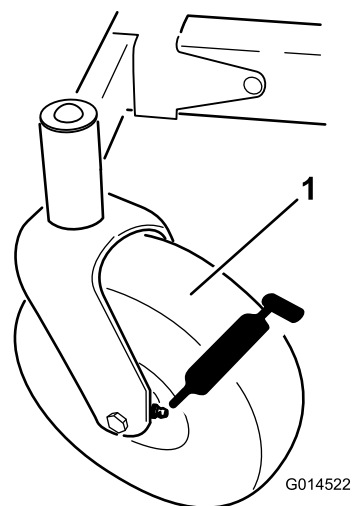

Kuva 35

1. Etukääntöpyörän rengas

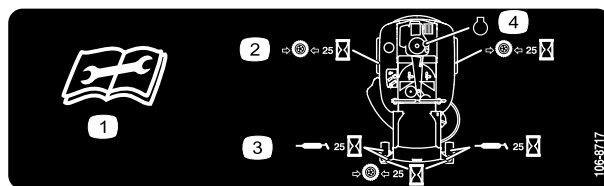

Kuva 36

Sijaitsee istuinkaukalon alapuolella

1. Lue käyttöohjeet ennen korjaamista tai huoltamista
2. Tarkista rengaspaineet 25 käyttötunnin välein
3. Rasvaa 25 käyttötunnin välein
4. Moottori

4. Liitä voitelupistooli kuhunkin nippaan (Kuva 35 ja Kuva 36).
5. Pumpppaa rasvaa nippoihin, kunnes rasvaa alkaa tihkua laakereista.

Moottorin huolto

Ilmanpuhdistimen huolto

Huomaa: Huolla ilmanpuhdistin useammin (muutaman tunnin välein), jos käyttöolosuhteet ovat erittäin pölyiset tai hiekkaiset.

Suodatinpanoksen irrotus

1. Pysäköi kone tasaiselle alustalle ja vapauta teräkytkin (PTO).
2. Siirrä liikkeenohjausvivut jarruasentoon, sammuta moottori, irrota virta-avain ja odota, että kaikki liikkuvat osat pysähtyvät, ennen kuin poistut käyttäjän paikalta.
3. Puhdista ilmanpuhdistimen suojuksen ympäristö, jotta likaa ei pääse moottoriin aiheuttamaan vahinkoa.
4. Nosta suojus ja irrota letkukiristin, joka kiinnittää ilmanpuhdistinjärjestelmän moottoriin (Kuva 37).
5. Löysää letkukiristintä ja irrota paperipanos (Kuva 37).

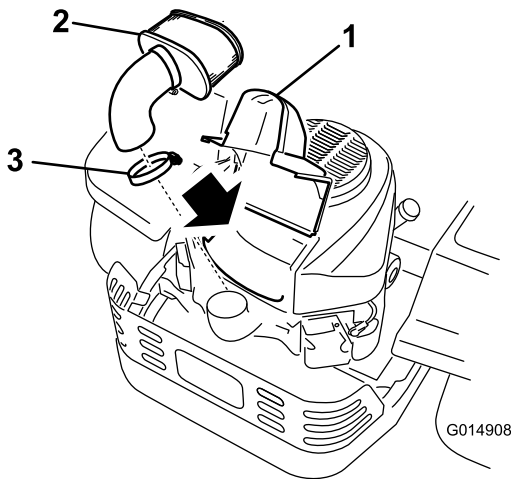

Kuva 37

1. Suojus
2. Paperipanos
3. Letkukiristin

Paperipanoson puhdistus:

Huoltoväli: 100 käyttötunnin välein—Huolla paperipanos (useammin pölyisissä ja likaisissa olosuhteissa).

200 käyttötunnin välein/Vuosittain (kumpi saavutetaan ensin)—Vaihda paperipanos (useammin pölyisissä ja likaisissa olosuhteissa).

1. Naputa panosta kevyesti tasaista pintaa vasten, jotta pöly ja lika irtoavat siitä.
2. Tarkista, ettei panos ole repeytynyt, ettei siinä ole öljykalvoa ja ettei tiiviste ole vaurioitunut.

Tärkeää: Älä puhdista paperipanosista paineilmalla tai nesteillä, kuten liuotainaineella, bensiinillä tai paloöljyllä. Paperipanos on vaihdettava, jos se on vaurioitunut tai jos sitä ei voida puhdistaa kunnolla.

Moottoriöljyn huolto

Öljyalaatu: pesevä öljy (API-huoltoluokitus SF, SG, SH, SJ tai SL).

Kampikammion tilavuus:

Malli	Öljynsuodattimen kanssa	Ilman öljynsuodatinta
74386	1,5 l	1,7 l
74387	1,8 l	2,1 l

Viskositeetti: Katso seuraava taulukko.

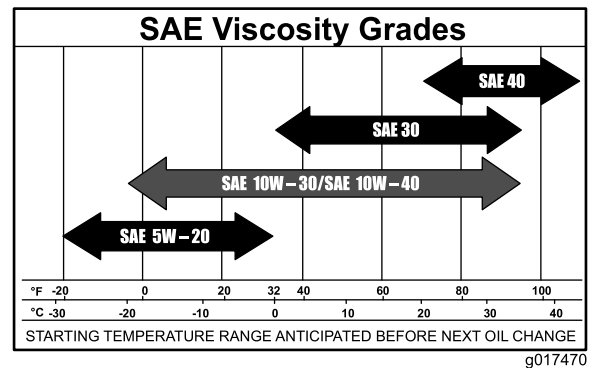

Kuva 38

Huomaa: Moniasteöljyjen (5W-20, 10W-30 ja 10W-40) käyttö lisää öljyn kulutusta. Tarkista öljymäärä useammin, kun käytät niitä.

Moottorin öljymäärän tarkistus

Huoltoväli: Aina ennen käyttöä tai päivittäin

Huomaa: Tarkista öljymäärä moottorin ollessa kylmä.

VAARA

Kosketus kuumiin osiin voi aiheuttaa tapaturman.

Pidä kädet, jalat, kasvot, vaatteet ja muut ruumiinosat etäällä äänenvaimentimesta ja muista kuumista osista.

Tärkeää: Älä laita kampikammioon liikaa öljyä, sillä moottori voi vahingoittua. Älä käytä moottoria öljyn ollessa L-merkin alapuolella, sillä moottori saattaa vahingoittua.

1. Pysäköi kone tasaiselle alustalle, vapauta teräkytkin, sammuta moottori, kytke seisontajarru ja irrota virta-avain virtalukosta.

2. Varmista, että moottori on pysähtynyt ja jäähtynyt, jotta öljy on ehtinyt valua öljypohjaan.
3. Puhdista öljyntäyttökorkin ja mittatikun ympäristö ennen korkin irrottamista, jotta moottoriin ei pääse likaa, leikkuujätteitä tai muita roskia (Kuva 39).
4. Sammuta moottori, irrota avain ja odota, että kaikki liikkuvat osat ovat pysähtyneet, ennen kuin poistut käyttäjän paikalta.

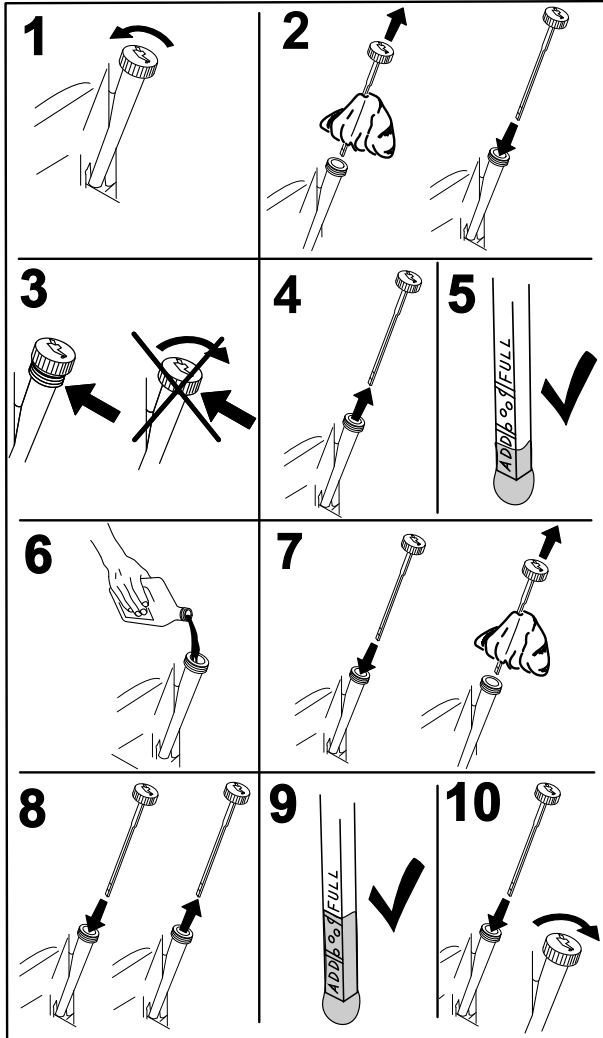

Kuva 39

G008792

Moottoriöljyn vaihto

Huoltoväli: 8 ensimmäisen käyttötunnin jälkeen—Vaihda moottoriöljy.

100 käyttötunnin välein—Vaihda moottoriöljy (useammin pölyisissä ja likaisissa olosuhteissa).

Huomaa: Toimita käytetty öljy jälleenkäsittelylaitoksen hävitettäväksi.

1. Pysäköi kone siten, että valutuspuoli on hieman vastakkaista puolta alempana, jotta kaikki öljy valuu pois.
2. Vapauta voimanulosotto, lukitse liikkeenohjausvivut vapaalle ja kytke seisontajarru.
3. Sammuta moottori, irrota avain ja odota, että kaikki liikkuvat osat ovat pysähtyneet, ennen kuin poistut käyttäjän paikalta (Kuva 40).

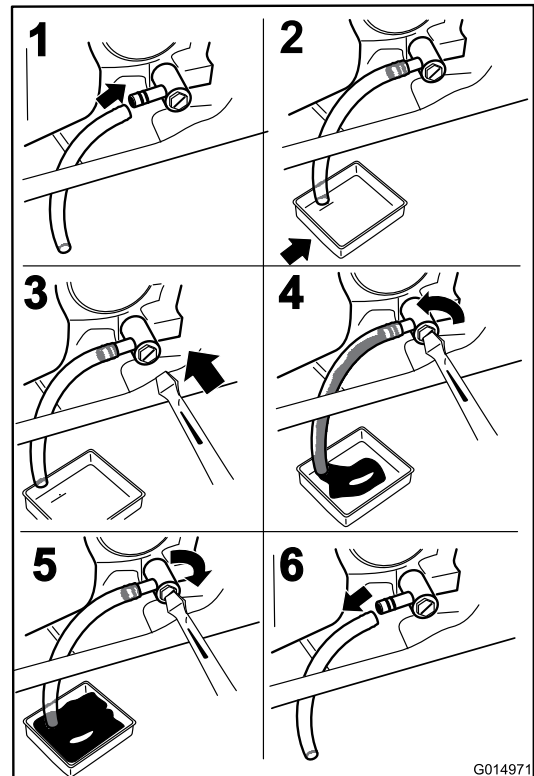

Kuva 40

G014971

4. Kaada hitaasti noin 80 % määritetystä öljymäärästä täyttöputkeen ja lisää hitaasti siten, että sitä on **Full**-merkkiin asti (Kuva 41).

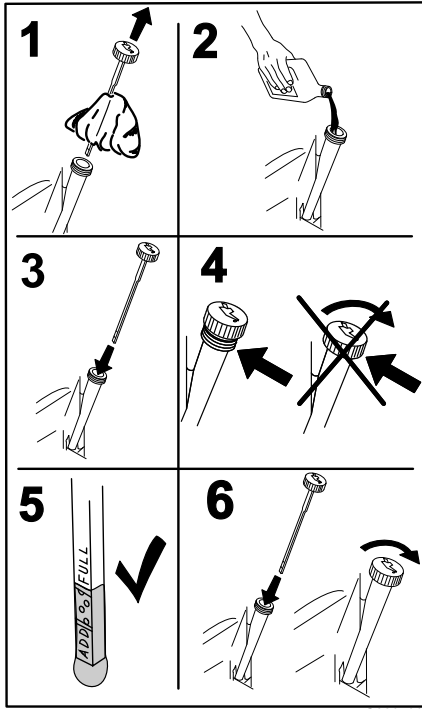

Kuva 41

Moottorin öljynsuodattimen vaihto

Huoltoväli: 200 käyttötunnin välein—Vaihda öljynsuodatin (useammin pölyisissä ja likaisissa olosuhteissa).

Huomaa: Vaihda moottorin öljynsuodatin useammin, jos käyttöolosuhteet ovat erittäin pölyiset tai hiekkaiset.

1. Tyhjennä öljy moottorista. Katso kohta Moottoriöljyn vaihto (sivu 33).
2. Vaihda moottorin öljynsuodatin (Kuva 42).

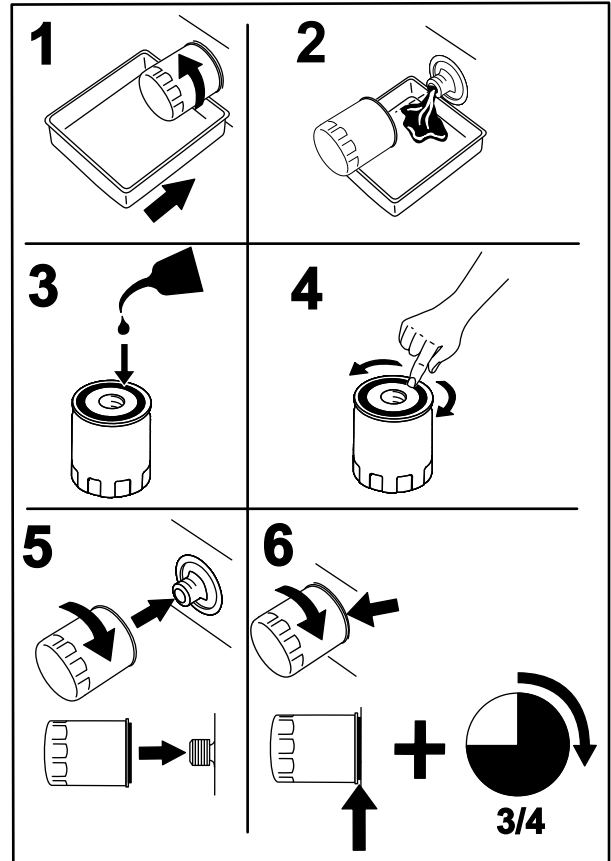

Kuva 42

Huomaa: Varmista, että öljynsuodattimen tiiviste koskettaa moottoria. Käännä sitä sitten vielä 3/4 kierrosta.

3. Täytä kampikammio sopivalla, uudella öljyllä. Katso kohta Moottoriöljyn vaihto (sivu 33).

Sytytystulpan huolto

Huoltoväli: 100 käyttötunnin välein—Tarkista sytytystulpat.

Varmista, että keski- ja sivuelektrodien kärkiväli on oikea, ennen kuin asennat sytytystulpan. Irrota ja asenna sytytystulppa käyttäen apuna sytytystulpan avainta ja tarkista ja säädä kärkiväli kärkivälin työkalulla/rakotulkilla. Asenna tarvittaessa uudet sytytystulpat.

Tyyppi: NGK BPR4ES (tai vastaava)

Kärkiväli: 0,76 mm

Sytytystulpan irrotus

1. Vapauta voimanulosotto, lukitse liikkeenohjausvivut vapaalle ja kytke seisontajarru.
2. Sammuta moottori, irrota avain ja odota, että kaikki liikkuvat osat ovat pysähtyneet, ennen kuin poistut käyttäjän paikalta.

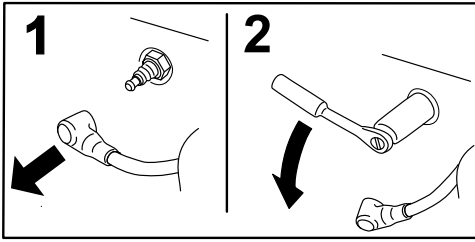

Kuva 43

Huomaa: Koska sytytystulpan ympärillä on syvennys, tehokkain puhdistustapa on puhaltaa onteloon paineilmaa. Sytytystulppaan pääsee parhaiten käsiksi, kun puhallinkotelo on irrotettu puhdistusta varten.

Sytytystulpan tarkistus

Tärkeää: Älä puhdistusta sytytystulppia. Sytytystulppa tulee vaihtaa aina, kun eriste on mustunut, kun elektrodit ovat kuluneet tai kun tulpassa on öljykalvo tai murtumia.

Jos näet eristeessä vaaleanruskeata tai harmaata, moottori toimii moitteettomasti. Jos eriste on mustunut, ilmanpuhdistin on yleensä likainen.

Säädä kärkiväliksi 0,76 mm.

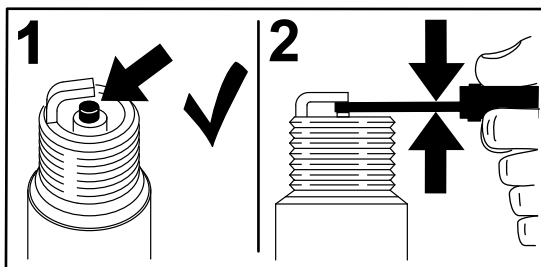

Kuva 44

Sytytystulpan asennus

Kiristä sytytystulpat momenttiin 22 Nm.

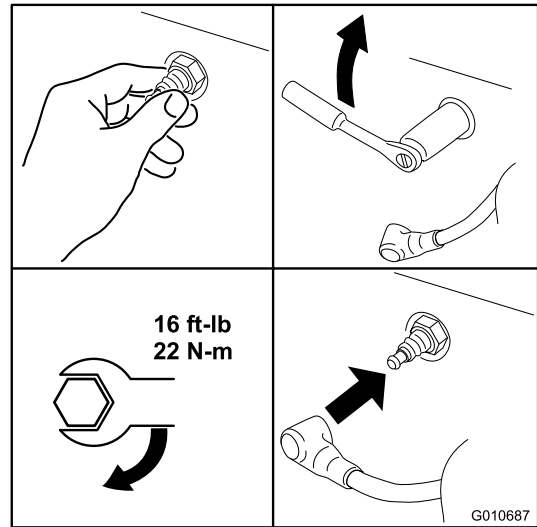

Kuva 45

Jäähdytysjärjestelmän puhdistus

Puhdista ilmanottoritilä ruohosta ja roskista aina ennen käyttöä.

1. Vapauta teräkytkin, lukitse ohjausvivut vapaalle ja kytke seisontajarru.
2. Sammuta moottori, irrota avain ja odota, että kaikki liikkuvat osat ovat pysähtyneet, ennen kuin poistut käyttäjän paikalta.
3. Irrota ilmanottoritilä, ilmanpuhdistimen suojus ja tuulettimen kotelo.
4. Puhdista osat roskista ja ruohosta.
5. Asenna ilmanottoritilä, ilmanpuhdistimen suojus ja tuulettimen kotelo.

Sähköjärjestelmän huolto

VAARA

KALIFORNIA

Lakiesityksen 65 mukainen varoitus

Akun liitännät, navat ja niihin liittyvät lisävarusteet sisältävät lyijyä ja lyijy-yhdisteitä, joiden tiedetään aiheuttavan syöpää ja haittaavan lisääntymistä. Pese kädet, kun olet käsitellyt akkua.

Akun lataus

Akun irrotus

VAARA

Akun navat tai metallityökalut voivat aiheuttaa oikosulun koskettaessaan koneen metalliosia, mistä voi seurata kipinöitä. Kipinät voivat saada akun kaasut räjähtämään ja aiheuttaa siten henkilövahingon.

- Kun irrotat tai asennat akun, älä anna akun napojen koskettaa koneen metalliosia.
- Älä anna metallityökalujen aiheuttaa oikosulkua akun napojen ja koneen metalliosien välille.

1. Pysäköi kone tasaiselle alustalle ja vapauta teräkytkin.
2. Siirrä liikkeenohjausvivut ulospäin pysäköintiasentoon, sammuta moottori, irrota virta-avain ja odota, että kaikki liikkuvat osat pysähtyvät, ennen kuin poistut käyttäjän paikalta.
3. Nosta istuin, jotta pääset käsiksi akkuun.
4. Irrota miinusmaakaapeli (musta) akun navasta (Kuva 47).

Huomaa: Säilytä kaikki kiinnikkeet.

VAARA

Akun kaapeleiden virheellinen asennus voi vahingoittaa konetta ja kaapeleita sekä aiheuttaa kipinöitä. Kipinät voivat saada akun kaasut räjähtämään ja aiheuttaa siten henkilövahingon.

- Irrota aina akun miinuskaapeli (musta) ennen pluskaapelin (punainen) irrottamista.
- Kytke aina akun pluskaapeli (punainen) ennen miinuskaapelin (musta) kytkemistä.

5. Vedä kumisuojusta ylös punaista pluskaapelia pitkin.
6. Irrota pluskaapeli (punainen) akun navasta (Kuva 47).

Huomaa: Säilytä kaikki kiinnikkeet.

7. Irrota akun pidike (Kuva 47) ja nosta akku pois akkualustalta.

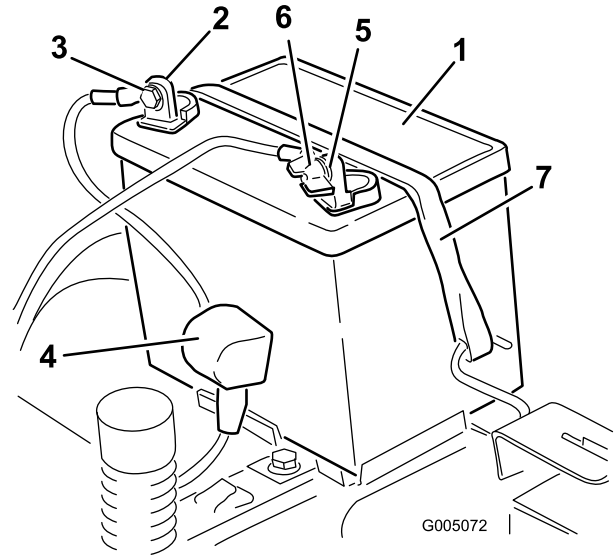

Kuva 47

- | | |
|----------------------------------|---------------------------------------|
| 1. Akku | 5. Akun miinusnapa (-) |
| 2. Akun plusnapa (+) | 6. Siipimutteri, aluslaatta ja pultti |
| 3. Pultti, aluslaatta ja mutteri | 7. Akun pidike |
| 4. Navan suojus | |

Akun lataus

Huoltoväli: Ennen varastointia—Lataa akku ja irrota akun kaapelit.

1. Irrota akku alustasta. Katso kohta Akun irrotus (sivu 37).
2. Lataa akkua 6–10 A:n virralla vähintään yhden tunnin ajan.

Huomaa: Älä lataa akkua liikaa.

3. Kun akku on ladattu täyteen, irrota laturi sähköliitännästä. Irrota sitten laturin johtimet akun navoista (Kuva 48).

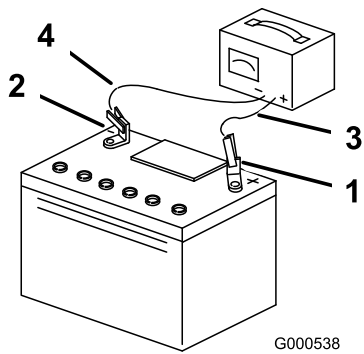

Kuva 48

- | | |
|------------------------|--------------------------------|
| 1. Akun plusnapa (+) | 3. Punainen laturin johdin (+) |
| 2. Akun miinusnapa (-) | 4. Musta laturin johdin (-) |

Huomaa: Älä käytä konetta, kun akkua ei ole kytketty. Se voi aiheuttaa sähkövaurioita.

Akun asennus

1. Aseta akku alustalle (Kuva 47).
2. Asenna pluskaapeli (punainen) akun plusnapaan (+) käyttämällä aiemmin irrotettuja kiinnikkeitä.
3. Asenna miinuskaapeli akun miinusnapaan (-) käyttämällä aiemmin irrotettuja kiinnikkeitä.
4. Vedä punainen suojus positiivisen (punaisen) akun navan päälle.
5. Kiinnitä akku pidikkeellä (Kuva 47).
6. Laske istuin alas.

Sulakkeiden huolto

Sähköjärjestelmä on suojattu sulakkeilla. Huoltoa ei tarvita. Jos sulake kuitenkin palaa, tarkista osa/virtapiiri toimintavian tai oikosulun varalta.

Sulaketyyppi:

- Päävirta F1 – 30 A, kahvatyyppinen
 - Latauspiiri F2 – 25 A, kahvatyyppinen
1. Irrota ruuvit, joilla ohjauspaneeli on kiinni koneessa.

Huomaa: Säilytä kaikki kiinnikkeet.

2. Nosta ohjauspaneeli ylös, niin pääset käsiksi pääjohdinsarjaan ja sulakerasiaan (Kuva 49).
3. Vaihda sulake vetämällä ensin vanha sulake irti (Kuva 49).

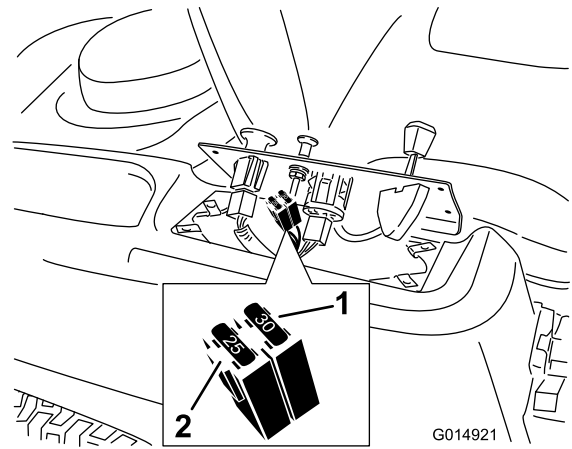

Kuva 49

- | | |
|--------------------|-----------------------|
| 1. Päävirta – 30 A | 2. Latauspiiri – 25 A |
|--------------------|-----------------------|

4. Palauta ohjauspaneeli normaaliasentoon.

Huomaa: Kiinnitä paneeli koneeseen aiemmin irrotetuilla ruuveilla.

Vetojärjestelmän huolto

Rengaspaineen tarkistus

Huoltoväli: 25 käyttötunnin välein—Tarkista rengaspaine.

Pidä etu- ja takarenkaiden rengaspaine ohjeiden mukaisena. Epätasainen rengaspaine saattaa tehdä leikkuujäljestä epätasaisen. Tarkista paine venttiilin varresta (Kuva 50). Tarkista paine, kun renkaat ovat kylmät, jotta painelukema olisi mahdollisimman tarkka.

Katso renkaiden valmistajan suosittelema enimmäispaine kääntöpyörien renkaiden sivusta.

Täytyä vetävien takapyörien renkaat paineeseen 0,82 bar.

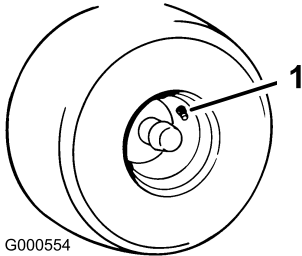

Kuva 50

1. Venttiilinvarsi

Sähköjarrun vapautus

Sähköjarru vapautuu kääntämällä nostovarsia eteenpäin käsin. Kun sähköjarru on aktivoitunut, jarru palautuu.

Vapauta jarru:

1. Paikanna sähköjarrun akseli, johon jarrun nostovarret yhdistyvät (Kuva 51).
2. Vapauta jarru kääntämällä akselia eteenpäin.

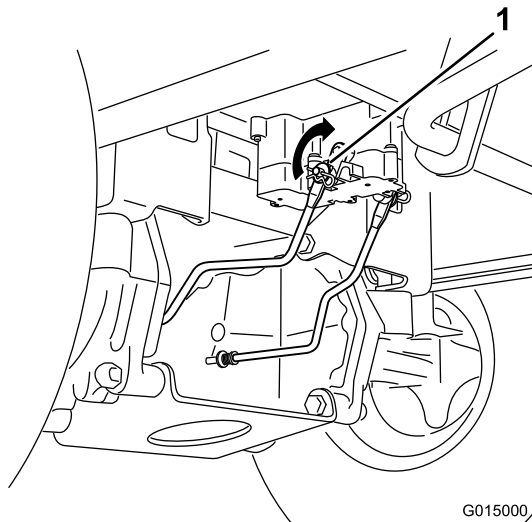

Kuva 51

1. Jarrun nostovarsi sähköjarrun ohjausyksikössä

Leikkurin huolto

Leikkuuterien huolto

Pidä terät terävinä koko leikkuukauden ajan. Terävät terät leikkaavat ruohon siistimmin ruohonkorsia repimättä. Repeytymien vuoksi ruohon reunat muuttuvat ruskeiksi, mikä heikentää kasvua ja altistaa kasvisairauksille.

Tarkista päivittäin, että leikkuuterät ovat terävät ja että ne eivät ole kuluneet tai vaurioituneet. Viilaa mahdolliset lovet pois ja teroita terät tarpeen mukaan. Jos terä on vaurioitunut tai kulunut, vaihda se aitoon Toro-vaihtoterään. Jotta terien teroitus ja vaihto kävisi vaivattomasti, käytettävissä on hyvä olla muutamia vaihtoteriä.

VAARA

Kulunut tai vaurioitunut terä voi rikkoutua ja terän pala voi sinkoutua käyttäjään tai ohikulkijaan aiheuttaen vakavan loukkaantumisen tai kuoleman.

- Terä on tarkistettava säännöllisesti kulumisen ja vaurioiden varalta.
- Kulunut tai vaurioitunut terä on vaihdettava.

Ennen terien tarkastusta tai huoltoa

Pysäköi kone tasaiselle alustalle, vapauta teräkytkin, siirrä liikkeenohjausvivut ulospäin pysäköintiasentoon, sammuta moottori ja irrota virta-avain.

Terien tarkastus

Huoltoväli: Aina ennen käyttöä tai päivittäin—Tarkista leikkuuterät.

1. Tarkasta leikkuusärmät (Kuva 52).

Huomaa: Jos särmät eivät ole teräviä tai niissä on lovia, irrota terät ja teroita ne. Katso kohta Terien teroitus (sivu 41).

2. Tarkasta terät, etenkin kupera alue (Kuva 52).

Huomaa: Jos havaitset vähäisiäkin vaurioita, kulumia tai uria tällä alueella (kohta 3, Kuva 52), asenna uusi terä välittömästi.

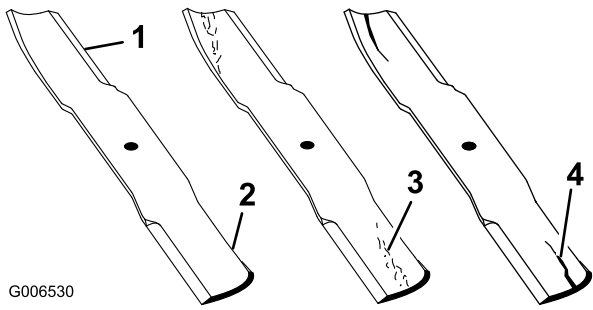

G006530

Kuva 52

- | | |
|-----------------|------------------------------|
| 1. Leikkuusärmä | 3. Kulumisjälkiä/urautumista |
| 2. Kupera alue | 4. Vaurio |

Taipuneiden terien tarkistus

Huomaa: Koneen on oltava tasaisella alustalla seuraavaa toimenpidettä varten.

1. Nosta leikkuupöytä ylimpään leikkuukorkeusasentoon, joka on myös kuljetusasento.
2. Käytä pehmustettuja paksuja suojakäsineitä tai muita soveltuvia käsisuojaimeja. Käännä terää hitaasti sopivaan asentoon, jossa etäisyys leikkuusärmästä tasaiseen alustaan voidaan mitata (Kuva 53).

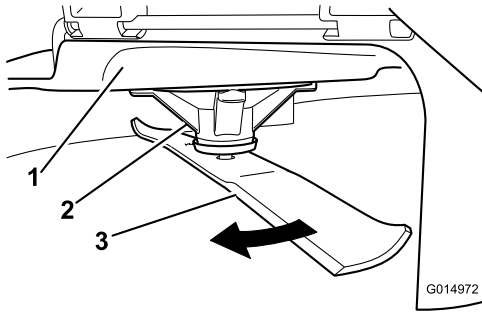

G014972

Kuva 53

- | | |
|-----------------|---------|
| 1. Leikkuupöytä | 3. Terä |
| 2. Karan kotelo | |

3. Mittaa etäisyys terän kärjestä tasaiseen alustaan (Kuva 54).

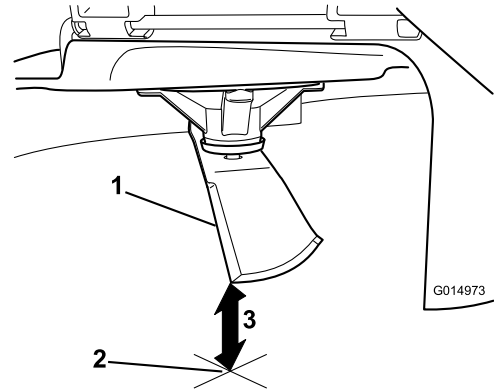

G014973

Kuva 54

1. Terä mittausasennossa
2. Tasainen alusta
3. Mitattu etäisyys terän ja alustan välillä (A)

4. Käännä samaa terää 180 astetta niin, että vastakkainen leikkuusärmä on samassa asennossa (Kuva 55).

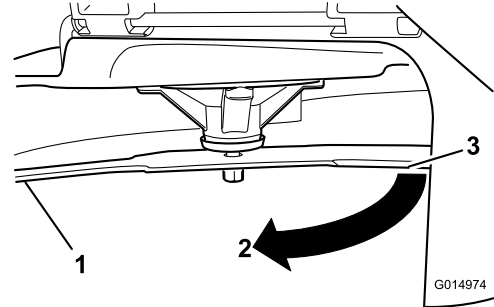

G014974

Kuva 55

1. Terä, aiemmin mitattu puoli
2. Aiemmin käytetty mittausasento
3. Terän vastakkainen puoli siirretään mittausasentoon

5. Mittaa etäisyys terän kärjestä tasaiseen alustaan (Kuva 56).

Huomaa: Ero saa olla enintään 3 mm.

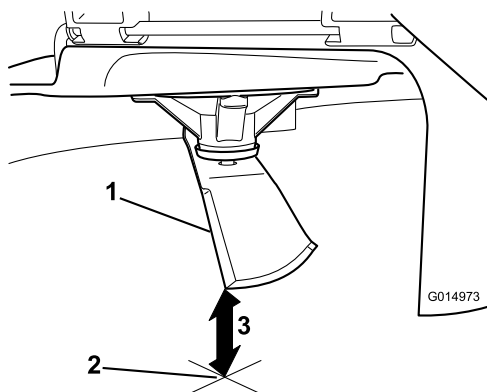

Kuva 56

1. Vastakkaisen terän särmä mittausasennossa
2. Tasainen alusta
3. Toinen mitattu etäisyys terän ja alustan välillä (B)

- A. Jos A:n ja B:n välinen ero on suurempi kuin 3 mm, vaihda terä uuteen. Katso kohdat Terien irrotus (sivu 41) ja Terien asennus (sivu 41).

Huomaa: Jos taipuneen terän tilalle vaihdetaan uusi ja mittaustulos on edelleen yli 3 mm, terän kara saattaa olla taipunut. Ota yhteys valtuutettuun Toro-jälleenmyyjään.

- B. Jos ero on hyväksytyissä rajoissa, siirry seuraavaan terään.

Toista toimenpide kullekin terälle.

Terien irrotus

Terä on vaihdettava, jos se on osunut kiinteään esineeseen, jos se on epätasapainossa tai jos se on taipunut. Käytä aina aitoja Toro-vaihtoteriä koneen parhaan suorituskyvyn ja turvallisuuden varmistamiseksi. Muiden valmistajien vaihtoterien käyttö saattaa aiheuttaa sen, että kone ei ole enää turvallisuusstandardien mukainen.

1. Tartu terän päähän liinan tai paksun hansikkaan avulla.
2. Irrota teräpultti, jousialuslaatta, terän jäykistäjä ja terä kara-akselista (Kuva 57).

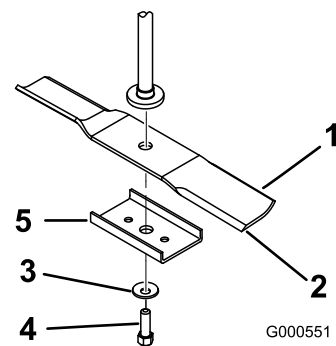

Kuva 57

- | | |
|--------------------|---|
| 1. Terän siipialue | 4. Teräpultti |
| 2. Terä | 5. Terän jäykistäjä (vain 107 cm:n leikkuupöydät) |
| 3. Jousialuslaatta | |

Terien teroitus

1. Viilaa leikkuusärmä teräväksi terän molemmista päistä (Kuva 58).

Huomaa: Säilytä alkuperäinen kulma.

Huomaa: Terä säilyttää tasapainonsa, kun molemmista leikkuusärmistä poistetaan materiaalia yhtä paljon.

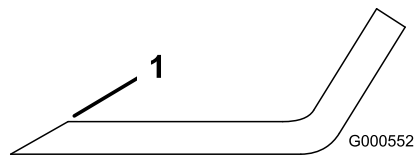

Kuva 58

1. Teroita alkuperäiseen kulmaan
2. Tarkista terän tasapaino asettamalla se terän tasaimen (Kuva 59).

Huomaa: Jos terä pysyy vaaka-asennossa, se on tasapainossa ja sitä voidaan käyttää.

Huomaa: Jos terä ei ole tasapainossa, viilaa sitä vähän vain siipialueelta (Kuva 58).

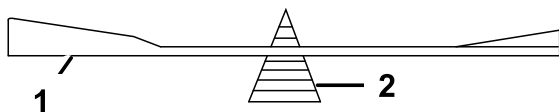

Kuva 59

- | | |
|---------|-----------|
| 1. Terä | 2. Tasain |
|---------|-----------|

3. Toista, kunnes terä on tasapainossa.

Terien asennus

1. Asenna terä kara-akseliin (Kuva 57).

Tärkeää: Terän kuperan puolen on osoitettava ylöspäin leikkurin sisäpuolta kohti, jotta leikkuujäljestä tulee kunnollinen.

- Asenna terän jäykistäjä, jousialuslaatta (kovera puoli terää kohti) ja teräpultti (Kuva 57).
- Kiristä teräpultti momenttiin 47–88 Nm.

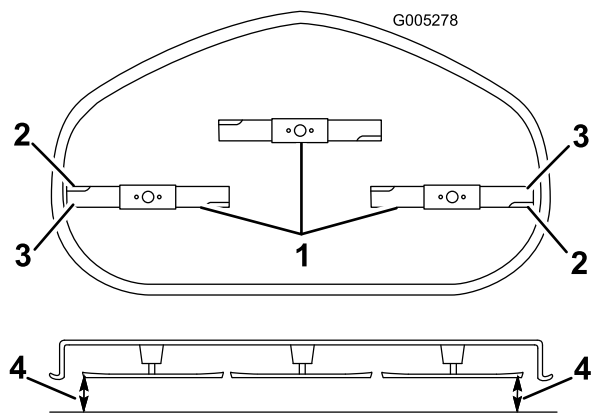

Kuva 61

Leikkuupöydät, joissa on kolme terää

- | | |
|------------------------|--|
| 1. Terät sivusuunnassa | 3. Ulkoleikkusärmät |
| 2. Terän siipialue | 4. Mittaa tästä etäisyys terän kärjestä tasaiseen alustaan |

- Mittaa ulkoleikkusärmien ja tasaisen pinnan väliltä (Kuva 60 ja Kuva 61).

Huomaa: Jos molemmat mitat eivät ole 5 mm:n sisällä toisistaan, säätö on tarpeen. Jatka sitten toimenpidettä.

- Tue leikkuupöydän paino asettamalla puukappaleet leikkuupöydän reunojen alle.

Huomaa: Älä aseta tukia nurmisuojarullien alle, jos leikkuupöydässä on sellaiset.

- Siirry koneen vasemmalle puolelle.
- Tarkista, onko sivuosan lukkopultti kiinteässä vai lovetussa asennossa (Kuva 62).

Huomaa: Jos sivuosan lukkopultti on kiinteässä asennossa, irrota se sekä sivuosan lukkomutteri kiinteästä asennosta ja asenna ne lovettuun säätöasentoon (Kuva 62).

Huomaa: Jos pultti on lovetussa asennossa, lukkopulttia ja sivuosan lukkomutteria ei ole tarpeen irrottaa.

Leikkuupöydän tasaus

Varmista, että leikkuupöytä on vaakasuorassa aina leikkuria asentaessasi tai jos nurmikon leikkuujälki ei ole tasainen.

Ennen tasausta on tarkistettava, ettei leikkuupöydässä ole taipuneita teriä. Kaikki taipuneet terät on irrotettava ja vaihdettava. Katso kohta Taipuneiden terien tarkistus (sivu 40) ennen kuin jatkat.

Leikkuupöytä on tasattava ensin sivusuunnassa, minkä jälkeen voidaan säätää pituussuuntaista kaltevuutta.

Vaatimukset:

- Koneen on oltava tasaisella alustalla.
- Kaikkien neljän renkaan ilmanpaineen on oltava oikea. Katso kohta Rengaspaineen tarkistus (sivu 39).

Sivusuuntainen tasaus

- Pysäköi kone tasaiselle alustalle ja vapauta teräkytkin.
- Siirrä liikkeenohjausvivut ulospäin pysäköintiasentoon, sammuta moottori, irrota virta-avain ja odota, että kaikki liikkuvat osat pysähtyvät, ennen kuin poistut käyttäjän paikalta.
- Siirrä leikkuukorkeuden säätövipu keskimmäiseen asentoon.
- Käännä teriä varovasti niin, että ne ovat kaikki sivuttaissuunnassa (Kuva 60 ja Kuva 61).

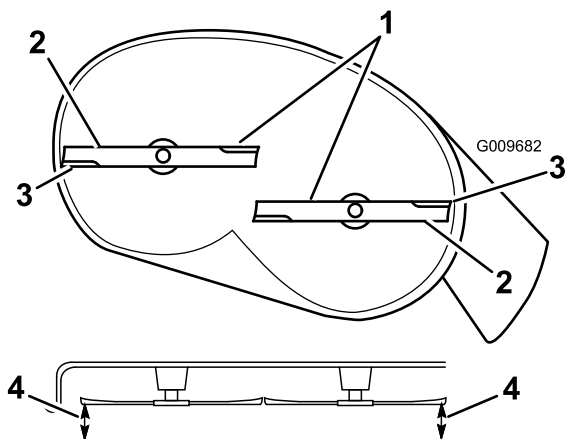

Kuva 60

Leikkuupöydät, joissa on kaksi terää

- | | |
|------------------------|--|
| 1. Terät sivusuunnassa | 3. Ulkoleikkusärmät |
| 2. Terän siipialue | 4. Mittaa tästä etäisyys terän kärjestä tasaiseen alustaan |

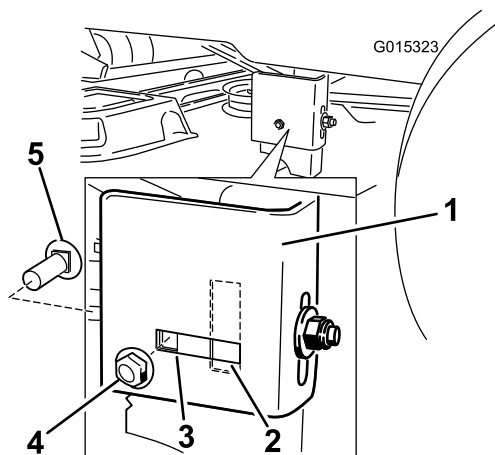

Kuva 62

- | | |
|------------------------|--------------------------|
| 1. Ripustuskorvake | 4. Sivuosan lukkomutteri |
| 2. Lovettu säätöasento | 5. Sivuosan lukkopultti |
| 3. Kiinteä asento | |

9. Löysää kannattimessa olevaa takaosan lukkomutteriä (Kuva 63).

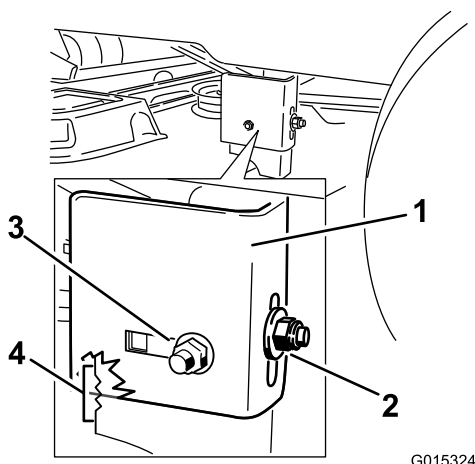

Kuva 63

- | | |
|--------------------------|--|
| 1. Kannatin | 3. Sivuosan lukkomutteri, lovettu asento |
| 2. Takaosan lukkomutteri | 4. Säättölovet |

10. Löysää kannattimessa olevaa sivuosan lukkomutteriä juuri sen verran, että kannatinta voidaan säätää (Kuva 63).
11. Mittaa tarvittava säädön määrä hitsatun kannattimen lovien avulla.

Huomaa: Jokainen lovi vastaa 6,35 mm:ä, ja jokainen yksittäinen sivu vastaa 3,2 mm:ä (Kuva 64).

12. Säädä leikkuupöytä sopivalle korkeudelle.

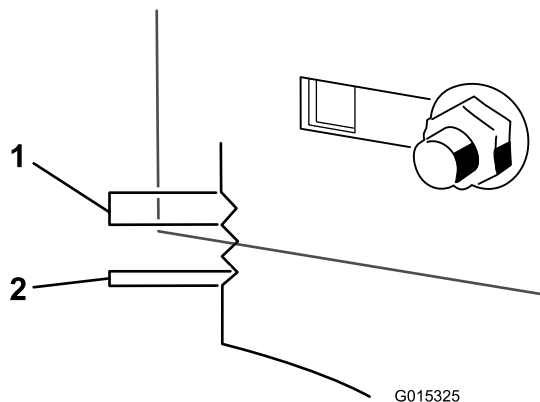

Kuva 64

- | | |
|------------|-----------|
| 1. 6,35 mm | 2. 3,2 mm |
|------------|-----------|

13. Pysäytä leikkuupöytä säädettyyn asentoon ja kiristä kannattimen sivuosan lukkomutteri uuden asennon kiinnitystä varten (Kuva 63).
14. Kiristä kannattimessa olevaa takaosan lukkomutteriä.
15. Tasa leikkuupöytä tarkistamalla terän kaltevuus pituussuunnassa. Katso Terän pituussuuntaisen kaltevuuden säätö (sivu 43).

Terän pituussuuntaisen kaltevuuden säätö

Terän pituussuuntaisen kaltevuus on tarkistettava aina ennen leikkurin asennusta. Jos leikkurin etupää on yli 7,9 mm alempana kuin leikkurin takapää, säädä terän kaltevuutta seuraavien ohjeiden mukaisesti:

1. Pysäköi kone tasaiselle alustalle ja vapauta teräkytkin.
2. Siirrä liikkeenohjausvivut ulospäin pysäköintiasentoon, sammuta moottori, irrota virta-avain ja odota, että kaikki liikkuvat osat pysähtyvät, ennen kuin poistut käyttäjän paikalta.
3. Siirrä leikkuukorkeuden säätövipu keskimmäiseen asentoon.

Huomaa: Tarkista ja säädä terän sivusuuntaisen tasaus, jos et ole tarkistanut asetusta. Katso kohta Sivusuuntaisen tasaus (sivu 42).

4. Käännä teriä varovasti niin, että ne ovat pituussuuntaisesti (Kuva 65 ja Kuva 66).

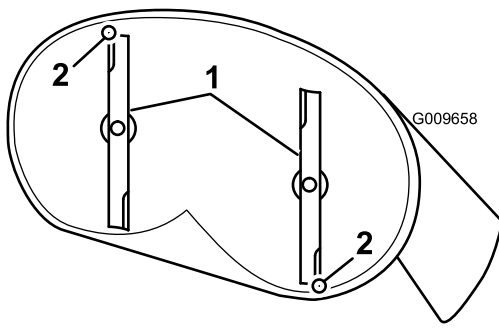

Kuva 65

Leikkuupöydät, joissa on kaksi terää

1. Pituussuuntaiset terät
2. Mittaa tästä etäisyys terän kärjestä tasaiseen alustaan

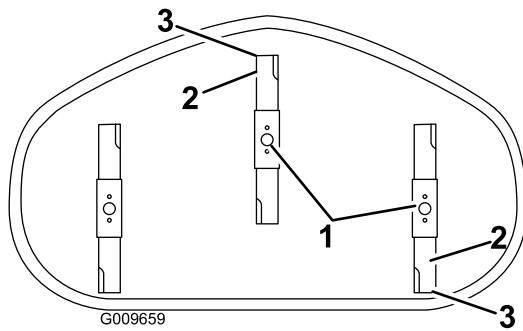

Kuva 66

Leikkuupöydät, joissa on kolme terää

1. Pituussuuntaiset terät
2. Ulkoleikkuusärmät
3. Mittaa tästä etäisyys terän kärjestä tasaiseen alustaan

5. Mittaa etäisyys etuterän kärjestä tasaiseen alustaan ja takaterän kärjestä tasaiseen alustaan (Kuva 65 ja Kuva 66).

Huomaa: Jos etuterän kärki ei ole 1,6–7,9 mm alempana kuin takaterän kärki, säädä etuosan lukkomutteria.

6. Säädä terän pituussuuntaista kaltevuutta kiertämällä leikkurin etuosassa olevaa säätömutteria (Kuva 67).

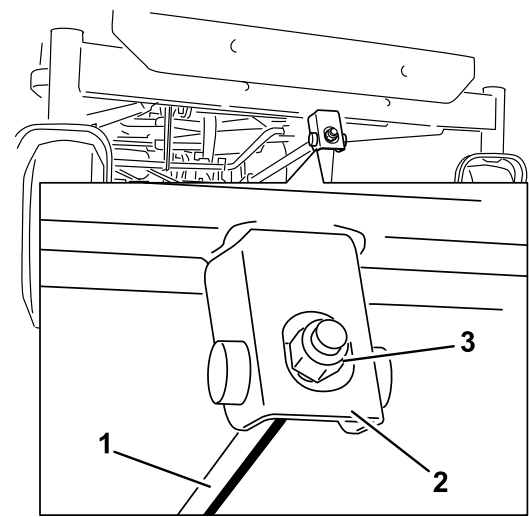

Kuva 67

1. Säätötanko
2. Säätölohko
3. Lukkomutteri

7. Nosta leikkurin etupäätä kiristämällä säätömutteria.
8. Laske leikkurin etupäätä löysäämällä säätömutteria.
9. Tarkista pituussuuntainen kaltevuus uudelleen säädön jälkeen. Jatka mutterin säätämistä, kunnes etuterän kärki on 1,6–7,9 mm takaterän kärkeä alempana (Kuva 65 ja Kuva 66).
10. Kun terän pituussuuntainen kaltevuus on kunnossa, tarkista leikkurin sivusuuntainen tasaus uudelleen. Katso kohta Sivusuuntainen tasaus (sivu 42).

Leikkurin irrotus

1. Pysäköi kone tasaiselle alustalle ja vapauta teräkytkin.
2. Siirrä liikkeenohjausvivut ulospäin pysäköintiasentoon, sammuta moottori, irrota virta-avain ja odota, että kaikki liikkuvat osat pysähtyvät, ennen kuin poistut käyttäjän paikalta.
3. Laske leikkuukorkeuden säätövipu alimpaan asentoon.
4. Irrota sokkanaula etutukitangosta ja irrota tanko leikkuupöydän kannattimesta (Kuva 68).

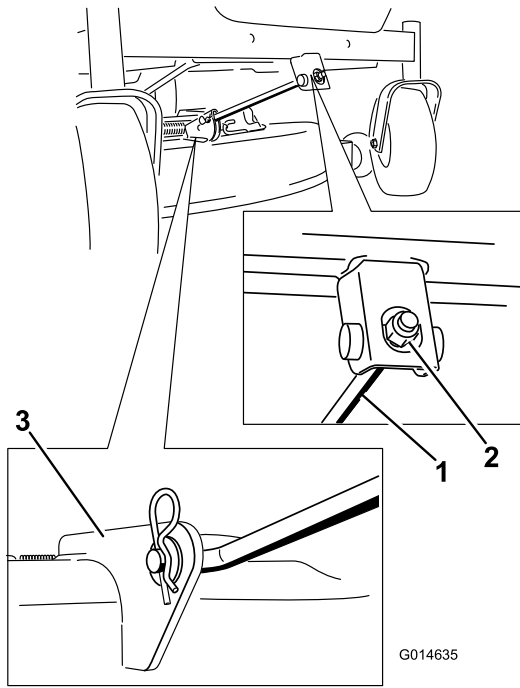

Kuva 68

- | | |
|-----------------|---------------------------|
| 1. Etutukitanko | 3. Leikkuupöydän kannatin |
| 2. Lukkomutteri | |

- Laske leikkuupöydän etuosa varovasti maahan.
- Nosta leikkuupöytä ja kannattimet irti takanostovarresta. Laske leikkuri maahan varovasti (Kuva 69).

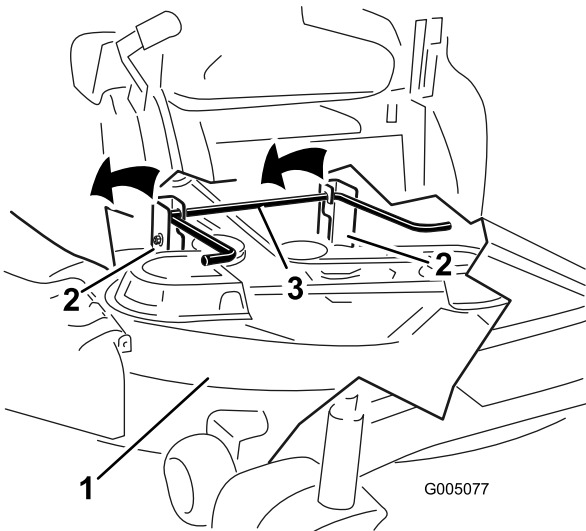

Kuva 69

- | | |
|-----------------|-------------------|
| 1. Leikkuupöytä | 3. Takanostovarsi |
| 2. Kannatin | |

- Irrota leikkurin hihna moottorin hihnapyörästä liu'uttamalla leikkuupöytää taaksepäin.
- Liu'uta leikkuupöytä pois koneen alta.

Huomaa: Säilytä kaikki osat myöhempää käyttöä varten.

Leikkurin asennus

- Pysäköi kone tasaiselle alustalle ja vapauta teräkytkin.
- Siirrä liikkeenohjausvivut ulospäin pysäköintiasentoon, sammuta moottori, irrota virta-avain ja odota, että kaikki liikkuvat osat pysähtyvät, ennen kuin poistut käyttäjän paikalta.
- Liu'uta leikkuri koneen alle.
- Laske leikkuukorkeuden säätövipu alimpaan asentoon.
- Nosta leikkuupöydän takaosaa ja ohjaa kannattimet takanostovarren päälle (Kuva 69).
- Kiinnitä etutukitanko leikkuupöytään liitintapilla ja sokkanaulalla (Kuva 68).
- Asenna leikkurin hihna moottorin hihnapyörään. Katso kohta Leikkurin hihnan vaihto (sivu 46).

Suuntaimen vaihto

Huoltoväli: Aina ennen käyttöä tai päivittäin—Tarkista, ettei suuntaimessa ole vaurioita.

⚠ VAARA

Jos heittoaukko ei ole peitossa, leikkuri saattaa singota esineitä käyttäjän tai sivullisten suuntaan, mistä voi olla seurauksena vakava tapaturma. Seurauksena voi olla myös kosketus terään.

Älä koskaan käytä konetta ilman suuntainta, poistolevyä tai ruohonkeräysjärjestelmää.

Tarkista suuntaimen vaurioiden varalta aina ennen käyttöä. Vaihda vaurioituneet osat ennen käyttöä.

- Irrota mutteri (3/8 tuumaa) tangosta leikkurin alta (Kuva 70).

Leikkurin hihnan huolto

Hihnojen tarkastus

Huoltoväli: 25 käyttötunnin välein—Tarkista, ettei hihnassa ole kulumia tai murtumia.

Tarkista, ettei hihnoissa ole murtumia, rispaantuneita reunoja, palojälkiä tai muita vaurioita. Vaihda vaurioituneet hihnat.

Leikkurin hihnan vaihto

Kuluneen hihnan merkkejä ovat vinkuminen hihnan pyöriessä, terien lipsuminen ruohoa leikattaessa, rispaantuneet reunat, palojäljet ja murtumat. Vaihda leikkurin hihna, jos jokin näistä tiloista ilmenee.

1. Pysäköi kone tasaiselle alustalle ja vapauta teräkytkin.
2. Siirrä liikkeenohjausvivut ulospäin pysäköintiasentoon, sammuta moottori, irrota virta-avain ja odota, että kaikki liikkuvat osat pysähtyvät, ennen kuin poistut käyttäjän paikalta.
3. Aseta leikkuukorkeudeksi alin leikkuuasento (38 mm).
4. Vapauta kiristinpyörän jännitys irrottamalla kiristinpyörän jousi leikkuupöydän koukusta jousen irrotustyökalun avulla. Irrota sitten hihna hihnapyöriltä (Kuva 71 ja Kuva 72).

⚠ VAARA

Asennettuna jousessa on jännitys, ja se saattaa aiheuttaa henkilövahinkoja.

Ole varovainen, kun irrotat hihnaa.

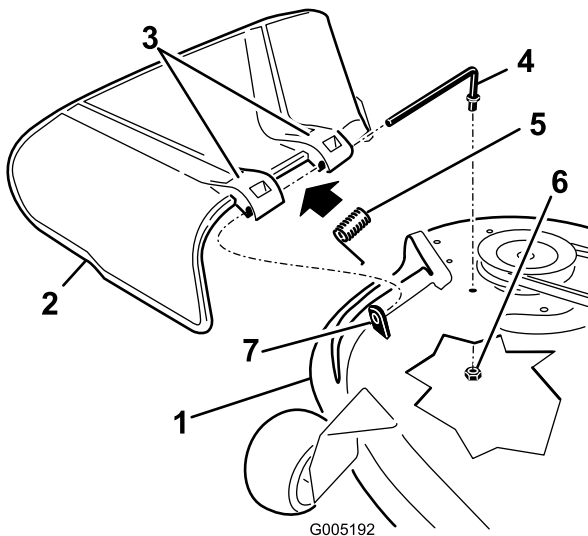

Kuva 70

- | | |
|-----------------------|-------------------------|
| 1. Leikkuupöytä | 5. Jousi |
| 2. Suuntain | 6. Mutteri (3/8 tuumaa) |
| 3. Suuntaimen kannake | 7. Lyhyt pidike |
| 4. Tanko | |
-
2. Liu'uta tanko ulos lyhyestä pidikkeestä, jousesta ja suuntaimesta (Kuva 70).
 3. Irrota vaurioitunut tai kulunut suuntain.
 4. Vaihda suuntain (Kuva 70).
 5. Liu'uta tangon suora pää suuntaimen takakannakkeen läpi.
 6. Aseta jousi päätylangat alaspäin tankoon ja suuntaimen kannakkeiden väliin.
 7. Liu'uta tanko suuntaimen toisen kannakkeen läpi (Kuva 70).
 8. Työnnä tanko suuntaimen edessä leikkuupöydässä olevaan lyhyeen pidikkeeseen.
 9. Kiinnitä tangon takaosa leikkuriin mutterilla (3/8 tuumaa) kuvan mukaisesti (Kuva 70).

Tärkeää: Suuntaimen on oltava jousikuormitettu ala-asennossa. Nosta suuntain ylös ja testaa, että se napsahtaa ala-asentoon.

- Asenna kiristinpyörän jousi leikkuupöydän koukkuun jousen irrotustyökalun avulla, jolloin kiristinpyörä ja leikkurin hihna jännittyvät (Kuva 71 ja Kuva 72).

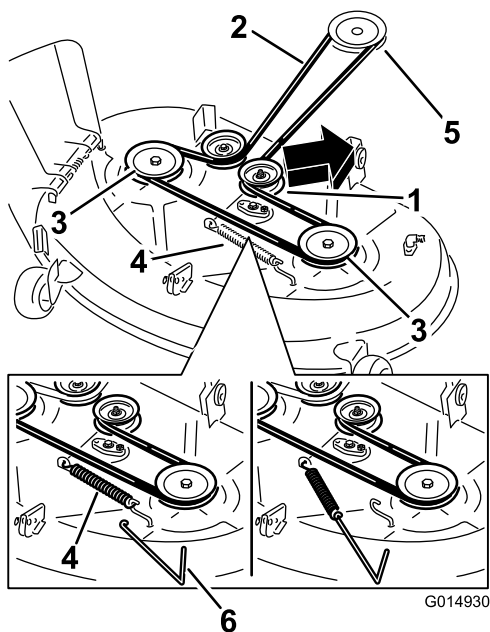

Kuva 71

Leikkuupöydät, joissa on kaksi terää

- | | |
|--------------------------|--------------------------|
| 1. Kiristinpyörä | 4. Jousi |
| 2. Leikkurin hihna | 5. Moottorin hihnapyörä |
| 3. Ulommainen hihnapyörä | 6. Jousen irrotustyökalu |

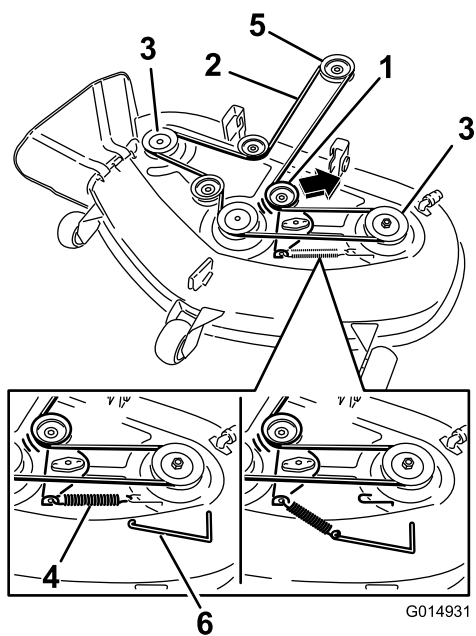

Kuva 72

Leikkuupöydät, joissa on kolme terää

- | | |
|--------------------------|--------------------------|
| 1. Kiristinpyörä | 4. Jousi |
| 2. Leikkurin hihna | 5. Moottorin hihnapyörä |
| 3. Ulommainen hihnapyörä | 6. Jousen irrotustyökalu |

- Asenna uusi hihna moottorin ja leikkurin hihnapyörien ympäri (Kuva 72).

Puhdistus

Leikkurin alapuolen pesu

Huoltoväli: Jokaisen käytön jälkeen—Puhdista leikkuupöydän kotelo.

Pese leikkurin alapuoli aina käytön jälkeen, jotta ruohoa ei pääse kertymään ja jotta leikkuujäte hajaantuu paremmin.

1. Pysäköi kone tasaiselle alustalle ja vapauta teräkytkin.
2. Siirrä liikkeenohjausviput ulospäin pysäköintiasentoon, sammuta moottori, irrota virta-avain ja odota, että kaikki liikkuvat osat pysähtyvät, ennen kuin poistut käyttäjän paikalta.
3. Kiinnitä letkuliitin leikkurin pesuliitännän päähän ja käännä vesi suurelle paineelle (Kuva 73).

Huomaa: Levitä vaseliinia pesuliitännän O-renkaaseen, jotta liitin liukuu paremmin ja suojaa O-rengasta.

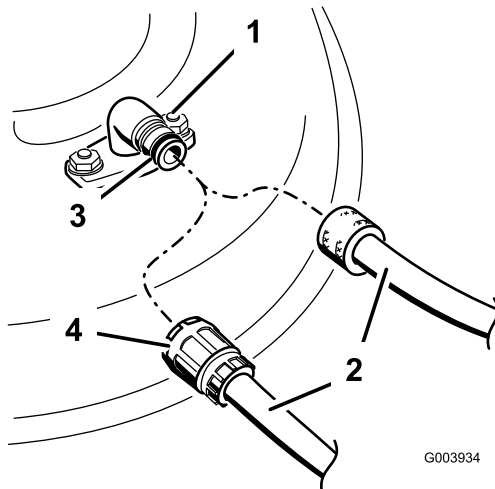

Kuva 73

- | | |
|-----------------|-------------|
| 1. Pesuliitäntä | 3. O-renkas |
| 2. Letku | 4. Liitin |

4. Laske leikkuri alimpaan leikkuukorkeuteen.
5. Istuudu istuimelle ja käynnistä moottori.
6. Kytke teräkytkin (voimanulosotto) ja anna leikkurin käydä 1–3 minuuttia.
7. Vapauta terän ohjausvipu, sammuta moottori, irrota avain virtalukosta ja odota, että kaikki liikkuvat osat pysähtyvät.
8. Käännä vesi pois päältä ja irrota liitin pesuliitännästä.

Huomaa: Jos leikkuri ei puhdistu yhdellä pesukerralla, liota sitä ja anna sen seistä 30 minuutin ajan. Toista sitten toimenpide.

9. Käytä leikkuria vielä 1–3 minuuttia, jotta vesi valuu pois.

⚠ VAARA

Rikkoutunut tai puuttuva pesuliitäntä voi aiheuttaa esineiden ulossinkoutumista tai teräkosketuksen. Teräkosketus tai ulossinkoutuva jäte voi aiheuttaa loukkaantumisen tai kuoleman.

- Vaihda rikkoutunut tai puuttuva pesuliitäntä välittömästi, ennen kuin käytät leikkuria uudelleen.
- Käsiä tai jalkoja ei saa koskaan laittaa leikkurin alle tai sen aukkojen läpi.

Varastointi

Puhdistus ja varastointi

1. Vapauta teräkytkin, siirrä liikkeenohjausvivut ulospäin pysäköintiasentoon, sammuta moottori ja irrota virta-avain.
2. Irrota ruohon jäämät, lika ja rasva koneen kaikista ulkoisista osista, etenkin moottorista.
3. Puhdista lika ja roskat moottorin sylinterinkannen rivoista ja tuulettimen kotelosta.
Tärkeää: Kone voidaan pestä miedolla pesuaineella ja vedellä. Älä pese konetta painepesurilla. Älä käytä vettä ylen määrin, älä etenkään ohjauspaneelin lähellä, istuimen alla tai moottorin ja hydraulipumppujen läheisyydessä.
4. Huolla ilmanpuhdistin. Katso kohta Ilmanpuhdistimen huolto (sivu 32).
5. Rasvaa kone. Katso kohta Voitelu (sivu 31).
6. Vaihda kampikammioöljy ja suodatin. Katso kohta Moottoriöljyn huolto (sivu 32).
7. Tarkista rengaspaine. Katso kohta Rengaspaineen tarkistus (sivu 39).
8. Lataa akku. Katso kohta Akun lataus (sivu 37).
9. Tarkista terien kunto. Katso kohta Leikkuuterien huolto (sivu 39).
10. Valmistelee kone varastointia varten, jos sitä ei ole tarkoitus käyttää yli kuukauteen. Valmistelee kone varastointia varten seuraavasti.
11. Lisää polttoainesäiliöön öljypohjaista stabilointi-/lisäainetta. Noudata stabilointiaineen valmistajan sekoitusohjeita. Älä käytä alkoholipohjaista stabilointiainetta (etanolia tai metanolia).

Huomaa: Stabilointi-/lisäaine toimii tehokkaimmin, kun se sekoitetaan tuoreeseen bensiiniin ja kun sitä käytetään jatkuvasti.

Käytä moottoria, jotta lisäaineinen polttoaine kiertää koko polttoainejärjestelmässä (viisi minuuttia).

Sammuta moottori, anna sen jäähtyä ja tyhjennä polttoainesäiliö.

Käynnistä moottori uudelleen ja anna sen käydä, kunnes se sammuu.

Käytä rikastinta. Käynnistä moottori ja käytä sitä, kunnes se ei käynnisty enää uudelleen.

Hävitä polttoaine asianmukaisesti. Kierrätä se paikallisten säädösten mukaan.

Tärkeää: Älä säilytä lisäaineistettua bensiiniä 30 päivää kauempaa.

12. Irrota sytytystulpat ja tarkista niiden kunto. Katso kohta Sytytystulpan huolto (sivu 34). Kun sytytystulppa

(-tulpat) on irrotettu moottorista, kaada kaksi ruokalusikallista moottoriöljyä sytytystulpan reikään. Kierrätä moottoria käynnistimellä, jotta öljy leviää sylinterin sisään. Asenna sytytystulppa tai -tulpat. Älä asenna sytytystulpan (-tulppien) johtoa.

13. Puhdista lika ja roskat leikkurin päältä.
14. Kaavi ruoho ja lika leikkurin alta ja pese leikkuri sitten vesiletkulla.
15. Tarkista käyttöhihnan ja leikkurin hihnan kunto.
16. Tarkista ja kiristä kaikki pultit, mutterit ja ruuvit. Korjaa tai vaihda kaikki kuluneet tai vaurioituneet osat.
17. Maalaa kaikki naarmuuntuneet tai paljaat metallipinnat. Maalia on saatavissa valtuutetusta huoltoliikkeestä.
18. Varastoi kone puhtaaseen, kuivaan autotalliin tai varastotilaan. Poista avain virtalukosta ja pane se talteen. Peitä kone suojataksesi sen ja pitääksesi sen puhtaana.

Vianetsintä

Ongelma	Mahdollinen syy	Korjaustoimenpiteet
Moottori ylikuumentuu.	<ol style="list-style-type: none"> 1. Moottori on ylikuormitettu. 2. Kampikammiossa on liian vähän öljyä. 3. Moottorin puhallinkotelon alla olevat jäähdytysrivat ja ilmakehanavat ovat tukossa. 4. Ilmanpuhdistin on likainen. 5. Polttoainejärjestelmässä on likaa, vettä tai vanhentunutta polttoainetta. 	<ol style="list-style-type: none"> 1. Vähennä ajonopeutta. 2. Lisää öljyä kampikammioon. 3. Poista tukkeumat jäähdytysrivoista ja ilmakehanavista. 4. Puhdista tai vaihda ilmanpuhdistimen panos. 5. Ota yhteys valtuutettuun huoltoliikkeeseen
Käynnistin ei pyöritä.	<ol style="list-style-type: none"> 1. Teräkytkin on kytkettynä. 2. Liikkeenohjausvivut eivät ole pysäköintiasennossa. 3. Akussa ei ole latausta. 4. Sähköliitännät ovat ruostuneet tai löystyneet. 5. Sulake on palanut. 6. Rele tai kytkin on vaurioitunut. 	<ol style="list-style-type: none"> 1. Siirrä teräkytkin vapautettuun asentoon. 2. Siirrä liikkeenohjausvivut ulospäin pysäköintiasentoon. 3. Lataa akku. 4. Tarkista, että sähköliitännöiden kosketus on kunnossa. 5. Vaihda sulake. 6. Ota yhteys valtuutettuun huoltoliikkeeseen.
Moottori ei käynnisty, käynnistyy huonosti tai ei pysy käynnissä.	<ol style="list-style-type: none"> 1. Polttoainesäiliö on tyhjä. 2. Rikastin ei ole käytössä. 3. Ilmanpuhdistin on likainen. 4. Sytytystulpan johto on löysällä tai irronnut. 5. Sytytystulppa on syöpynyt tai likainen, tai sen kärkiväli on väärä. 6. Polttoainesuodattimessa on likaa. 7. Polttoainejärjestelmässä on likaa, vettä tai vanhentunutta polttoainetta. 8. Polttoainesäiliössä on vääränlaista polttoainetta. 9. Kampikammiossa on liian vähän öljyä. 	<ol style="list-style-type: none"> 1. Täytä polttoainesäiliö. 2. Siirrä rikastimen vipu Päällä-asentoon. 3. Puhdista tai vaihda ilmanpuhdistimen panos. 4. Asenna sytytystulpan johto. 5. Asenna uusi sytytystulppa, jonka kärkiväli on oikea. 6. Vaihda polttoainesuodatin. 7. Ota yhteys valtuutettuun huoltoliikkeeseen. 8. Tyhjennä säiliö ja täytä se oikeantyyppisellä polttoaineella. 9. Lisää öljyä kampikammioon.
Kone ei liiku.	<ol style="list-style-type: none"> 1. Ohitusventtiilit ovat auki. 2. Vetohihnat ovat kuluneet, löysällä tai rikkiäiset. 3. Vetohihnat ovat irti hihnapyöriltä. 4. Vaihteisto ei toimi. 	<ol style="list-style-type: none"> 1. Sulje hinausventtiilit. 2. Ota yhteys valtuutettuun huoltoliikkeeseen. 3. Ota yhteys valtuutettuun huoltoliikkeeseen. 4. Ota yhteys valtuutettuun huoltoliikkeeseen.
Epänormaali värinä.	<ol style="list-style-type: none"> 1. Moottorin kiinnityspultit ovat löysällä. 2. Moottorin hihnapyörä, kiristinpyörä tai terän hihnapyörä on löysällä. 3. Moottorin hihnapyörä on vaurioitunut. 4. Leikkuuterä(t) on taipunut / ovat taipuneet tai epätasapainossa. 5. Terän kiinnityspultti on löysällä. 6. Terän kara on taipunut. 	<ol style="list-style-type: none"> 1. Kiristä moottorin kiinnityspultit. 2. Kiristä löysä pyörä. 3. Ota yhteys valtuutettuun huoltoliikkeeseen. 4. Asenna uusi leikkuuterä(t). 5. Kiristä terän kiinnityspultti. 6. Ota yhteys valtuutettuun huoltoliikkeeseen.

Ongelma	Mahdollinen syy	Korjaustoimenpiteet
Epätasainen leikkuukorkeus.	<ol style="list-style-type: none"> 1. Terät ovat tylsiä. 2. Leikkuuterät ovat taipuneet. 3. Leikkuri ei ole tasassa. 4. Nurmisuoajapyörää ei ole asetettu oikein. 5. Leikkurin alapuoli on likainen. 6. Väärä rengaspaine. 7. Terän kara on taipunut. 	<ol style="list-style-type: none"> 1. Teroita terä(t). 2. Asenna uusi leikkuuterä(t). 3. Tasaa leikkuri sivusuunnassa ja pituussuunnassa. 4. Säädä nurmisuoajapyörän korkeutta. 5. Puhdista leikkurin alapuoli. 6. Aseta oikea rengaspaine. 7. Ota yhteys valtuutettuun huoltoliikkeeseen.
Terät eivät pyöri.	<ol style="list-style-type: none"> 1. Käyttöhihna on kulunut, löysällä tai rikkinäinen. 2. Käyttöhihna on irti hihnapyörältä. 3. Voimanulosoton (PTO) kytkin tai sähköinen PTO-kytkin on viallinen. 4. Leikkurin hihna on kulunut, löysällä tai rikkinäinen. 	<ol style="list-style-type: none"> 1. Asenna uusi käyttöhihna. 2. Asenna käyttöhihna ja tarkista, että säätöakselit ja hihnaohjaimet ovat oikeassa asennossa. 3. Ota yhteys valtuutettuun huoltoliikkeeseen. 4. Asenna uusi leikkurin hihna.

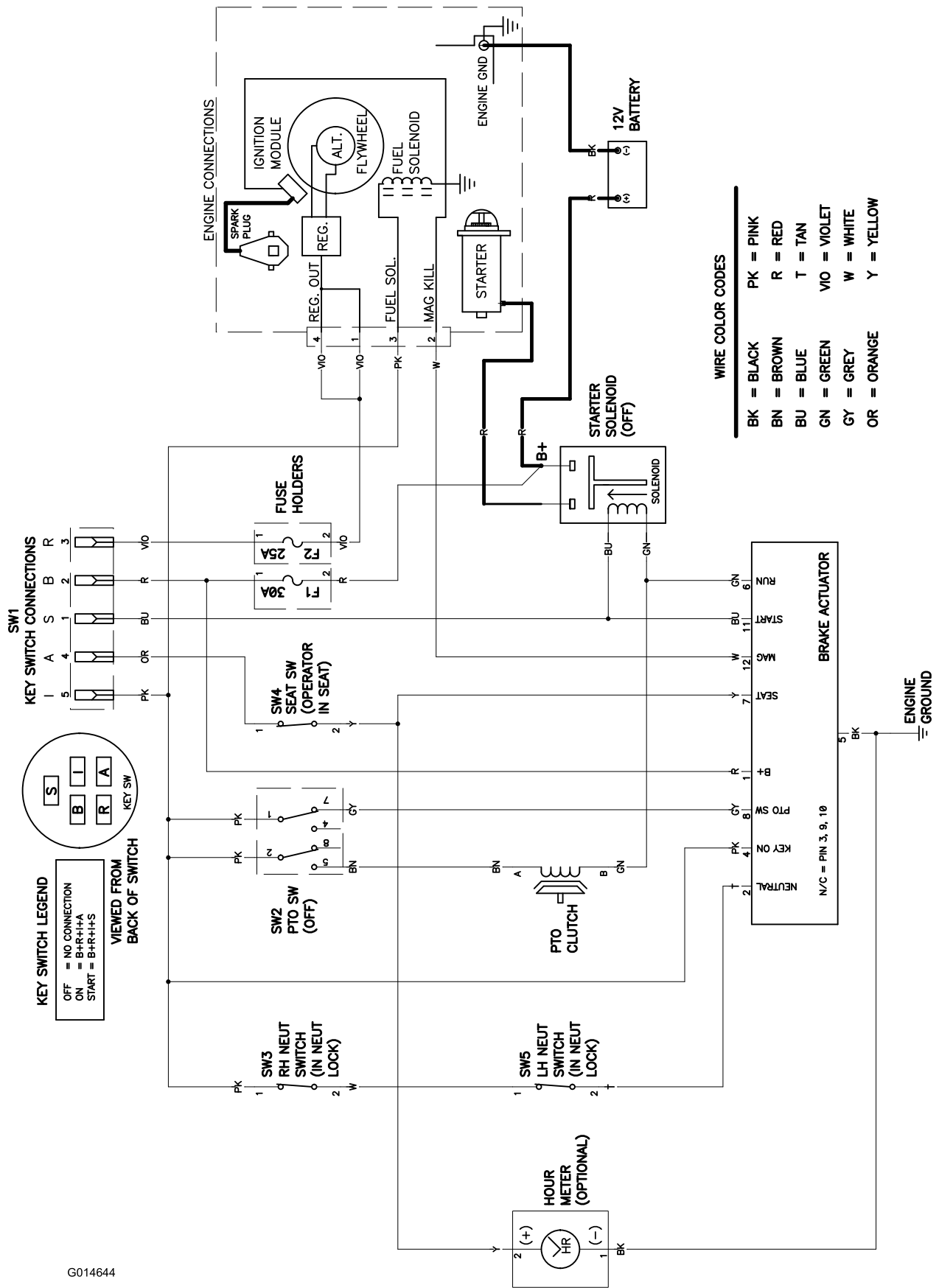

G014644

Kytkentäkaavio (Rev. A)

Huomautuksia:

Huomautuksia:

Kansainväliset jakelijat

Jakelija:	Maa:	Puhelinnumero:	Jakelija:	Maa:	Puhelinnumero:
Agrolanc Kft	Unkari	36 27 539 640	Maquiver S.A.	Kolumbia	57 1 236 4079
Balama Prima Engineering Equip.	Hongkong	852 2155 2163	Maruyama Mfg. Co. Inc.	Japani	81 3 3252 2285
B-Ray Corporation	Korea	82 32 551 2076	Mountfield a.s.	Tšekin tasavalta	420 255 704 220
Casco Sales Company	Puerto Rico	787 788 8383	Mountfield a.s.	Slovakia	420 255 704 220
Ceres S.A.	Costa Rica	506 239 1138	Munditol S.A.	Argentiina	54 11 4 821 9999
CSSC Turf Equipment (pvt) Ltd.	Sri Lanka	94 11 2746100	Norma Garden	Venäjä	7 495 411 61 20
Cyril Johnston & Co.	Pohjois-Irlanti	44 2890 813 121	Oslinger Turf Equipment SA	Ecuador	593 4 239 6970
Cyril Johnston & Co.	Irlanti	44 2890 813 121	Oy Hako Ground and Garden Ab	Suomi	358 987 00733
Equiver	Meksiko	52 55 539 95444	Parkland Products Ltd.	Uusi-Seelanti	64 3 34 93760
Femco S.A.	Guatemala	502 442 3277	Perfetto	Puola	48 61 8 208 416
ForGarder OU	Viro	372 384 6060	Pratoverde SRL.	Italia	39 049 9128 128
G.Y.K. Company Ltd.	Japani	81 726 325 861	Prochaska & Cie	Itävalta	43 1 278 5100
Geomechaniki of Athens	Kreikka	30 10 935 0054	RT Cohen 2004 Ltd.	Israel	972 986 17979
Golf international Turizm	Turkki	90 216 336 5993	Riversa	Espanja	34 9 52 83 7500
Guandong Golden Star	Kiina	86 20 876 51338	Lely Turfcare	Tanska	45 66 109 200
Hako Ground and Garden	Ruotsi	46 35 10 0000	Solvart S.A.S.	Ranska	33 1 30 81 77 00
Hako Ground and Garden	Norja	47 22 90 7760	Spypros Stavrinides Limited	Kypros	357 22 434131
Hayter Limited (U.K.)	Yhdistynyt kuningaskunta	44 1279 723 444	Surge Systems India Limited	Intia	91 1 292299901
Hydroturf Int. Co Dubai	Arabiemiirikuntien liitto	97 14 347 9479	T-Markt Logistics Ltd.	Unkari	36 26 525 500
Hydroturf Egypt LLC	Egypti	202 519 4308	Toro Australia	Australia	61 3 9580 7355
Irrimac	Portugali	351 21 238 8260	Toro Europe NV	Belgia	32 14 562 960
Irrigation Products Int'l Pvt Ltd.	Intia	0091 44 2449 4387	Valtech	Marokko	212 5 3766 3636
Jean Heybroek b.v.	Alankomaat	31 30 639 4611	Victus Emak	Puola	48 61 823 8369

Eurooppalainen tietosuojailmoitus

Toron keräämät tiedot

Toro Warranty Company (Toro) huolehtii asiakkaiden tietosuojasta. Takuuvaatimusten käsittelyä ja mahdollisia tuotteiden takaisinkutsukampanjoita varten pyydämme, että asiakkaat lähettävät henkilötiedot suoraan Torolle tai paikalliselle Toro-jälleenmyyjälle.

Toro-takuujärjestelmä toimii yhdysvaltalaisilla palvelimilla, eivätkä yhdysvaltalaiset tietosuojalait välttämättä tarjoa samanlaista suojaa kuin vastaavat lait asiakkaan omassa maassa.

ANTAMALLA HENKILÖTIEDOT TOROLLE ASIAKAS SUOSTUU SIIHEN, ETTÄ NÄITÄ TIETOJA KÄSITELLÄÄN TÄSSÄ TIETOSUOJAILMOITUKSESSA KUVATULLA TAVALLA.

Tapa, jolla Toro käyttää tietoja

Toro voi käyttää henkilötietoja takuuvaatimusten käsittelyyn, yhteydenottoihin mahdollisissa tuotteiden takaisinkutsukampanjoissa ja muissa mahdollisissa tarkoituksissa, joista kerrotaan erikseen. Toro voi jakaa tietoja Toron sisaryhtiöille, jälleenmyyjille ja muille liiketoimintakumppaneille näiden tarkoitusten yhteydessä. Toro ei myy asiakkaiden henkilötietoja muille yhtiöille. Toro pidättää oikeuden luovuttaa henkilötietoja lain määräämiin tarkoituksiin tai asiaankuuluvien viranomaisten pyynnöstä, Toron järjestelmien toiminnan varmistamiseksi tai Toron turvallisuuden tai muiden käyttäjien turvallisuuden varmistamiseksi.

Henkilötietojen säilytys

Henkilötietoja säilytetään niin kauan kuin niitä tarvitaan niiden alkuperäiseen tarkoitukseen tai muihin asianmukaisiin tarkoituksiin (kuten viranomaismääräysten noudattamiseksi) tai lain määräämän ajan.

Toron vakuutus asiakkaiden henkilötietojen tietosuojasta

Toro pyrkii säilyttämään henkilötietojen tietosuojan kohtuullisten varotoimien avulla. Lisäksi se pyrkii huolehtimaan tietojen tarkkuudesta ja paikkansapitävyydestä.

Henkilötietojen käyttö ja korjaus

Jos haluat tarkistaa henkilötietosi tai korjata niitä, lähetä sähköpostia osoitteeseen legal@toro.com.

Australian kuluttajalainsäädäntö

Australialaiset asiakkaat voivat saada lisätietoja Australian kuluttajalainsäädännöstä pakkauksen sisällä olevasta materiaalista tai paikalliselta Toro-jälleenmyyjältä.



Toron takuu ja Toro GTS -käynnistystakuu

Kotikäyttöön tarkoitetut tuotteet

Ehdot ja takuunalaiset tuotteet

Toro Company ja sen sisaryhtiö Toro Warranty Company antavat yhteisen sopimuksensa mukaisesti alkuperäiselle ostajalle¹ takuun korjata alla ilmoitettu Toro-tuote, jos siinä ilmenee materiaali- tai valmistusvikoja tai jos Toro GTS (Guaranteed to Start) -käynnistystakuun piiriin kuuluva laite ei käynnisty ensimmäisellä tai toisella vedolla, edellyttäen, että *käyttöoppaassa* kuvatuista säännöllisistä huoltotoimenpiteistä on huolehdittu.

Tuotteille annetaan seuraavat takuuajat ostopäivästä lukien:

Tuotteet	Takuuaika
Työnnettävät ruohonleikkurit	
• Valettu leikkuupöytä	5 vuotta kotikäytössä ² 90 päivää kaupallisessa käytössä
• Moottori	5 vuoden GTS-takuu, kotikäytössä ³
• Akku	2 vuotta
• Teräisleikkuupöytä	2 vuotta kotikäytössä ² 30 päivää kaupallisessa käytössä
• Moottori	2 vuoden GTS-takuu, kotikäytössä ³
TimeMaster-leikkurit	
• Moottori	3 vuotta kotikäytössä ² 90 päivää kaupallisessa käytössä
• Akku	3 vuoden GTS-takuu, kotikäytössä ³
Sähkökäyttöiset kannettavat laitteet	2 vuotta
	2 vuotta kotikäytössä ² Ei takuuta kaupallisessa käytössä
Lumilingot	
• Yksivaiheinen	2 vuotta kotikäytössä ² 45 päivää kaupallisessa käytössä
• Moottori	2 vuoden GTS-takuu, kotikäytössä ³
• Kaksivaiheinen	3 vuotta kotikäytössä ² 45 päivää kaupallisessa käytössä
• Suppilo, suppilon suuntain ja siipipyörän kotelon suojus	Elinikäinen (vain alkuperäinen omistaja) ⁶
Sähkökäyttöiset lumilingot	2 vuotta kotikäytössä ² Ei takuuta kaupallisessa käytössä
Kaikki seuraavat ajoleikkurit	
• Moottori	Katso moottorin valmistajan takuu ⁴
• Akku	2 vuotta kotikäytössä ²
• Lisälaitteet	2 vuotta kotikäytössä ²
Ajoleikkurit ja puutarhatraktorit (DH)	2 vuotta kotikäytössä ² 30 päivää kaupallisessa käytössä
Ajoleikkurit ja puutarhatraktorit (XLS)	3 vuotta kotikäytössä ² 30 päivää kaupallisessa käytössä
TimeCutter	3 vuotta kotikäytössä ² 30 päivää kaupallisessa käytössä
TITAN-leikkurit	3 vuotta tai 240 tuntia ⁵
• Runko	Elinikäinen (vain alkuperäinen omistaja) ⁶

¹Alkuperäinen ostaja on henkilö, joka alun perin osti Toro-tuotteen.

²Kotikäyttö tarkoittaa tuotteen käyttöä samalla tontilla, jolla asiakkaan koti sijaitsee. Käyttöä useamman kuin yhdessä paikassa pidetään kaupallisena käytönä, johon sovelletaan kaupalliseen käyttöön annettua takuuta.

³Toro GTS -käynnistystakuu ei kata kaupallisessa käytössä olevia tuotteita.

⁴Joillakin Toro-tuotteissa käytetyillä moottoreilla on moottorin valmistajan antama takuu.

⁵Kumpi tahansa ilmenee ensin.

⁶Elinikäinen takuu: Jos koneen päärakenteen muodostava runko (joka koostuu yhteen hitsatuista osista ja johon moottorin kaltaiset muut osat kiinnitetään) halkeaa tai murtuu normaalikäytössä, se korjataan tai vaihdetaan Toron harkinnan mukaan takuun puitteissa maksutta osien ja työn osalta. Takuu ei kata rungon vaurioitumista vääriinkäytön tai ruostumisen edellyttämien korjausten laiminlyönnin seurauksena.

Takuu voidaan evätä, jos tuntilaskuri on irrotettu, siihen on tehty muutoksia tai jos sitä on muuten peukaloitu.

Omistajan vastuu

Toro-tuotetta on huollettava *käyttöoppaan* huolto-ohjeiden mukaisesti. Tällaisen kunnossapidon kustannuksista vastaa omistaja huollon suorittajasta riippumatta.

Takuuhuollon ohjeet

Jos epäilet, että Toro-tuotteessasi on materiaali- tai valmistusvirhe, toimi näin:

- Ota yhteys tuotteen myyjään huollon järjestämiseksi. Jos et voi jostain syystä ottaa yhteyttä tuotteen myyjään, ota yhteys mihin tahansa valtuutettuun Toro-jälleenmyyjään. Katso oheinen jakelijaluettelo.
- Vie laite ja ostotodistus (ostokuitti) huoltoliikkeeseen. Jos et ole tyytyväinen huoltoliikkeen arvioon tai saamaasi palveluun, ota yhteys Toroon:

Toro Customer Care Department, RLC Division
Toro Warranty Company
8111 Lyndale Avenue South
Bloomington, MN 55420-1196
001-952-948-4707

Takuun ulkopuoliset kohteet ja viat

Muita nimenomaisia takuita ei ole, lukuun ottamatta joitain tuotteita koskevia moottoriin tai moottorin päästöjen rajoitusjärjestelmiin liittyviä takuita. Tämä takuu ei kata seuraavia:

- Määräaikaishuolto tai varaosat, kuten suodattimet, polttoaine, voiteluaineet, öljynvaihdot, sytytystulpat, ilmansuodattimet, terien teroitus, kuluneet terät, kaapelin/vivuston säädöt sekä jarrujen ja kytkinten säädöt
- Normaalin kulumisen seurauksena voittuneet osat
- Laitteet tai osat, joita on muutettu, käytetty väärin tai laiminlyöty, tai jotka on vaihdettava tai korjattava onnettomuuksien tai asianmukaisen huollon laiminlyönnin vuoksi
- Nouto- ja toimituskulut
- Muun kuin valtuutetun Toro-huoltoliikkeen tekemät korjaukset tai korjausyritykset
- Korjaukset, jotka johtuvat suosittelun polttoainemenettelyn laiminlyönnistä (lisäohjeita on *käyttöoppaassa*)
 - Epäpuhtauksien poistaminen polttoainejärjestelmästä
 - Vanhan polttoaineen (yli kuukauden vanhan) tai yli 10 % etanolia tai yli 15 % MTBE:tä sisältävän polttoaineen käyttö
 - Polttoainejärjestelmän tyhjentämättä jättäminen ennen yli kuukauden pituisia käyttökatkoja
- Korjaukset tai säädöt, joilla pyritään korjaamaan seuraavista tekijöistä johtuvia käynnistysvaikeuksia:
 - Asianmukaisten huoltotoimenpiteiden tai suosittelun polttoainemenettelyn laiminlyönti
 - Leikkurin terän osuminen esteeseen
- Eriyisolosuhteet, joissa käynnistys voi edellyttää useampaa kuin kahta vetoa:
 - Ensimmäinen käynnistyskerta yli kolmen kuukauden pituisen käyttökatkon tai varastoinnin jälkeen
 - Käynnistys alhaisessa lämpötilassa, esimerkiksi varhain keväällä tai myöhään syksyllä
 - Väärä käynnistystapa – jos yksikön käynnistyksessä on ongelmia, varmista *käyttöoppaasta*, että käytät oikeaa käynnistystapaa. Näin voidaan ehkä välttää tarpeeton käynti valtuutetussa Toro-huoltoliikkeessä.

Yleiset ehdot

Ostajaa suojaavat maakohittaiset lait. Tämä takuu ei rajoita ostajan lakisääteisiä oikeuksia.