



Count on it.

Betjeningsvejledning

Workman® MDX-D-arbejdskøretøj

Modelnr. 07359—Serienr. 314000001 og derover

Modelnr. 07359TC—Serienr. 314000001 og derover



Dette er et arbejds køretøj, som udelukkende må bruges af professionelle, ansatte operatører i kommercielle anvendelsesområder. Det er hovedsageligt beregnet til transport af redskaber, som benyttes i sådanne anvendelsesområder. Køretøjet har kapacitet til sikker transport af en operatør og en passager på de angivne sæder. Køretøjets lad er uegnet til passagerer.

Dette produkt overholder alle relevante EU-direktiver. Yderligere oplysninger fås på den separate produktspecifikke overensstemmelseserklæring.

▲ ADVARSEL

CALIFORNIEN

Advarsel i henhold til erklæring nr. 65

Dette produkt indeholder et eller flere kemikalier, der ifølge staten Californien er kræftfremkaldende og giver medfødte defekter eller forplantningsskader.

Dieselmotorens udstødningsgas og nogle af dens bestanddele er ifølge staten Californien kræftfremkaldende og kan medføre fødselsskader eller andre forplantningsskader.

Vigtigt: Denne motor er ikke udstyret med en gnistfangerlydpotte. Det er en overtrædelse af California Public Resource Code Section 4442 at bruge eller betjene denne motor på et skovbegrøet, buskbegrøet eller græsbegrøet område. Andre stater eller føderale områder kan have lignende lovgivning.

Den medfølgende *motorvejledning* indeholder information om U.S. Environmental Protection Agency (EPA) og California Emission Control Regulation for emissionssystemer, vedligeholdelse og garanti. Nye eksemplarer kan bestilles via motorfabrikanten.

Indledning

Læs denne vejledning omhyggeligt, så du kan lære at betjene og vedligeholde produktet korrekt samt undgå person- og produktskade. Det er dit ansvar at betjene produktet korrekt og sikkert.

Du kan kontakte Toro direkte på www.Toro.com for at få oplysninger om produkter og tilbehør, hjælp til at finde en forhandler eller for at registrere dit produkt.

Når du har brug for service, originale Toro-dele eller yderligere oplysninger, bedes du kontakte en autoriseret serviceforhandler eller Toros kundeservice samt have produktets model- og serienummer parat. Figur 1 viser

model- og serienummerets placering på produktet. Skriv numrene, hvor der er gjort plads til dette.

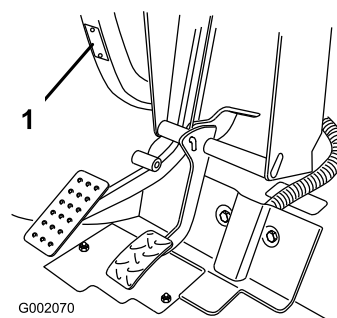

Figur 1

1. Model- og serienummerets placering

Modelnr. _____

Serienr. _____

Denne manual advarer dig om mulige farer og giver dig særlige sikkerhedsoplysninger ved hjælp af advarselssymbolet (Figur 2), der angiver en fare, som kan forårsage alvorlig personskade eller død, hvis du ikke følger de anbefalede forholdsregler.



Figur 2

1. Advarselssymbol

Denne betjeningsvejledning bruger to ord til at fremhæve oplysninger. **Vigtigt** henleder opmærksomheden på særlige mekaniske oplysninger, og **Bemærk** angiver generel information, som det er værd at lægge særligt mærke til.

Indhold

Indledning	2
Sikkerhed	4
Sikker betjeningspraksis	4
Den tilsynsførendes ansvar	4
Før betjening	4
Betjening.....	5
Vedligeholdelse	6
Lydeffekt.....	6
Lydtryk	6
Vibration for hænder/arme	6
Vibration for hele kroppen	6
Sikkerheds- og instruktionsmærkater	7
Opsætning	9
1 Montering af rattet	10
2 Læsning af vejledningen og gennemgang af sikkerhedsuddannelsesmateriale.....	10
Produktoversigt	11
Betjeningsanordninger	11
Specifikationer	13
Udstyr/tilbehør.....	13
Betjening	14
Sæt sikkerheden i højsædet.....	14
Kontrol før start.....	14
Kontrol af motorolien.....	14
Kontrol af bremsevæskestanden	14
Kontrol af dæktrykket	14
Påfyldning af brændstof.....	15
Kontrol af oliestanden i gearkassen	16
Start af motoren	16
Standstning af køretøjet.....	16
Parkering af køretøjet.....	16
Betjening af ladet.....	16
Bremsning i et nyt køretøj.....	18
Læsning af ladet	18
Transport af køretøjet	18
Bugsering af køretøjet	18
Træk af en anhænger	19
Vedligeholdelse	20
Skema over anbefalet vedligeholdelse	20
Kontrolliste for daglig vedligeholdelse	21
Tiltag forud for vedligeholdelse	22
Vedligeholdelse af køretøjet under specielle driftsforhold	22
Placering af maskinen på donkraft.....	22
Sådan fås adgang til motorhjelmén	22
Smøring	23
Smøring af fedt	23
Motorvedligeholdelse	23
Eftersyn af luftfilteret.....	23
Serviceeftersyn af motorolien.....	24
Vedligeholdelse af brændstofsytém	25
Eftersyn af brændstofslanger og -forbindelser.....	25
Udskiftning af brændstoffiltrene.....	25
Vedligeholdelse af elektrisk system	25
Udskiftning af sikringerne	25
Udskiftning af forlygterne.....	25

Serviceeftersyn af batteriet.....	27
Vedligeholdelse af drivsystem	29
Kontrol og justering af den neutrale position.....	29
Eftersyn af dækkene.....	29
Justering af forhjulenes spidsning og hældning	30
Eftersyn af den primære drevkobling.....	31
Vedligeholdelse af den primære drevkobling	31
Udskiftning af transmissionsvæsken	32
Vedligeholdelse af kølesytém	32
Rengøring af motorens køleområder	32
Opfyldning af køleren	32
Vedligeholdelse af bremsér	33
Eftersyn af bremsérne.....	33
Kontrol af bremsevæskestanden	33
Justering af parkeringsbremsén.....	34
Vedligeholdelse af remme	34
Eftersyn af drivremmen	34
Kontrol af remtrækkets stødfanger.....	35
Rengøring	35
Vask af køretøjet	35
Opbevaring	36
Diagrammer	37

Sikkerhed

Hvis operatøren eller ejeren anvender eller vedligeholder maskinen forkert, kan det medføre personskeade. For at nedsætte risikoen for potentiel personskeade skal operatøren overholde disse sikkerhedsforskrifter og altid være opmærksom på advarselssymbolerne, der betyder **Forsigtig**, **Advarsel** eller **Fare** – ”personlige sikkerhedsanvisninger”. Hvis forskrifterne ikke overholdes, kan det medføre personskeade eller død.

Maskinen overholder kravene i SAE J2258.

Tilsynsførende, operatører og servicepersonale skal kende følgende standarder og publikationer (materialet fås på den viste adresse):

- Kodeks for brandfarlige og brændbare væsker:
ANSI/NFPA 30
- National Fire Protection Association:
ANSI/NFPA #505; Powered Industrial Trucks, National Fire Prevention Association, Barrymarch Park, Quincy, Massachusetts 02269 USA.
- ANSI/ASME B56.8 Personal Burden Carriers
American National Standards Institute, Inc., 1430 Broadway, New York, New York 10018 U.S.A.
- SAE J2258 Light Utility Vehicle
SAE International, 400 Commonwealth Drive, Warrendale, PA 15096-0001 USA.
- ANSI/UL 558; Internal Combustion Engine Powered Industrial Trucks
American National Standards Institute, Inc., 1430 Broadway, New York, New York 10018 U.S.A.
eller
Underwriters Laboratories, 333 Pflingsten Road, Northbrook, Illinois 60062 U.S.A.

Sikker betjeningspraksis

▲ ADVARSEL

Køretøjet er udelukkende beregnet til anvendelse uden for hovedveje, og er ikke konstrueret, udstyret eller fremstillet til brug på offentlige veje. Hvis den anvendes på en offentlig vej, kan det resultere i en ulykke, hvilket kan skade dig eller omkringstående personer alvorligt eller endda medføre dødsfald.

Anvend ikke dette køretøj på offentlige veje.

Workman er konstrueret og testet til sikker drift ved korrekt betjening og vedligeholdelse. Selvom risikokontrol og forebyggelse af ulykker delvist afhænger af køretøjets konstruktion og udformning, afhænger disse faktorer endvidere af, at det personale, der skal betjene, vedligeholde

og opbevare maskinen, er uddannet i brugen af maskinen og udviser den fornødne opmærksomhed. Forkert brug eller vedligeholdelse af maskinen kan medføre personskeade eller dødsfald.

Dette er et specialkøretøj, der kun er konstrueret til terrænkørsel. Det vil føles anderledes at køre og håndtere den, end hvad operatører er vant til fra personbiler eller trucks. Brug derfor tid på at blive fortrolig med Workman.

Ikke alle de redskaber, der kan tilsluttes Workman, beskrives i denne håndbog. Se den specifikke *brugerhåndbog*, der følger med hvert redskab for at få yderligere sikkerhedsanvisninger. **Læs disse vejledninger.**

Følg nedenstående sikkerhedsanvisninger for at mindske risikoen for personskeade eller død:

Den tilsynsførendes ansvar

- Du skal sikre dig, at operatørerne er fuldt uddannede og fortrolige med *betjeningsvejledningen* og alle mærkater på køretøjet.
- Sørg for at fastlægge dine egne specielle procedurer og arbejdsregler ved usædvanlige driftsforhold (f.eks. skråninger, der er for stejle til kørsel med køretøjet).

Før betjening

- Betjen først maskinen, når du har læst og forstået indholdet i denne vejledning. En erstatningshåndbog kan fås ved at sende det komplette model- og serienummer til: The Toro Company, 8111 Lyndale Avenue South, Minneapolis, Minnesota 55420, USA.
- Tillad **aldrig** børn at betjene køretøjet. Lad **aldrig** voksne køre det uden korrekte anvisninger. Kun uddannede og autoriserede personer må bruge dette køretøj. Sørg for, at alle operatører er fysisk og mentalt i stand til at betjene køretøjet.
- Dette køretøj er udviklet til kun at transportere **dig**, operatøren, og **én passager** i det sæde, der er beregnet til dette formål. Medtag **aldrig** andre passagerer på køretøjet.
- Køretøjet må **aldrig** betjenes af personer, som er påvirket af medicin eller alkohol.
- Lær betjeningsanordningerne at kende, og gør dig bekendt med, hvordan du stopper motoren hurtigt.
- Hold alle afskærmninger, sikkerhedsanordninger og mærkater i orden og på plads. Hvis en afskærmning, sikkerhedsanordning eller mærkat ikke fungerer efter hensigten, er ulæselig eller beskadiget, skal den repareres eller udskiftes, før maskinen betjenes.
- Brug altid kraftige sko. Betjen ikke maskinen iført sandaler, tennisko eller gummisko. Bær ikke løstsiddende tøj eller smykker, som kan sætte sig fast i bevægelige dele og forårsage personskeade.

- Det tilrådes at bære sikkerhedsbriller, sikkerhedssko, lange benklæder og hjelm. Dette er påkrævet i henhold til visse landes lokale sikkerheds- og forsikringsregler.
- Hold alle, især børn og kæledyr, væk fra arbejdsområderne.
- Kontroller altid alle dele af køretøjet og eventuelle redskaber før betjening af køretøjet. Hvis noget ikke fungerer korrekt, **må køretøjet ikke bruges**. Sørg for, at problemet afhjælpes, før køretøjet eller redskabet betjenes igen.
- Eftersom dieselbrændstof er meget brandfarligt, skal det håndteres med stor forsigtighed.
 - Brug en godkendt brændstofbeholder.
 - Fjern ikke dækslet fra brændstoftanken, når motoren er varm eller kører.
 - Ryg ikke, mens du håndterer brændstof.
 - Fyld brændstoftanken udendørs og til ca. 2,5 cm under toppen af tanken (bunden af påfyldningsstuds). **Fyld ikke for meget på.**
 - Tør eventuelt spildt brændstof op.
- Brug køretøjet udendørs eller på et område med god ventilation.
- Brug kun en godkendt bærbar brændstofbeholder, der ikke er fremstillet af metal. Statisk elektrisk udladning kan antænde brændstofdampe i en brændstofbeholder, der ikke er jordforbundet. Fjern brændstofbeholderen fra køretøjets lad, og sæt den på jorden et stykke fra køretøjet, før påfyldning påbegyndes. Sørg for, at dysen er i kontakt med beholderen under påfyldning. Afmonter udstyr fra køretøjets lad, før der påfyldes brændstof.
- Kontroller dagligt, om sikkerhedslåsesystemet fungerer korrekt. Hvis en kontakt svigter, skal den udskiftes, før maskinen betjenes.

Betjening

- Operatøren skal holde begge hænder på rattet, når som helst det er muligt, og passageren skal benytte de dertil beregnede holdegreb. Hold til enhver tid arme og ben inden for selve køretøjet. Transporter aldrig passagerer på lad eller på redskaber. Husk, at din passager måske ikke forventer, at du bremser eller drejer, og derfor muligvis ikke er forberedt.
- Overlæs aldrig køretøjet. Navnepladen (placeret under midten af instrumentbrættet) viser lastgrænserne for køretøjet. Overfyld aldrig redskaber, og overskrid aldrig køretøjets maksimale bruttovægt. Se Læsning af ladet (side 18).
- Når motoren startes:
 - Stig ind på førersædet, og aktiver parkeringsbremsen.
 - Hold foden på bremsen.
 - Drej tændingskontakten til tændt position. Når gløderørslampen slukkes, kan motoren startes.
 - Drej tændingsnøglen til startpositionen.
- Det kræver koncentration at bruge maskinen. Hvis ikke køretøjet betjenes sikkert, kan det medføre en ulykke, køretøjet kan vælte, og alvorlig personskade eller død kan blive følgen. Kør forsigtigt. For at forhindre, at maskinen vælter, eller at operatøren mister kontrollen over den, skal der træffes følgende forholdsregler:
 - Vær meget forsigtig, reducer hastigheden, og hold sikker afstand til bunkere, grøfter, vandløb, ramper, ukendte steder eller andre risikoområder.
 - Hold øje med huller eller andre skjulte farer.
 - Vær forsigtig, når du betjener køretøjet på en stejl skråning. Kør normalt lige op og ned ad skråninger. Sænk hastigheden, når du drejer skarpt eller vender på skråninger. Undgå at vende på skråninger, hvis det er muligt.
 - Vær ekstra forsigtig, når du betjener køretøjet på våde overflader, ved højere hastigheder eller med fuld last. Standsningstiden øges med fuld last. Skift til lavere gear, før maskinen køres op eller ned ad en skråning.
 - Når ladet læsses, skal lasten fordeles jævnt. Vær særlig forsigtig, hvis lasten overskrider køretøjets/ladets dimensioner. Brug køretøjet særlig forsigtigt ved håndtering af last, der ikke kan anbringes i midten. Hold lasten afbalanceret og fastgjort for at forhindre den i at forskubbe sig.
 - Undgå at stoppe og starte pludseligt. Skift ikke fra bak til fremadkørsel eller fremadkørsel til bak uden først at standse helt op.
 - Forsøg ikke at dreje skarpt eller udføre pludselige manøvrer eller andre usikre kørselshandlinger, som kan medføre, at du mister herredømmet over køretøjet.
 - Overhal ikke andre køretøjer, der kører i samme retning i vejkryds, ved blinde vinkler eller på andre farlige steder.
 - Når du læsser af, må personer ikke befinde sig bag køretøjet, og pas på ikke at læsse af på nogens fødder. Løsn bagsmækkens lås fra siden af ladet, ikke bagfra.
 - Hold alle omkringstående væk. Før du bakker, skal du se bagud og sikre dig, at der ikke er nogen bag køretøjet. Bak langsomt.
 - Hold øje med trafikken, når du krydser eller kører i nærheden af veje. Hold altid tilbage for fodgængere og andre køretøjer. Dette køretøj er ikke beregnet til brug på gader eller motorveje. Vis altid af, når du skal dreje, eller stop tidnok til, at andre mennesker ved, hvad din hensigt er. Overhold alle færdselsregler og -bestemmelser.
 - Betjen aldrig køretøjet i eller i nærheden af et område, hvor der er eksplosive eller røggasser i luften. Køretøjets el- og udstødningssystem kan fremkalde gnister, som kan antænde eksplosive materialer.
 - Hold altid øje med og undgå lave udhæng som f.eks. grene, døråbninger, gangbroer osv. Sørg for, at der

er tilstrækkelig plads over dig til, at køretøjet og dit hoved let kan komme under.

- Hvis du nogen sinde er i tvivl om en sikker betjening, skal du **standse arbejdet** og spørge din tilsynsførende.
- Rør ikke motor, gearkasse, køler, lydpotte eller lydpotheskærm, mens motoren kører, eller kort tid efter at den er stoppet, da disse områder kan være tilstrækkeligt varme til at give brandsår.
- Hvis maskinen nogen sinde vibrerer unormalt, skal du omgående standse, slukke for motoren, vente på, at al bevægelse standser, og efterse køretøjet for skader. Reparer alle skader, før du genoptager brugen af maskinen.
- Før du forlader sædet:
 - Stop maskinen.
 - Sluk for motoren, og vent på, at al bevægelse standser.
 - Aktiver parkeringsbremsen.
 - Tag nøglen ud af tændingen.
- Lyn kan forårsage alvorlig personskade eller død. Hvis der observeres lyn eller høres torden i området, må maskinen ikke anvendes. Søg ly.

Vedligeholdelse

- Stop motoren, aktiver parkeringsbremsen, og tag nøglen ud af tændingen, før der foretages eftersyn eller justeringer af maskinen.
- Arbejd aldrig under et hævet lad uden at placere ladet på den helt udstrakte støttepind.
- Hold alle møtrikker, bolte og skruer korrekt tilspændt for at sikre, at hele maskinen er i god stand.
- Undgå brand: Hold motorområdet fri for meget fedt, græs, blade og ophobet snavs.
- Hvis motoren skal køre for at udføre en vedligeholdelsesjustering, skal du holde hænder, fødder, tøj og alle kropsdele væk fra motoren og alle bevægelige dele. Hold alle personer på afstand.
- Køb ikke motoren med for høj hastighed ved at ændre på regulatorindstillingerne. Den maksimale motorhastighed er 3470 o/min. Få en autoriseret Toro-forhandler til at kontrollere det maksimale motoromdrejningstal med en omdrejningstæller af hensyn til sikker og nøjagtig drift.
- Kontakt en autoriseret Toro-forhandler, hvis det nogen sinde skulle være nødvendigt med større reparationer, eller du har brug for anden hjælp.
- Køb altid originale Toro-reservedele og originalt tilbehør for at være sikker på optimal ydeevne og sikkerhed. Reservedele og tilbehør fremstillet af andre producenter kan være farlige. Ændringer af dette køretøj på nogen som helst måde kan påvirke køretøjets drift, ydeevne,

holdbarhed eller dets brug og kan medføre personskade eller død. En sådan brug kan gøre produktgarantien fra The Toro® Company ugyldig.

- Dette køretøj må ikke modificeres uden The Toro® Companys godkendelse. Henvendelser skal rettes til The Toro® Company, Commercial Division, Vehicle Engineering Dept., 8111 Lyndale Ave. So., Bloomington, Minnesota 55420-1196, USA.

Lydeffekt

Maskinen har et garanteret lydeffektniveau på 98 dBA, hvori der er medtaget en usikkerhedsværdi (K) på 1 dBA.

Lydeffektniveauet er fastlagt i overensstemmelse med procedurerne beskrevet i EN ISO 11094.

Lydtryk

Maskinen har et lydtryksniveau ved brugerens øre på 85 dBA, hvori der er medtaget en usikkerhedsværdi (K) på 1 dBA.

Lydtryksniveauet er fastlagt i overensstemmelse med procedurerne beskrevet i EN ISO 11201.

Vibration for hænder/arme

Målt vibrationsniveau for højre hånd = 1,25 m/s²

Målt vibrationsniveau for venstre hånd = 1,36 m/s²

Usikkerhedsværdi (K) = 0,68 m/s²

De målte værdier er fastlagt i overensstemmelse med procedurerne beskrevet i EN 1032.

Vibration for hele kroppen

Målt vibrationsniveau = 0,35 m/s²

Usikkerhedsværdi (K) = 0,17 m/s²

De målte værdier er fastlagt i overensstemmelse med procedurerne beskrevet i EN 1032.

Sikkerheds- og instruktionsmærkater



Sikkerheds- og instruktionsmærkaterne kan nemt ses af operatøren og er placeret tæt på potentielle risikoområder. Beskadigede eller bortkomne mærkater skal udskiftes.

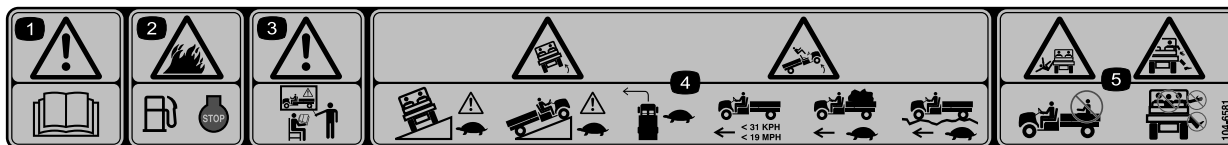

104-6581

1. Advarsel – læs *betjeningsvejledningen*.
2. Brandfare – stop motoren før påfyldning af brændstof.
3. Advarsel – få undervisning, før denne maskine tages i brug.
4. Tippefare – udvis forsigtighed, og kør langsomt ned ad bakker, og når du drejer. Hold hastigheden under 26 km/t, når du kører med fuld eller tung last og i ujævnt terræn.
5. Fare for fald og arm/benskader – kør ikke med passagerer i ladet, og hold altid arme og ben inde i køretøjet.

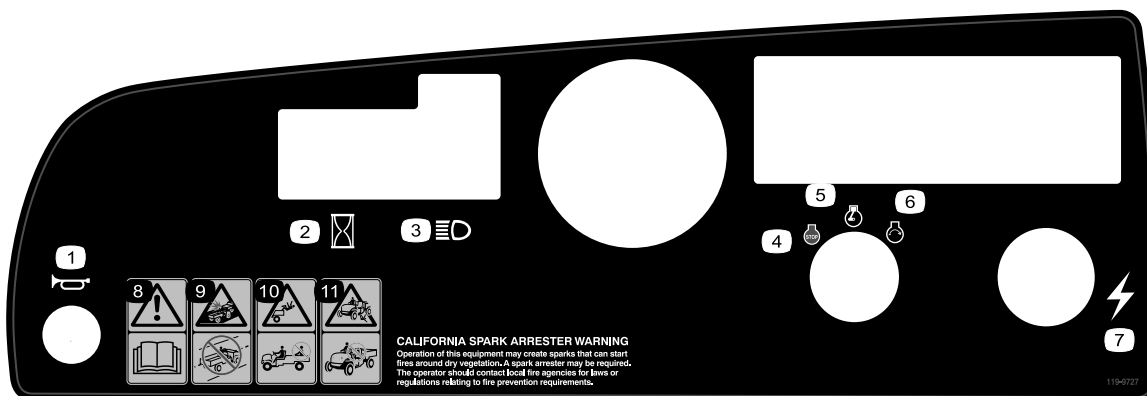

119-9727

- | | |
|--------------------|--|
| 1. Horn | 7. Stikkontakt |
| 2. Timetæller | 8. Advarsel – læs <i>betjeningsvejledningen</i> . |
| 3. Forlygter | 9. Kollisionsfare – betjen ikke køretøjet på offentlige gader, veje eller landeveje. |
| 4. Motor – stop | 10. Fare for fald – kør ikke med passagerer i ladet. |
| 5. Motor slået til | 11. Fare for fald – lad ikke børn betjene køretøjet. |
| 6. Motor – start | |

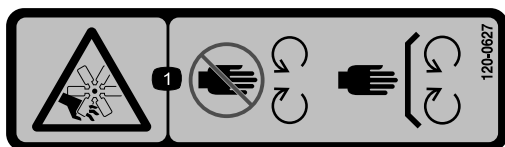

120-0627

1. Fare for at skære sig/amputation, ventilator – hold afstand til bevægelige dele. Hold alle afskærmninger og sikkerhedsanordninger på plads.

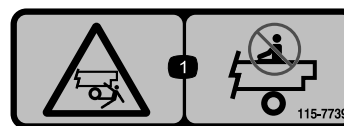

115-7739

1. Fald, fare for knusning, omkringstående – ingen fører på maskinen.



99-7345

1. Advarsel – læs *betjeningsvejledningen*.
2. Varm overflade/risiko for forbrænding – hold sikker afstand til den varme overflade.
3. Fare for sammenfiltring, rem – hold afstand til bevægelige dele.; hold alle afskærmninger på plads.
4. Fare for knusning, ladet – brug støttepinden til at understøtte ladet.



106-6755

1. Motorkølevæske under tryk.
2. Eksplosionsfare – læs *betjeningsvejledningen*.
3. Advarsel – rør ikke ved den varme overflade.
4. Advarsel – læs *betjeningsvejledningen*.



99-7952

1. Choker
2. Bakgear
3. Neutral
4. Fremad

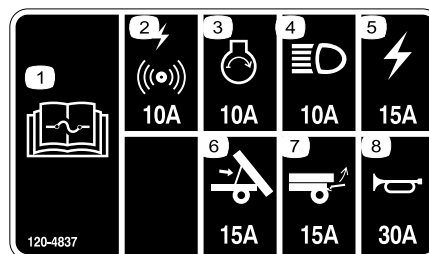

120-4837

1. Læs *betjeningsvejledningen* for at få oplysninger om sikringer.
2. Alarm/stikkontakt, 10A
3. Motor, 10A
4. Forlygter, 10A
5. Køretøjssikring, 15A
6. Hejseapparat, 15A
7. Baglift, 15A
8. Horn, 30A

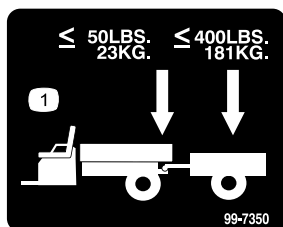

99-7350

1. Maksimal fjedervægt er 23 kg. Den maksimale anhængervægt er 181 kg.

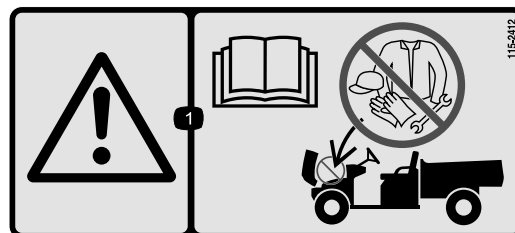

115-2412

1. Advarsel – læs *betjeningsvejledningen*; ingen opbevaring.

Opsætning

Løsdele

Brug skemaet herunder til at kontrollere, at alle dele er blevet leveret.

Fremgangsmåde	Beskrivelse	Antal	Anvendelse
1	Rat	1	Monter rattet (kun model 07359TC).
2	Betjeningsvejledning Motorbetjeningsvejledning Reservedelskatalog Sikkerhedsuddannelsesmateriale Registreringskort Skema til kontrol før levering Kvalitetscertifikat Nøgle	1 1 1 1 1 1 1 2	Læs betjeningsvejledningen, og se uddannelsesmateriale, før maskinen betjenes.

Bemærk: Maskinens venstre og højre side er som set fra den normale betjeningsposition.

1

Montering af rattet

Dele, der skal bruges til dette trin:

1	Rat
---	-----

Fremgangsmåde

Bemærk: Denne procedure er kun nødvendig for model nr. 07359TC.

1. Løsn de tapper bag på rattet, der holder midterdækslet på plads. Fjern dækslet.
2. Fjern møtrikken og spændeskiven fra ratakslen.
3. Skub rattet og skiven på akslen. Placer rattet på akslen, så tværbjælken er vandret, når dækkene peger lige frem, og den brede ege peger nedad.
4. Fastgør rattet på akslen med møtrikken (Figur 3). Tilspænd møtrikken med et moment på 24–29 Nm..

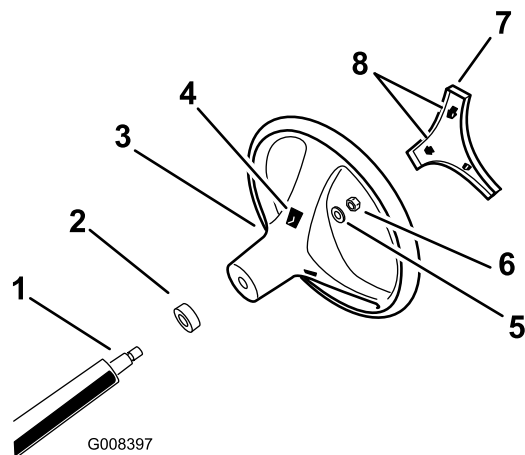

Figur 3

- | | |
|------------------------|-------------------|
| 1. Rataksel | 5. Spændeskive |
| 2. Støvdæksel | 6. Møtrik |
| 3. Rat | 7. Dæksel |
| 4. Tap-riller i rattet | 8. Tappe i dæksel |

5. Sæt midterdækslet på plads.

2

Læsning af vejledningen og gennemgang af sikkerhedsuddannelsesmateriale

Dele, der skal bruges til dette trin:

1	Betjeningsvejledning
1	Motorbetjeningsvejledning
1	Reservedelskatalog
1	Sikkerhedsuddannelsesmateriale
1	Registreringskort
1	Skema til kontrol før levering
1	Kvalitetscertifikat
2	Nøgle

Fremgangsmåde

- Læs *betjeningsvejledningen* og *motorbetjeningsvejledningen*.
- Gennemgå sikkerhedsuddannelsesmateriale.
- Udfyld registreringskortet.
- Udfyld *Skema til kontrol før levering*.
- Læs *kvalitetscertifikatet*.

Produktoversigt

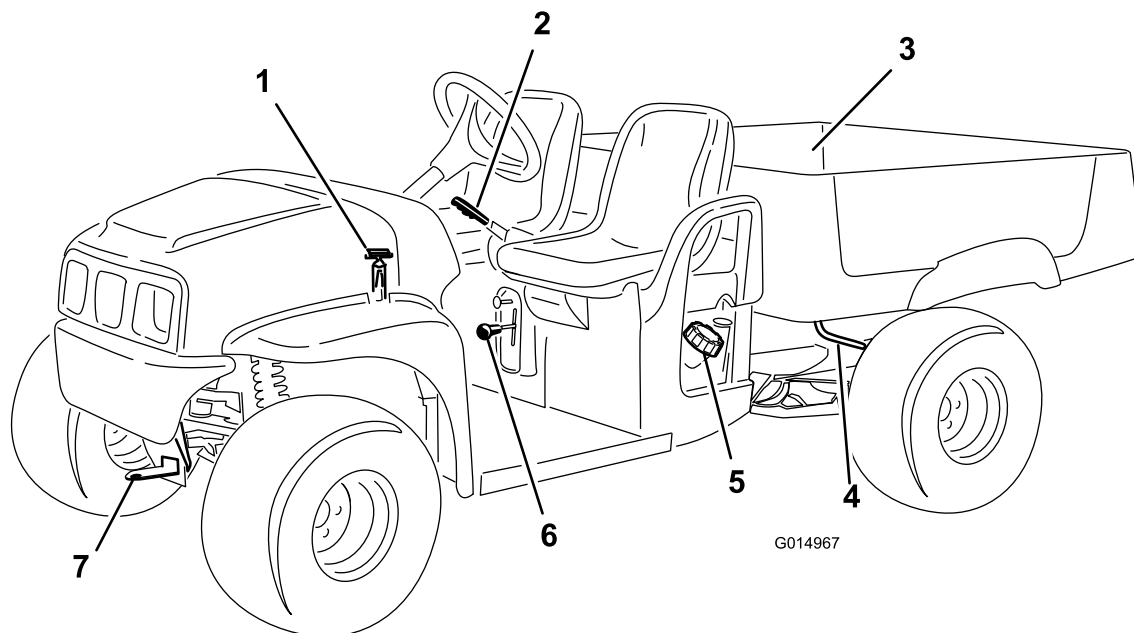

Figur 4

- | | | | |
|---------------------|----------------------|---------------------|----------------------|
| 1. Motorhjemsstrop | 3. Lad | 5. Tankdæksel | 7. Anhængertrækstang |
| 2. Parkeringsbremse | 4. Ladets udløserarm | 6. Gearskiftevælger | |

Betjeningsanordninger

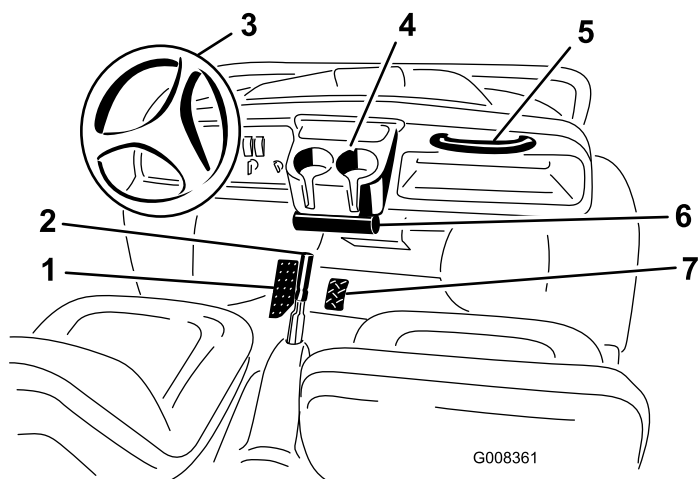

Figur 5

- | | |
|-----------------------------------|---------------------------------|
| 1. Bremsepedal | 5. Holdegreb til passagerer |
| 2. Parkeringsbremse, centerkonsol | 6. Rør til betjeningsvejledning |
| 3. Rat | 7. Gaspedal |
| 4. Kopholder | |

Gaspedal

Gaspedalen (Figur 5) giver operatøren mulighed for at variere køretøjets kørselshastighed. Når du træder pedalen længere ned, øges kørselshastigheden. Når du slipper pedalen, vil køretøjet køre langsommere. Den maksimale hastighed i fremadgående retning er 26 km/t.

Bremsepedal

Bremsepedalen bruges til at stoppe eller sænke køretøjet (Figur 5).

▲ FORSIGTIG

Bremserne kan blive slidte eller kan justeres forkert, hvilket kan medføre personskaade.

Hvis bremsepedalen vandrer til inden for 25 mm fra køretøjets gulvbræt, skal bremserne justeres eller repareres.

Parkeringsbremse

Parkeringsbremsen er mellem sæderne (Figur 5). Når motoren er slukket, skal du aktivere parkeringsbremsen for at undgå, at køretøjet bevæger sig ved et uheld. Træk håndtaget tilbage for at aktivere parkeringsbremsen. Skub håndtaget fremad for at deaktivere parkeringsbremsen. Sørg for, at parkeringsbremsen er aktiveret, hvis køretøjet er parkeret på en stejl skråning.

Gearskiftevælger

Gearskiftevælgeren har tre positioner: frem, bak og neutral. Motoren starter og kører i en hvilken som helst af de tre positioner.

Vigtigt: Stands altid køretøjet, før du skifter gear.

Tændingskontakt

Tændingen (Figur 6), der bruges til at starte og stoppe motoren, har 3 positioner: Slukket, tændt og start. Drej nøglen med uret til positionen Start for at aktivere gløderørene. Når gløderørskontrollampen slukkes, drejes nøglen mod uret til den tændte position. Drej nøglen mod uret til positionen Slukket for at slukke for motoren. Fjern nøglen fra tændingen, når du forlader køretøjet.

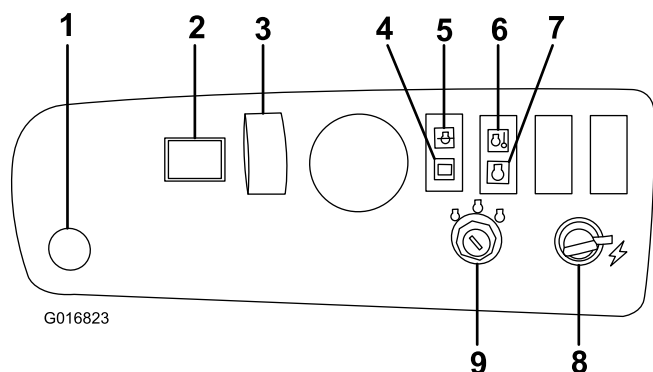

Figur 6

- | | |
|-------------------------------|--------------------------|
| 1. Hornknop (kun TC-modeller) | 6. Motortemperaturlampe |
| 2. Timetæller | 7. Gløderørskontrollampe |
| 3. Lyskontakt | 8. Stikkontakt |
| 4. Batterilampe | 9. Tændingskontakt |
| 5. Olieindikator | |

Timetæller

Timetælleren (Figur 6) angiver det samlede antal timer, som motoren har kørt. Timetælleren begynder at tælle, når tændingsnøglen drejes til den tændte position, eller hvis motoren kører.

Batterilampe

Batterilampen (Figur 6) tændes i adskillige sekunder, når motoren startes første gang. Hvis lampen forbliver tændt, mens motoren kører, er generatoren, batteriet eller det elektriske system beskadiget.

Olielampe

Olielampen advarer operatøren, hvis motorens oliestand falder under et sikkert niveau (Figur 6). Hvis lampen tændes og forbliver tændt, skal du kontrollere oliestanden og påfylde olie om nødvendigt. Se Serviceeftersyn af motorolien (side 24).

Bemærk: Olieindikatoren blinker muligvis. Dette er normalt og kræver ingen handling.

Motortemperaturlampe

Hvis motortemperaturlampen er tændt, er motoren ved at overophede (Figur 6). Stop motoren, og lad maskinen køle af. Kontroller kølevæskestanden og remmene til ventilatoren og vandpumpen. Påfyld kølevæske som nødvendigt, og udskift slidte eller glidende bælter. Hvis problemet fortsætter, skal du kontakte en autoriseret Toro-forhandler med henblik på fejlfinding og reparation.

Gløderørskontrollampe

Gløderørskontrollampen (Figur 6) lyser rødt, når gløderørene er aktiveret.

Lyskontakt

Vip kontakten for at aktivere forlygterne. Tryk for at tænde lygterne (Figur 6).

Stikkontakt

Brug stikkontakten til at strømføde ekstra, elektrisk tilbehør med 12 V (Figur 6).

Hornknop (kun TC-model)

Tryk på hornknappen for at aktivere køretøjets horn (Figur 6).

Brændstofmåler

Brændstofmåleren (Figur 7) er på brændstoftanken ved siden af påfyldningsdækslet på førerens side af køretøjet. Denne måler viser mængden af brændstof i brændstoftanken.

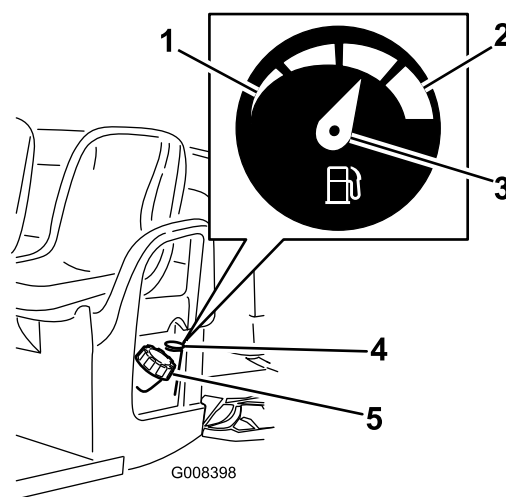

Figur 7

- | | |
|---------|--------------------|
| 1. Tom | 4. Brændstofmåler |
| 2. Fuld | 5. Brændstofdæksel |
| 3. Nål | |

Holdegreb til passagerer

Holdegrebene til passagerer er placeret på højre side af instrumentbrættet og på ydersiden af hvert sæde (Figur 8).

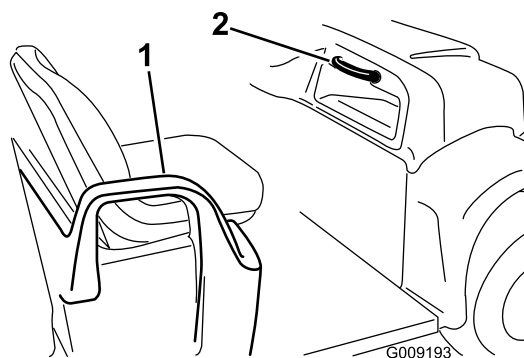

Figur 8

1. Hofstøtte

2. Passagerholdegreb

Specifikationer

Bemærk: Specifikationer og design kan ændres uden forudgående varsel.

Egenvægt	Tør 590 kg
Nominel kapacitet (på en jævn flade)	749 kg i alt, inkl. 90,7 kg operatør og 90,7 kg passager, last, vægten af anhængerens trækstang, anhængerens bruttovægt, tilbehør og påmonteret udstyr
Køretøjets maksimale bruttovægt (på en jævn flade)	1341 kg i alt, inklusive alle nedenfor anførte vægtangivelser
Maksimal lastkapacitet (på en jævn flade)	567 kg, i alt, inkl. vægten af anhængerens trækstang og anhængerens bruttovægt
Bugserkapacitet:	
Standardbugsertræk	Trækstangsvægt 23 kg, maks. anhängervægt 182 kg
Kraftigt anhængertræk	Trækstangsvægt 45 kg, maks. anhängervægt 363 kg
Samlet bredde	150 kg
Samlet længde	299 cm
Afstand fra jorden	25,4 cm foran uden last eller operatør, 18 cm bagest uden last eller operatør
Akselafstand	205,7 cm
Dækslidbane (midterlinje til midterlinje)	124,5 cm foran, 120 cm bagest
Ladets længde	116,8 cm indvendigt, 132,7 cm udvendigt
Ladets bredde	124,5 cm indvendigt, 150 cm udvendigt på de støbte skærme
Ladets højde	25,4 cm indvendigt
Maksimal hastighed	26 km/t
Motorhastighed (ikke-justerbar)	Lav tomgangshastighed –1250 ±50 o/min., høj tomgangshastighed –3470 ±50 o/min.

Udstyr/tilbehør

Der kan fås en række forskelligt Toro-godkendt udstyr og tilbehør til brug sammen med maskinen, som gør den bedre og mere alsidig. Kontakt en autoriseret serviceforhandler, eller gå ind på www.Toro.com for at få en liste over alt godkendt udstyr og tilbehør.

Betjening

Bemærk: Maskinens venstre og højre side er som set fra den normale betjeningsposition.

Sæt sikkerheden i højsædet

Læs alle sikkerhedsforskrifterne nøje, og gør dig bekendt med de symboler, der findes i afsnittet om sikkerhed. Disse oplysninger kan hjælpe dig eller omkringstående personer med at undgå at komme til skade.

Kontrol før start

Kontroller følgende ting hver dag, før du begynder at bruge køretøjet.

- Kontroller dæktrykket.

Bemærk: Disse dæk er anderledes end bildæk. De kræver mindre tryk for at minimere plænekomprimering og skader.

- Kontroller alle væskestande, og påfyld den rette mængde angivne væske, hvis der mangler noget.
- Kontroller bremsepedalens funktion.
- Kontroller, at lysene virker.
- Drej rattet til venstre og højre for at kontrollere styretøjet.
- Efterse for olielækager, løse dele og andre tegn på fejlfunktioner. Sørg for, at motoren er slukket, og at alle bevægelige dele er standset, før du kontrollerer, om der er olielækager, løse dele eller andre fejl.

Hvis nogen af ovenstående elementer ikke er korrekte, underrettes mekanikeren eller den tilsynsførende, før køretøjet tages i brug. Den tilsynsførende vil muligvis have dig til at kontrollere andre elementer dagligt. Spørg derfor, hvad dit ansvarsområde omfatter.

Kontrol af motorolien

Eftersynsinterval: Hver anvendelse eller dagligt

Bemærk: Motoren sendes med olie i krumtaphuset, men olien skal alligevel kontrolleres, før og efter motoren startes første gang.

Kontroller motorens oliestand hver dag, før motoren startes.

1. Parker maskinen på en plan flade.
2. Rengør området omkring målepinden (Figur 9), så der ikke trænger snavs ned i hullet, hvilket kan beskadige motoren.

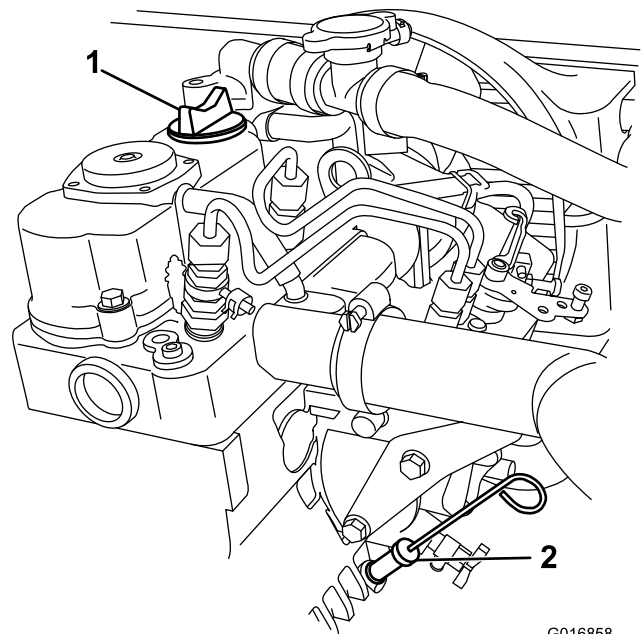

G016858

Figur 9

1. Påfyldningsdæksel
2. Målepind
3. Fjern målepinden, og tør pindens ende ren.
4. Før målepinden helt ind i påfyldningsrøret.
5. Træk målepinden ud, og kig på pindens ende.

Bemærk: Hvis oliestanden er lav, skal påfyldningsdækslet tages af, og der skal påfyldes olie af den korrekte type for at hæve standen til, men ikke over, Full-mærket på målepinden. Se Serviceeftersyn af motorolien (side 24) for at få oplysninger om den korrekte olietype og viskositet. Hæld langsomt olie på, og kontroller niveauet ofte under denne proces. **Fyld ikke for meget på.**

6. Sæt målepinden helt på plads.

Kontrol af bremsevæskestanden

Kontroller bremsevæskestanden, før motoren startes første gang. Se Kontrol af bremsevæskestanden (side 33).

Kontrol af dæktrykket

Eftersynsinterval: Hver anvendelse eller dagligt

Kontroller dæktrykket for hver 8. time eller dagligt for at sikre, at niveauerne er korrekte.

Lufttryksintervallet for for- og bagdæk er 0,55-1,52 bar.

Det nødvendige lufttryk bestemmes af nyttelasten. Jo lavere lufttryk, jo mindre er komprimeringen, og jo jævner kørsel, desto mere minimeres dækmærkerne. Der må ikke benyttes lavere tryk til tung nyttelast ved høj hastighed.

Der skal benyttes højere tryk til tungere nyttelast ved høje hastigheder. Maksimumtrykket må ikke overskrides.

Påfyldning af brændstof

Motoren kører på ren, frisk diesellole med et minimumcetantal på 40. Køb brændstof i mængder, der kan bruges inden for 30 dage for at sikre, at brændstoffet er friskt.

Brug sommerdiesellole (nr. 2-D) ved temperaturer over -7°C og vinterdiesellole (nr. 1-D eller en blanding af nr. 1-D/2-D) ved temperaturer under -7°C . Brug af vinterdiesellole ved lavere temperaturer giver et lavere antændelsepunkt og flydepunkt, hvilket gør det lettere at starte, og det mindsker risikoen for kemisk separation af brændstoffet pga. lavere temperaturer.

Anvendelse af sommerdiesellole ved over -7°C er med til at give brændstofpumpekomponenterne en længere levetid.

Vigtigt: Brug aldrig petroleum eller benzin i stedet for diesellole. Hvis denne advarsel ikke overholdes, kan motoren blive beskadiget.

▲ FARE

Under visse forhold er brændstof meget brandfarligt og yderst eksplosivt. En brand eller eksplosion forårsaget af brændstof kan give dig eller andre forbrændinger samt medføre tingsskade.

- Fyld tanken udendørs i et åbent område, når motoren er kold. Tør eventuelt spildt brændstof op.
- Fyld aldrig brændstoftanken op i en lukket anhænger.
- Fyld ikke brændstoftanken helt op. Hæld brændstof i brændstoftanken, indtil standen står 25 mm under bunden af påfyldningsstudsens. Dette tomrum giver brændstoffet i tanken plads til at udvide sig.
- Ryg aldrig under håndtering af brændstof, og hold afstand til åben ild eller steder, hvor brændstofdampene kan antændes af en gnist.
- Opbevar brændstof i en godkendt beholder og utilgængeligt for børn. Køb aldrig benzin til mere end 30 dages forbrug.
- Betjen ikke maskinen, medmindre hele udstødningssystemet er på plads og i god driftsmæssig stand.

▲ FARE

Under visse omstændigheder kan der under påfyldning af brændstof udvikle sig statisk elektricitet, der kan antænde brændstofdampene. En brand eller eksplosion forårsaget af brændstof kan give dig eller andre forbrændinger samt medføre tingsskade.

- Anbring altid brændstofbeholdere på jorden et stykke fra køretøjet, før påfyldningen påbegyndes.
- Fyld ikke brændstofbeholdere inde i et køretøj eller på en lastbil eller anhænger, da indvendige tæpper eller plastikforinger i lastbiler kan isolere dunken og forsinke tabet af eventuel statisk elektricitet.
- Når det er praktisk muligt, skal brændstofdrevet udstyr fjernes fra lastbilen eller anhænger og fyldes op igen, mens hjulene står på jorden.
- Hvis dette ikke er muligt, skal påfyldningen af udstyret finde sted på en lastbil eller anhænger med en bærbar beholder i stedet for direkte fra brændstofstanderen.
- Hvis det er nødvendigt at benytte brændstofstanderen, skal spidsen af slangen hele tiden være i kontakt med kanten af åbningen i brændstoftanken eller -beholderen, indtil påfyldningen er afsluttet.

Opfyldning af brændstoftanken

Brændstoftankens kapacitet er ca. 24,5 l.

1. Sluk for motoren, og aktiver parkeringsbremsen.
2. Rengør området omkring brændstoftankens dæksel (Figur 10).

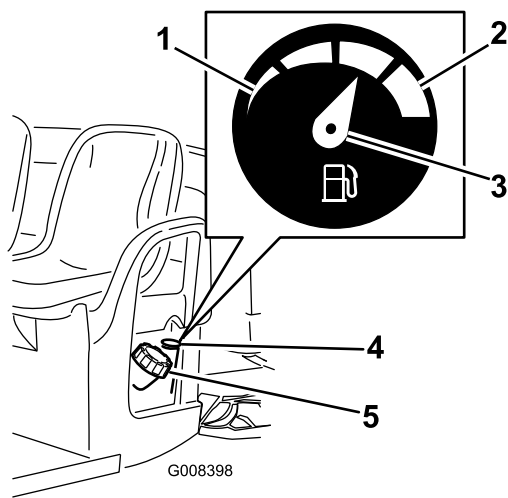

Figur 10

- | | |
|---------|--------------------|
| 1. Tom | 4. Brændstofmåler |
| 2. Fuld | 5. Brændstofdæksel |
| 3. Nål | |

- Fjern brændstofdækslet.
- Fyld brændstoftanken op til cirka 25 mm under tankens top (bunden af påfyldningsstuds). Dette giver brændstoffet i tanken plads til at udvide sig. **Fyld ikke for meget på.**
- Skrub brændstofdækslet godt fast. Tør eventuel spildt brændstof op.

Kontrol af oliestanden i gearkassen

Eftersynsinterval: Hver anvendelse eller dagligt

Transmissionsvæskestanden skal være ved bunden af niveauindikatorhullet (Figur 11). Hvis det ikke er tilfældet, skal beholderen fyldes med den passende væske. Se Udskiftning af transmissionsvæsken (side 32).

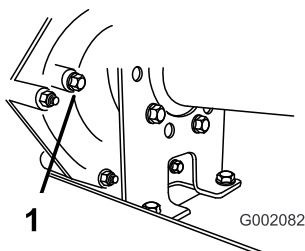

Figur 11

- Niveauindikatorhul

Start af motoren

- Tag plads i førersædet, sæt nøglen i tændingen, træk bremsen ned, og drej nøglen med uret til positionen Tændt.

Bemærk: Hvis bakalarmen er monteret, og gearskiftevælgeren står i bagegear, lyder der en summetone for at advare operatøren.

- Deaktiver parkeringsbremsen.
- Når gløderørskontrollampen slukkes, drejes nøglen mod uret til positionen Start.

Vigtigt: Forsøg ikke at skubbe eller bugsere køretøjet for at starte det.

Standning af køretøjet

Tag foden væk fra gaspedalen, og træk langsomt på bremsepedalen for at standse køretøjet.

Bemærk: Bremselængden kan variere afhængigt af køretøjets last og hastighed.

Parkering af køretøjet

- Aktiver parkeringsbremsen, og drej tændingsnøglen til slukket position.
- Fjern nøglen fra tændingen for at forhindre start ved et uheld.

Betjening af ladet

Hævning af ladet

⚠ ADVARSEL

Kørsel med hævet lad kan medføre, at maskinen nemmere tipper eller vælter. Ladets struktur kan blive beskadiget, hvis du betjener maskinen med ladet hævet.

- Betjen kun maskinen, når ladet er nede.
- Når du har tømt ladet, skal det sænkes.

⚠ FORSIGTIG

Hvis lasten er placeret langt bagude på ladet, når låsene løsnes, kan ladet uventet vippe op, hvilket kan påføre dig eller omkringstående personer skade.

- Placer lasten midt på ladet om muligt.
 - Hold ladet nede og sørg for, at ingen læner sig ind over ladet eller står bagved det, når låsene løsnes.
 - Fjern al lasten fra ladet, før det løftes for at reparere maskinen.
- Løft låsegrebet på hver side i nærheden af ladets forreste hjørne, og løft ladet op (Figur 12).

- Fastgør lasten ved at trække støttepinden ind i den bageste ende af den forsænkede åbning, der er placeret i maskinens venstre stel (Figur 12)

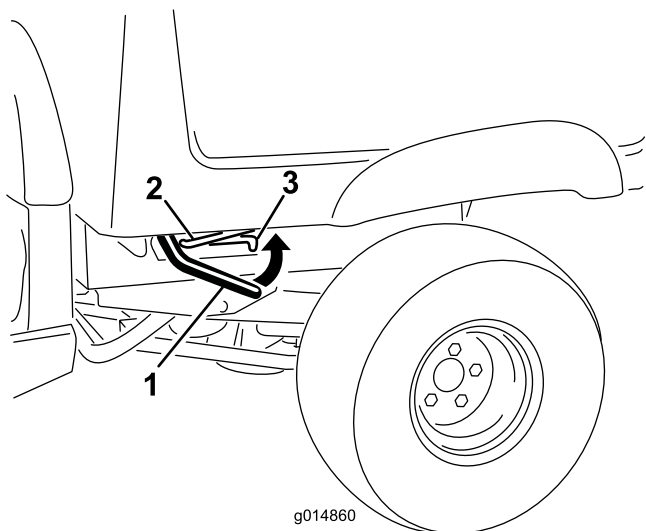

Figur 12

- Låsegreb
- Støttepind
- Holdeindgang

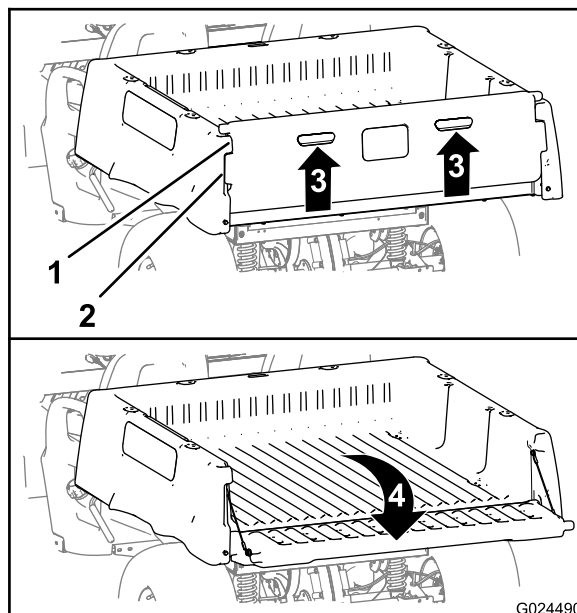

Figur 13

- Bagklapflange (lad)
- Låseflange (bagklap)
- Løft op (fingertræk)
- Drej bagud og nedad

Sænkning af ladet

⚠ ADVARSEL

Ladet kan være tungt. Hænder eller andre kropsdele kan blive knust.

Hold hænder og andre kropsdele væk, når du sænker ladet.

- Hæv ladet en anelse ved at løfte låsegrebet op (Figur 12).
- Træk støttepinden ud af den forsænkede åbning (Figur 12).
- Sænk ladet, indtil det låses på plads (Figur 12).

Åbning af bagklappen

- Sørg for, at ladet er nede og låst.
- Løft op i fingertrækket på bagklappens bagpanel (Figur 13).

Lukning af bagklappen

Bemærk:

- Hvis du har aflæst løse materialer, som f.eks. sand, anlægssten eller træspåner fra maskinens lad, kan nogle af de materialer, du har aflæst, sidde fast i bagklappens hængselsområde. Udfør følgende, før bagklappen lukkes:
 - Brug dine hænder til at fjerne så meget materiale fra hængselområdet som muligt.
 - Drej bagklappen til en position på cirka 45° (Figur 14).

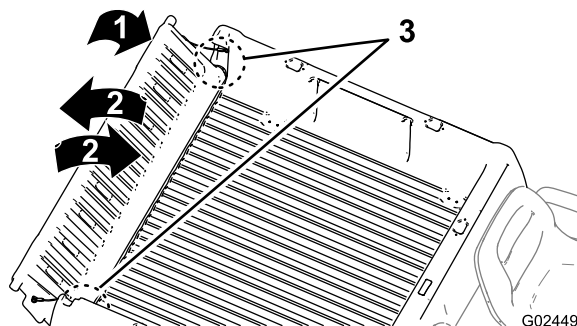

Figur 14

- Drej bagklappen frem og tilbage flere gange med en kort, vibrerende bevægelse (Figur 14).

Bemærk: Denne handling er med til at flytte materiale væk fra hængselområdet.

- D. Sænk bagklappen og kontroller, om der er materialerester i hængselsområdet.
 - E. Gentag trin A til D, indtil materialet er fjernet fra hængselsområdet.
2. Drej bagklappen opad og fremad, indtil låseflangerne på bagklappen er i niveau med bagklappens fordybning i ladet (Figur 13).

Bemærk: Hæv eller sænk bagklappen for at rette bagklappens låseflanger ind efter de lodrette åbninger mellem bagklappens flanger på ladet.

3. Sænk bagklappen, indtil den befinder sig bagest på ladet (Figur 13).

Bemærk: Bagklappens låseflanger er sikkert fastgjort vha. bagklappens flanger på ladet.

Bremsning i et nyt køretøj

Følg disse retningslinjer i de første 100 driftstimer for at få korrekt ydeevne og lang levetid ud af køretøjet:

- Kontroller væske- og motoroliestanden regelmæssigt, og vær opmærksom på tegn på overophedning i køretøjets komponenter.
- Når du har startet en kold motor, skal du lade den varme op i ca. 15 sekunder, før du accelererer.
- Undgå situationer med hårde opbremsninger i de første timer med tilkørsel af det nye køretøj. Nye bremsebelægninger har måske ikke en optimal ydeevne, før adskillige timers brug har trykpoleret bremserne (tilkørt).
- Varier køretøjets hastighed under betjening. Undgå hurtig start og standsning.
- Det er ikke nødvendigt med en tilkørselsolie til motoren. Den originale motorolie er den samme type som angivet for regelmæssige olieskift.
- Se afsnittet Vedligeholdelse for at få oplysninger om særlige kontrolforanstaltninger efter få timers kørsel.
- Kontroller forhjulsophængets placering, og juster om nødvendigt. Se Vedligeholdelse af drivsystem (side 29).

Læsning af ladet

Ladets kapacitet er 0,37 m³. Mængden af materiale, som kan anbringes i ladet uden at overskride køretøjets nominelle last, kan variere meget, afhængigt af materialets densitet. Et plant ladfuldt vådt sand vejer f.eks. 680 kg, hvilket overstiger den nominelle ladkapacitet med 113 kg. Et lad i vandret position med træ vejer derimod 295 kg, hvilket er under den nominelle last.

Se nedenstående tabel for at få oplysninger om mængdegrænser for forskellige materialer:

Materiale	Maksimal ladkapacitet (på en jævn flade)
Småsten, tør	3/4 fuld (ca.)
Småsten, våde	1/2 fuld (ca.)
Sand, tørt	3/4 fuld
Sand, vådt	1/2 fuld
Træ	Fuld
Bark	Fuld
Jord, pakket	3/4 fuld (ca.)

Transport af køretøjet

Der skal bruges en anhænger til flytning af køretøjet over lange afstande. Sørg for, at køretøjet er forsvarligt fastgjort til anhængerens. Se Figur 15 og Figur 16 for at se placeringen af bindepunkterne.

⚠ FORSIGTIG

Løse sæder kan falde af køretøjet og anhængerens under transport og lande på et andet køretøj eller udgøre en forhindring på vejen.

Fjern sæderne, eller sørg for, at sæderne er forsvarligt fastgjort i låsene.

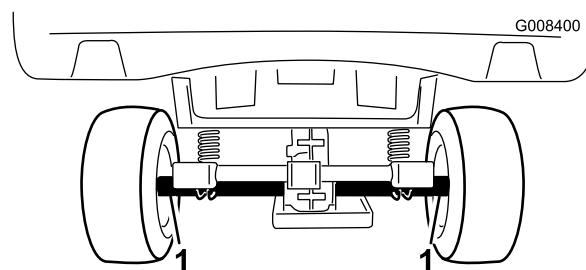

Figur 15

1. Bindepunkter

Bugsering af køretøjet

I nødstilfælde kan køretøjet bugseres over en kort afstand. Vi anbefaler imidlertid ikke dette som standardprocedure.

⚠ ADVARSEL

Bugsering ved høje hastigheder kan forårsage mistet kontrol over styringen og medføre personskaade.

Bugser aldrig køretøjet med en hastighed, som er højere end 8 km/t.

Bugsering af køretøjet skal udføres af to personer. Hvis maskinen skal flyttes over en betydelig afstand, skal den transporteres på en lastbil eller trailer. Se Træk af en anhænger (side 19).

1. Afmonter drivremmen. Se Udskiftning af drivremmen (side 34).
2. Sæt et bugsertov fast på anhængertrækstangen foran på stellet (Figur 16).
3. Sæt køretøjet i neutral position, og deaktiver parkeringsbremsen.

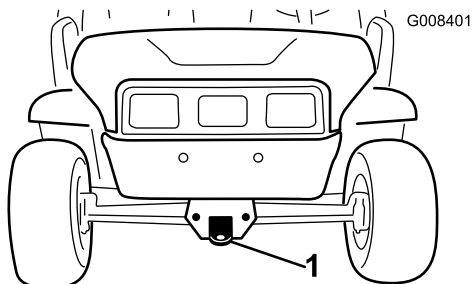

Figur 16

1. Anhængertrækstang og bindepunkt
-

Træk af en anhænger

Køretøjet kan trække anhangere. Der fås to typer bugsertræk til køretøjet, afhængigt af brugen. Kontakt en autoriseret Toro-forhandler for at få nærmere oplysninger.

Overlæs ikke køretøjet eller anhænger, når du kører med last eller bugserer en anhænger. Overlæsning kan forårsage dårlig ydeevne eller skader på bremses, aksel, motor, transaksel, styring, ophæng, karosseristruktur eller dæk. Læs altid en anhænger med 60 % af lastens vægt forrest på anhænger. Således placeres ca. 10 % af anhængerens bruttovægt på køretøjets bugsertræk.

Den maksimale last på ladet må ikke overstige 567 kg inklusive bruttovægt. Hvis f.eks. bruttovægten er 181,5 kg, er den maksimale last 386 kg.

Læs altid ladet, når du kører med anhænger, for at opnå tilstrækkelig bremsning og traktion. Grænserne for anhængerens bruttovægt må ikke overskrides.

Undgå at parkere et køretøj med en anhænger på en bakke. Aktiver parkeringsbremsen, og bloker anhængerens dæk, hvis du er nødt til at parkere på en bakke.

Vedligeholdelse

Bemærk: Maskinens venstre og højre side er som set fra den normale betjeningsposition.

Skema over anbefalet vedligeholdelse

Vedligeholdelsesintervaller	Vedligeholdelsesprocedure
Efter de første 8 timer	<ul style="list-style-type: none">Efterse drivremmens tilstand.
Efter de første 50 timer	<ul style="list-style-type: none">Skift motorolien.
Hver anvendelse eller dagligt	<ul style="list-style-type: none">Kontroller motorolien.Kontroller dæktrykket.Kontroller oliestanden i gearkassen.Eftersyn af gearskiftets funktion.Efterse den primære drevkobling.Kontroller kølevæskestanden i køleren.Kontrol af bremsevæskestanden.
For hver 50 timer	<ul style="list-style-type: none">Kontroller batterikabelforbindelserne for slid eller skader.Kontrol af batteriets elektrolytstand.
For hver 100 timer	<ul style="list-style-type: none">Smøring af lejerne og bøsningerne.Kontrol af gearskiftets neutrale position.Eftersyn af dækkenes tilstand og slid.Tilspænd hjullåsemøtrikkerne til 108-122 Nm.Kontroller forhjulenes spidsning og hældning.Rengør motorens køleområder (dobbel så mange gange under specielle driftsforhold. Se Vedligeholdelse af køretøjet under Specielle driftsforhold).Eftersyn af bremserne.
For hver 150 timer	<ul style="list-style-type: none">Skift motorolien (dobbel så mange gange under specielle driftsforhold. Se Vedligeholdelse af køretøjet under Specielle driftsforhold).Skift oliefilteret (dobbel så mange gange under specielle driftsforhold. Se Vedligeholdelse af køretøjet under Specielle driftsforhold).
For hver 200 timer	<ul style="list-style-type: none">Udskift luftfilteret.Rengør den primære drevkobling (ofte under støvede og mudrede forhold).Kontroller parkeringsbremsefunktionen.Eftersyn af drivremmens tilstand og tilspænding.
For hver 400 timer	<ul style="list-style-type: none">Efterse brændstofslinger og -forbindelser.
For hver 800 timer	<ul style="list-style-type: none">Udskift brændstoffilteret.Udskift transakselvæsken
For hver 1000 timer	<ul style="list-style-type: none">Skift af kølerens kølevæske.Udskiftning af bremsevæsken.
Årlig	<ul style="list-style-type: none">Udfør alle de årlige vedligeholdelsesprocedurer, der er specificeret i motorens betjeningsvejledning.

Vigtigt: Se *betjeningsvejledningen til motoren* for at få oplysninger om yderligere vedligeholdelsesarbejde.

Kontrolliste for daglig vedligeholdelse

Kopier denne side til rutinemæssig brug.

Vedligeholdelsespunkter	I ugen:						
	Man.	Tirs.	Ons.	Tors.	Fre.	Lør.	Søn.
Kontroller bremsens og parkeringsbremsens funktion.							
Kontroller gearskiftets neutrale position.							
Kontroller brændstofstanden.							
Kontroller motoroliestanden.							
Kontroller transakseloliestanden.							
Efterse luftfilteret.							
Efterse motorens køleribber.							
Kontroller for usædvanlige motorlyde.							
Kontroller for usædvanlige driftslyde.							
Kontroller koblingsfunktionen.							
Kontrol af dæktrykket.							
Kontroller for væskelækager.							
Kontroller instrumenternes funktion.							
Kontroller gaspedalens funktion.							
Smøring af alle smørenipler.							
Reparer beskadiget maling.							

⚠ FORSIGTIG

Hvis du lader nøglen sidde i tændingen, kan andre personer utilsigtet komme til at starte motoren og forårsage alvorlig personskade på dig eller andre omkringstående personer.

Fjern nøglen fra tændingen, før vedligeholdelsesarbejde påbegyndes.

⚠ ADVARSEL

Ladet skal hæves, for at du kan udføre visse rutinemæssige vedligeholdelsesjob.

Et hævet lad kan falde ned og ramme personer, der befinder sig under det.

- Brug altid støttepinden til at holde ladet oppe, før du arbejder under det.
- Fjern alt lastmateriale fra ladet, før du arbejder under det.

Tiltag forud for vedligeholdelse

Vedligeholdelse af køretøjet under specielle driftsforhold

Hvis køretøjet udsættes for nogen af nedenstående forhold, skal vedligeholdelse udføres dobbelt så hyppigt.

- Brug i ørkenområder
- Kørsel i kolde klimaer (under 10 °C)
- Bugsering af anhænger
- Køretid, der typisk er under 5 minutter
- Hyppig brug under støvede forhold
- Byggearbejde
- Få bremserne efterset og renses så hurtigt som muligt efter lang tids betjening i mudder, sand, vand eller lignende snavsede forhold. Dette vil forhindre slibematerialer i at forårsage kraftig slitage.
- Under hyppige krævende driftsforhold: Smør alle smørenipler, og efterse luftfilteret dagligt for at forhindre kraftig slitage.

Placering af maskinen på donkraft

Når motoren kører i forbindelse med vedligeholdelse og/eller motordiagnostik, skal køretøjets baghjul være 25 mm over jorden med bagakslen støttet af donkrafte.

▲ FARE

Køretøjet kan være ustabil, når du bruger en donkraft. Det kan glide af donkraften og ramme nogen under det, så de kommer til skade.

- **Start ikke motoren, mens køretøjet står på en donkraft.**
- **Fjern altid nøglen fra tændingen, før du forlader maskinen.**
- **Bloker hjulene, når køretøjet står på en donkraft.**

Donkraftpunktet foran på køretøjet er stallets forside bag ved anhængertrækstangen (Figur 17). Donkraftpunktet bag på køretøjet er under akslerørene (Figur 18).

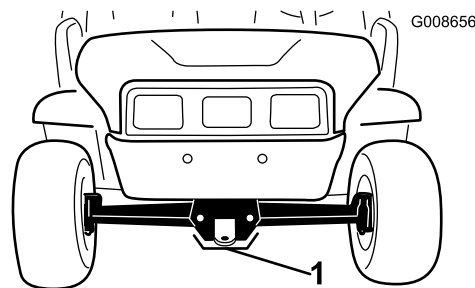

Figur 17

1. Donkraftpunkt foran

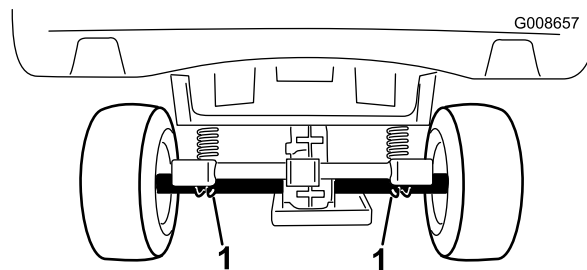

Figur 18

1. Donkraftpunkter bagtil

Sådan fås adgang til motorhjelmen

1. Løsn gummilåsene på begge sider af motorhjelmen (Figur 19).

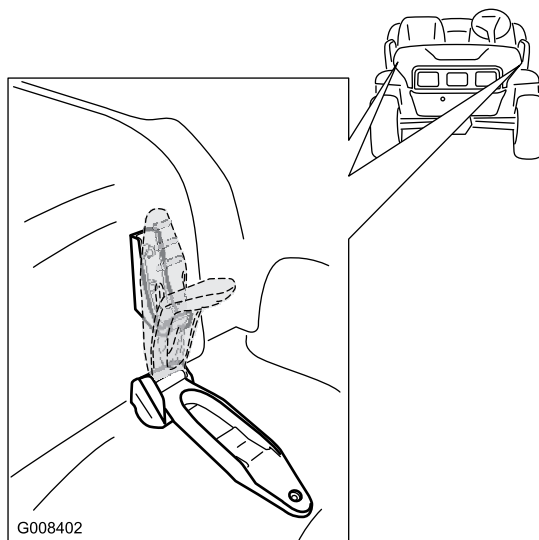

Figur 19

2. Hæv motorhjelmen.
3. Sænk motorhjelmen for at lukke den, og brug gummiholdestropperne til at fastgøre motorhjelmen.

Smøring

Smør alle lejer og bøsninger for hver 100 timer eller en gang om året, alt efter hvad der indtræffer først. Indfedt dem hyppigere, når køretøjet benyttes til svære driftsopgaver.

Fedttype: Lithiumbaseret universalfedt nr. 2

Smøring af fedt

Eftersynsinterval: For hver 100 timer

1. Tør smøreniplen ren, så der ikke kan komme fremmedlegemer ind i lejet eller bøsningen.
2. Pump fedt ind i lejer eller bøsninger.
3. Tør overskydende fedt af.

Smøreniplerne er placeret på enderne af de fire forbindelsesstænger (Figur 20) og de to styrebolte (Figur 21).

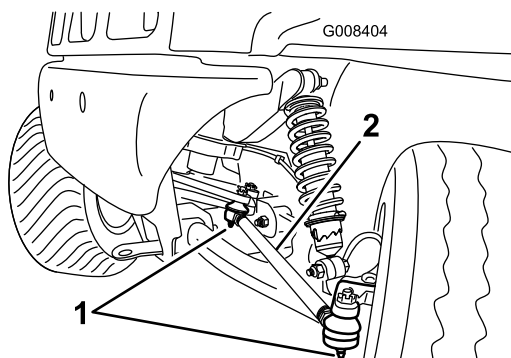

Figur 20
Set fra venstre side

1. Smørenippel
2. Forbindelsesstang

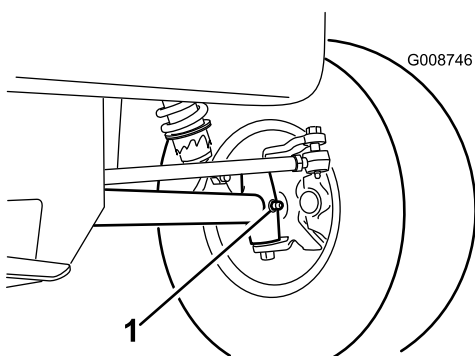

Figur 21
Set fra venstre side

1. Smørenippel

Motorvedligeholdelse

Eftersyn af luftfilteret

Kontroller luftfilterhuset for skader, som kan medføre en luftlækage. Udskift et beskadiget luftfilterhus.

Sørg for, at dækslet forsegler rundt om luftfilterelementet.

Luftfilter: Efterser efter hver 100. driftstime, og udskift efter hver 200. time eller tidligere, hvis det er snavset eller beskadiget.

Bemærk: Luftfilteret skal efterses oftere under meget støvede eller sandede forhold (efter få timers brug).

Afmontering af filteret

1. Træk låsen udad, og drej luftfilterdækslet mod uret (Figur 22).
2. Fjern dækslet fra luftfilterets hovedelement.
3. Træk forsigtigt filteret ud af luftfilterhuset (Figur 22) for at mindske den mængde støv, der løsnes.

Bemærk: Undgå at støde filteret mod luftfilterhuset.

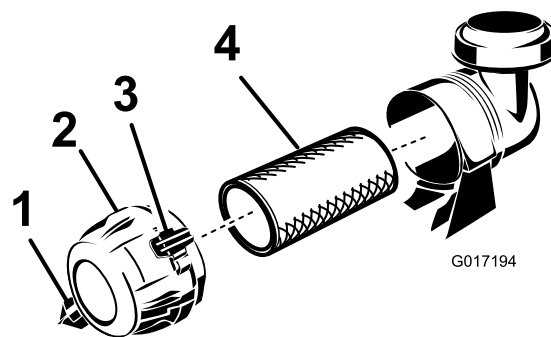

Figur 22

1. Åbning til udblæsning af snavs
2. Dækslet
3. Lås
4. Luftfilter

4. Efterser filteret, og udskift det, hvis det er beskadiget.

Montering af filteret

Eftersynsinterval: For hver 200 timer

Vigtigt: For at undgå motorskade skal den komplette luftfiltersamling altid være monteret, når motoren betjenes.

Bemærk: Det anbefales ikke at rengøre det brugte filter på grund af risikoen for at beskadige filtermediet.

1. Efterser det nye filter for forsendelsesskader, og kontroller filterets forseglingsende og selve filterelementet.

Bemærk: Benyt ikke et beskadiget filter.

2. Isæt det nye filter ved at trykke på den udvendige kant af filterelementet og skubbe det på plads i filterskålen.

Bemærk: Tryk ikke på den bløde del i midten af filteret.

3. Rengør åbningen til udblæsning af snavs i det aftagelige dæksel (Figur 22).
4. Afmonter gummiudløbsventilen i dækslet, rengør fordybningen, og udskift udløbsventilen.
5. Monter dækslet således, at gummiudløbsventilen vender nedad – i en position mellem ca. klokken 5 og klokken 7 set fra enden.

Serviceeftersyn af motorolien

Kontroller oliestanden før hver anvendelse.

Skift olie efter de første 50 driftstimer og derefter hver 150. driftstime. Skift olie dobbelt så ofte under specielle driftsforhold. Se Vedligeholdelse af køretøjet under specielle driftsforhold (side 22).

Udskift oliefilteret hver 150 timer.

Bemærk: Skift olien og oliefilteret hyppigere, når maskinen anvendes under meget støvede eller sandede forhold.

Olietype: Selvrensende olie (API-service CH-4, CI-4, CJ-4 eller højere)

Krumtaphusindhold: 1,4 liter, når filteret skiftes

Viskositet: Se nedenstående tabel

USE THESE SAE VISCOSITY OILS

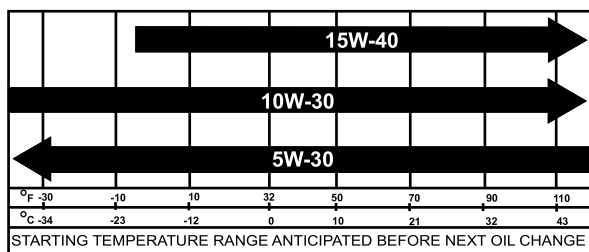

* A synthetic 5W-30 oil may be used.

G017503

Figur 23

Kontrol af oliestanden

Kontroller oliestanden. Se Kontrol af motorolien (side 14).

Olieskift

Eftersynsinterval: Efter de første 50 timer

For hver 150 timer (dobbelt så mange gange under specielle driftsforhold. Se Vedligeholdelse af køretøjet under Specielle driftsforhold).

1. Start køretøjet, og lad det køre i nogle få minutter for at varme olien op.
2. Parker maskinen på en plan overflade, aktiver parkeringsbremsen, sluk tændingen, og fjern nøglen.
3. Hæv ladet, og fastgør det med støttepinden.

4. Kobl batterikablerne fra.
5. Fjern aftapningsproppen (Figur 24), og lad olien flyde over i aftapningsbeholderen.
6. Monter aftapningsproppen igen, når olien holder op med at løbe. Bortskaf den brugte olie på et godkendt genbrugsanlæg.

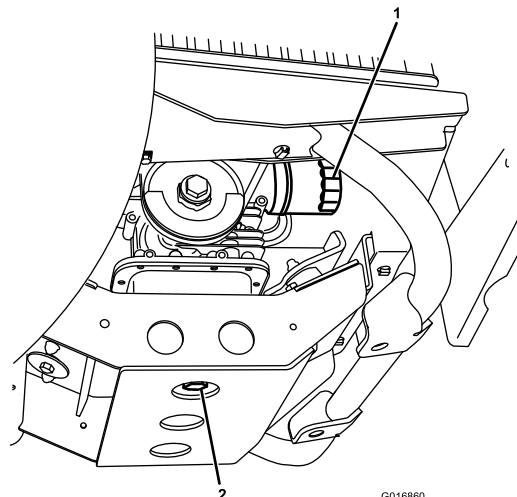

Figur 24

1. Motoroliefilter
2. Aftapningsskrue til motorolie

7. Hæld olie i påfyldningsåbningen, indtil oliestanden når Full-mærket på målepinden.
8. Hæld langsomt olie på, og kontroller niveauet ofte under denne proces. **Fyld ikke for meget på.**
9. Sæt oliepåfyldningsdækslet og målepinden forsvarligt på plads.

Skift af oliefilteret

Eftersynsinterval: For hver 150 timer (dobbelt så mange gange under specielle driftsforhold. Se Vedligeholdelse af køretøjet under Specielle driftsforhold).

Udskift oliefilteret hver 150 driftstimer eller årligt, alt efter hvad der indtræffer først.

1. Dræn olien fra motoren. Se Serviceeftersyn af motorolien (side 24).
2. Fjern det eksisterende oliefilter (Figur 24).
3. Påfør et let lag ren olie på den nye filterpakning.
4. Skru det nye filter på, indtil pakningen berører monteringspladen, og spænd derefter filteret endnu 1/2 til 3/4 omgang. **Overspænd ikke.**
5. Fyld krumtaphuset med den korrekte nye type olie.
6. Start og kør motoren for at kontrollere, om der er lækager.
7. Stands motoren, og kontroller oliestanden.

Bemærk: Påfyld om nødvendigt olie.

Vedligeholdelse af brændstofs-system

Eftersyn af brændstofslanger og -forbindelser

Eftersynsinterval: For hver 400 timer

Efterse brændstofslanger og -forbindelser efter hver 400. driftstime eller årligt, alt efter hvad der indtræffer først. Efterse dem for slitage, skader eller løse forbindelser.

Udskiftning af brændstoffiltere

Eftersynsinterval: For hver 800 timer

Udskift brændstoffilteret hver 800 driftstimer eller årligt, alt efter hvad der indtræffer først.

1. Hæv ladet, og understøt det med støttepinden.
2. Anbring en ren beholder under brændstoffilteret.
3. Skru brændstoffilteret af beslaget (Figur 25).

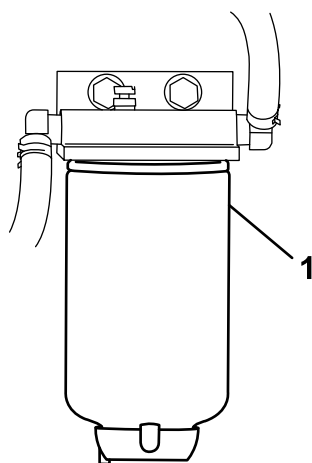

G017504
Figur 25

1. Brændstoffilter

4. Monter det nye filter ved at dreje det, indtil filteret berører toppen af beslaget. Spænd derefter filteret yderligere 3/4 omgang.

Vedligeholdelse af elektrisk system

Udskiftning af sikringerne

Der er 7 sikringer i det elektriske system. De sidder under instrumentbrættet på førersiden (Figur 26).

Alarm/stikkontakt	10 A
Motor	10 A
Forlygter	10 A
Køretøjssikring	15 A
Hejseapparat	15 A
Baglift	15 A
Horn	30 A

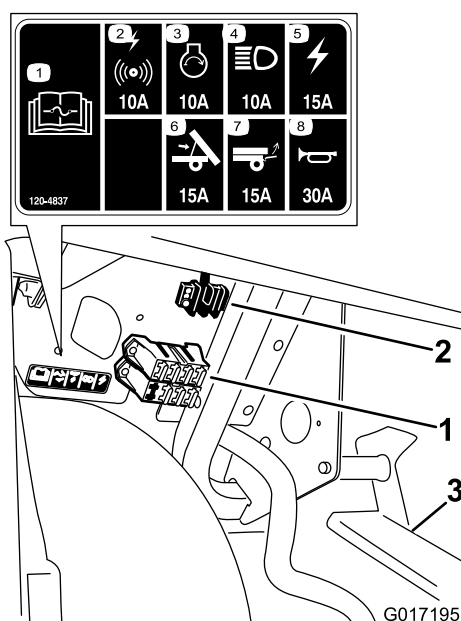

Figur 26

1. Sikringsblok

3. Pedalenheden

2. Motorblok

Udskiftning af forlygterne

Før du udfører vedligeholdelse, skal du aktivere parkeringsbremsen, slukke tændingen og tage nøglen ud.

Løsn holdestropperne på motorhjelm, og løft motorhjelm for at få adgang til forlygterne.

Udskiftning af pærerne

⚠ FORSIGTIG

Halogenpærerne bliver meget varme, når de er tændt. Håndtering af en varm pære kan medføre alvorlige forbrændinger og personskade.

Sørg altid for, at pærerne får tilstrækkelig tid til at køle af, inden de udskiftes. Udvis forsigtighed ved håndtering af pæren.

⚠ FORSIGTIG

Eventuelt snavs på pærens overflade kan beskadige forlygtepæren og medføre fejl eller eksplosion, hvilket udgør en alvorlig sikkerhedsrisiko.

Forlygterne skal håndteres på en sådan måde, at den klare kvarts ikke berøres. Brug enten et stykke ren køkkenrulle, eller hold forsigtigt om pærens sokkel.

Specifikation: Se dit *reservedelskatalog*.

1. Kobl det elektriske ledningsnet fra pærehuset bag på lygten.
2. Fjern pæren ved at dreje den en kvart omgang mod uret, og træk den ud af lygtehuset med en bagudgående bevægelse.
3. Tag pæren ud af soklen, og undlad at berøre halogen-kvarts-enheden.
4. Monter en ny pære i fatningen.

Bemærk: Brug et stykke køkkenrulle til at tage fat om den nye pære for at undgå, at der kommer snavs på overfladen.

5. Sæt den nye pære og enhed i forlygtehuset, og fastgør den ved at dreje den en kvart omgang med uret.
6. Forbind de elektriske ledninger.

Udskiftning af forlygten

Når forlygten tages ud eller udskiftes, skal ledningsnettets til pæren frakobles, hvis den tages ud sammen med lygten.

1. Fjern klemmen og spændeskiverne, der holder forlygten på plads.

Bemærk: Gem alle dele.

2. Fjern forlygteenheden ved at føre den fremad og ud gennem åbningen i forkofangeren (Figur 27).

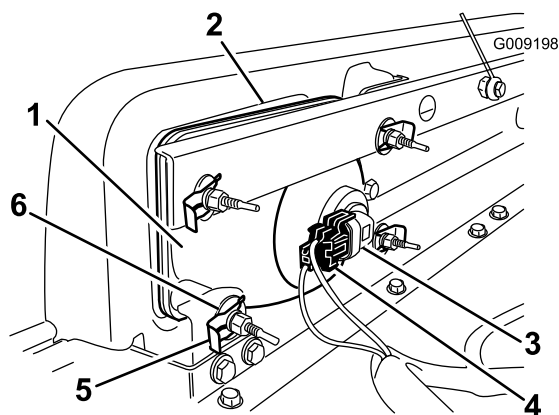

Figur 27

- | | |
|---------------------------------|--|
| 1. Forlygte | 4. Forlygtepærens ledningsnetforbindelse |
| 2. Åbning i forsiddens ene ende | 5. Klemme |
| 3. Forlygtepære | 6. Flad skive |

3. Monter den nye forlygte gennem åbningen i kofangeren (Figur 27).

Bemærk: Sørg for, at justeringsstængerne flugter med hullerne i kofangerens monteringsbeslag.

4. Fastgør forlygteenheden med de skiver og klemmer, der tidligere blev fjernet.
5. Kobl forlygten til ledningsnettets, der tidligere blev fjernet.
6. Juster forlygterne, så lysstrålerne rettes i den ønskede retning.

Justering af forlygterne

Brug følgende procedure til at justere forlygtens lysstråleposition, når du udskifter eller afmontere en forlygte.

1. Drej tændingsnøglen til tændt position, og tænd forlygterne.
2. Brug fastgørelsesanordninger til at dreje forlygteenheden med, hvorved positionen af lygtens lysstråle påvirkes.

Serviceeftersyn af batteriet

ADVARSEL

CALIFORNIEN

Advarsel i henhold til erklæring nr. 65

Batteripoler og tilbehør indeholder bly og bly sammensætninger: kemikalier, som ifølge staten Californien, er kræftfremkaldende og forårsager forplantningsskader. Vask hænder efter håndtering.

Vigtigt: Start ikke køretøjet med startkabler.

Batteriet skal altid holdes rent, og det skal altid være fuldt opladet. Brug et stykke køkkenrulle til at rengøre batteriet og batterikassen. Hvis batteriets poler er rustne, skal de rengøres med en opløsning bestående af 4 dele vand og 1 del tvekulsurat natron. Smør et fint lag fedt på batteriets poler for at forhindre, at de rustner.

Spænding: 12 volt med 540 ampere til koldstart ved -18 grader C.

Afmontering af batteriet

1. Anbring køretøjet på en plan overflade, aktiver parkeringsbremsen, sluk tændingen, og fjern nøglen.
2. Find batteriet på højre side af køretøjet bag ved passagersædet. Fjern batteridækslet.
3. Tag det sorte minusjordkabel af batteriets pol.

ADVARSEL

Forkert batterikabelføring kan beskadige køretøjet og kablerne og danne gnister. Gnister kan få batterigasserne til at eksplodere og medføre personskaade.

- Frakobl altid batteriets (sorte) minuskabel, før du frakobler det (røde) pluskabel.
- Tilkobl altid batteriets (røde) pluskabel igen, før du tilkobler det sorte minuskabel igen.
- Lad altid batteristroppe sidde på plads for at beskytte og fastgøre batteriet.

ADVARSEL

Batteripoler eller metalværktøj kan kortslutte mod køretøjets metaldele og forårsage gnister. Gnister kan få batterigasserne til at eksplodere og medføre personskaade.

- Når batteriet skal fjernes eller monteres, må batteriets poler ikke berøre nogen metaldele på køretøjet.
- Metalværktøj må ikke kortslutte mellem batteripolerne og køretøjets metaldele.

4. Tag det røde pluskabel af batteriets pol.
5. Fjern fastgørelsesanordningerne, der holder batteriet på plads. Fjern fastgørelsesanordningerne, og behold alle delene.
6. Fjern batteriet fra holderen.

Montering af batteriet

Eftersynsinterval: For hver 50 timer

1. Monter batteriet i batteriholderen, så batteripolerne vender væk fra køretøjets stel.
2. Monter batteriholderen, og fastgør den med de tidligere fjernede fastgørelsesanordninger.

Vigtigt: Lad altid batteritilholderen sidde på plads for at beskytte og fastgøre batteriet.

3. Slut det røde pluskabel til batteriets positive (+) pol og det sorte minuskabel til batteriets (-) pol.
4. Skyd gummikappen hen over batteriets positive pol.
5. Sæt batteridækslet på.

Kontrol af elektrolytstanden

Eftersynsinterval: For hver 50 timer

Bemærk: Denne procedure er kun nødvendig for batterier i model 07359TC.

Kontroller elektrolytstanden for hver 50. driftstime, eller hvis maskinen opbevares, for hver 30. dag.

1. Find batteriet på højre side af køretøjet bag ved passagersædet.
2. Fjern batteridækslet.
3. Fjern påfyldningsdækslerne.

Bemærk: Hvis elektrolytstanden ikke når op til påfyldningslinjen, skal den påkrævede mængde destilleret vand tilføjes. Se Påfyldning af vand på batteriet (side 28).

⚠ FARE

Batterielektrolyt indeholder svovlsyre, som er en dødelig gift, der forårsager alvorlige forbrændinger.

- Drik ikke elektrolyt, og undgå at få det på huden, i øjnene og på tøj. Brug sikkerhedsbriller for at beskytte øjnene og gummihandsker for at beskytte hænderne.
- Fyld batteriet op på et sted, hvor der altid er rent vand i nærheden til at skylle huden med.

Påfyldning af vand på batteriet

Bemærk: Denne procedure er kun nødvendig for batterier i model 07359TC.

Det er bedst at fylde destilleret vand på batteriet, lige før du skal bruge maskinen. På denne måde blandes vandet grundigt med elektrolytopløsningen.

1. Rengør toppen af batteriet med et stykke køkkenrulle.
2. Fjern påfyldningsdækslerne fra batteriet, og fyld langsomt hver celle op med destilleret vand, indtil standen når op til påfyldningslinjen.

Vigtigt: Fyld ikke for meget på batteriet. Elektrolyt kan løbe over og ramme andre dele af køretøjet og forårsage alvorlig korrosion og nedbrydning.

3. Monter påfyldningsdækslerne igen.

Opladning af batteriet

Vigtigt: Batteriet skal altid være fuldt opladet (en vægtfylde på 1,260). Dette er især vigtigt for at forhindre beskadigelse af batteriet, når temperaturen er under 0° C.

1. Fjern batteriet fra maskinen. Se Afmontering af batteriet (side 27).
2. Tilslut en 3-4 ampere batterioplader til batteripolerne.
3. Oplad batteriet ved 3-4 ampere i 4 til 8 timer (12 volt).

Bemærk: Batteriet må ikke overoplades.

⚠ ADVARSEL

Opladning af batteriet producerer gasser, der kan eksplodere.

Der må aldrig ryges i nærheden af batteriet, og gnister og åben ild skal holdes væk fra batteriet.

4. Monter batteriet i chassiset. Se Montering af batteriet (side 27).

Opbevaring af batteriet

Hvis maskinen skal opbevares i mere end 30 dage, skal batteriet fjernes og oplades helt. Opbevar det enten på hylden eller på maskinen. Lad kablerne være frakoblede, hvis det opbevares på maskinen. Opbevar batteriet et køligt sted for at undgå hurtig afladning af batteriet. For at forhindre at batteriet fryser til, skal du sørge for, at det er fuldt opladet.

Vedligeholdelse af drivsystem

Kontrol og justering af den neutrale position

Eftersynsinterval: For hver 100 timer

Når der udføres rutinemæssig vedligeholdelse og/eller motordiagnostik, skal transakslen sættes i neutral (Figur 28). Køretøjet har en neutral position på skiftegrebet, som styrer den neutrale position i transakslen. Følgende skridt bør tages for at sikre, at det neutrale skiftegreb betjener den neutrale position i transakslen korrekt:

1. Indstil skiftegrebet til neutral position.
2. Sørg for, at den neutrale konsol er i neutral position (i niveau med kabelmonteringskonsollen under skiftkonsollen) ved at dreje den drevne kobling (Figur 28).

Bemærk: Køretøjet bør ikke rulle frem og tilbage. Hvis den gør dette, skal den neutrale konsol manuelt flyttes til neutral position.

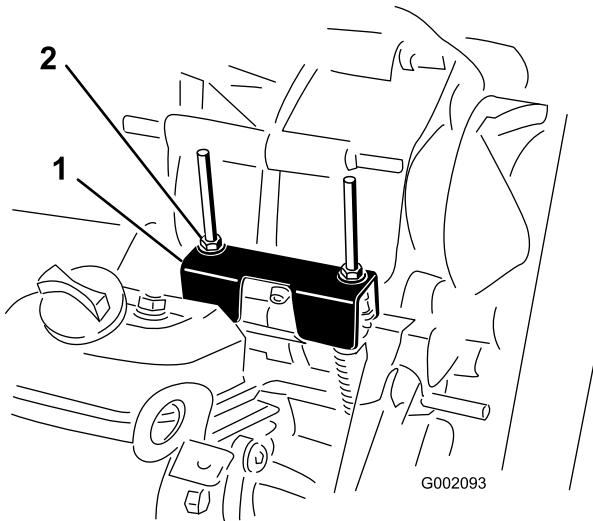

Figur 28

1. Neutral konsol
2. Låsemøtrikker

3. Tilspænd 1 af låsemøtrikkerne (Figur 28), så der opnås en afstand på 0,76-1,52 mm.

Bemærk: Du skal holde gevindtappen under konsollen for at stramme låsemøtrikken ovenpå.

4. Tilspænd den anden låsemøtrik, så der opnås en afstand på 0,76-1,52 mm.
5. Træk begge skiftekabler op for at sikre, at der er en afstand på 0,76-1,52 mm mellem møtrik/spændeskive og den neutrale konsol (Figur 29).

Bemærk: Hvis der ikke er nogen afstand, skal møtrikkerne justeres, så der opnås en afstand på 0,76 til 1,52 mm.

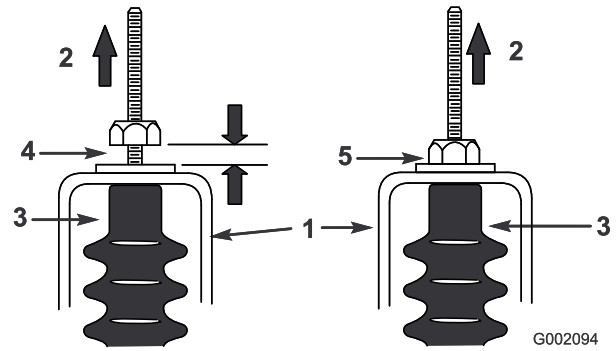

Figur 29

1. Neutral konsol
 2. Træk op
 3. Kabelkappe
 4. Afstand på 0,76-1,52 mm
 5. Forkert – juster, så der opnås en afstand på 0,76-1,52 mm.
-
6. Start motoren, og skift til frem, bak og neutral flere gange for at sikre, at den neutrale konsol fungerer korrekt.

Eftersyn af dækkene

Eftersynsinterval: For hver 100 timer—Eftersyn af dækkenes tilstand og slid.

For hver 100 timer—Tilspænd hjullåsemøtrikkerne til 108-122 Nm.

Efterse dækkenes stand for mindst hver 100. driftstime. Uheld, som f.eks. kollision med en kantsten, kan beskadige et dæk eller en fælg samt bringe hjulsporingen ud af balance. Dækkenes stand skal derfor kontrolleres efter sådanne uheld.

Efterse hjulene for at sikre, at de er monteret forsvarligt. Tilspænd hjullåsemøtrikkerne til 108-122 Nm.

Justering af forhjulenes spidsning og hældning

Eftersynsinterval: For hver 100 timer/Årlig (alt efter hvad der indtræffer først)—Kontroller forhjulenes spidsning og hældning.

Vigtigt: Du skal anskaffe dig værktøjsnummer Toro6010 fra din Toro-forhandler for at udføre denne procedure.

Spidsningen skal være 0-6 mm, og hældningen skal være $0+1/2$ grad, dvs. at bunden af fælgen skal stå i en vinkel på 2,3 mm over toppen med de følgende parametre:

- Kontroller dæktrykket for at sikre, at trykket i forhjulene er på 0,83 bar.
 - Belast enten førersædet med en vægt, der svarer til den gennemsnitlige operatørvægt, eller bed operatøren om at sætte sig i sædet. Vægten eller operatøren skal blive på sædet under resten af proceduren.
 - Rul køretøjet 2 til 3 meter tilbage på en plan flade og derefter lige frem til den oprindelige startposition. Dette giver affjedringen lov til at indstille sig til operatørpositionen.
 - Mål spidsningen, mens hjulene peger lige fremad.
1. Kontroller hældningen ved at placere en 90-graders firkant på jorden, således at den lodrette kant berører dækkets forside (Figur 30).

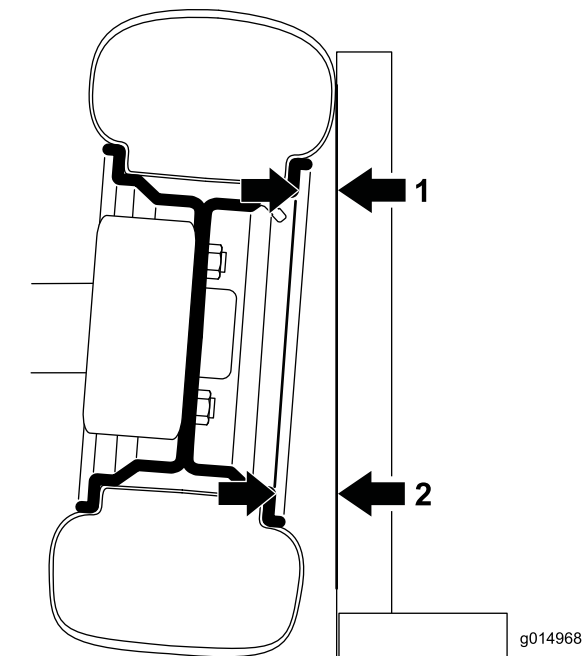

Figur 30

Venstre forhjul set fra forside; vinklen er overdrejet af illustrative hensyn.

1. Mål her.
 2. Mål her – bør være 2,3 mm større end målingen ved 1
-
2. Mål fra det samme sted på fælgen på toppen og bunden af dækket til firkanten (Figur 30).

Bemærk: Afstanden af bundmålingen bør være 2,3 mm større end topmålingen. Udfør målingen på begge fordæk før justering.

3. Udfør den følgende procedure for hvert dæk der skal justeres:
 - A. Brug værktøjet Toro6010 til at dreje muffen på støddæmperen for at regulere fjederens længde (Figur 31).
 - Hvis bundmålingen var for kort, skal fjederens længde mindskes.
 - Hvis bundmålingen var for lang, skal fjederens længde øges.

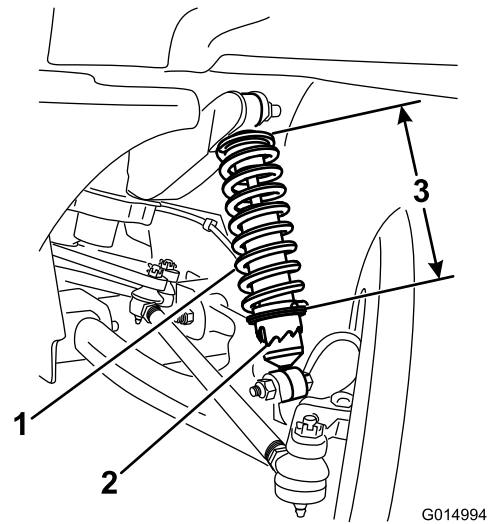

Figur 31

1. Støddæmperfjeder
2. Muffe
3. Fjederlængde

- B. Rul køretøjet 2 til 3 meter tilbage på en plan flade og derefter lige frem til den oprindelige startposition.
 - C. Gentag denne procedure startende med trin 1, indtil hældningen er indstillet korrekt på begge forhjul.
4. Mål afstanden mellem begge fordækkene ved akselhøjden ved både forside og bagsiden af fordækkene (Figur 32).

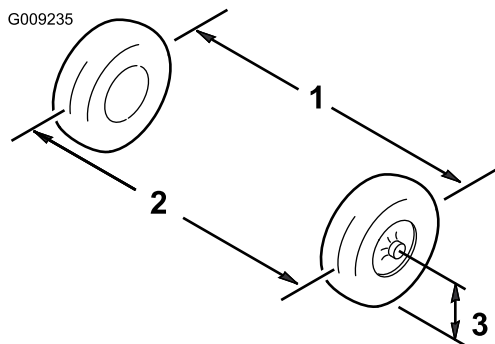

Figur 32

- | | |
|------------------------|---------------------|
| 1. Dækmidterlinje, bag | 3. Akselmidterlinje |
| 2. Dækmidterlinje, for | |

5. Hvis målingen ikke falder inden for 0-6 mm, skal kontramøtrikkerne løsnes i begge ender af forbindelsesstængerne (Figur 33).

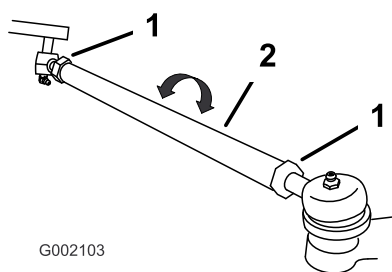

Figur 33

- | | |
|-----------------|----------------------|
| 1. Kontramøtrik | 2. Forbindelsesstang |
|-----------------|----------------------|

6. Drej begge forbindelsesstænger for at flytte dækkets forside indad eller udad.
7. Tilspænd forbindelsesstangens kontramøtrikker, når justeringen er korrekt.
8. Sørg for, at rattet har fuld vandring i begge retninger.

Bemærk: Resterende snavs kan fjernes med et hurtigtørrende rengøringsmiddel til elektriske kontakter.

Vedligeholdelse af den primære drevkobling

Eftersynsinterval: For hver 200 timer—Rengør den primære drevkobling (ofte under støvede og mudrede forhold).

Bemærk: Betjening af køretøjet med en snavsset kobling kan øge slid på indvendige komponenter.

1. Stop motoren, fjern nøglen, og aktiver parkeringsbremsen.
2. Hæv ladet, og lås det fast.
3. Fjern de seks flangehovedbolte, der fastgør koblingsdækslet.
4. Stil dækslet, afstandsklodsens og fjederen til side (Figur 34).

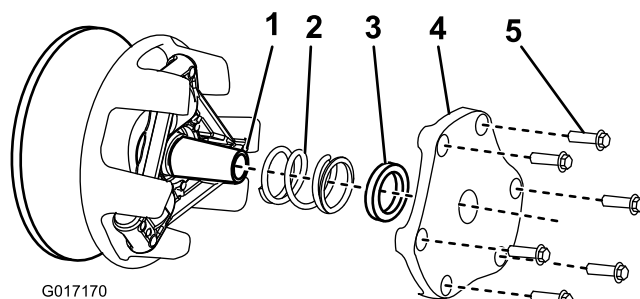

Figur 34

- | | |
|------------------|--------------------|
| 1. Koblingsaksel | 4. Koblingsdæksel |
| 2. Fjeder | 5. Flangehovedbolt |
| 3. Afstandsklods | |

5. Fjern snavs og mudderaflejringer med vand, og tør straks med trykluft for at fjerne overskydende vand og snavs.
6. Fjern eventuelt resterende snavs med et hurtigtørrende rengøringsmiddel til elektriske kontakter eller bremserengøringsudstyr.

Bemærk: Fjern snavsset i og omkring bevægelige dele.

7. Brug en skuresvamp med fine fibre eller et lignende produkt til at fjerne eventuelt snavs eller aflejringer omkring remmen eller langs koblingsakslen.
8. Monter fjederen, koblingsdækslet og flangehovedboltene.
9. Tilspænd boltene til 12-13,5 Nm.

Eftersyn af den primære drevkobling

Eftersynsinterval: Hver anvendelse eller dagligt

Koblingsfunktionen bør overvåges dagligt for at sikre korrekt gearskifte. Hvis gearskiftet er problematisk eller trægt, eller hvis koblingen ikke går helt i frigear i tomgang, skal koblingen blot rengøres.

Bemærk: Fokuser på fjernelse af snavs i og omkring bevægelige dele.

1. Stop motoren, fjern nøglen, og aktiver parkeringsbremsen.
2. Hæv ladet, og lås det fast.
3. Fjern snavs og mudderaflejringer på koblingen med vand, og tør straks med trykluft for at fjerne overskydende vand og snavs.

Udskiftning af transmissionsvæsken

Eftersynsinterval: For hver 800 timer

Udskift transmissionsvæsken for hver 800 driftstimer eller årligt, alt efter hvad der indtræffer først.

1. Anbring køretøjet på en plan overflade, aktiver parkeringsbremsen, sluk tændingen, og fjern nøglen.
2. Fjern aftapningsproppen fra beholderens højre side (Figur 35), og lad væsken løbe over i en aftapningsbeholder.
3. Monter og tilspænd skruen, når væsken er holdt op med at løbe.

Bemærk: Bortskaf den brugte olie på et godkendt genbrugsanlæg.

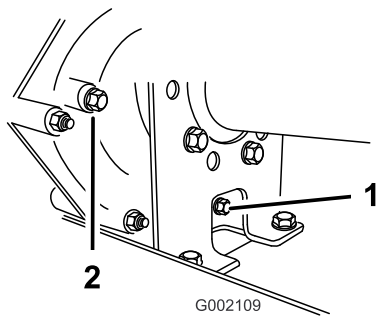

Figur 35

1. Aftapningsprop
2. Niveauindikatorhul

4. Fyld beholderen (Figur 36) med ca. 1,4 liter motorolie af typen SAE 10W30 eller indtil oliestanden er ved bunden af niveauindikatorhullet (Figur 35).

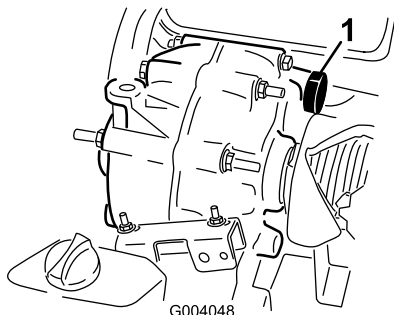

Figur 36

1. Oliepåfyldning

5. Start motoren, og lad den køre for at fylde systemet op. Kontroller oliestanden igen, og påfyld om nødvendigt olie.

Vedligeholdelse af kølesystem

Rengøring af motorens køleområder

Eftersynsinterval: For hver 100 timer

Rengør motorens ydre overflader hver 100 driftstimer eller oftere under ekstremt støvede og snavsede forhold.

Vigtigt: Rengør aldrig motoren med vand under tryk, da vand kan kontaminere brændstofssystemet.

Opfyldning af køleren

Første opfyldning/opfyldning efter skylning

Eftersynsinterval: For hver 1000 timer/Hvert 2. år (alt efter hvad der indtræffer først)

Bemærk: Brug en 50/50-blanding af ethylenglycol og vand til kølevæsken.

1. Anbring køretøjet på en plan overflade, aktiver parkeringsbremsen, sluk tændingen, og fjern nøglen.

⚠ FORSIGTIG

Hvis motoren har kørt, kan varm kølevæske under tryk slippe ud og forårsage forbrændinger.

- Tag ikke kølerdækslet af, når motoren kører.
- Lad altid motoren køle af i mindst 15 minutter, eller indtil kølerdækslet er koldt nok til at røre ved uden at brænde hænderne.
- Brug en klud, når kølerdækslet åbnes, og åbn det langsomt, så damp kan slippe ud.

2. Fjern påfyldningsdækslet (Figur 37), og fyld op med kølevæske.

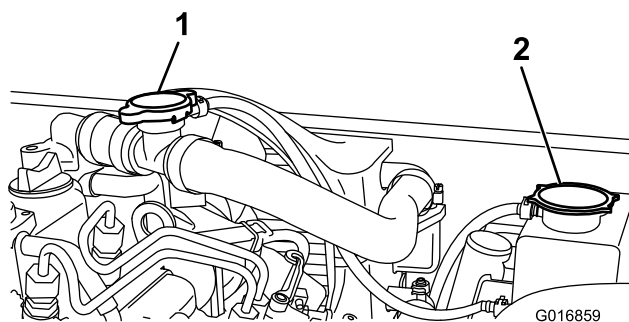

Figur 37

1. Påfyldningsdæksel
2. Dæksel til kølerens overløbstank

3. Sæt påfyldningsdækslet på plads, og fjern dækslet til kølerens overløbstank (Figur 37).

Bemærk: Lad aldrig begge dæksler være taget af samtidig. Dette vil indvirke negativt på opfyldningen af tanken.

4. Fyld op med kølevæske til bunden af påfyldningsstudsens. **Fyld ikke for meget på.** Sæt dækslet til kølerens overløbstank på igen, og tør eventuelt spildt kølevæske op.

Kontrol og opfyldning af køleren

Eftersynsinterval: Hver anvendelse eller dagligt

Bemærk: Brug en 50/50-blanding af ethylenglycol og vand til kølevæsken.

1. Anbring køretøjet på en plan overflade, aktiver parkeringsbremsen, sluk tændingen, og fjern nøglen.

⚠ FORSIGTIG

Hvis motoren har kørt, kan varm kølevæske under tryk slippe ud og forårsage forbrændinger.

- Tag ikke kølerdækslet af, når motoren kører.
 - Lad altid motoren køle af i mindst 15 minutter, eller indtil kølerdækslet er koldt nok til at røre ved uden at brænde hænderne.
 - Brug en klud, når kølerdækslet åbnes, og åbn det langsomt, så damp kan slippe ud.
2. Fjern dækslet fra kølerens overløbstank (Figur 37).
 3. Fyld tanken med kølevæske til bunden af påfyldningsstudsens, hvis kølevæskestanden er lav.
- Bemærk:** Fyld ikke for meget på.
4. Sæt dækslet til kølerens overløbstank på igen, og tør eventuelt spildt kølevæske op.

Vedligeholdelse af bremses

Eftersyn af bremseserne

Eftersynsinterval: For hver 100 timer

Bremseser er en kritisk sikkerhedskomponent i køretøjet. Som med alle sikkerhedskomponenter bør de med jævne mellemrum inspiceres nøje for at sikre optimal ydeevne og sikkerhed. Følgende eftersyn skal udføres hver 100. time:

- Efterses bremseskoene for slid eller skader. Hvis belægningens (bremseklodsens) tykkelse er under 1,6 mm, skal bremseskoene udskiftes.
- Efterses bagpladen og andre dele for tegn på for stor slitage eller deformation. Hvis der findes forvrængning, skal de relevante komponenter udskiftes.
- Kontroller bremsevæskestanden. Se Kontrol af bremsevæskestanden (side 33).

Kontrol af bremsevæskestanden

Eftersynsinterval: Hver anvendelse eller dagligt

For hver 1000 timer

Bremsevæskebeholderen fyldes og leveres fra fabrikken med DOT 3-bremsevæske. Kontroller standen, før motoren startes første gang og derefter hver 8. time eller dagligt.

1. Parker maskinen på en plan overflade, aktiver parkeringsbremsen, sluk tændingen, og fjern nøglen.
2. Fjern gummiproppen midt på og øverst på instrumentbrættet for at få adgang til hovedbremsecylinderen og beholderen.
3. Kig på siden af beholderen.

Bemærk: Standen skal være over minimumlinjen (Figur 38). Hvis væskestanden er lav, skal området rundt om påfyldningsdækslet rengøres, påfyldningsdækslet afmonteres, og beholderen fyldes til ovenfor minimumlinjen.

Fyld ikke for meget på.

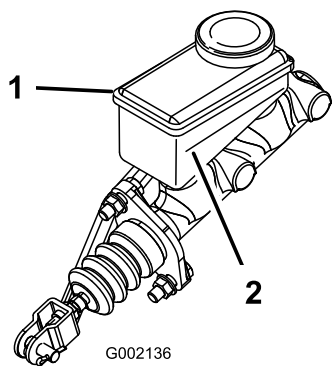

Figur 38

1. Bremsevæskebeholder 2. Minimumlinje

Justering af parkeringsbremsen

Kontroller parkeringsbremsens justering for hver 200 timer.

1. Lirk gummikappen af parkeringsbremsen.
2. Løsn sætskruen, der fastgør skruen til parkeringsbremsehåndtaget (Figur 39).

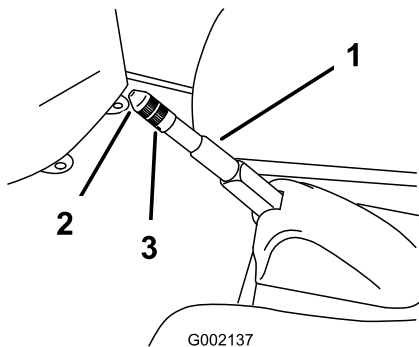

Figur 39

1. Parkeringsbremsehåndtag 3. Sætskrue
2. Skrue

3. Drej skruen, indtil du opnår en kraft på 133-156 N.
4. Spænd sætskruen, og monter gummikappen.

Vedligeholdelse af remme

Eftersyn af drivremmen

Nye remme skal køres til, før de skifter korrekt. En rem er kørt til inden for de første to ugers normal drift.

Kontrol af drivremmen

Eftersynsinterval: Efter de første 8 timer

For hver 200 timer

Bemærk: Hvis enheden fortsat bevæger sig, når motoren er i lav tomgangshastighed, er koblingerne muligvis snavsede og behøver rengøring.

1. Parker maskinen på en plan overflade, sæt køretøjet i neutral position, aktiver parkeringsbremsen, sluk tændingen, og fjern nøglen.
2. Hæv ladet, og fastgør det med støttepinden.
3. Drej og efterse remmen (Figur 40) for overdreven slid eller skader.

Bemærk: Udskift om nødvendigt remmen.

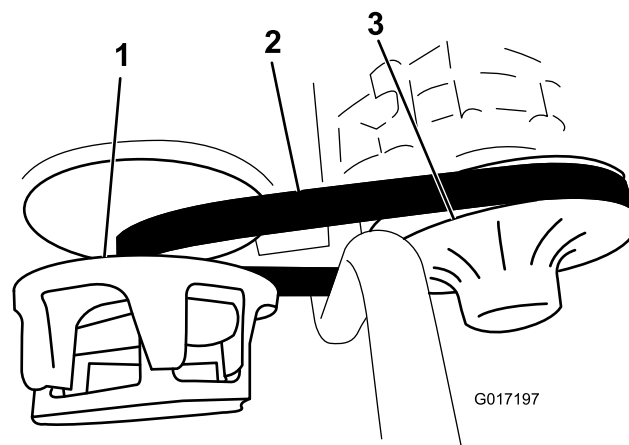

Figur 40

1. Primær kobling 3. Sekundær kobling
2. Drivrem

Udskiftning af drivremmen

1. Drej remmen, og før den over den sekundære kobling (Figur 40).
2. Fjern remmen fra den primære kobling (Figur 40).
3. Udfør proceduren i omvendt rækkefølge for at montere den nye rem.

Kontrol af remtrækkets stødfanger

Bemærk: Remtrækkets stødfanger skal kun kontrolleres ved fejlfinding i forbindelse med vibrationer og genmontering, eller når der er fejl ved motorophænget.

Remtrækkets stødfanger (Figur 41) skal bevare en afstand på 2,2 mm.

Hvis stødfangeren er for tæt på motorbeslaget, vil remmen udløse kraftige vibrationer.

Hvis stødfangeren er for langt fra motorbeslaget, vil remmen medføre skadelig motorbelastning.

For at justere afstanden skal du løsne de tre flangehovedbolte, der fastgør beslaget til stellet, og skubbe beslaget på i henhold til en passende afstand.

Når afstanden er korrekt, skal du tilspænde de tre flangehovedbolte.

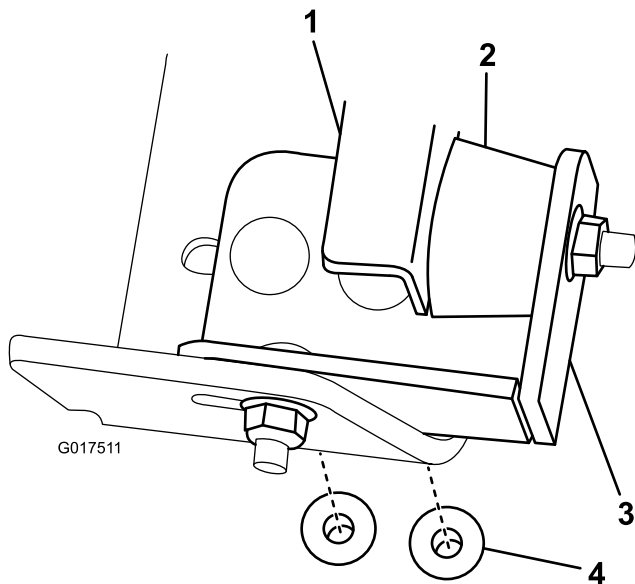

Figur 41

- | | |
|----------------|--------------------|
| 1. Motorbeslag | 3. Beslag |
| 2. Stødfanger | 4. Flangehovedbolt |

Rengøring

Vask af køretøjet

Køretøjet skal vaskes efter behov. Brug kun vand eller vand med en mild sæbeopløsning. Du kan bruge en klud, men motorhjelm vil miste noget af sin glans.

Vigtigt: Vand under tryk anbefales ikke til vask af maskinen. Det kan beskadige det elektriske system, løsne vigtige mærkater eller vaske nødvendigt smørefedt væk fra friktionssteder. Undgå overdreven brug af vand, særligt i nærheden af kontrolpanelet, motoren og batteriet.

Opbevaring

1. Anbring maskinen på en plan overflade, aktiver parkeringsbremsen, stop motoren, og fjern tændingsnøglen.
2. Fjern snavs og skidt fra hele maskinen, herunder ydersiden af ribberne på motorens topstykke og blæserhuset.

Vigtigt: Du kan vaske maskinen med et mildt rengøringsmiddel og vand. Brug ikke højtryksvand til at vaske maskinen. Hvis maskinen højtryksrenses, kan det beskadige det elektriske system og fjerne nødvendigt smørefedt fra friktionssteder. Undgå overdreven brug af vand, særligt i nærheden af kontrolpanelet, lygter, motoren og batterierne.

3. Kontroller, om bremserne virker. Se Eftersyn af bremserne (side 33).
4. Udfør serviceeftersyn af luftfilteret. Se Eftersyn af luftfilteret (side 23).
5. Smøring af maskinen. Se afsnit Smøring (side 23).
6. Skift motorolien. Se Serviceeftersyn af motorolien (side 24).
7. Kontroller dæktrykket. Se Eftersyn af dækkene (side 29).
8. Skyl brændstoftanken med frisk, rent dieselbrændstof.
9. Fjern batteriet fra chassiset, kontrollér elektrolytstanden og lad batteriet helt op. Se Serviceeftersyn af batteriet (side 27).

Bemærk: Batterikabler må ikke være sluttet til batteripolerne under opbevaring.

Vigtigt: Batteriet skal være fuldt opladet for at undgå, at det fryser og beskadiges ved temperaturer på under 0°C. Et fuldt opladet batteri bevarer opladningen i cirka 50 dage ved temperaturer under 4°C. Hvis temperaturerne er over 4 grader C, skal vandstanden i batteriet kontrolleres, og batteriet skal oplades for hver 30 dage.

10. Kontroller og tilspænd alle bolte, møtrikker og skruer. Reparer eller udskift alle beskadigede dele.
11. Mal alle ridsede eller blotlagte metaloverflader.
Maling kan købes hos en autoriseret serviceforhandler.
12. Opbevar maskinen i en ren, tør garage eller på et passende sted.
13. Fjern tændingsnøglen, og læg den et sikkert sted, der er utilgængeligt for børn.
14. Tildæk maskinen for at beskytte den og holde den ren.

Diagrammer

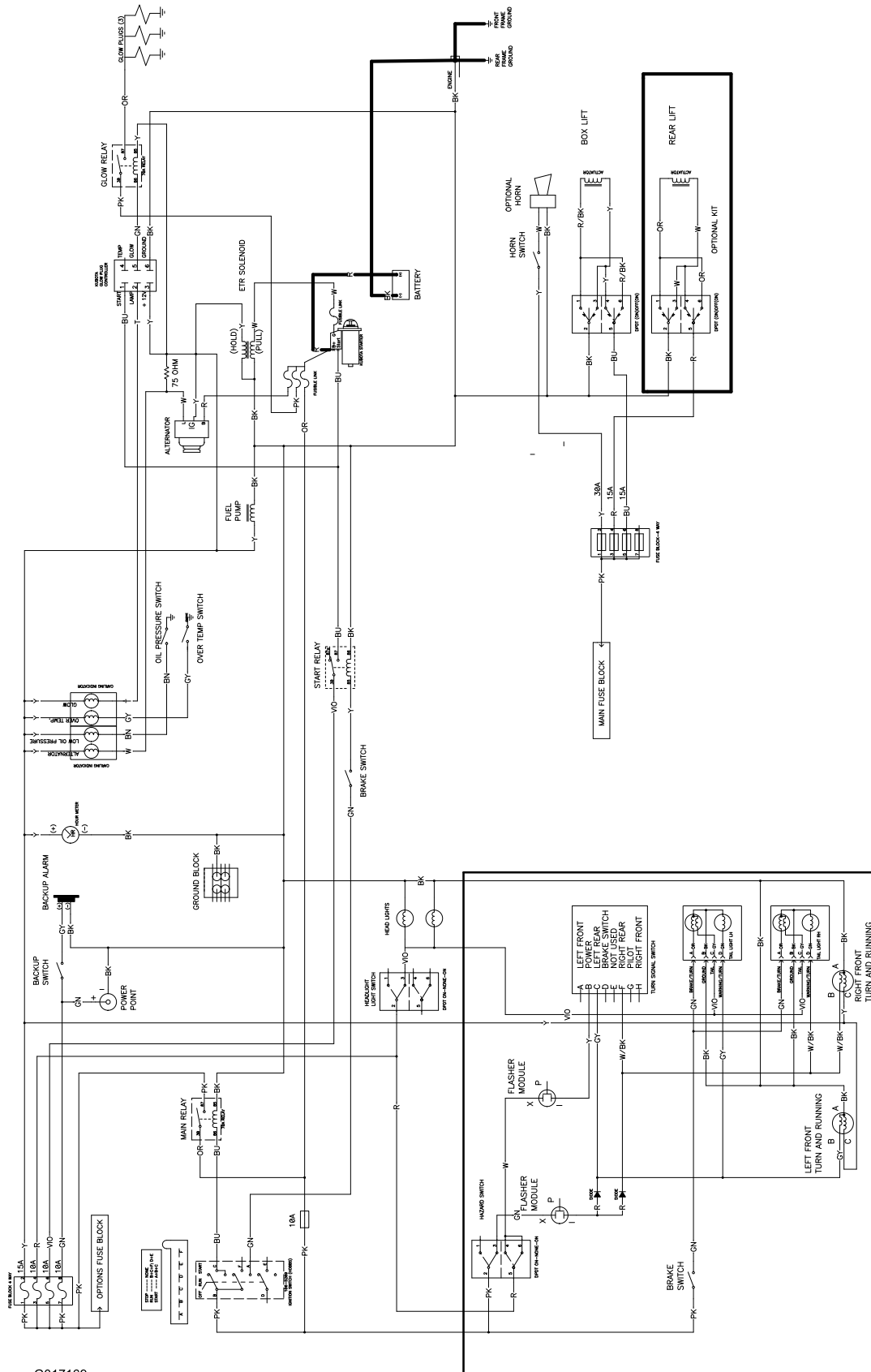

G017169

Ledningsdiagram (Rev. A)

Bemærkninger:

International forhandlerliste

Forhandler:	Land:	Telefonnummer:	Forhandler:	Land:	Telefonnummer:
Agrolanc Kft	Ungarn	36 27 539 640	Maquiver S.A.	Colombia	57 1 236 4079
Balama Prima Engineering Equip.	Hongkong	852 2155 2163	Maruyama Mfg. Co. Inc.	Japan	81 3 3252 2285
B-Ray Corporation	Korea	82 32 551 2076	Mountfield a.s.	Tjekkiet	420 255 704 220
Casco Sales Company	Puerto Rico	787 788 8383	Mountfield a.s.	Slovakiet	420 255 704 220
Ceres S.A.	Costa Rica	506 239 1138	Munditol S.A.	Argentina	54 11 4 821 9999
CSSC Turf Equipment (pvt) Ltd.	Sri Lanka	94 11 2746100	Norma Garden	Rusland	7 495 411 61 20
Cyril Johnston & Co.	Nordirland	44 2890 813 121	Oslinger Turf Equipment SA	Ecuador	593 4 239 6970
Cyril Johnston & Co.	Republikken Irland	44 2890 813 121	Oy Hako Ground and Garden Ab	Finland	358 987 00733
Equiver	Mexico	52 55 539 95444	Parkland Products Ltd.	New Zealand	64 3 34 93760
Femco S.A.	Guatemala	502 442 3277	Perfetto	Polen	48 61 8 208 416
ForGarder OU	Estland	372 384 6060	Pratoverde SRL.	Italien	39 049 9128 128
G.Y.K. Company Ltd.	Japan	81 726 325 861	Prochaska & Cie	Østrig	43 1 278 5100
Geomechaniki of Athens	Grækenland	30 10 935 0054	RT Cohen 2004 Ltd.	Israel	972 986 17979
Golf international Turizm	Tyrkiet	90 216 336 5993	Riversa	Spanien	34 9 52 83 7500
Guandong Golden Star	Kina	86 20 876 51338	Lely Turfcare	Danmark	45 66 109 200
Hako Ground and Garden	Sverige	46 35 10 0000	Solvart S.A.S.	Frankrig	33 1 30 81 77 00
Hako Ground and Garden	Norge	47 22 90 7760	Spypros Stavrinides Limited	Cypern	357 22 434131
Hayter Limited (U.K.)	Storbritannien	44 1279 723 444	Surge Systems India Limited	Indien	91 1 292299901
Hydroturf Int. Co Dubai	Forenede Arabiske Emirater	97 14 347 9479	T-Markt Logistics Ltd.	Ungarn	36 26 525 500
Hydroturf Egypt LLC	Egypten	202 519 4308	Toro Australia	Australien	61 3 9580 7355
Irrimac	Portugal	351 21 238 8260	Toro Europe NV	Belgien	32 14 562 960
Irrigation Products Int'l Pvt Ltd.	Indien	0091 44 2449 4387	Valtech	Marokko	212 5 3766 3636
Jean Heybroek b.v.	Holland	31 30 639 4611	Victus Emak	Polen	48 61 823 8369

Europæisk erklæring om beskyttelse af privatlivets fred

De oplysninger, som Toro indsamler

Toro Warranty Company (Toro) respekterer dit privatliv. For at vi kan behandle dit garantikrav og kontakte dig i tilfælde af en produkttilbagekaldelse, beder vi dig dele visse oplysninger med os, enten direkte eller gennem din lokale Toro-virksomhed eller -forhandler.

Toros garantisystem hostes på servere i USA, hvor love om beskyttelse af privatlivets fred muligvis ikke yder samme beskyttelse, som gælder i dit land.

VED AT DELE DINE PERSONLIGE OPLYSNINGER MED OS GIVER DU DIT SAMTYKKE TIL BEHANDLING AF DINE PERSONLIGE OPLYSNINGER SOM BESKREVET I DENNE ERKLÆRING OM BESKYTTELSE AF PRIVATLIVETS FRED.

Toros brug af oplysninger

Toro kan bruge dine personlige oplysninger til at behandle garantikrav og kontakte dig i tilfælde af en produkttilbagekaldelse og til ethvert andet formål, som vi informerer dig om. Toro kan dele dine oplysninger med Toros søsterselskaber, forhandlere eller andre forretningspartnere i forbindelse med enhver af disse aktiviteter. Vi sælger ikke dine personlige oplysninger til andre virksomheder. Vi forbeholder os retten til at offentliggøre personlige oplysninger for at kunne overholde gældende lovgivning og efter anmodning fra relevante myndigheder med henblik på at kunne betjene vores systemer korrekt eller af hensyn til vores egen eller brugerens beskyttelse.

Opbevaring af dine personlige oplysninger

Vi opbevarer dine personlige oplysninger, så længe vi har behov for dem, til de formål, som de oprindeligt blev indsamlet til, eller til andre legitime formål (som f.eks. overholdelse af regler) eller som påkrævet af gældende lovgivning.

Toros forpligtelse i forbindelse med sikkerheden af dine personlige oplysninger

Vi tager rimelige forholdsregler for at beskytte sikkerheden af dine personlige oplysninger Vi tager også forholdsregler for at opretholde nøjagtigheden og aktualiteten af personlige oplysninger.

Adgang til og korrigerings af dine personlige oplysninger

Hvis du gerne vil gennemse eller ændre dine personlige oplysninger, kan du kontakte os pr. e-mail på legal@toro.com.

Forbrugerlovgivning i Australien

Forbrugere i Australien kan finde nærmere oplysninger om forbrugerlovgivningen i Australien i kassen eller hos den lokale Toro-forhandler.



Toro Total dækningsgaranti

En begrænset garanti

Fejl og produkter, der er dækket

The Toro® Company og dets søsterselskab, Toro Warranty Company, garanterer i fællesskab i henhold til en aftale mellem dem, at dit Toro-produkt ("produktet") er frit for materialefejl og fejl i den håndværksmæssige udførelse i to år eller 1500 driftstimer*, hvad end der måtte indtræde først. Denne garanti gælder for alle produkter med undtagelse af dybdeblødere (se de separate garantierklæringer for disse produkter). Hvis der forekommer en fejl, som er dækket af garantien, vil vi reparere produktet uden omkostninger for dig. Dette inkluderer fejldiagnose, arbejds løn, reservedele og transport. Denne garanti træder i kraft på den dato, produktet leveres til den person, som oprindeligt køber det i detalledet. * Produkt udstyret med timetæller.

Sådan får du udført service, der er dækket af garantien

Det påhviler dig at underrette produktforhandleren eller den autoriserede produktforhandler, som du har købt produktet hos, så snart du tror, der er opstået en fejl, som er dækket af garantien. Hvis du har brug for hjælp til at finde frem til en produktforhandler eller en autoriseret forhandler, eller hvis du har spørgsmål vedrørende dine rettigheder eller ansvar i henhold til garantien, kan du kontakte os her:

Commercial Products Service Department
Toro Warranty Company
8111 Lyndale Avenue South
Bloomington, MN 55420-1196, USA
E-mail: commercial.warranty@toro.com

Ejerens ansvar

Du er som ejer af produktet ansvarlig for at udføre den vedligeholdelse og de justeringer, som er nødvendige i henhold til din betjeningsvejledning. Hvis du ikke udfører den nødvendige vedligeholdelse og de nødvendige justeringer, kan dette danne grundlag for at afvise en reklamation i henhold til garantien.

Genstande og fejl, der ikke er dækket

Det er ikke alle produktfejl eller funktionsfejl, der måtte opstå i garantiperioden, som udgør materialefejl eller fejl i den håndværksmæssige udførelse. Denne garanti dækker ikke følgende:

- Produktfejl, som er en følge af brug af ikke-originale Toro-reservedele eller af installation og brug af ekstra eller modificeret eller ikke-originalt Toro-tilbehør og -produkter. Der kan medfølge en separat garantierklæring fra producenten af sådanne enheder.
- Produktfejl, som er en følge af manglende udførelse af anbefalet vedligeholdelse og/eller justeringer. Undladelse af at udføre korrekt vedligeholdelse af Toro-produkterne i henhold til skemaet over anbefalet vedligeholdelse i *betjeningsvejledningen* kan danne grundlag for afvisning af et garantikrav.
- Produktfejl, som er en følge af at have betjent produktet på en ødelæggende, uagtsom eller hensynsløs måde.
- Reservedele, som forbruges ved brug, medmindre de skønnes at være defekte. Eksempler på reservedele, som forbruges eller opbruges under normal betjening af produktet omfatter, men er ikke begrænset til, bremseklodder og -belægnings, koblingsbelægnings, skæreknive, knivcylindre, bundknive, tines, tænder, styrehjul, dæk, filtre, remme samt visse sprøjtekomponenter såsom membraner, dyser og kontraventiler osv.
- Fejl, der forårsages af eksterne forhold. Forhold, der anses for at være eksterne forhold, omfatter, men er ikke begrænset til, vejrlig,

opbevaringsforhold, forurening, brug af ikke-godkendte kølevæsker, smøremidler, tilsætningsstoffer, gødningsmidler, vand eller kemikalier osv.

- Normal støj, vibration, slid og ælde samt forringelse.
- Normalt slid omfatter, men er ikke begrænset til beskadigelse af sæder som følge af slitage eller afslidning, slid på malede overflader, ridsede mærkater eller vinduer osv.

Reservedele

Reservedele, der planmæssigt skal udskiftes i forbindelse med nødvendig vedligeholdelse, er kun dækket af garantien i tidsrummet frem til det planmæssige tidspunkt for udskiftning af den pågældende reservedel. Reservedele, der udskiftes i henhold til denne garanti, er dækket af garantien i den originale produktgarantis løbetid og bliver Toros ejendom. Toro træffer endelig beslutning om, hvorvidt en reservedel eller en samlet enhed skal repareres eller udskiftes. Toro har ret til at bruge fabriksreoverede reservedele til reparationer, der er dækket af garantien.

Bemærkning vedrørende garanti for dybdeafladningsbatteri:

Dybdeafladningsbatterier kan levere et samlet, specificeret antal kilowatttimer i løbet af deres levetid. Brugs-, opladnings- og vedligeholdelsesteknikker kan forlænge eller forkorte den samlede batterilevetid. I takt med at batterierne i dette produkt forbruges, vil mængden af nyttigt arbejde mellem opladningsintervaller langsomt formindskes, indtil batteriet er helt faldt. Udskiftning af flade batterier efter almindeligt forbrug er produktejerens ansvar. Det kan være nødvendigt at udskifte batterier under produktets normale garantiperiode for ejerens regning.

Omkostninger til vedligeholdelse afholdes af ejeren

Motorjustering, smøring, rengøring og polering, udskiftning af genstande og fejl, der ikke er dækket, kølevæske og udførelse af anbefalet vedligeholdelse er eksempler på normal service, som Toro-produkter kræver, for hvilken omkostningerne afholdes af ejeren.

Generelle betingelser

Det eneste retsmiddel, du har til rådighed i henhold til nærværende garanti, er reparation hos en autoriseret Toro-forhandler.

Hverken The Toro Company eller Toro Warranty Company er ansvarlig for indirekte-, hændelige- eller følgeskader i forbindelse med brugen af de Toro-produkter, der er dækket af nærværende garanti, herunder omkostninger eller udgifter til at fremskaffe erstatningsudstyr eller service i de perioder, der med rimelighed medgår i forbindelse med funktionsfejl eller manglende rådighed over produktet, mens der udføres reparationer i henhold til garantien. Bortset fra den emissionsgaranti, der er nævnt nedenfor, og kun såfremt denne måtte finde anvendelse, gives ingen anden udtrykkelig garanti.

Alle underforståede garantier om salgbarhed og brugsegnethed er begrænset til denne udtrykkelige garantis varighed. I visse stater er det ikke tilladt at fragå ansvar for hændelige skader og følgeskader eller at begrænse tidsrummet for en underforstået garantis varighed, så ovenstående ansvarsfragørelser og begrænsninger gælder muligvis ikke for dig.

Denne garanti giver dig bestemte juridiske rettigheder, men derudover kan du også have andre rettigheder, som varierer fra stat til stat.

Andre lande end USA og Canada

Kunder skal kontakte deres Toro-forhandler for at få en garantipolice, som gælder for deres land, provins eller stat. Såfremt du af en eller anden grund er utilfreds med din forhandlers service eller har problemer med at få oplysninger om garantien, bedes du kontakte Toro-importøren. Hvis alt andet svigter, kan du kontakte os hos Toro Warranty Company.