



Count on it.

Gebruikershandleiding

Workman® MDX-D werkvoertuig

Modelnr.: 07359—Serienr.: 314000001 en hoger

Modelnr.: 07359TC—Serienr.: 314000001 en hoger



Deze machine is een bedrijfsvoertuig bedoeld voor gebruik door professionele bestuurders en voor commerciële toepassingen. De machine is met name ontworpen voor het vervoeren van werktuigen die bij dergelijke toepassingen gebruikt worden. Met dit bedrijfsvoertuig kunt u een bestuurder en een passagier veilig vervoeren in de betreffende stoelen. De laadbak van dit voertuig is niet geschikt voor het vervoeren van personen.

Dit product voldoet aan alle relevante Europese richtlijnen; zie voor details de aparte productspecifieke conformiteitsverklaring.

▲ WAARSCHUWING

CALIFORNIË Proposition 65 Waarschuwing

Dit product bevat een chemische stof of chemische stoffen waarvan de Staat Californië weet dat ze kanker, geboortefwijkingen en schade aan het voortplantingssysteem veroorzaken.

De uitlaatgassen van de dieselmotor van dit product bevatten bestanddelen waarvan bekend is dat ze kanker, geboortefwijkingen of andere schade aan de voortplantingsorganen kunnen veroorzaken.

Belangrijk: De motor van dit product is niet uitgerust met een vonkenvanger. Als de machine wordt gebruikt in een bosgebied of op een met dicht struikgewas of gras begroeid terrein, handelt de bestuurder in strijd met de bepalingen van de Wet op de Openbare Hulpbronnen (Public Resources Code), Afdeling 4442, van de Staat Californië. In andere landen of staten kunnen soortgelijke wetten van kracht zijn.

De bij deze motor geleverde *Gebruikershandleiding* bevat informatie over het Environmental Protection Agency (EPA) in de Verenigde Staten, het California Emission Control Regulation voor emissiesystemen, onderhoud en garantie. Bestel vervangonderdelen bij de fabrikant van de motor.

Inleiding

Lees deze informatie zorgvuldig door, zodat u weet hoe u de machine op de juiste wijze moet gebruiken en onderhouden en om letsel en schade aan de machine te voorkomen. U bent verantwoordelijk voor het juiste en veilige gebruik van de machine.

U kunt rechtstreeks contact opnemen met Toro via www.Toro.com voor informatie over producten en accessoires, om een dealer te vinden of om uw product te registreren.

Als u service, originele Toro-onderdelen of aanvullende informatie nodig hebt, kunt u contact opnemen met een erkende servicedealer of met de klantenservice van Toro. U dient hierbij altijd het modelnummer en het serienummer van het product te vermelden. De locatie van het plaatje met het modelnummer en het serienummer van het product is aangegeven op Figuur 1. U kunt de nummers noteren in de ruimte hieronder.

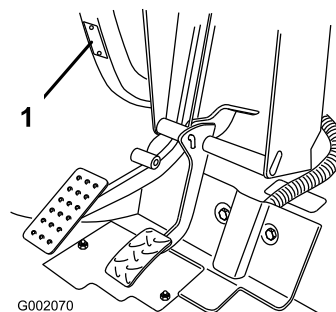

Figuur 1

1. Plaats van modelnummer en serienummer

Modelnr.: _____

Serienr.: _____

Deze handleiding noemt een aantal mogelijke gevaren en bevat een aantal veiligheidsberichten (Figuur 2) met de volgende veiligheidssymbolen, die duiden op een gevaarlijke situatie die zwaar lichamelijk letsel of de dood tot gevolg kan hebben wanneer de veiligheidsvoorschriften niet in acht worden genomen.



Figuur 2

1. Veiligheidssymbool

Er worden in deze handleiding twee woorden gebruikt om uw aandacht op bijzondere informatie te vestigen. **Belangrijk** attendeert u op bijzondere technische informatie en **Opmerking** duidt algemene informatie aan die bijzondere aandacht verdient.

Inhoud

Inleiding	2
Veiligheid	4
Veilige bediening	4
Verantwoordelijkheden van de bedrijfsleiding	4
Vóór het gebruik	4
Bediening	5
Onderhoud	6
Geluidsniveau	6
Geluidsdruk	7
Hand-arm trillingen	7
Trillingen op het gehele lichaam	7
Veiligheids- en instructiestickers	7
Montage	9
1 Stuurwiel monteren	10
2 Handleiding lezen en video bekijken	10
Algemeen overzicht van de machine	11
Bedieningsorganen	11
Specificaties	13
Toebehoren/accessoires	14
Gebruiksaanwijzing	14
Veiligheid staat voorop	14
Controles vóór het gebruik	14
Motoroliepeil controleren	14
Remvloeistofpeil controleren	14
Bandenspanning controleren	14
Brandstof bijvullen	15
Transmissieoliepeil controleren	16
Motor starten	16
Het voertuig tot stilstand brengen	17
Het voertuig parkeren	17
De laadbak gebruiken	17
Een nieuw voertuig inrijden	18
De laadbak laden	19
Transport van het voertuig	19
Het voertuig slepen	19
Een aanhangwagen trekken	19
Onderhoud	21
Aanbevolen onderhoudsschema	21
Controlelijst voor dagelijks onderhoud	22
Procedures voorafgaande aan onderhoud	23
Onderhoud van het voertuig in bijzondere omstandigheden	23
De machine opkrikken	23
De motorkap openen	23
Smering	24
Smeren	24
Onderhoud motor	24
Onderhoud van het luchtfilter	24
Motoroliepeil controleren	25
Onderhoud brandstofsysteem	26
Brandstoffleidingen en -verbindingen controleren	26
Brandstoffilter vervangen	26
Onderhoud elektrisch systeem	27
Zekeringen vervangen	27
Koplampen vervangen	27

Onderhoud van de accu	28
Onderhoud aandrijfsysteem	30
De neutraalstand controleren en afstellen	30
De banden controleren	31
Toespoor en vlucht voorwielen afstellen	31
Controle van de primaire aandrijfkoppeling	33
Onderhoud van de primaire aandrijfkoppeling	33
Transaxle-olie verversen	34
Onderhoud koelsysteem	34
Omgeving van motorkoeling reinigen	34
De radiator vullen	34
Onderhouden remmen	35
De remmen controleren	35
Remvloeistofpeil controleren	35
Parkeerrem afstellen	36
Onderhoud riemen	36
Onderhoud van de drijfriem	36
De riemspanningsdemper controleren	37
Reiniging	37
Het voertuig wassen	37
Stalling	38
Schema's	39

Veiligheid

Onjuist gebruik of onderhoud door de gebruiker of eigenaar kan letsel veroorzaken. Om het risico op letsel te vermijden, dient u zich aan de volgende veiligheidsinstructies te houden en altijd op het veiligheidssymbool te letten, dat betekent **Voorzichtig, Waarschuwing of Gevaar** – 'instructie voor persoonlijke veiligheid'. Niet-naleving van de instructie kan leiden tot lichamelijk of dodelijk letsel.

De machine voldoet aan de vereisten van SAE J2258.

Bedrijfsleiding, bestuurders en onderhoudsmonteurs moeten op de hoogte zijn van de volgende standaarden en publicaties (dit materiaal is verkrijgbaar op het aangegeven adres):

- Flammable and Combustible Liquids Code (Reglement voor Brandbare en Explosieve Vloeistoffen): ANSI/NFPA 30
- National Fire Protection Association:
ANSI/NFPA #505; Powered Industrial Trucks, National Fire Prevention Association, Barrymarch Park, Quincy, Massachusetts 02269 U.S.A.
- ANSI/ASME B56.8 Personal Burden Carriers
American National Standards Institute, Inc., 1430 Broadway, New York, New York 10018 U.S.A.
- SAE J2258 Licht multifunctioneel voertuig
SAE International, 400 Commonwealth Drive, Warrendale, PA 15096-0001 V.S.
- ANSI/UL 558; Internal Combustion Engine Powered Industrial Trucks
American National Standards Institute, Inc., 1430 Broadway, New York, New York 10018 U.S.A.
of
Underwriters Laboratories, 333 Pfingsten Road, Northbrook, Illinois 60062 U.S.A.

Veilige bediening

⚠ WAARSCHUWING

Het voertuig is geen wegvoertuig en is niet ontworpen, uitgerust of gebouwd voor gebruik op de openbare weg. Gebruik op de openbare weg kan leiden tot ongevallen, waarbij u of anderen ernstig of dodelijk letsel kunnen oplopen.

Gebruik dit voertuig niet op de openbare weg.

De Workman is ontwikkeld en getest om veiligheid bij het gebruik te bieden, met dien verstande dat het voertuig correct moet worden gebruikt en onderhouden. Hoewel risicobeheersing en ongevallenpreventie deels afhankelijk zijn van het ontwerp en de constructie van het voertuig, zijn eerdergenoemde factoren ook afhankelijk van de

oplettendheid, zorgvuldigheid en een goede training van het personeel dat is belast met het gebruik, onderhoud en opslag van het voertuig. Onjuist gebruik of onderhoud van het voertuig kan lichamelijk of dodelijk letsel veroorzaken.

De Workman is een gespecialiseerd bedrijfsvoertuig dat niet is ontworpen voor gebruik op de openbare weg. Rijden met en bedienen van dit voertuig is anders dan een passagiersvoertuig of een vrachtwagen. Gun uzelf dus tijd om vertrouwd te raken met de Workman.

Niet alle werktuigen die kunnen worden gekoppeld aan de Workman, worden in deze handleiding beschreven. Raadpleeg de specifieke *Gebruikershandleiding* die bij elk werktuig is geleverd, voor aanvullende veiligheidsinstructies. **Lees deze handleidingen.**

Om het risico op letsel of dood te verminderen, dient u de volgende veiligheidsinstructies in acht te nemen:

Verantwoordelijkheden van de bedrijfsleiding

- Zorg ervoor dat de bestuurders grondig zijn getraind en bekend zijn met de *Gebruikershandleiding* en alle stickers op het voertuig.
- Zorg voor speciale procedures en bedrijfsregels voor ongewone werksomstandigheden (bijvoorbeeld hellingen die te steil zijn voor het voertuig).

Vóór het gebruik

- U mag het voertuig pas in gebruik nemen, nadat u deze handleiding hebt gelezen en de inhoud ervan hebt begrepen. U kunt een nieuwe handleiding onder vermelding van het volledige modelnummer en serienummer bestellen bij: The Toro Company, 8111 Lyndale Avenue South, Minneapolis, Minnesota 55420, VS.
- Laat kinderen **nooit** het voertuig besturen. Laat volwassenen het voertuig **nooit** bedienen zonder hun eerst een grondige instructie te geven. Dit voertuig mag uitsluitend worden gebruikt door getrainde en bevoegde personen. Alle bestuurders moeten lichamelijk en geestelijk in staat zijn het voertuig te besturen.
- Dit voertuig is **uitsluitend** bedoeld voor het vervoer van de bestuurder en **één passagier** in de stoel die de fabrikant heeft geleverd. Vervoer **nooit** meer dan één passagier op dit voertuig.
- Bestuur het voertuig **nooit** als u onder invloed van drugs of alcohol verkeert.
- Zorg ervoor dat u vertrouwd raakt met de bedieningsorganen en weet hoe u de motor snel kunt stoppen.
- Zorg ervoor dat alle veiligheidsschermen, veiligheidsvoorzieningen en stickers op hun plaats zitten. Als veiligheidsschermen, veiligheidsvoorzieningen of

stickers in slechte staat verkeren, onleesbaar zijn of beschadigd raken, moet u deze herstellen of vervangen, voordat u het voertuig gaat gebruiken.

- Draag altijd stevige schoenen. Draag geen sandalen, tennisschoenen of gymshoenen als u het voertuig gebruikt. Draag geen losse kleding of sieraden die kunnen worden gegrepen door bewegende onderdelen en lichamelijk letsel kunnen veroorzaken.
- Het verdient aanbeveling veiligheidsschoenen en een lange broek te dragen. Dit is verplicht op grond van diverse plaatselijke veiligheidsvoorschriften en verzekeringsbepalingen.
- Houd iedereen, met name kinderen en huisdieren, weg uit het werkgebied.
- Voordat u het voertuig gebruikt, dient u altijd alle onderdelen van het voertuig of eventuele werktuigen te controleren. Als er iets niet in orde is, **mag u het voertuig niet verder gebruiken**. Zorg ervoor dat het probleem is verholpen voordat u het voertuig of het werktuig weer gaat gebruiken.
- Diesel is uiterst ontvlambaar. Wees daarom voorzichtig als u ermee omgaat.
 - Gebruik een goedgekeurde brandstofcontainer.
 - Als de motor draait of heet is, mag u de dop niet van de brandstoftank verwijderen.
 - Rook nooit als u omgaat met brandstof.
 - Vul de brandstoftank in de open lucht tot ongeveer 2,5 cm vanaf de bovenkant van de tank (de onderkant van de vulbuis). **Niet te vol vullen**.
 - Neem eventueel gemorste brandstof op.
- Bedien het voertuig uitsluitend buitenshuis of in een goed geventileerde ruimte.
- Gebruik uitsluitend een goedgekeurd vat of blik, dat niet van metaal is vervaardigd. Als gevolg van statische ontlading kunnen brandstofdampen in een ongeaard brandstofvat tot ontbranding komen. Voordat u het brandstofvat vult, moet u dit uit de laadbak van het voertuig halen en op enige afstand van het voertuig op de grond plaatsen. Zorg ervoor dat de vulpijp tijdens het vullen voortdurend in contact is met het vat. Verwijder werktuigen uit de laadbak voordat u het vat vult.
- Controleer elke dag of de interlockschakelaars goed functioneren. Als een schakelaar defect is, moet u deze vervangen voordat u het voertuig gebruikt.

Bediening

- De bestuurder moet indien mogelijk het stuurwiel met beide handen vasthouden en de passagier moet de aangebrachte handgrepen gebruiken. Houd uw armen en benen te allen tijde binnen het voertuig. Vervoer nooit passagiers in de bak of op de werktuigen. Denk eraan dat uw passagier niet altijd weet wanneer u gaat remmen of een bocht gaat maken, en wellicht daarop niet is voorbereid.

- Let erop dat u het voertuig niet te zwaar belaaft. Op het naamplaatje (dat zich onder het midden van het dashboard bevindt) staat de toelaatbare belading voor het voertuig. U mag de werktuigen nooit te zwaar beladen of het maximaal toelaatbare totaalgewicht van het voertuig overschrijden; zie De laadbak laden (bladz. 19).
- Als u de motor start:
 - Neem plaats op de bestuurdersstoel en stel de parkeerrem in werking.
 - Houd uw voet op de rem.
 - Draai het contactsleuteltje naar de stand Aan. Als het indicatielampje van de gloeibougies gaat branden, is de motor klaar om te starten.
 - Draai het contactsleuteltje naar de stand Start.
- Let goed op als u de machine gebruikt. Als het voertuig niet veilig wordt gebruikt, kan dit leiden tot een ongeluk, omkantelen van het voertuig en ernstig lichamelijk of dodelijk letsel. Rij voorzichtig. Neem de volgende voorzorgsmaatregelen te voorkomen dat de machine kantelt of dat de bestuurder de controle over de machine verliest:
 - Ga zeer voorzichtig te werk, verminder uw snelheid en blijf op een veilige afstand van zandkuilen, greppels, sloten, hellingen en onbekend terrein of het reliëf abrupte veranderingen vertonen.
 - Let op kuilen of andere verborgen gevaren.
 - Ga zeer voorzichtig te werk als u op een steile helling werkt. In normale omstandigheden moet u een helling in een rechte lijn op- en afrijden. Verminder de snelheid als u een scherpe bocht maakt of draait op een helling. Draai indien mogelijk nooit op een helling.
 - Wees extra voorzichtig als u het voertuig gebruikt op een nat oppervlak, bij hogere snelheden of als het zwaar belast is. Stoppen kost meer tijd als het voertuig zwaar belast is. Schakel naar een lagere versnelling voordat u een helling op- of afrijdt.
 - Als u de bak laadt, moet u de lading gelijkmatig verdelen. Wees extra voorzichtig als de lading uitsteekt buiten het voertuig/de laadbak. Rij extra voorzichtig als u een uit-middelpuntige lading vervoert die niet kan worden gecentreerd. Zorg ervoor dat de lading in evenwicht is en goed vastzit om te voorkomen dat deze gaat schuiven.
 - Vermijd plotseling stoppen en starten. Zet het voertuig niet van de achteruitstand in de vooruitstand of van de vooruitstand in de achteruitstand voordat het voertuig volledig tot stilstand is gekomen.
 - Maak geen scherpe bochten en vermijd abrupte manoeuvres of andere riskante handelingen tijdens het rijden, waardoor u de controle over het voertuig kunt verliezen.

- Passeer een voertuig dat in dezelfde richting rijdt, nooit op een kruising, een onoverzichtelijk punt of andere gevaarlijke plaatsen.
- Als u de lading stort, mag u niemand achter het voertuig laten staan en moet u voorkomen dat iemand de lading op zijn voeten krijgt. Als u de grendels van de achterlaadkleppen losmaakt, moet u naast de laadbak staan, niet erachter.
- Houd alle omstanders op een afstand. Voordat u achteruitrijdt, moet u achterom kijken om er zeker van te zijn dat er zich niemand achter het voertuig bevindt. Rij langzaam achteruit.
- Let op het verkeer als u in de buurt van een weg werkt of deze oversteekt. Verleen altijd voorrang aan voetgangers en andere voertuigen. Dit voertuig is niet bestemd voor gebruik op de openbare weg. Geef altijd aan dat u afslaat, of stop bijtijds zodat anderen weten wat u gaat doen. Houd u aan alle verkeersregels en verkeersvoorschriften.
- Blijf altijd met het voertuig uit de buurt van een omgeving waar zich stof of dampen in de lucht bevinden die kunnen exploderen. De elektrische en uitlaatsystemen van het voertuig kunnen vonken veroorzaken waardoor explosief materiaal tot ontbranding kan komen.
- Kijk altijd goed uit en vermijd laag overhangende objecten, zoals boomtakken, deurposten en voetgangersbruggen. Let erop dat er voldoende ruimte boven uw hoofd is, zodat het voertuig zonder problemen kan passeren en uw hoofd niets raakt.
- Als u niet zeker weet of u het voertuig veilig kunt gebruiken, moet u **ophouden met werken** en contact opnemen met uw leidinggevende.
- Raak de motor, de transaxle, de radiator, de geluiddemper of het verdeelstuk van de geluiddemper niet aan als de motor loopt of direct nadat u deze heeft afgezet. Deze onderdelen kunnen heet zijn en brandwonden veroorzaken.
- Als het voertuig abnormaal trilt, moet u onmiddellijk stoppen, de motor afzetten, wachten tot alle bewegende delen tot stilstand zijn gekomen en het voertuig op beschadigingen controleren. Repareer alle schade voordat u de machine weer in gebruik neemt.
- Voordat u de bestuurdersstoel verlaat:
 - Breng het voertuig tot stilstand.
 - Zet de motor af en wacht totdat alle bewegende delen tot stilstand zijn gekomen.
 - Stel de parkeerrem in werking.
 - Haal het sleuteltje uit het contact.
- Bliksem kan ernstig of dodelijk letsel veroorzaken. Als u bliksem ziet of donder hoort in het gebied, gebruik de machine dan niet; ga schuilen.

Onderhoud

- Voordat u onderhoudswerkzaamheden aan het voertuig verricht of deze afstelt, moet u de motor afzetten, de parkeerrem in werking stellen en het sleuteltje uit het contact verwijderen om te voorkomen dat de motor per ongeluk wordt gestart.
- Werk nooit onder een opgehaalde bak zonder dat u de laadbak op de volledige uitgetrokken cilinderstang hebt geplaatst.
- Om het voertuig in goede conditie te houden, moet u ervoor zorgen dat alle moeren, bouten en schroeven goed zijn vastgedraaid.
- Om het risico op brand te verminderen, moet u de omgeving van de motor vrij houden van overtollig vet, gras, bladeren en aangekoekt vuil.
- Als de motor moet lopen om onderhouds- of afstelwerkzaamheden uit te voeren, moet u uw kleding, handen, voeten en andere lichaamsdelen uit de buurt van de motor en bewegende delen houden. Houd iedereen op afstand.
- Voorkom dat de motor het maximaal toelaatbare toerental overschrijdt, doordat de instellingen van de motor zijn veranderd. Het maximale motortoerental is 3470 tpm. Ten behoeve van de veiligheid en een nauwkeurige afstelling moet u het maximale motortoerental door een erkende Toro-dealer laten controleren met een toerenteller.
- Indien belangrijke reparaties nodig zijn of hulp is vereist, moet u contact opnemen met een erkende Toro-dealer.
- Om de beste prestaties te verkrijgen en er zeker van te zijn dat het voertuig veilig kan worden gebruikt, moet u ter vervanging altijd originele onderdelen en accessoires van Toro aanschaffen. Gebruik ter vervanging nooit onderdelen en accessoires van andere fabrikanten, omdat dit gevaarlijk kan zijn. Elke verandering aan dit voertuig die gevolgen heeft voor de werking, prestaties, levensduur of het gebruik van het voertuig, kan lichamelijk of dodelijk letsel veroorzaken. Dergelijke veranderingen kunnen ertoe leiden dat de garantie op het product van The Toro® Company komt te vervallen.
- Er mogen geen wijzigingen worden aangebracht aan dit voertuig zonder toestemming van The Toro® Company. Voor inlichtingen kunt u contact opnemen met The Toro® Company, Commercial Division, Vehicle Engineering Dept., 8111 Lyndale Ave. So., Bloomington, Minnesota 55420-1196, VS.

Geluidsniveau

Deze machine heeft een gegarandeerd geluidsniveau van 98 dBA, met een onzekerheidswaarde (K) van 1 dBA.

Het geluidsniveau is vastgesteld volgens de procedures in EN ISO 11094.

Geluidsdruk

Deze machine oefent een geluidsdruk van 85 dBA uit op het gehoor van de bestuurder (met een onzekerheidswaarde (K) van 1 dBA).

De geluidsdruk is vastgesteld volgens de procedures in EN ISO 11201.

Hand-arm trillingen

Gemeten trillingsniveau voor de rechterhand = 1,25 m/s²

Gemeten trillingsniveau voor de linkerhand = 1,36 m/s²

Onzekerheidswaarde (K) = 0,68 m/s²

De gemeten waarden zijn vastgesteld volgens de procedures in EN 1032.

Trillingen op het gehele lichaam

Gemeten trillingsniveau = 0,35 m/s²

Onzekerheidswaarde (K) = 0,17 m/s²

De gemeten waarden zijn vastgesteld volgens de procedures in EN 1032.

Veiligheids- en instructiestickers



Veiligheidsstickers en veiligheidsinstructies zijn gemakkelijk zichtbaar voor de bestuurder en bevinden zich bij plaatsen waar gevaar kan ontstaan. Vervang alle beschadigde of verdwenen stickers.

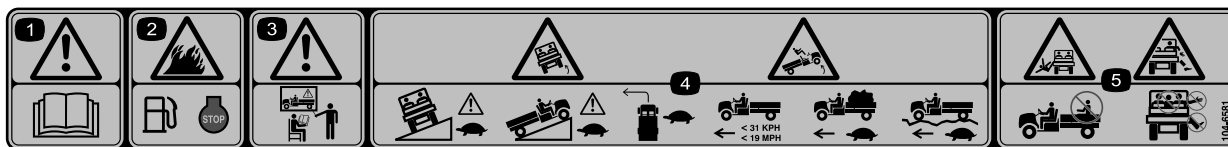

104-6581

1. Waarschuwing – Lees de *Gebruikershandleiding*.
2. Brandgevaar – Zet de motor af voordat u de benzinetank vult.
3. Waarschuwing – Bedien deze machine uitsluitend als u hierin getraind bent.
4. Voertuig kan kantelen – wees voorzichtig en rij langzaam op hellingen; verminder uw snelheid als u een bocht maakt, rij niet harder dan 26 km per uur als u een volle laadbak hebt of een zware lading vervoert en over oneffen terrein rijdt.
5. Kans op vallen en letsel aan armen en benen – Vervoer geen passagiers in de laadbak en houd uw armen en benen te allen tijde binnen het voertuig.

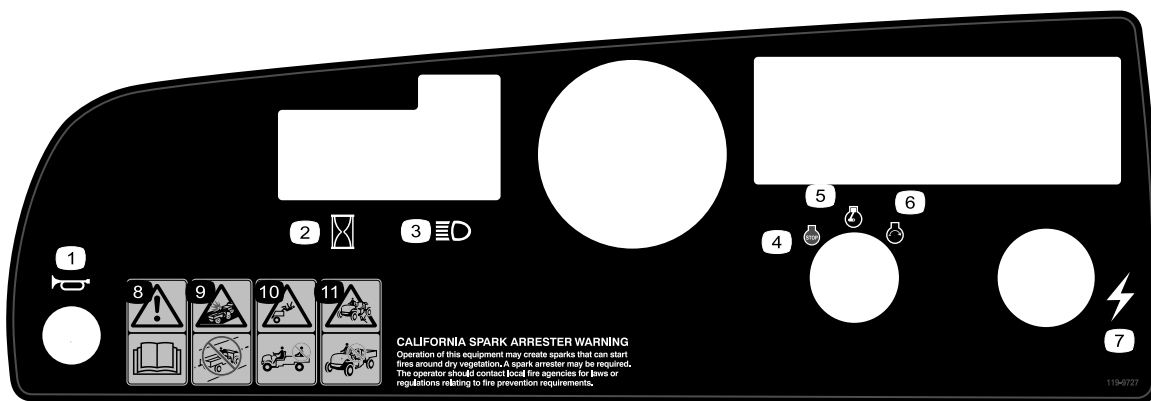

119-9727

1. Claxon
2. Urenteller
3. Koplampen
4. Motor – Afzetten
5. Motor – Inschakelen
6. Motor – Starten
7. Aansluitpunt
8. Waarschuwing – Lees de *Gebruikershandleiding*.
9. Kans op botsing – Dit voertuig is niet bestemd voor gebruik op de openbare weg.
10. Kans op vallen – Vervoer geen passagiers in de laadbak.
11. Kans op vallen – Laat kinderen nooit het voertuig besturen.

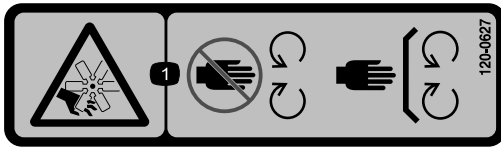

120-0627

1. Gevaar op snijwonden of verminking, rotorblad – hou afstand tot bewegende delen, laat alle beveiligingen op hun plaats.

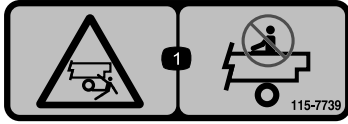

115-7739

1. Risico om te vallen en bekneld te raken – Laat niemand op de machine meerijden.

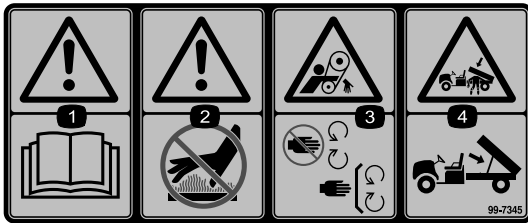

99-7345

1. Waarschuwing – Lees de *Gebruikershandleiding*.
2. Heet oppervlak/gevaar voor brandwonden – Blijf op een veilige afstand van een heet oppervlak.
3. Risico om gegrepen te worden, riem – Blijf uit de buurt van bewegende onderdelen.; laat alle beveiligingen op hun plaats zitten.
4. Ledematen kunnen bekneld raken, laadbak – Ondersteun de laadbak met de steunstang.

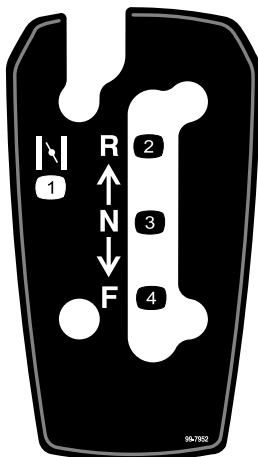

99-7952

1. Choke
2. Achteruit
3. Neutraalstand
4. Vooruit

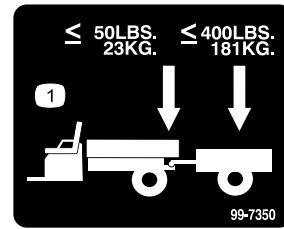

99-7350

1. Het maximaal toelaatbare koppelgewicht is 23 kg; het maximale gewicht van de aanhangwagens is 181 kg.

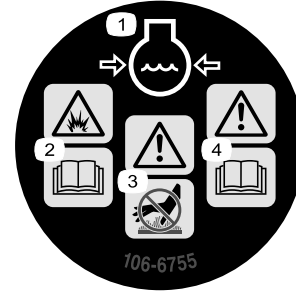

106-6755

1. Motorkoelvloeistof onder druk.
2. Explosiegevaar – Lees de *Gebruikershandleiding*.
3. Waarschuwing – Raak het hete oppervlak niet aan.
4. Waarschuwing – Lees de *Gebruikershandleiding*.

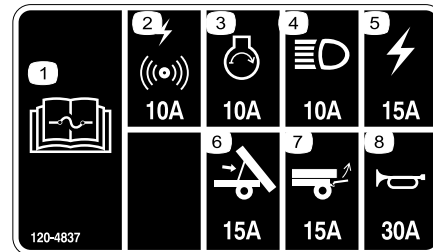

120-4837

1. Lees de *Gebruikershandleiding* voor informatie over de zekeringen.
2. Alarm/stroompunt, 10 A
3. Motor, 10 A
4. Koplampen, 10 A
5. Zekering voor voertuig, 15 A
6. Lift, 15 A
7. Achterlift, 15 A
8. Claxon, 30 A

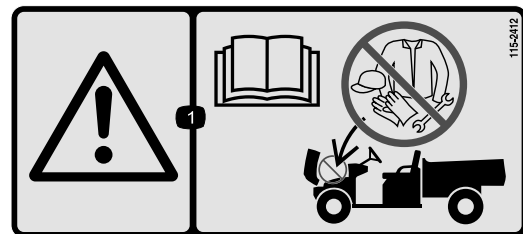

115-2412

1. Waarschuwing – Lees de *Gebruikershandleiding*; geen stalling.

Montage

Losse onderdelen

Gebruik onderstaande lijst om te controleren of alle onderdelen zijn geleverd.

Procedure	Omschrijving	Hoeveelheid	Gebruik
1	Stuurwiel	1	Stuurwiel monteren (uitsluitend model 07359TC).
2	Gebbruikershandleiding Gebbruikershandleiding van motor Onderdelencatalogus Veiligheidsinstructiemateriaal Registratiekaart Inspectieformulier Kwaliteitscertificaat Sleuteltje	1 1 1 1 1 1 1 2	Lees de Gebruikershandleiding en bekijk het instructiemateriaal voordat u het voertuig in gebruik neemt.

Opmerking: Bepaal vanuit de normale bedieningspositie de linker- en rechterzijde van de machine.

1

Stuurwiel monteren

Benodigde onderdelen voor deze stap:

1	Stuurwiel
---	-----------

Procedure

Opmerking: Deze procedure is alleen van toepassing voor modelnr. 07359TC.

1. Maak de lipjes op de achterzijde van het stuurwiel los waarmee het middenkapje vastzit. Verwijder het kapje.
2. Verwijder de moer en de ring van de stuuras.
3. Schuif het stuurwiel en de ring op de as. Plaats het stuurwiel op de as zodat de dwarsbalk horizontaal staat als de wielen recht naar voren wijzen en de dikke spaak van het stuurwiel beneden is.
4. Zet het stuurwiel vast aan de stuuras met de moer (Figuur 3). Draai de moer vast met een torsië van 24-30 Nm.

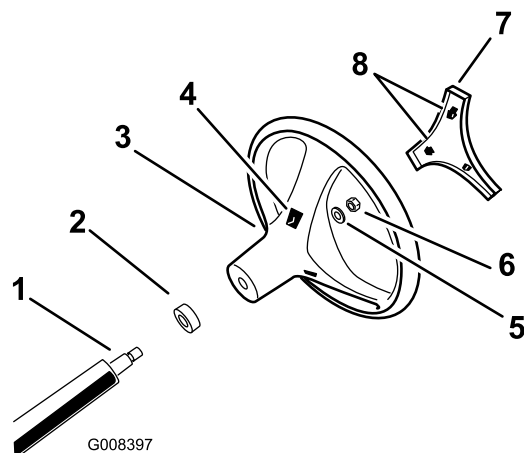

Figuur 3

- | | |
|------------------------------------|--------------------|
| 1. Stuuras | 5. Ring |
| 2. Stofkap | 6. Moer |
| 3. Stuurwiel | 7. Kap |
| 4. Gleuven van lipjes in stuurwiel | 8. Lipjes in kapje |

5. Klik het kapje weer vast op zijn plaats.

2

Handleiding lezen en video bekijken

Benodigde onderdelen voor deze stap:

1	Gebruikershandleiding
1	Gebruikershandleiding van motor
1	Onderdelencatalogus
1	Veiligheidsinstructiemateriaal
1	Registratiekaart
1	Inspectieformulier
1	Kwaliteitscertificaat
2	Sleuteltje

Procedure

- Lees de *Gebruikershandleiding* en de *Gebruikershandleiding van de motor*.
- Bekijk het veiligheidsinstructiemateriaal.
- Vul de registratiekaart in.
- Vul het *Inspectieformulier* in.
- Bekijk het *Kwaliteitscertificaat*

Algemeen overzicht van de machine

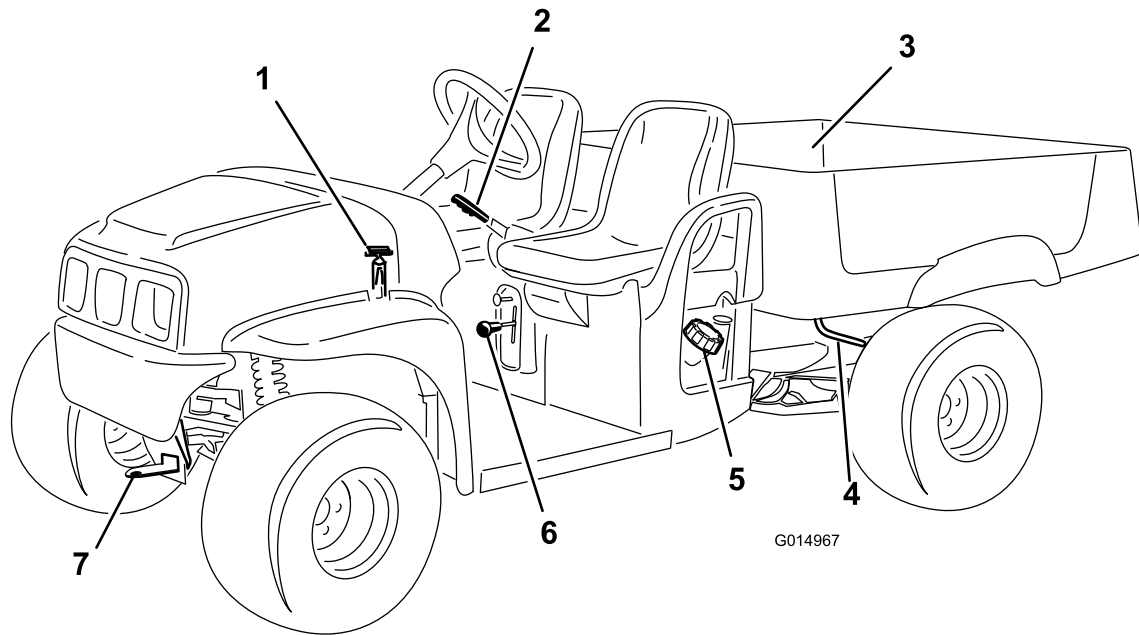

Figuur 4

- | | | | |
|----------------------|-------------------------------|---------------------|-------------|
| 1. Band van motorkap | 3. Laadbak | 5. Brandstoftankdop | 7. Sleeplip |
| 2. Parkeerrem | 4. Ontsluithendel van laadbak | 6. Schakelhendel | |

Bedieningsorganen

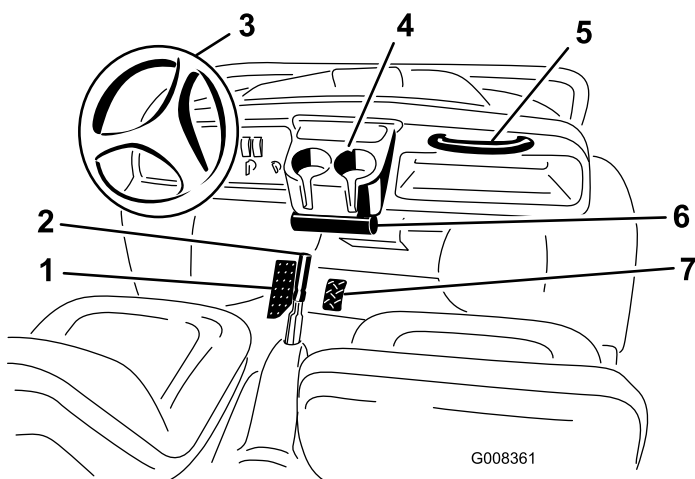

Figuur 5

- | | |
|---|--|
| 1. Rempedaal | 5. Handgreep voor passagier |
| 2. Parkeerrem, middelste bedieningspaneel | 6. Koker voor <i>Gebruikershandleiding</i> |
| 3. Stuurwiel | 7. Gaspedaal |
| 4. Bekerhouder | |

Gaspedaal

Het gaspedaal (Figuur 5) biedt de bestuurder de mogelijkheid de rijsnelheid van het voertuig te regelen. Als u het pedaal intrapt, verhoogt u de rijsnelheid. Als u het pedaal laat opkomen, vermindert de snelheid van het voertuig. De maximumsnelheid vooruit is 26 km per uur.

Rempedaal

Met het rempedaal kunt u het voertuig tot stilstand brengen of de snelheid verminderen (Figuur 5).

⚠ VOORZICHTIG

Versleten of verkeerd afgestelde remmen kunnen lichamelijk letsel veroorzaken.

Als de vrije slag van de rempedalen tot de vloer van het voertuig minder dan 25 mm bedraagt, moeten de remmen worden afgesteld of gerepareerd.

Parkeerrem

De parkeerrem bevindt zich tussen de stoelen (Figuur 5). Als u de motor afzet, moet u de parkeerrem in werking stellen teneinde te voorkomen dat het voertuig per ongeluk in beweging komt. Om de parkeerrem in werking te stellen, moet u de hendel naar achteren trekken. Om de parkeerrem vrij te zetten, moet u de hendel naar voren duwen. Als u het voertuig op een steile helling parkeert, moet u de parkeerrem in werking stellen.

Schakelhendel

De schakelhendel heeft drie standen: vooruit, achteruit, en neutraalstand. U kunt de motor in elke van de drie posities starten en laten lopen.

Belangrijk: Het voertuig moet altijd eerst tot stilstand worden gebracht, voordat u schakelt.

Contactschakelaar

De contactschakelaar (Figuur 6), waarmee u de motor start en afzet, heeft drie standen: uit, aan en starten. Draai het sleuteltje naar rechts op Start om de gloeibougies te activeren. Als het indicatorlampje van de gloeibougie dooft, draait u het contactsleuteltje linksom in de stand Aan. Om de motor af te zetten, draait u het sleuteltje naar links op Uit. Haal de sleutel uit het contact als u het voertuig verlaat.

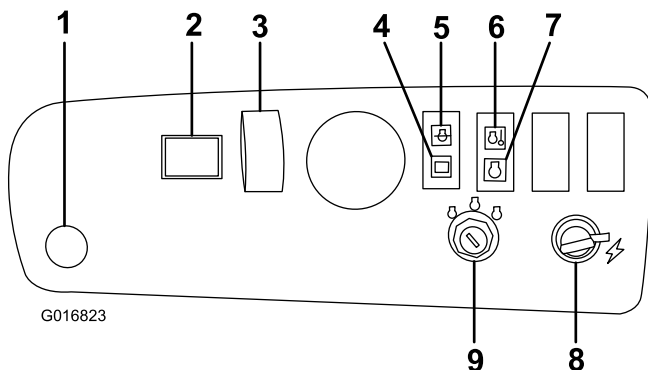

Figuur 6

- | | |
|---|---------------------------------|
| 1. Claxonknop (uitsluitend TC-modellen) | 6. Motortemperatuurlampje |
| 2. Urenteller | 7. Indicatielampje gloeibougies |
| 3. Lichtschakelaar | 8. Aansluitpunt |
| 4. Acculampje | 9. Contactschakelaar |
| 5. Oliedruklampje | |

Urenteller

De urenteller (Figuur 6) geeft het totale aantal uren aan dat de motor in bedrijf is geweest. De urenteller gaat lopen als de contactschakelaar in de stand Aan wordt gezet of als de motor loopt.

Acculampje

Het acculampje (Figuur 6) gaat enkele seconden branden als de motor net gestart is. Als het acculampje blijft branden terwijl de motor loopt, dan is de alternator, de accu of het elektrische systeem beschadigd.

Oliedruklampje

Dit lampje waarschuwt de bestuurder dat de oliedruk in de motor beneden een veilig niveau daalt (Figuur 6). Als het

lampje gaat branden en aan blijft, controleer dan het oliepeil en voeg zo nodig olie toe; zie Motoroliepeil controleren (bladz. 25).

Opmerking: Het oliedruklampje kan gaan knipperen. Dit is normaal en er hoeven dan geen maatregelen te worden genomen.

Motortemperatuurlampje

Als het motortemperatuurlampje brandt, is de motor oververhit (Figuur 6). Zet de motor af en laat de machine afkoelen. Controleer het peil van de koelvloeistof en de riemen naar de ventilator en de waterpomp. Vul de koelvloeistof bij indien nodig en vervang versleten of doorslippende riemen. Als het probleem niet opgelost is, neem dan contact op met uw erkende Toro-verdeler voor een diagnose en herstelling.

Indicatielampje gloeibougies

Het indicatielampje van de gloeibougies (Figuur 6) zal rood oplichten als u de gloeibougies activeert.

Lichtschakelaar

Tuimelschakelaar om de koplampen te ontsteken. Indrukken om de lampen te laten branden (Figuur 6).

Aansluitpunt

Het aansluitpunt dient voor de aansluiting van 12 V optionele elektrische accessoires (Figuur 6).

Claxonknop (uitsluitend TC-modellen)

Met een druk op de claxonknop stelt u de claxon in werking (Figuur 6).

Brandstofmeter

De brandstofmeter (Figuur 7) vindt u op de brandstoftank naast de vuldop aan de bestuurderskant van het voertuig. De brandstofmeter geeft aan hoeveel brandstof er in de tank zit.

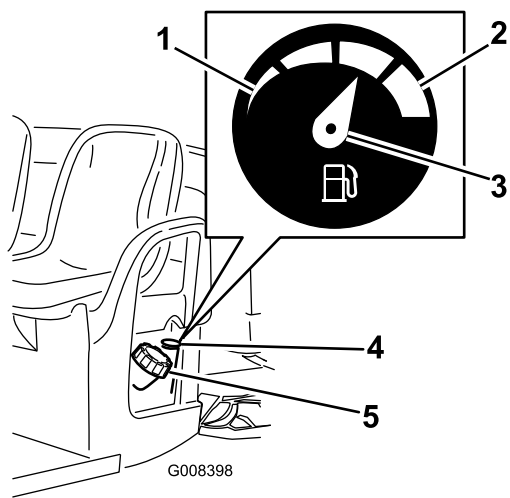

Figuur 7

- | | |
|----------|--------------------------|
| 1. Leeg | 4. Brandstofmeter |
| 2. Vol | 5. Dop van brandstoftank |
| 3. Naald | |

Handgrepen voor passagier

De handgrepen voor de passagier bevinden zich rechts van het instrumentenpaneel en op de buitenkant van elke stoel (Figuur 8).

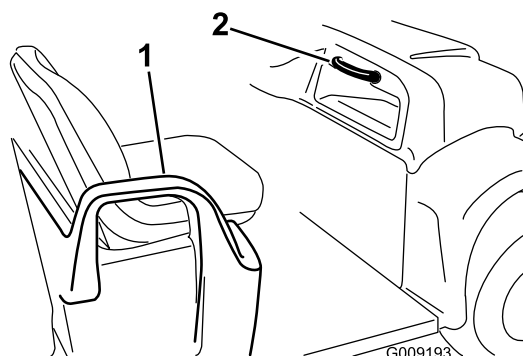

Figuur 8

- | | |
|--------------|-----------------------------|
| 1. Heupsteun | 2. Handgreep voor passagier |
|--------------|-----------------------------|

Specificaties

Opmerking: Specificaties en ontwerp kunnen zonder voorafgaande kennisgeving worden gewijzigd.

Basisgewicht	590 kg (droog)
Nominale inhoud (op vlak terrein)	Totaalgewicht 749 kg, inclusief bestuurder (90,7 kg) en passagier (90,7 kg), lading, koppelgewicht van aanhangwagens, maximaal toelaatbaar totaalgewicht van aanhangwagens, accessoires en werktuigen
Maximaal toelaatbaar totaalgewicht van voertuig (op vlak terrein)	1341 kg in totaal, inclusief alle bovengenoemde gewichten
Maximaal laadvermogen (op vlak terrein)	567 kg in totaal, inclusief koppelgewicht van aanhangwagens en maximaal toelaatbaar totaalgewicht van aanhangwagens
Trekvermogen:	
Standaardhaak	Koppelgewicht 23 kg. Maximale gewicht van aanhangwagens 182 kg
Haak voor zware lasten	Koppelgewicht 45 kg. Maximale gewicht van aanhangwagens 363 kg
Totale breedte	150 cm
Totale lengte	299 cm
Afstand tot de grond	25,4 cm aan de voorzijde, zonder lading of bestuurder, 18 cm aan de achterzijde, zonder lading of bestuurder
Wielbasis	205,7 cm
Wielloopvlak (middellijn tot middellijn)	124,5 cm aan de voorzijde, 120 cm aan de achterzijde
Lengte laadbak	116,8 cm binnenzijde, 132,7 cm buitenzijde
Breedte laadbak	124,5 cm binnenzijde, 150 cm aan de buitenzijde van de voorgevormde spatschermen
Hoogte laadbak	25,4 cm binnenzijde
Maximale snelheid	26 km/uur
Motortoerental (niet instelbaar)	Laag stationair –1250 ±50 tpm, hoog stationair –3470 ±50 tpm

Toebehoren/accessoires

Een selectie van door Toro goedgekeurde werktuigen en accessoires is verkrijgbaar voor gebruik met de machine om de mogelijkheden daarvan te verbeteren en uit te breiden. Neem contact op met een erkende servicedealer of verdeler of bezoek www.Toro.com voor een lijst van alle goedgekeurde werktuigen en accessoires.

Gebruiksaanwijzing

Opmerking: Bepaal vanuit de normale bedieningspositie de linker- en rechterzijde van de machine.

Veiligheid staat voorop

Lees aandachtig alle veiligheidsinstructies en -stickers in het hoofdstuk Veilige bediening. Met behulp van deze informatie kunt u voorkomen dat omstanders of uzelf letsel oplopen.

Controles vóór het gebruik

Voer elke dag de volgende controles uit voordat u het voertuig gaat gebruiken.

- De bandenspanning controleren.
Opmerking: Deze banden zijn anders dan autobanden: zij vereisen een lagere spanning om compactie en beschadiging van de grasmat te voorkomen.
- Controleer het peil van alle vloeistoffen. Indien het peil te laag is, moet u bijvullen met de vereiste hoeveelheid vloeistof volgens de specificaties.
- Controleer of het rempedaal werkt.
- Controleer of de verlichting werkt.
- Draai het stuurwiel naar links en naar rechts om de stuurreacties te controleren.
- Controleer op olieklekken, loszittende onderdelen en andere zichtbare gebreken. Zet de motor af en wacht totdat alle bewegende delen tot stilstand gekomen zijn voordat u controleert op olieklekken, losse onderdelen of andere gebreken.

Indien een van bovengenoemde zaken niet in orde is, moet u de monteur hiervan op de hoogte stellen of contact opnemen met de bedrijfsleiding voordat u die dag met het voertuig gaat werken. De bedrijfsleiding kan u verzoeken dagelijks andere controles uit te voeren. Vraag daarom wat uw taken zijn.

Motoroliepeil controleren

Onderhoudsinterval: Bij elk gebruik of dagelijks

Opmerking: De motor wordt geleverd met olie in het carter; u dient echter het oliepeil te controleren voor- en nadat u de motor start.

Controleer elke dag het remvloeistofpeil voordat u de motor start.

1. Plaats het voertuig op een horizontaal oppervlak.

2. Maak de omgeving van de peilstok schoon (Figuur 9) zodat er geen vuil in de vulopening kan komen, waardoor schade aan de motor kan ontstaan.

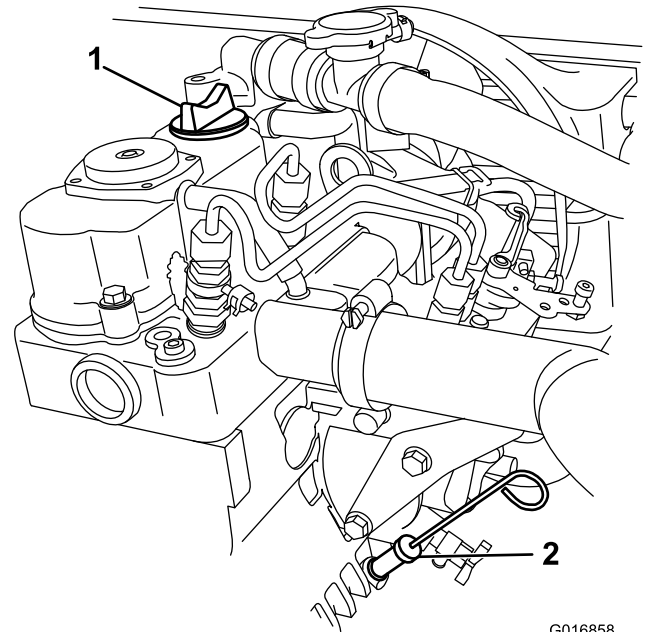

G016858

Figuur 9

1. Dop van vulbuis
2. Oliepeilstok

3. Verwijder de peilstok en veeg het uiteinde schoon.
4. Schuif de peilstok helemaal in de vulbuis.
5. Trek de peilstok eruit en controleer het oliepeil op het uiteinde.

Opmerking: Als het oliepeil te laag is, moet u de vuldop losmaken en voldoende olie bijvullen totdat het peil de Vol-markering op de peilstok, maar niet hoger, bereikt. Zie Motoroliepeil controleren (bladz. 25) om het juiste type en de viscositeit van de olie te achterhalen. Vul de olie langzaam bij en controleer daarbij veelvuldig het peil. **Niet te vol vullen.**

6. Plaats de peilstok weer stevig op zijn plaats.

Remvloeistofpeil controleren

Controleer het remvloeistofpeil voordat u de motor start; zie Remvloeistofpeil controleren (bladz. 35).

Bandenspanning controleren

Onderhoudsinterval: Bij elk gebruik of dagelijks

U moet de bandenspanning om de 8 bedrijfsuren of dagelijks controleren om er zeker van te zijn dat deze correct is.

De luchtdruk in de voor- en achterbanden moet tussen 0,55 en 1,52 bar liggen.

De benodigde bandenspanning is afhankelijk van de nuttige lading die wordt vervoerd. Hoe lager de spanning, des te minder de compactie. Bovendien rijdt het voertuig dan gemakkelijker en wordt de vorming van bandensporen beperkt. Een lagere bandenspanning moet worden vermeden als een zware nuttige lading wordt vervoerd bij hoge snelheden.

De bandenspanning moet hoger zijn als een zware nuttige lading wordt vervoerd bij hoge snelheden. Zorg ervoor dat de maximale bandenspanning niet wordt overschreden.

Brandstof bijvullen

De motor loopt op schone, verse diesel met een minimaal cetaangetal van 40. Koop brandstof in hoeveelheden die binnen 30 dagen kunnen worden gebruikt zodat u altijd verse brandstof heeft.

Gebruik zomerdieselbrandstof (nr. 2-D) bij temperaturen boven $-7\text{ }^{\circ}\text{C}$ en winterdieselbrandstof (nr. 1-D of nr. 1-D/2-D-mengsel) bij temperaturen beneden $-7\text{ }^{\circ}\text{C}$. Gebruik van winterdieselbrandstof bij lagere temperaturen geeft een lager vlampunt en stolpunt, waardoor starten makkelijker wordt en de kans op chemische scheiding van de brandstof door lage temperatuur verkleind wordt.

Gebruik van zomerdieselbrandstof boven $-7\text{ }^{\circ}\text{C}$ leidt tot een langer leven van de onderdelen van de brandstofpomp.

Belangrijk: Gebruik nooit kerosine of benzine in plaats van dieselbrandstof. Als u deze waarschuwing niet in acht neemt, kan dit leiden tot beschadiging van de motor.

▲ GEVAAR

In bepaalde omstandigheden is brandstof uiterst ontvlambaar en zeer explosief. Brand of explosie van brandstof kan brandwonden bij u of anderen en materiële schade veroorzaken.

- **Vul de brandstoftank in de open lucht wanneer de motor koud is. Eventueel gemorste brandstof opnemen.**
- **Vul de brandstoftank nooit als de machine op een aanhanger in een afgesloten ruimte staat.**
- **Vul de brandstoftank niet helemaal. Vul de brandstoftank tot 25 mm vanaf de onderkant van de vulbuis. Deze geeft de brandstof in de tank ruimte om uit te zetten.**
- **Rook nooit wanneer u met brandstof bezig bent en houd de brandstof weg van open vlammen of vonken.**
- **Brandstof in een goedgekeurd vat of blik en buiten bereik van kinderen bewaren. Koop nooit meer brandstof dan u in 30 dagen kunt opmaken.**
- **Gebruik de machine uitsluitend als het complete uitlaatsysteem is gemonteerd en naar behoren werkt.**

⚠ GEVAAR

In bepaalde omstandigheden kan tijdens het tanken statische elektriciteit worden ontladen waardoor vonken ontstaan die brandstofdampen tot ontbranding kunnen brengen. Brand of explosie van brandstof kan brandwonden bij u of anderen en materiële schade veroorzaken.

- Zet brandstoftaten altijd op de grond en uit de buurt van de machine voordat u de tank bijvult.
- Brandstoftaten niet in een voertuig of vrachtwagen of op aanhanger vullen, omdat bekleding of kunststof beplating het vat kunnen isoleren en de afvoer van statische lading kunnen bemoeilijken.
- Als het praktisch mogelijk is, kunt u het beste een machine met een benzinemotor eerst van de vrachtwagen of aanhanger halen en bijtanken als de machine met de wielen op de grond staat.
- Als dit niet mogelijk is, verdient het de voorkeur dergelijke machines op een truck of aanhanger bij te vullen uit een draagbaar vat, niet met behulp van een vulpistool van een pomp.
- Als u een vulpistool moet gebruiken, dient u de vulpijp voortdurend in contact met de rand van de brandstoftank of de opening van het vat te houden, totdat u klaar bent met bijvullen.

Brandstoftank vullen

De inhoud van de brandstoftank is ongeveer 24,5 liter.

1. Motor afzetten en parkeerrem in werking stellen.
2. Maak de omgeving van de dop van de brandstoftank schoon (Figuur 10).

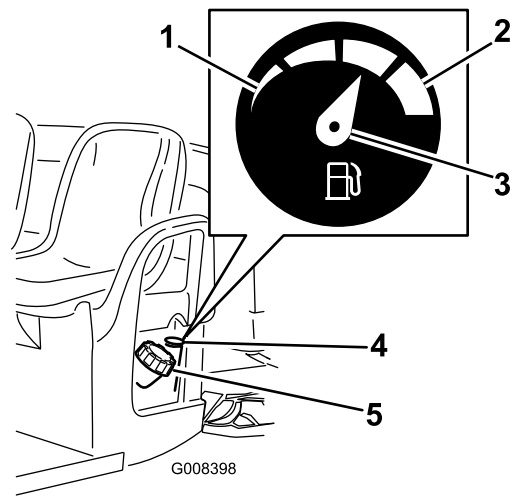

Figuur 10

1. Leeg
2. Vol
3. Naald
4. Brandstofmeter
5. Dop van brandstoftank

3. Verwijder de dop van de brandstoftank.
4. Vul de benzinetank tot ongeveer 2,5 cm vanaf de bovenkant van de tank (de onderkant van de vulbuis). De ruimte in de tank geeft de brandstof de kans om uit te zetten. **Niet te vol vullen.**
5. Draai de tankdop stevig vast. Neem gemorste brandstof op.

Transmissieoliepeil controleren

Onderhoudsinterval: Bij elk gebruik of dagelijks

Het peil van de transaxle-olie moet tot aan de onderkant van de opening van de niveau-aanwijzer staan (Figuur 11). Als dit niet het geval is, moet u het reservoir met de geschikte olie vullen; zie Transaxle-olie verversen (bladz. 34).

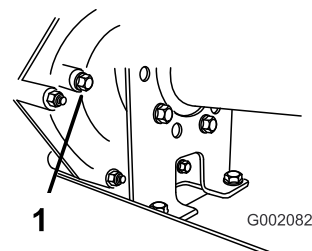

Figuur 11

1. Opening van niveau-aanwijzer

Motor starten

1. Neem plaats op de bestuurdersstoel, steek het sleuteltje in de contactschakelaar, druk de rem in en draai het sleuteltje naar rechts op Aan.

Opmerking: Als het achteruitrij-alarm is gemonteerd en de schakelhendel in de stand Achteruit staat, klinkt er een zoemer om de bestuurder te waarschuwen.

2. Zet de parkeerrem vrij.
3. Zodra het indicatorlampje van de gloeibougie dooft, draait u het contactsleuteltje linksom in de stand Aan.

Belangrijk: Probeer de motor niet te starten door het voertuig aan te duwen of te slepen.

Het voertuig tot stilstand brengen

Om het voertuig tot stilstand te brengen, haalt u uw voet van het gaspedaal en trapt u het rempedaal langzaam in.

Opmerking: De lengte van de remweg kan variëren, afhankelijk van de lading en de snelheid van het voertuig.

Het voertuig parkeren

1. Stel de parkeerrem in werking en draai het contactsleuteltje op Off.
2. Verwijder het sleuteltje uit het contact om te voorkomen dat de motor per ongeluk start.

De laadbak gebruiken

De laadbak ophalen

⚠ WAARSCHUWING

Als de laadbak tijdens het rijden omhoogstaat, bestaat de kans dat de machine gemakkelijker omslaat of gaat rollen. De laadbak kan beschadigd raken als deze tijdens het gebruik van de machine omhoogstaat.

- Gebruik de machine uitsluitend als de laadbak is neergelaten.
- Laat de laadbak neer als u hem geleegd hebt.

⚠ VOORZICHTIG

Als de achterkant van de laadbak belast is wanneer u de sluitingen losmaakt, kan de bak onverwacht openklappen en u of andere omstanders verwonden.

- Belast indien mogelijk het midden van de laadbak.
- Houd de laadbak naar beneden en controleer of niemand over de bak leunt of achter de bak staat als u de sluitingen losmaakt.
- Verwijder de lading uit de bak voordat u de bak omhoog brengt voor onderhoud aan de machine.

1. Til de grendelhandgrepen aan beide kanten vooraan de laadbak op, en breng de bak omhoog (Figuur 12).
2. Maak de laadbak vast door de steunstang in de achterste pal aan het einde van de opening in het linkerframe van de machine te zetten (Figuur 12).

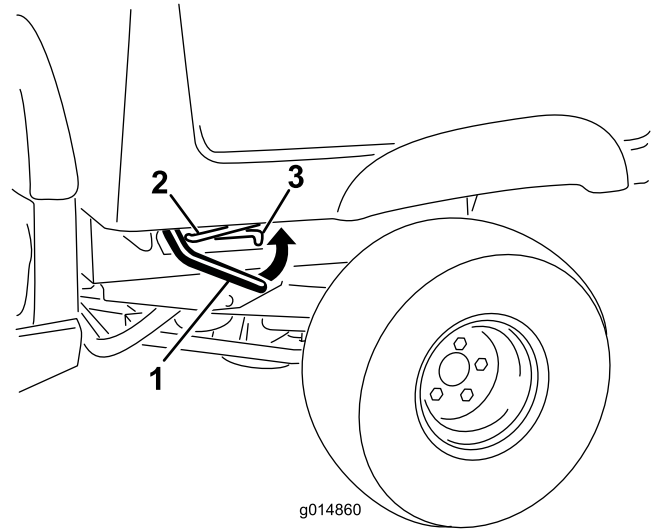

Figuur 12

1. Handgreep van vergrendeling
2. Steunstang
3. Borgsleuf

Laadbak neerlaten

⚠ WAARSCHUWING

De laadbak kan zwaar zijn. Handen of andere lichaamsdelen kunnen bekneld raken.

Houd handen en andere lichaamsdelen uit de buurt van de bak als u deze neerlaat.

1. Til de laadbak licht omhoog door de grendelhandgreep omhoog te brengen (Figuur 12).
2. Neem de steunstang uit de palopening (Figuur 12).
3. Laat de bak neer tot hij stevig vergrendeld is (Figuur 12).

De achterlaadklep openen

1. Zorg dat de laadbak omlaag en vergrendeld is.
2. Til de klepjes op het achterste paneel van de achterlaadklep omhoog (Figuur 13).

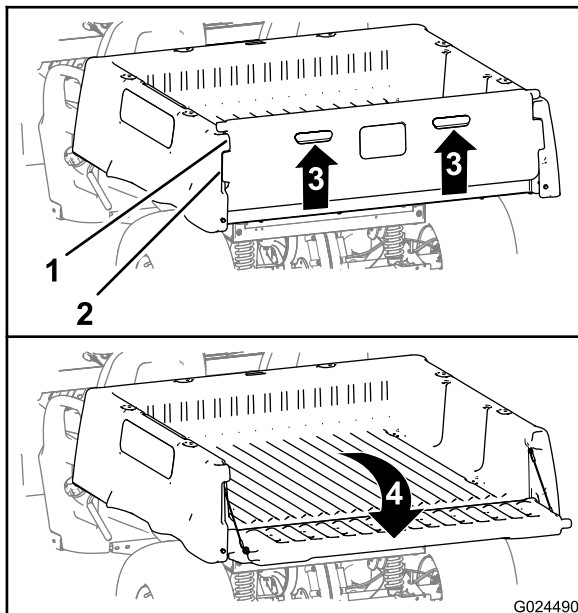

Figuur 13

- | | |
|---------------------------------------|------------------------------------|
| 1. Flens van achterlaadklep (laadbak) | 3. Tillen (klepje) |
| 2. Borgflens (achterlaadklep) | 4. Naar achteren en omlaag draaien |

3. Lijn de borgflenzen van de achterlaadklep uit met de openingen tussen de flenzen van de achterlaadklep van de laadbak (Figuur 13).
4. Draai de achterlaadklep naar achteren en omlaag (Figuur 13).

De achterlaadklep sluiten

Opmerking:

1. Als u los materiaal zoals zand, kiezel of houtsnippers uit de laadbak van de machine hebt gestort, kan een deel van het gestorte materiaal tussen de hengsels van de achterlaadklep beland zijn. Doe het volgende voordat u de achterlaadklep sluit:
 - A. Verwijder handmatig zo veel mogelijk materiaal van tussen de hengsels.
 - B. Draai de achterlaadklep ongeveer in de 45°-stand (Figuur 14).

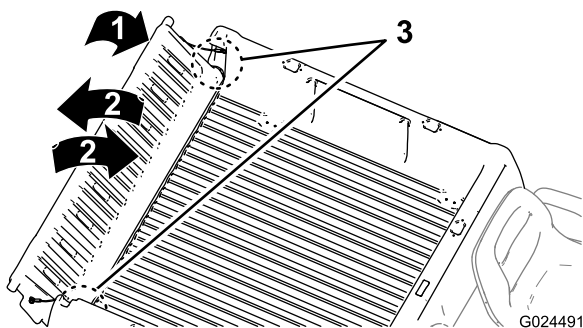

Figuur 14

- C. Beweeg de achterlaadklep enkele keren heen en weer met korte, schokkende bewegingen (Figuur 14).

Opmerking: Dit helpt om materiaal tussen de hengsels vandaan te krijgen

- D. Laat de achterlaadklep zakken en controleer of er nog materiaal tussen de hengsels is achtergebleven.
 - E. Herhaal stappen A tot D tot al het materiaal van tussen de hengsels is.
2. Draai de achterlaadklep naar boven en naar voren tot de borgflenzen van de achterlaadklep gelijk komen met het vak voor de achterlaadklep in de laadbak (Figuur 13).

Opmerking: Breng de achterlaadklep omhoog of omlaag om de borgflenzen van de achterlaadklep uit te lijnen met de verticale openingen tussen de achterlaadklepflenzen van de laadbak.

3. Laat de achterlaadklep zakken tot deze in de achterzijde van de laadbak zit (Figuur 13).

Opmerking: De borgflenzen van de achterlaadklep zitten stevig vast dankzij de achterlaadklepflenzen van de laadbak.

Een nieuw voertuig inrijden

Om ervoor te zorgen dat het voertuig goede prestaties levert en een lange levensduur heeft, moet u de eerste 100 bedrijfsuren de volgende richtlijnen in acht nemen.

- Controleer regelmatig het peil van de vloeistoffen en de motorolie en let op tekenen die erop wijzen dat een onderdeel van het voertuig oververhit raakt.
- Na een koude start moet u de motor ongeveer 15 seconden warm laten worden, voordat u optrekt.
- Tijdens de eerste uren van de inrijperiode voor een nieuw voertuig moet u krachtig remmen vermijden. Nieuwe remvoeringen leveren pas na enkele bedrijfsuren optimale prestaties doordat de remmen dan als gevolg van het gebruik zijn gepolijst (ingereden).
- Varieer de snelheid van het voertuig tijdens het gebruik. Vermijd snel starten en stoppen.
- De motor heeft geen inrijolie nodig. De originele motorolie is hetzelfde type olie dat is voorgeschreven voor regelmatige olierversingen.
- Zie hoofdstuk Onderhoud voor bijzondere controles op rustige momenten.
- Controleer de stand van de voorwielophanging en stel deze af indien nodig; zie Onderhoud aandrijfsysteem (bladz. 30).

De laadbak laden

De inhoud van de laadbak is 0,37 m³. De hoeveelheid (het volume) van het materiaal dat in de bak kan worden geladen zonder dat het draagvermogen van het voertuig wordt overschreden, kan sterk variëren, afhankelijk van de dichtheid van het materiaal. Bijvoorbeeld, een tot de rand gevulde bak met vochtig zand weegt 680 kg. Dit is 113 kg boven het draagvermogen. Maar een tot de rand gevulde bak met hout weegt 295 kg. Dit is minder dan het draagvermogen.

Raadpleeg onderstaande tabel voor het maximale ruimtegewicht van verschillende materialen.

Materiaal	Maximaal laadvermogen (op een horizontaal oppervlak)
Grind, droog	3/4 vol (ongeveer)
Grind, nat	1/2 vol (ongeveer)
Zand, droog	3/4 vol
Zand, nat	1/2 vol
Hout	Vol
Schors	Vol
Aarde, samengedrukt	3/4 vol (ongeveer)

Transport van het voertuig

Om het voertuig over grote afstanden te verplaatsen, moet u een aanhanger gebruiken. Zorg ervoor dat het voertuig stevig is bevestigd op de aanhanger. Zie Figuur 15 en Figuur 16 voor de plaats van de bevestigingspunten.

⚠ VOORZICHTIG

Losse stoelen kunnen van het voertuig en de oplegger vallen tijdens het transport en terechtkomen op een ander voertuig of de weg versperren.

Verwijder de stoelen of zet de stoelen stevig vast in de vergrendelingen.

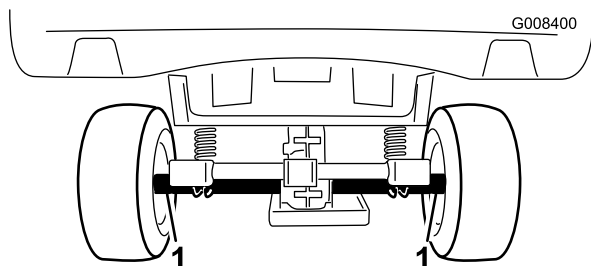

Figuur 15

1. Bevestigingspunten

Het voertuig slepen

In noodgevallen kan het voertuig over een korte afstand worden gesleept. Toro adviseert echter hiervan geen standaard procedure te maken.

⚠ WAARSCHUWING

Als u het voertuig bij een te hoge snelheid sleept, kunt u de macht over het stuur verliezen. Dit kan letsel veroorzaken.

Sleep het voertuig nooit sneller dan 8 km per uur.

Het voertuig moet worden gesleept door twee personen. Als de machine over een grote afstand moet worden verplaatst, moet u deze vervoeren op een vrachtwagen of een aanhanger; zie Een aanhangwagen trekken (bladz. 19).

1. Verwijder de drijfriem; zie Aandrijfriem vervangen (bladz. 36).
2. Bevestig een sleepkabel aan de lip op de voorzijde van het frame (Figuur 16).
3. Zet het voertuig in de neutraalstand en zet de parkeerrem vrij.

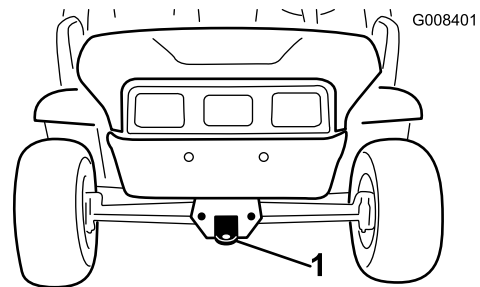

Figuur 16

1. Sleeplip en bevestigingspunt

Een aanhangwagen trekken

Het voertuig kan een aanhangwagen trekken. Er zijn twee typen trekhaken verkrijgbaar voor het voertuig, afhankelijk van de werkzaamheden waarvoor u het voertuig gebruikt. Neem voor verdere informatie contact op met een erkende Toro-dealer.

Als u een lading vervoert of een aanhangwagen trekt, mag u het voertuig of de aanhangwagen niet te zwaar beladen. Een te zware lading kan leiden tot slechte prestaties of beschadiging van de remmen, as, motor, transaxle, stuurinrichting, ophanging, carrosserie of banden. Zorg er altijd voor dat 60 % van het gewicht van de lading zich in het voorste deel van de aanhangwagen bevindt. Hierdoor komt ongeveer 10 % van het totale gewicht van de aanhangwagen op de trekhaak van het voertuig.

De maximale lading mag niet zwaarder zijn dan 567 kg, inclusief het maximaal toelaatbare totaalgewicht van de aanhangwagen. Als bijvoorbeeld het maximaal toelaatbare

gewicht van de aanhangwagen 181,5 kg is, mag het gewicht van de lading maximaal 386 kg zijn.

Ten behoeve van een goede remwerking en tractie moet de laadbak altijd zijn geladen als u een aanhangwagen trekt. U mag het maximaal toelaatbare totaalgewicht van de trailer en het voertuig niet overschrijden.

Parkeer het voertuig nooit op een helling als er een aanhangwagen is aangekoppeld. Als u toch op een helling moet parkeren, dient u de parkeerrem in werking te stellen en blokjes achter de wielen van de aanhangwagen te plaatsen.

Onderhoud

Opmerking: Bepaal vanuit de normale bedieningspositie de linker- en rechterzijde van de machine.

Aanbevolen onderhoudsschema

Onderhoudsinterval	Onderhoudsprocedure
Na de eerste 8 bedrijfsuren	<ul style="list-style-type: none">Controleer de conditie van de aandrijfriem.
Na de eerste 50 bedrijfsuren	<ul style="list-style-type: none">De motorolie verversen.
Bij elk gebruik of dagelijks	<ul style="list-style-type: none">Het motoroliepeil controleren.De bandenspanning controleren.Transmissieoliepeil controleren.Werking van schakelinrichting controleren.Controleer de primaire aandrijfkoppeling.Het koelvloeistofpeil van de radiator controleren.Remvloeistofpeil controleren.
Om de 50 bedrijfsuren	<ul style="list-style-type: none">Controleer de aansluitingen van de accukabels op slijtage of beschadiging.Accuzuur controleren.
Om de 100 bedrijfsuren	<ul style="list-style-type: none">Lagers en lagerbussen smeren.Werking van de neutraalstand/schakelinrichting controleren.Conditie en afslijting van de banden controleren.Draai de wielmoeren vast met een torsië van 108 tot 122 Nm.Toespoor en vlucht van voorwielen controleren.Omgeving van motorkoeling reinigen (twee maal zo vaak in bijzondere werkomstandigheden; zie Onderhoud van het voertuig in bijzondere werkomstandigheden).De remmen controleren
Om de 150 bedrijfsuren	<ul style="list-style-type: none">De motorolie verversen (tweemaal zo vaak in bijzondere werkomstandigheden; zie Onderhoud van het voertuig in bijzondere werkomstandigheden).Vervang het oliefilter (tweemaal zo vaak in bijzondere werkomstandigheden; zie Onderhoud van het voertuig in bijzondere werkomstandigheden).
Om de 200 bedrijfsuren	<ul style="list-style-type: none">Het luchtfilterelement vervangen.Reinig de primaire aandrijfkoppeling (vaker in stoffige of modderige omgevingen).Werking van de parkeerrem controleren.De conditie en de spanning van de aandrijfriem controleren.
Om de 400 bedrijfsuren	<ul style="list-style-type: none">Brandstofleidingen en -verbindingen controleren.
Om de 800 bedrijfsuren	<ul style="list-style-type: none">Brandstoffilter vervangen.Transaxle-olie verversen.
Om de 1000 bedrijfsuren	<ul style="list-style-type: none">Vervang de koelvloeistof van de radiator.Remvloeistof verversen.
Jaarlijks	<ul style="list-style-type: none">Verricht alle jaarlijkse onderhoudsprocedures die staan vermeld in de Gebruikershandleiding van de motor.

Belangrijk: Raadpleeg de *Gebruikershandleiding van de motor* voor verdere onderhoudsprocedures.

Controlelijst voor dagelijks onderhoud

Gelieve deze pagina te kopiëren ten behoeve van gebruik bij routinecontroles.

Gecontroleerde item	Voor week van:						
	Ma.	Di.	Wo.	Do.	Vr.	Za.	Zo.
Werking van rem en parkeerrem controleren.							
Werking van schakelinrichting/neutralstand controleren.							
Brandstofpeil controleren.							
Het motoroliepeil controleren.							
Het transaxle-oliepeil controleren.							
Luchtfilter controleren.							
Koelribben van de motor controleren.							
Controleren of motor ongewone geluiden maakt.							
Controleren op ongewone geluiden tijdens het gebruik.							
Controleer de werking van de koppeling.							
Bandenspanning controleren.							
Controleren op lekkages.							
Werking van instrumenten controleren.							
Werking van gaspedaal controleren.							
Vet in alle smeernippels spuiten.							
Beschadigde lak bijwerken.							

⚠ VOORZICHTIG

Als u het sleuteltje in het contact laat, bestaat de kans dat iemand de motor per ongeluk start waardoor u en andere omstanders ernstig letsel kunnen oplopen.

Verwijder het sleuteltje uit het contact voordat u onderhoudswerkzaamheden uitvoert aan de machine.

⚠ WAARSCHUWING

De bak moet worden opgehaald voordat sommige routine-onderhoudswerkzaamheden worden uitgevoerd.

Een opgehaalde bak kan vallen en letsel toebrengen aan personen die zich daaronder bevinden

- Gebruik altijd de steun om de bak omhoog te houden voordat u onder een opgehaalde bak gaat werken.
- Verwijder de lading uit de bak, voordat u onder een opgehaalde bak gaat werken.

Procedures voorafgaande aan onderhoud

Onderhoud van het voertuig in bijzondere omstandigheden

Als het voertuig wordt gebruikt in de hieronder genoemde omstandigheden, moeten de onderhoudswerkzaamheden twee keer zo vaak worden uitgevoerd.

- Gebruik in woestijngebied
- Gebruik bij lage temperaturen (beneden 10 °C)
- Trekken van een aanhangwagen
- Rijtijd gewoonlijk minder dan 5 minuten
- Veelvuldig gebruik in stoffige omstandigheden
- Bouwwerkzaamheden
- Na langdurig gebruik in modder, zand, water, of soortgelijke vuile omstandigheden moet u de remmen zo snel mogelijk laten controleren en schoonmaken. Dit voorkomt dat schurend materiaal overmatige slijtage veroorzaakt.
- Als het voertuig veelvuldig in zware omstandigheden wordt gebruikt, moet u elke dag de smeerpunten smeren en het luchtfilter controleren om overmatige slijtage te voorkomen.

De machine opkrikken

Als u de motor laat lopen om routine-onderhoudswerkzaamheden uit te voeren en/of de motor te testen, moeten de achterwielen van het voertuig zich 2,5 cm boven de grond bevinden, waarbij de achteras moet steunen op de steunpunten van de krik.

⚠ GEVAAR

Een opgekrikt voertuig kan wankel staan. Het voertuig kan afglijden van de krik, waardoor iemand die zich onder het voertuig bevindt, letsel kan oplopen.

- Start de motor niet als het voertuig is opgekrikt.
- Haal altijd het sleuteltje uit het contact voordat u van de machine stapt.
- Blokkeer de wielen als het voertuig is opgekrikt.

Het kriksteunpunt aan de voorkant van het voertuig bevindt zich op de voorzijde van het chassis achter de sleepclip (Figuur 17). Het kriksteunpunt aan de achterkant van het voertuig bevindt zich onder de achterasbuizen (Figuur 18).

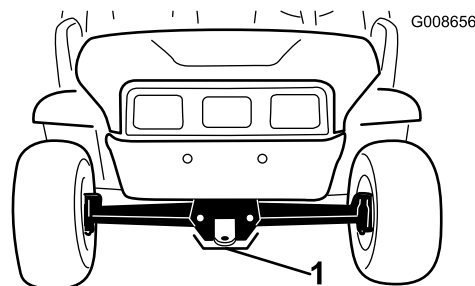

Figuur 17

1. Kriksteunpunt aan de voorzijde

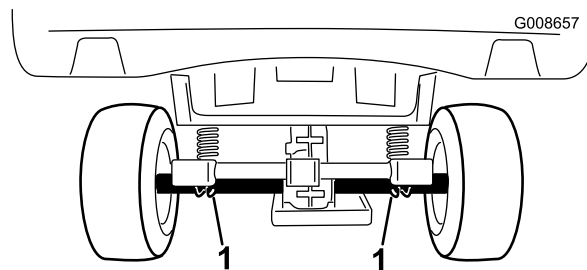

Figuur 18

1. Kriksteunpunten aan de achterzijde

De motorkap openen

1. Maak de rubberen banden aan beide zijden van de motorkap los (Figuur 19).

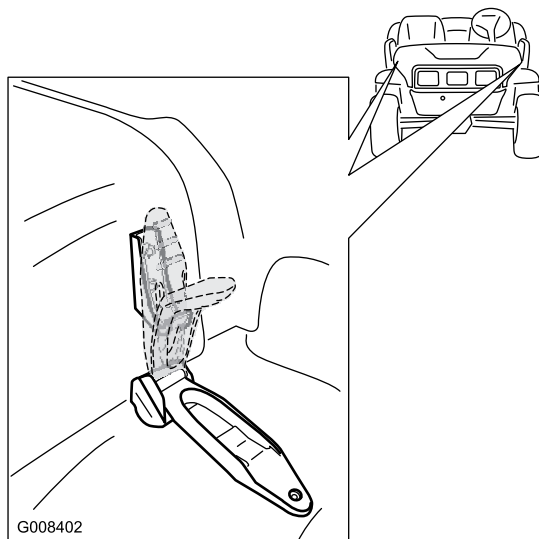

Figuur 19

2. Til de motorkap op.
3. Laat de motorkap neer om deze te sluiten en zet de kap vast met de rubberen bevestigingsbanden.

Smering

Wij adviseren u alle lagers en lagerbussen om de 100 bedrijfsuren of één keer per jaar te smeren, waarbij de kortste periode moet worden aangehouden. Smeer vaker als het voertuig in zware omstandigheden wordt gebruikt.

Type vet: Nr. 2 Smeervet voor algemene doeleinden op lithiumbasis

Smeren

Onderhoudsinterval: Om de 100 bedrijfsuren

1. Veeg de smeernippel schoon zodat er geen ongerechtigheden kunnen binnendringen in het lager of de lagerbus.
2. Pomp vet in het lager of de lagerbus.
3. Veeg overtollig vet weg.

De smerpunten zijn: de 4 spoorstangeinden (Figuur 20) en de 2 koppelpennen (Figuur 21).

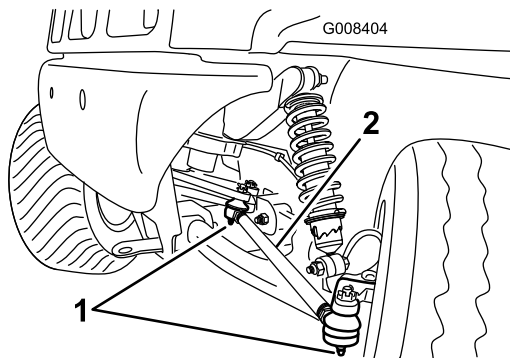

Figuur 20
Linkerkant getoond

1. Smeernippel
2. Spoorstang

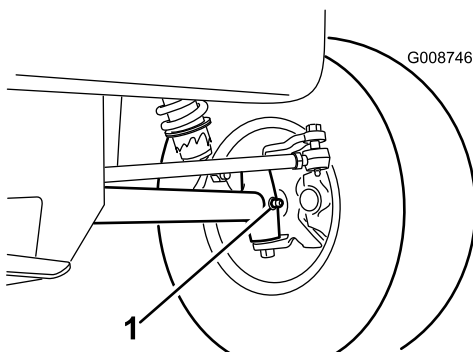

Figuur 21
Linkerkant getoond

1. Smeernippel

Onderhoud motor

Onderhoud van het luchtfilter

Controleer de luchtfilterbehuizing op beschadigingen die een luchtlek zouden kunnen veroorzaken. Vervang een beschadigde luchtfilterbehuizing.

Controleer of het deksel van de luchtfilterbehuizing helemaal afsluit.

Luchtfilterelement: Controleer het luchtfilterelement om de 100 bedrijfsuren; vervang het om de 200 bedrijfsuren of eerder als het vuil of beschadigd is.

Opmerking: Het luchtfilter moet vaker een onderhoudsbeurt krijgen (om de paar uren) als het voertuig wordt gebruikt in buitengewoon stoffige of zanderige omstandigheden.

Het filterelement verwijderen

1. Trek de vergrendeling naar buiten en draai het luchtfilterdeksel linksom (Figuur 22).
2. Verwijder het deksel van de luchtfilterbehuizing.
3. Schuif het filter voorzichtig uit de luchtfilterbehuizing (Figuur 22) om zo weinig mogelijk stof te verplaatsen.

Opmerking: Zorg ervoor dat u niet met het filter tegen de luchtfilterbehuizing stoot.

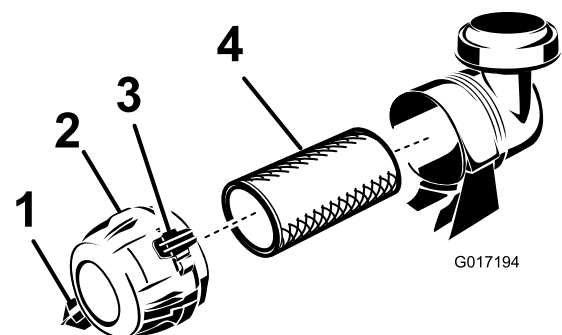

Figuur 22

1. Vuiluitlaat
2. Kap
3. Sluiting
4. Luchtfilter

4. Controleer het filter en gooi dit weg als het beschadigd is.

Het filterelement monteren

Onderhoudsinterval: Om de 200 bedrijfsuren

Belangrijk: Om schade aan de motor te voorkomen, mag u de motor nooit laten lopen zonder dat het complete luchtfilter is gemonteerd.

Opmerking: Het wordt afgeraden het gebruikte element te reinigen omdat dit kan leiden tot beschadiging van de filtermedia.

Motoroliefilter vervangen

Onderhoudsinterval: Om de 150 bedrijfsuren (tweemaal zo vaak in bijzondere werkomstandigheden; zie Onderhoud van het voertuig in bijzondere werkomstandigheden).

Vervang het oliefilter om de 150 bedrijfsuren of jaarlijks, waarbij de kortste periode moet worden aangehouden.

1. Laat de olie uit de motor lopen; zie Motoroliepeil controleren (bladz. 25).
2. Verwijder het oliefilter (Figuur 24).
3. Smeer een dun laagje schone olie op de pakking van het filter.
4. Draai het nieuwe oliefilter totdat de pakking contact maakt met de bevestigingsplaat. Draai het filter vervolgens nog eens een 1/2 tot 3/4 slag. **Niet te vast draaien.**
5. Vul het carter met het juiste type nieuwe olie.
6. Start de motor en laat deze lopen om te controleren op oliekkages.
7. Zet de motor af en controleer het vloeistofpeil.

Opmerking: Zonodig olie bijvullen.

Onderhoud brandstofsysteem

Brandstofleidingen en -verbindingen controleren

Onderhoudsinterval: Om de 400 bedrijfsuren

Controleer de brandstofleidingen en -verbindingen om de 400 bedrijfsuren of jaarlijks, waarbij de kortste periode moet worden aangehouden. Inspecteer op slijtage, beschadigingen of loszittende verbindingen.

Brandstoffilter vervangen

Onderhoudsinterval: Om de 800 bedrijfsuren

Vervang het brandstoffilter om de 800 bedrijfsuren of jaarlijks, waarbij de kortste periode moet worden aangehouden.

1. Haal de bak op en zet deze vast met de steun.
2. Plaats een schone opvangbak onder het brandstoffilter.
3. Schroef het brandstoffilter van de beugel (Figuur 25).

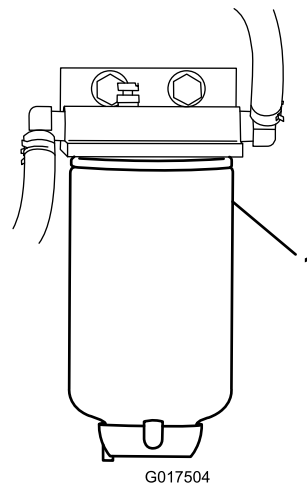

Figuur 25

1. Brandstoffilter

4. Monteer het vervangfilter door het te draaien tot het de bovenkant van de beugel raakt. Draai vervolgens nog 3/4 slag vast.

Onderhoud elektrisch systeem

Zekeringen vervangen

Er zijn 7 zekeringen in het elektrische systeem. Deze bevinden zich onder het dashboard aan de kant van de bestuurder (Figuur 26).

Alarm/stroomaansluiting	10 A
Motor	10 A
Koplampen	10 A
Zekering voor voertuig	15 A
Omhoog brengen	15 A
Achterlift	15 A
Claxon	30 A

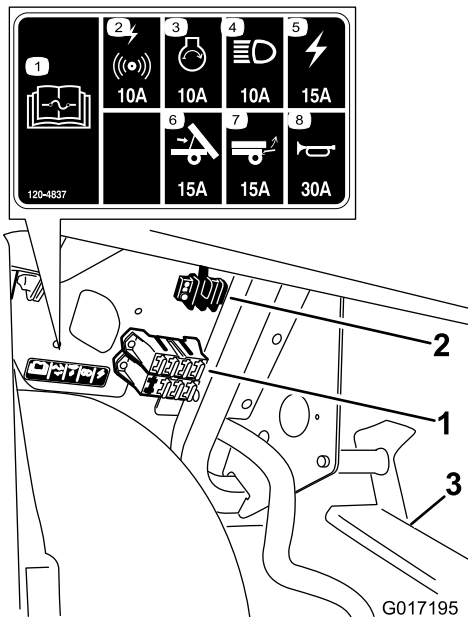

Figuur 26

1. Zekeringhouder
2. Aardingsblok
3. Pedalen

Koplampen vervangen

Stel voordat u onderhoud uitvoert de parkeerrem in werking, draai het contactsluuteltje op UIT en verwijder het sluiteltje.

Maak de bevestigingsbanden op de kap los en til de kap omhoog om bij de koplampen te kunnen komen.

De gloeilampen vervangen

⚠ VOORZICHTIG

De halogeenlampen worden tijdens het gebruik zeer heet. Een hete lamp kan zware brandwonden en ernstig lichamelijk letsel veroorzaken.

Geef de lampen altijd voldoende tijd om af te koelen voordat u deze vervangt. Wees voorzichtig als u de lamp hanteert.

⚠ VOORZICHTIG

Een verontreiniging van het oppervlak kan schade toebrengen aan de lampen van de koplampen en leiden tot een defect of een ontploffing waardoor de veiligheid ernstig in gevaar wordt gebracht.

U moet de lampen hanteren zonder het transparante kwarts aan te raken. Gebruik een schone tissue of houd de lamp vast bij de basis.

Specificatie: Raadpleeg uw *Onderdelencatalogus*.

1. Maak de kabelboom los van de lampbehuizing op de achterkant van de lamp.
2. Verwijder de gloeilamparmatuur door deze 1/4 slag linksom te draaien en naar achteren uit de koplampbehuizing te bewegen.
3. Verwijder de gloeilamp uit de basis en zorg ervoor dat u het kwarts niet aanraakt.
4. Monteer een nieuwe gloeilamp op de basis.

Opmerking: Houd de nieuwe lamp vast met een tissue om te voorkomen dat het oppervlak verontreinigd raakt.

5. Steek de gloeilamparmatuur in de koplampbehuizing en zet deze vast door deze 1/4 slag rechtsom te draaien.
6. Sluit het elektrisch harnas aan.

Koplamp vervangen

Als u de koplamp verwijdert of vervangt, moet u de kabelboom naar de gloeilamparmatuur losmaken als de gloeilamp ook moet worden verwijderd.

1. Verwijder de snelklemmen en ringen waarmee de koplamp is bevestigd.

Opmerking: Bewaar alle onderdelen.

2. Verwijder de koplamp door deze naar voren door de opening in de voorbumper te trekken (Figuur 27).

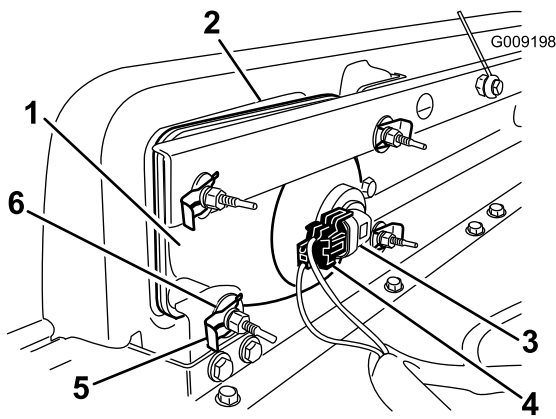

Figuur 27

- | | |
|------------------------|--|
| 1. Koplamp | 4. Aansluiting kabelboom van gloeilamp |
| 2. Opening in voorkant | 5. Snelklem |
| 3. Gloeilamparmatuur | 6. Platte ring |

- Monteer de nieuwe koplamp via de opening in de bumper (Figuur 27).

Opmerking: Zorg ervoor dat de afstelpennen op één lijn zijn met de openingen in de montagebeugel in de bumper.

- Zet de koplamp vast met de ringen en de snelklemmen die u eerder hebt verwijderd.
- Bevestig de koplamp aan de kabelboom die u eerder hebt verwijderd.
- Verstel de koplampen om de lichtbundel in de gewenste stand te zetten.

Koplampen afstellen

Ga als volgt te werk om de koplampen af te stellen als u een koplamp hebt vervangen of verwijderd.

- Draai het contactsleuteltje naar Aan en schakel de koplampen in.
- Gebruik de bevestigingen van de koplampen om deze te draaien en zet de lichtbundel in de gewenste stand.

Onderhoud van de accu

WAARSCHUWING

CALIFORNIË

Proposition 65 Waarschuwing

Accuklemmen, accupolen en dergelijke onderdelen bevatten lood en loodverbindingen. Van deze stoffen is bekend dat ze kanker en schade aan de voortplantingsorganen veroorzaken. Was altijd uw handen nadat u met deze onderdelen in aanraking bent geweest.

Belangrijk: Start het voertuig niet met startkabels of accuklemmen.

Houd de accu altijd schoon en volledig geladen. Gebruik een tissue om de accu en de accubak schoon te maken. Als de accupolen zijn geoxideerd, moet u deze schoonmaken met een oplossing van vier delen water en één deel zuiveringszout. Breng een laagje vet op de accupolen aan om corrosie te voorkomen.

Spanning: 12 V, 540 A (koude start) bij -18 °C.

Accu verwijderen

- Parkeer het voertuig op een horizontaal oppervlak, stel de parkeerrem in werking, draai het contactsleuteltje op Off en verwijder het sleuteltje uit het contact.
- De accu bevindt zich aan de rechterzijde van de machine, achter de passagiersstoel. Verwijder het accudeksel.
- Maak de minkabel (zwart) los van de accupool.

⚠ WAARSCHUWING

Als accukabels verkeerd worden verbonden, kan dit schade aan het voertuig en de kabels tot gevolg hebben en vonken veroorzaken. Hierdoor kunnen accugassen tot ontploffing komen, waardoor lichamelijk letsel kan ontstaan.

- Maak altijd de minkabel (zwart) van de accu los voordat u de pluskabel (rood) losmaakt.
- Sluit altijd eerst de pluskabel (rood) van de accu aan voordat u de minkabel (zwart) aansluit.
- Zorg ervoor dat de accuhouder altijd op zijn plaats zit om de accu te beschermen en vast te zetten.

⚠ WAARSCHUWING

Accupolen of metalen gereedschappen kunnen kortsluiting maken met metalen onderdelen van het voertuig, waardoor vonken kunnen ontstaan. Hierdoor kunnen accugassen tot ontploffing komen, waardoor lichamelijk letsel kan ontstaan.

- Zorg ervoor dat bij het verwijderen of installeren van de accu de accupolen niet in aanraking komen met metalen onderdelen van het voertuig.
 - Voorkom dat metalen gereedschappen kortsluiting veroorzaken tussen de accupolen en metalen onderdelen van het voertuig.
4. Maak de pluskabel (rood) los van de accupool.
 5. Verwijder de bevestigingen waarmee de accu omlaag wordt gehouden. Verwijder de bevestigingen en bewaar alle onderdelen.
 6. Verwijder de accu uit de accuhouder.

Accu monteren

Onderhoudsinterval: Om de 50 bedrijfsuren

1. Plaats de accu in de accuhouder zodat de polen van de accu van het voertuigframe af liggen.
2. Installeer de bevestigingen die de accu omlaag houden en zet deze weer vast.
Belangrijk: Zorg ervoor dat de accuhouder altijd op zijn plaats zit om de accu te beschermen en vast te zetten.
3. Sluit de pluskabel (rood) aan op de pluspool (+) van de accu en de minkabel (zwart) op de minpool (-) van de accu.
4. Schuif het rubberen kapje over de pluspool van de accu heen.
5. Plaats het accudeksel.

Zuurpeil controleren

Onderhoudsinterval: Om de 50 bedrijfsuren

Opmerking: Deze procedure is alleen van toepassing voor de accu van model 07359TC.

Controleer het elektrolytenpeil om de 50 bedrijfsuren of om de 30 dagen, wanneer de machine is opgeslagen.

1. De accu bevindt zich aan de rechterzijde van de machine, achter de passagiersstoel.
2. Verwijder het deksel.
3. Verwijder de vuldoppen.

Opmerking: Als het zuurpeil beneden de vulmarkering staat, moet u bijvullen met de vereiste hoeveelheid gedistilleerd water; zie Accu bijvullen met water (bladz. 29).

⚠ GEVAAR

Accuzuur bevat zwavelzuur; dit is een dodelijk gif dat ernstige brandwonden veroorzaakt.

- Voorkom dat u accuzuur inslikt, en vermijd elk contact met huid, ogen of kleding. Draag een veiligheidsbril en rubberhandschoenen om uw ogen en handen te beschermen.
- Vul de accu alleen bij op plaatsen waar schoon water aanwezig is om indien nodig uw huid af te spoelen.

Accu bijvullen met water

Opmerking: Deze procedure is alleen van toepassing voor de accu van model 07359TC.

U kunt de accu het best bijvullen met gedistilleerd water voordat u de machine gaat gebruiken. Het water vermengt zich dan goed met het accuzuur.

1. Maak de bovenkant van de accu schoon met een tissue.
2. Verwijder de vuldoppen van de accu en giet langzaam gedistilleerd water in elke cel totdat het peil tot aan de Vol-streep staat.

Belangrijk: Laat de accu niet te vol worden. Er zal dan accuzuur naar buiten stromen over andere delen van het voertuig. Dit kan ernstige corrosie en beschadiging veroorzaken.

3. Plaats de vuldoppen terug.

Accu opladen

Belangrijk: Zorg ervoor dat de accu altijd volledig geladen is (soortelijk gewicht 1,260). Dit is vooral belangrijk om beschadiging van de accu te voorkomen bij temperaturen beneden 0° C.

1. Verwijder de accu van de machine; raadpleeg Accu verwijderen (bladz. 28).
2. Sluit een acculader van 3 tot 4 A aan op de accupolen.
3. Laad de accu op gedurende 4 tot 8 uur bij 3–4 A (12 V).

Opmerking: De accu niet te ver opladen.

⚠ WAARSCHUWING

Bij het opladen produceert de accu gassen die tot ontploffing kunnen komen.

Rook nooit in de buurt van de accu en zorg ervoor dat er geen vonken of vlammen vlakbij de accu komen.

4. Monteer de accu in het chassis; zie Accu monteren (bladz. 29).

Opslag van de accu

Als u het voertuig langer dan 30 dagen gaat opslaan, moet u de accu verwijderen en volledig opladen. U moet de accu apart opslaan of in het voertuig laten zitten. De accukabels mogen niet aangesloten zijn op de accu als u deze in het voertuig laat zitten. Sla de accu op in een koele omgeving om te voorkomen dat de batterij snel ontlad. Om te voorkomen dat de accu bevriest, moet deze volledig zijn opgeladen.

Onderhoud aandrijfsysteem

De neutraalstand controleren en afstellen

Onderhoudsinterval: Om de 100 bedrijfsuren

Als u routine-onderhoudswerkzaamheden uitvoert en/of de motor test, moet u de transaxle in de neutraalstand zetten (Figuur 28). Het voertuig heeft een neutraalstand op de schakelhendel, waarmee u de transaxle in de neutraalstand kunt zetten. Om ervoor te zorgen dat de schakelhendel de transaxle naar behoren in de neutraalstand zet, moet u de volgende stappen uitvoeren:

1. Zet de schakelhendel op Neutral.
2. Zet de beugel van de neutraalstand in de neutraalstand (horizontaal ten opzichte van de montagebeugel van de kabel die zich onder de schakelbeugel bevindt) door de aangedreven koppeling te draaien (Figuur 28).

Opmerking: Het voertuig mag niet naar voren en achteren rollen. Als dit wel gebeurt, moet u de beugel in de neutraalstand zetten.

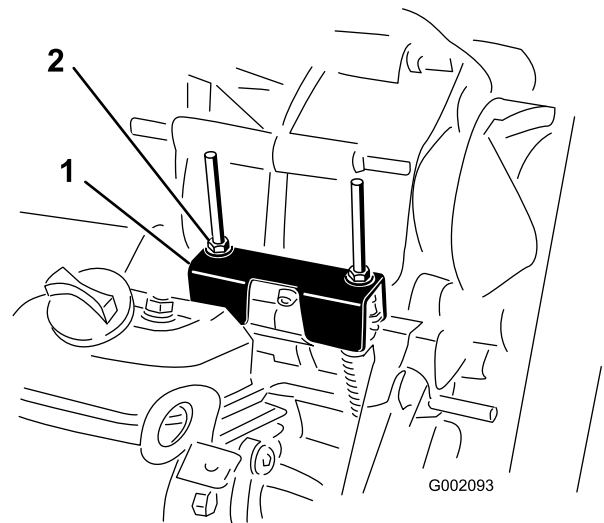

Figuur 28

1. Beugel van de neutraalstand
2. Borgmoeren

3. Draai 1 van de borgmoeren vast (Figuur 28) om een opening van 0,76 mm tot 1,52 mm te krijgen.

Opmerking: U moet de draadas onder de beugel vasthouden om de borgmoer op de bovenzijde vast te draaien.

4. Draai de andere borgmoer vast om een opening van 0,76 mm tot 1,52 mm te krijgen.
5. Trek aan beide kabels van het schakelmechanisme en zorg ervoor dat er een ruimte van 0,76 mm tot

1,52 mm tussen de moer/ring en de beugel van de neutraalstand is (Figuur 29).

Opmerking: Als er geen ruimte is, pas dan de moeren aan totdat er een ruimte van 0,76 tot 1,52 mm ontstaat.

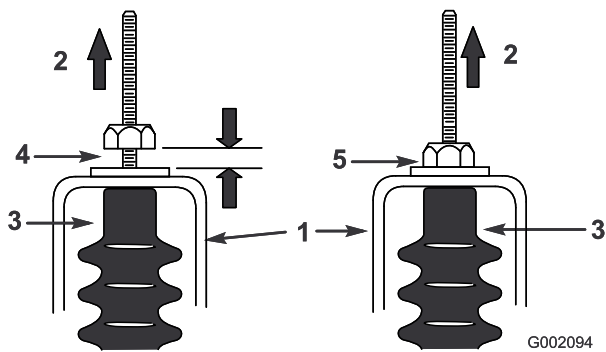

Figuur 29

1. Beugel van de neutraalstand
2. Omhoogtrekken
3. Kabelhuls
4. Tussenruimte van 0,76-1,52 mm
5. Fout, aanpassen tot er een ruimte van 0,76 mm tot 1,52 mm ontstaat

6. Start de motor en zet de schakelhendel een aantal malen op Forward, Reverse en Neutral om te controleren of de beugel van de neutraalstand naar behoren werkt.

De banden controleren

Onderhoudsinterval: Om de 100 bedrijfsuren—Conditie en afslijting van de banden controleren.

Om de 100 bedrijfsuren—Draai de wielmoeren vast met een torsie van 108 tot 122 Nm.

U moet de banden minstens om de 100 bedrijfsuren controleren. Ongelukken tijdens werkzaamheden, zoals een botsing tegen een trottoirrand, kunnen een band of een velg beschadigen en tevens de wieluitlijning verstoren. Daarom moet u na een ongeluk de toestand van de banden controleren.

Controleer of de wielen stevig zijn gemonteerd. Draai de wielmoeren vast met een torsie van 108-122 Nm.

Toespoor en vlucht voorwielen afstellen

Onderhoudsinterval: Om de 100 bedrijfsuren/Jaarlijks (houd hierbij de kortste periode aan)—Toespoor en vlucht van voorwielen controleren.

Belangrijk: Om deze procedure uit te voeren, moet u het gereedschap met referentienr. Toro6010 aanschaffen bij uw Toro-dealer.

Het toespoor dient 0-6 mm te bedragen en de vlucht 0+1/2 graden, d.w.z. de onderkant van de velgen is 2,3 mm meer naar binnen gericht dan de bovenkant, met de volgende parameters:

- Controleer de bandendruk en zorg ervoor dat de banden vooraan tot 0,83 bar gepompt zijn.
- Leg ofwel een gewicht op de bestuurdersstoel dat overeenkomt met het gemiddelde gewicht van de bestuurders die met de machine zullen werken, of laat een bestuurder plaatsnemen op de stoel. Het gewicht of de bestuurder dienen gedurende de hele procedure op de stoel te blijven.
- Rol op een vlakke ondergrond het voertuig 2 tot 3 meter recht achteruit en vervolgens recht vooruit naar de plaats waar u vertrok. De ophanging bevindt zich nu in de bedrijfsstand.
- Meet het toespoor met de wielen recht vooruit.
 1. Om de vlucht te meten, plaatst u een rechte hoek op de grond met de verticale zijde tegen het oppervlak van de band (Figuur 30).

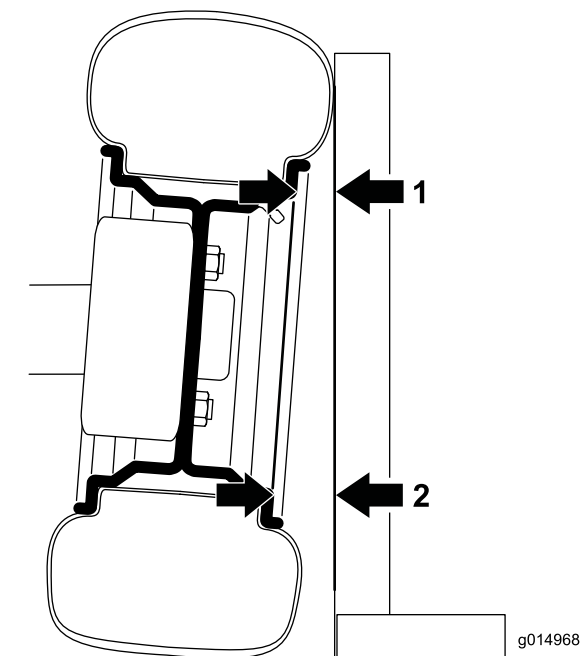

Figuur 30

Linkervoorwiel in vooraanzicht; de hoek is uitvergroot ter illustratie

1. Hier meten.
2. Hier meten – zou 2,3 mm meer moeten zijn dan de meting bij 1

2. Meet van dezelfde plaats van de velg boven- en onderaan de band tot de lat (Figuur 30).

Opmerking: De meting onderaan dient 2,3 mm meer te zijn dan de meting bovenaan. Voer de meting aan de twee voorste banden uit voordat u aanpassingen maakt.

3. Voer de volgende procedure uit voor elke band die moet worden aangepast:
 - A. Met gereedschap nr. Toro6010 draait u de kraag van de schokbreker om de lengte van de veer te veranderen (Figuur 31).
 - Als de meting onderaan te weinig was, kort u de veer in.
 - Als de meting onderaan te veel was, maakt u de veer langer.

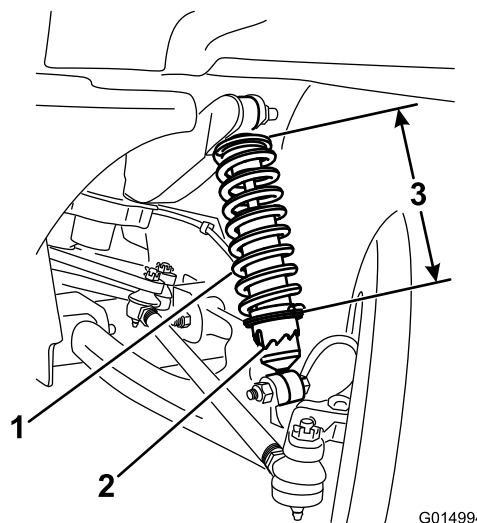

Figuur 31

1. Veer van schokbreker
2. Kraag
3. Veerlengte

B. Rol op een vlakke ondergrond het voertuig 2 tot 3 meter recht achteruit en vervolgens recht vooruit naar de plaats waar u vertrok.

C. Herhaal deze stappen, te beginnen met stap 1 tot de vlucht van de beide voorwielen juist is ingesteld.

4. Meet ter hoogte van de as de afstand tussen de voorwielen aan de voorkant en de achterkant van de wielen (Figuur 32).

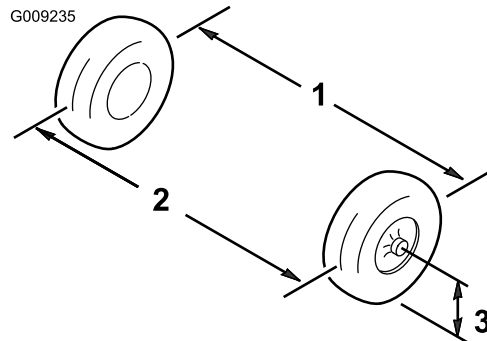

Figuur 32

1. Hart-op-hart-afstand – achterkant wielen
2. Hart-op-hart-afstand – voorkant wielen
3. Middellijn van as

5. Als deze afstand buiten het bereik van 0-6 mm valt, moet u de contramoeren aan beide uiteinden van de trekstangen losdraaien (Figuur 33).

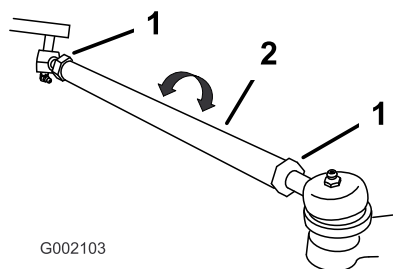

Figuur 33

1. Contraoer 2. Spoorstang

6. Draai aan beide spoorstangen om de voorzijde van het wiel naar binnen of naar buiten te draaien.
7. Draai de contraoeren van de spoorstang weer vast als de afstelling correct is.
8. Zorg ervoor dat het stuur in beide richtingen volledig kan uitslaan.

Controle van de primaire aandrijfkoppeling

Onderhoudsinterval: Bij elk gebruik of dagelijks

Voor een goede schakelfunctie moet u dagelijks de werking van de koppeling controleren. Als het schakelen stroef of langzaam verloopt, of de koppeling niet helemaal naar neutraal teruggaat als de machine stationair loopt, moet de koppeling gewoon schoongemaakt worden.

Opmerking: Verwijder vuil in en rond bewegende onderdelen.

1. Zet de motor af, verwijder het sleuteltje en stel de parkeerrem in werking.
2. Hef de laadbak op en vergrendel deze.
3. Verwijder ophopingen van vuil en modder op de koppeling met water, en droog de koppeling meteen met perslucht om overtollig water en vuil weg te blazen.

Opmerking: Resterend vuil kunt u verwijderen met een sneldrogende contactreiniger.

Onderhoud van de primaire aandrijfkoppeling

Onderhoudsinterval: Om de 200 bedrijfsuren—Reinig de primaire aandrijfkoppeling (vaker in stoffige of modderige omgevingen).

Opmerking: De machine gebruiken met een vuile koppeling kan de slijtage van interne onderdelen verhogen.

1. Zet de motor af, verwijder het sleuteltje en stel de parkeerrem in werking.
2. Hef de laadbak op en vergrendel deze.

3. Verwijder de 6 flensbouten waarmee de kap van de koppeling bevestigd is.
4. Bewaar de kap, het afstandsstuk en de veer (Figuur 34).

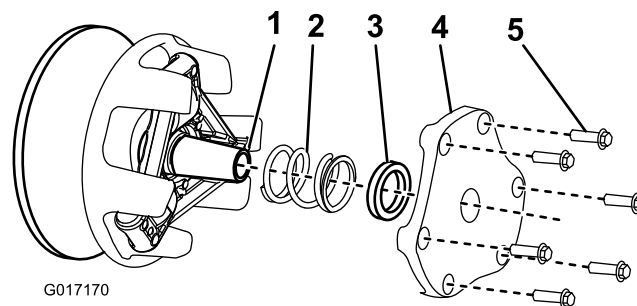

Figuur 34

1. Koppelingsas 4. Kap van koppeling
2. Veer 5. Flensbout
3. Afstandsstuk

5. Verwijder ophopingen van vuil en modder met water, en droog meteen met perslucht om overtollig water en vuil weg te blazen.
 6. Verwijder resterend vuil met een sneldrogende contactreiniger of remreiniger.
- Opmerking:** Verwijder het vuil in en rond bewegende delen.
7. Als er een ophoping van vuil is rond de riem of langs de koppelingsas, gebruik dan een schuursponsje of een soortgelijk product om de ophoping te verwijderen.
 8. Breng de veer, de kap van de koppeling en de flensbouten aan.
 9. Draai de bouten vast met een torsie van 12-13,5 Nm.

Transaxle-olie verversen

Onderhoudsinterval: Om de 800 bedrijfsuren

Ververs de transaxle-olie om de 800 bedrijfsuren of jaarlijks, waarbij de kortste periode moet worden aangehouden.

1. Parkeer het voertuig op een horizontaal oppervlak, stel de parkeerrem in werking, draai het contactsleuteltje op Off en verwijder het sleuteltje uit het contact.
2. Verwijder de aftapplug uit de rechterkant van het reservoir (Figuur 35) en laat de vloeistof in een opvangbak lopen.
3. Plaats de aftapplug terug wanneer er geen vloeistof meer naar buiten stroomt, en zet deze goed vast.

Opmerking: Geef de oude olie af bij een erkend inzamelcentrum.

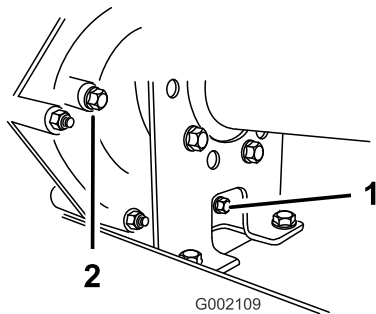

Figuur 35

1. Aftapplug
2. Opening van niveau-aanwijzer

4. Vul het reservoir (Figuur 36) met ongeveer 1,4 liter SAE 10W30-motorolie of totdat het oliepeil de onderkant van de opening van de niveau-aanwijzer bereikt (Figuur 35).

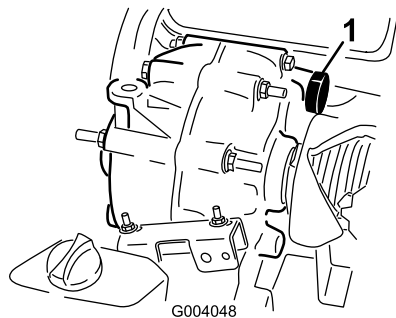

Figuur 36

1. Vulbuis

5. Start de motor en laat deze draaien zodat de olie zich verspreidt door het hele systeem. Controleer nogmaals het oliepeil en vul indien nodig olie bij.

Onderhoud koelsysteem

Omgeving van motorkoeling reinigen

Onderhoudsinterval: Om de 100 bedrijfsuren

Reinig de buitenkant van de motor om de 100 bedrijfsuren of vaker als u het voertuig in buitengewoon stoffige en vuile omstandigheden gebruikt.

Belangrijk: Reinig de motor nooit met een hogedrukreiniger omdat er dan water in het brandstofsysteem kan terechtkomen.

De radiator vullen

Eerste keer vullen/vullen na spoeling

Onderhoudsinterval: Om de 1000 bedrijfsuren/Om de 2 jaar (houd hierbij de kortste periode aan)

Opmerking: Gebruik als koelvloeistof een oplossing die half uit ethyleenglycol en half uit water bestaat.

1. Parkeer het voertuig op een horizontaal oppervlak, stel de parkeerrem in werking, draai het contactsleuteltje op Off en verwijder het sleuteltje uit het contact.

⚠ VOORZICHTIG

Als de motor heeft gelopen, kan de hete koelvloeistof, die onder druk staat, ontsnappen indien de radiator dop wordt verwijderd. Dit kan brandwonden veroorzaken.

- Verwijder de radiator dop nooit als de motor loopt.
- Laat de motor minstens 15 minuten afkoelen of totdat de radiator dop zover is afgekoeld dat u deze kunt aanraken zonder uw hand te branden.
- Gebruik een doek als u de radiator dop verwijdert en draai de dop langzaam open om de stoom te laten ontsnappen.

2. Verwijder de vuldop (Figuur 37) en vul met koelvloeistof.

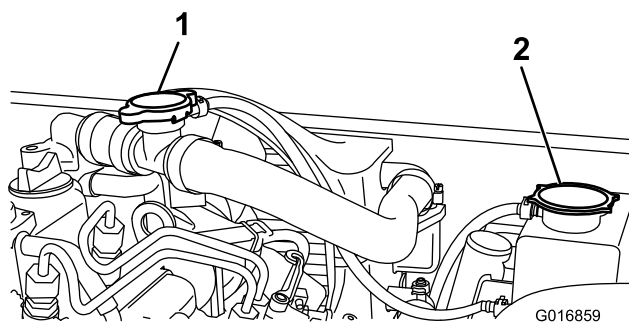

Figuur 37

1. Dop van vulbuis
2. Dop expansietank radiateur

3. Plaats de vuldop terug en verwijder de dop van de expansietank (Figuur 37).

Opmerking: De twee doppen mogen nooit tegelijkertijd verwijderd zijn. Hierdoor is het moeilijk om de tank te vullen.

4. Vul met koelvloeistof tot aan de onderkant van de vulbuis. **Niet te vol vullen.** Plaats de dop van de expansietank terug en veeg gemorste vloeistof op.

De radiateur controleren en vullen

Onderhoudsinterval: Bij elk gebruik of dagelijks

Opmerking: Gebruik als koelvloeistof een oplossing die half uit ethyleenglycol en half uit water bestaat.

1. Parkeer het voertuig op een horizontaal oppervlak, stel de parkeerrem in werking, draai het contactsleuteltje op Off en verwijder het sleuteltje uit het contact.

⚠ VOORZICHTIG

Als de motor heeft gelopen, kan de hete koelvloeistof, die onder druk staat, ontsnappen indien de radiateurdop wordt verwijderd. Dit kan brandwonden veroorzaken.

- Verwijder de radiateurdop nooit als de motor loopt.
 - Laat de motor minstens 15 minuten afkoelen of totdat de radiateurdop zover is afgekoeld dat u deze kunt aanraken zonder uw hand te branden.
 - Gebruik een doek als u de radiateurdop verwijdert en draai de dop langzaam open om de stoom te laten ontsnappen.
2. Verwijder de dop van de expansietank (Figuur 37).
 3. Als het peil te laag is, giet dan koelvloeistof bij tot de onderkant van de vulbuis.
- Opmerking:** Niet te vol vullen.
4. Plaats de dop van de expansietank terug en veeg gemorste vloeistof op.

Onderhouden remmen

De remmen controleren

Onderhoudsinterval: Om de 100 bedrijfsuren

De remmen zijn van essentieel belang voor een veilig gebruik van het voertuig. Zoals alle veiligheidsvoorzieningen moeten de remmen regelmatig grondig worden gecontroleerd om de beste prestaties te verkrijgen en er zeker van te zijn dat het voertuig veilig kan worden gebruikt. De volgende controles moeten om de 100 bedrijfsuren worden uitgevoerd.

- De remschoenen op slijtage of beschadigingen controleren. Als de dikte van de remvoering (remblok) minder dan 1,6 mm is, moeten de remschoenen worden vervangen.
- De ankerplaat en andere onderdelen controleren op tekenen van overmatige slijtage of vervorming. Als een onderdeel is vervormd, moet dit door een geschikt onderdeel worden vervangen.
- Controleer het remvloeistofpeil; zie Remvloeistofpeil controleren (bladz. 35).

Remvloeistofpeil controleren

Onderhoudsinterval: Bij elk gebruik of dagelijks

Om de 1000 bedrijfsuren

Het reservoir voor de remvloeistof is in de fabriek gevuld met DOT 3 remvloeistof. U moet het peil controleren voordat u de motor voor de eerste keer start en daarna om de 8 bedrijfsuren of dagelijks.

1. Parkeer het voertuig op een horizontaal oppervlak, stel de parkeerrem in werking, draai het contactsleuteltje op UIT en verwijder het sleuteltje uit het contact.
2. Verwijder de rubberen plu in het midden en op de bovenkant van het dashboard om toegang te krijgen tot de hoofdremcilinder en het reservoir.
3. Kijk aan de zijkant van het reservoir.

Opmerking: Het peil moet hoger staan dan de Minimum-streep (Figuur 38). Als het vloeistofpeil te laag is, moet u de omgeving van de dop reinigen, de dop verwijderen en het reservoir vullen tot boven de Minimum-streep.

Niet te vol vullen.

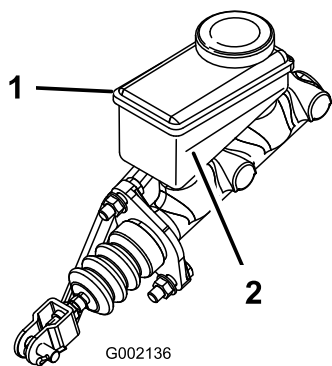

Figuur 38

- | | |
|--------------------------------|-------------------|
| 1. Reservoir voor remvloeistof | 2. Minimum-streep |
|--------------------------------|-------------------|

Parkeerrem afstellen

Controleer de afstelling van de parkeerrem om de 200 bedrijfsuren.

1. Verwijder de rubberen kap van de parkeerrem.
2. Draai de stelschroef los waarmee de knop is bevestigd aan de parkeerremhendel (Figuur 39).

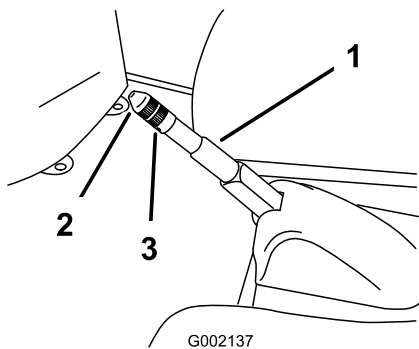

Figuur 39

- | | |
|---------------------|----------------|
| 1. Parkeerremhendel | 3. Stelschroef |
| 2. Knop | |

3. Draai de knop tot u een kracht bereikt van 133-156 N.
4. Draai de stelschroef vast en plaats de rubberen kap.

Onderhoud riemen

Onderhoud van de drijfriem

Nieuwe drijfriemen hebben een inlooptijd nodig voordat ze vlot schakelen. De inlooptijd van een riem is afgelopen na ten hoogste 2 uur normaal gebruik.

Drijfriem controleren

Onderhoudsinterval: Na de eerste 8 bedrijfsuren

Om de 200 bedrijfsuren

Opmerking: Als de eenheid blijft bewegen met de motor in laag stationair zijn de koppelingen mogelijk vuil en moeten ze gereinigd worden.

1. Parkeer het voertuig op een horizontaal oppervlak, zet de schakelhendel in de neutraalstand, stel de parkeerrem in werking, draai het contactsleuteltje op Off en verwijder het sleuteltje uit het contact.
2. Breng de bak omhoog en zet deze vast met de steun.
3. Laat de riem (Figuur 40) ronddraaien en controleer deze op overmatige slijtage of beschadigingen.

Opmerking: Vervang de riem indien dit nodig is.

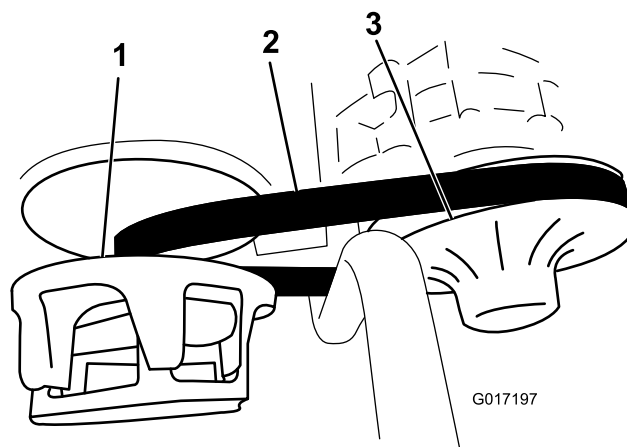

Figuur 40

- | | |
|-----------------------|-------------------------|
| 1. Primaire koppeling | 3. Secundaire koppeling |
| 2. Drijfriem | |

Aandrijfriem vervangen

1. Laat de drijfriem over de secundaire koppeling ronddraaien (Figuur 40).
2. Verwijder de riem van de primaire koppeling (Figuur 40).
3. Om de riem te vervangen, voert u bovenstaande procedure in omgekeerde volgorde uit.

De riemspanningsdemper controleren

Opmerking: De riemspanningsdemper moet alleen worden gecontroleerd als er te veel trillingen zijn of als u een aanpassing maakt, of in geval van een defecte motorsteun.

De riemspanningsdemper (Figuur 41) moet een tussenruimte hebben van 2,2 mm.

Als de ruimte tussen de demper en de motorsteun te klein is, zorgt de riem voor overmatig veel trillingen.

Als de tussenruimte te groot is, zorgt de riem voor schadelijke belasting van de motor.

Om de speling aan te passen, schroeft u de 3 flensbouten waarmee de beugel aan het frame is bevestigd los. Verschuif de beugel tot de juiste afstelling is bereikt.

Draai vervolgens de 3 flensbouten vast.

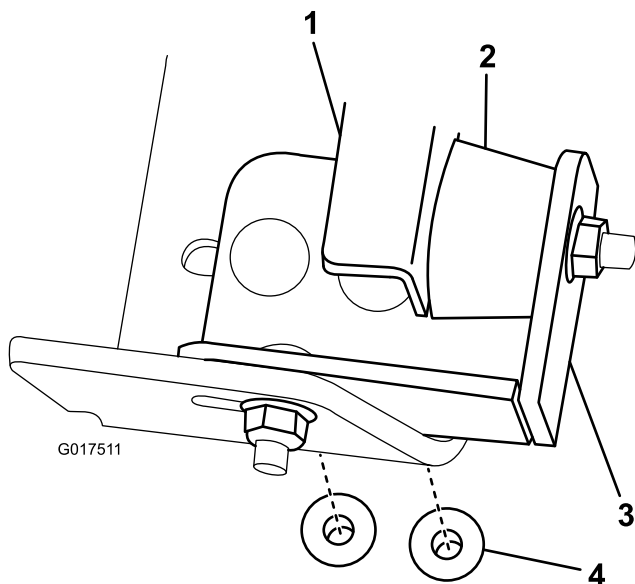

Figuur 41

- | | |
|----------------|--------------|
| 1. Motorbeugel | 3. Beugel |
| 2. Demper | 4. Flensbout |

Reiniging

Het voertuig wassen

Het voertuig moet worden gewassen als dit nodig is. Gebruik uitsluitend water of water met een mild reinigingsmiddel. U kunt hierbij een doek gebruiken, maar de kap zal dan wel iets minder gaan glanzen.

Belangrijk: Gebruik geen hogedrukreiniger om het voertuig te wassen. Daardoor kan het elektrische systeem worden beschadigd, belangrijke stickers losraken of noodzakelijk vet op wrijvingspunten worden weggespoeld. Gebruik niet te veel water, zeker niet in de buurt van het bedieningspaneel, de motor en de accu.

Stalling

1. Parkeer het voertuig op een horizontaal oppervlak, stel de parkeerrem in werking, zet de motor af en verwijder het sleuteltje uit het contact.
2. Verwijder vuil en vet van de gehele machine, inclusief de buitenkant van de cilinder, de koelribben van de cilinderkop en de ventilatorbehuizing.

Belangrijk: U kunt het voertuig met een mild reinigingsmiddel en water wassen. Doe dit niet met een hogedrukreiniger. Daardoor kan het elektrische systeem worden beschadigd of noodzakelijk vet op wrijvingspunten worden weggespoeld. Gebruik niet te veel water in de buurt van het bedieningspaneel, de verlichting, de motor en de accu.

3. Controleer de remmen; zie De remmen controleren (bladz. 35).
4. Geef het luchtfilter een onderhoudsbeurt; zie Onderhoud van het luchtfilter (bladz. 24).
5. Smeer de machine; zie Smering (bladz. 24).
6. Ververs de motorolie; zie Motoroliepeil controleren (bladz. 25).
7. Controleer de bandenspanning; zie De banden controleren (bladz. 31).
8. Spoel de brandstoftank om met verse, schone dieselbrandstof.
9. Verwijder de accu uit het chassis, controleer het zuurpeil en laad de accu volledig op; zie Onderhoud van de accu (bladz. 28).

Opmerking: U mag de accukabels niet aansluiten op de accupolen tijdens stalling.

Belangrijk: De accu moet volledig opgeladen zijn, om te voorkomen dat deze bevriest en beschadigd raakt bij temperaturen beneden 0° C. Een volledig opgeladen accu kan ongeveer 50 dagen worden opgeslagen bij temperaturen beneden 4° C zonder tussentijds te hoeven worden opgeladen. Bij temperaturen boven 4° C moet u om de 30 dagen het waterpeil in de accu controleren en de accu opladen.

10. Controleer alle bouten, schroeven en moeren en draai deze vast. Repareer of vervang beschadigde delen.
11. Werk alle krassen en beschadigingen van de lak bij.
Bijwerklak is verkrijgbaar bij een erkende servicedealer.
12. Stal de machine in een schone, droge garage of opslagruimte.
13. Verwijder het contactsleuteltje en bewaar dit op een veilige plaats buiten het bereik van kinderen.
14. Dek het voertuig af om dit te beschermen en schoon te houden.

Opmerkingen:

Opmerkingen:

Opmerkingen:

Lijst met internationale dealers

Dealer:	Land:	Telefoonnummer:	Dealer:	Land:	Telefoonnummer:
Agrolanc Kft	Hongarije	36 27 539 640	Maquiver S.A.	Colombia	57 1 236 4079
Balama Prima Engineering Equip.	Hongkong	852 2155 2163	Maruyama Mfg. Co. Inc.	Japan	81 3 3252 2285
B-Ray Corporation	Korea	82 32 551 2076	Mountfield a.s.	Tsjechië	420 255 704 220
Casco Sales Company	Puerto Rico	787 788 8383	Mountfield a.s.	Slowakije	420 255 704 220
Ceres S.A.	Costa Rica	506 239 1138	Munditol S.A.	Argentinië	54 11 4 821 9999
CSSC Turf Equipment (pvt) Ltd.	Sri Lanka	94 11 2746100	Norma Garden	Rusland	7 495 411 61 20
Cyril Johnston & Co.	Noord-Ierland	44 2890 813 121	Oslinger Turf Equipment S.A.	Ecuador	593 4 239 6970
Cyril Johnston & Co.	Ierland	44 2890 813 121	Oy Hako Ground and Garden Ab	Finland	358 987 00733
Equiver	Mexico	52 55 539 95444	Parkland Products Ltd.	Nieuw-Zeeland	64 3 34 93760
Femco S.A.	Guatemala	502 442 3277	Perfetto	Polen	48 61 8 208 416
ForGarder OU	Estland	372 384 6060	Pratoverde SRL.	Italië	39 049 9128 128
G.Y.K. Company Ltd.	Japan	81 726 325 861	Prochaska & Cie	Oostenrijk	43 1 278 5100
Geomechaniki of Athens	Griekenland	30 10 935 0054	RT Cohen 2004 Ltd.	Israël	972 986 17979
Golf international Turizm	Turkije	90 216 336 5993	Riversa	Spanje	34 9 52 83 7500
Guandong Golden Star	China	86 20 876 51338	Lely Turfcare	Denemarken	45 66 109 200
Hako Ground and Garden	Zweden	46 35 10 0000	Solvart S.A.S.	Frankrijk	33 1 30 81 77 00
Hako Ground and Garden	Noorwegen	47 22 90 7760	Spyros Stavrinides Limited	Cyprus	357 22 434131
Hayter Limited (U.K.)	Verenigd Koninkrijk	44 1279 723 444	Surge Systems India Limited	India	91 1 292299901
Hydroturf Int. Co Dubai	Verenigde Arabische Emiraten	97 14 347 9479	T-Markt Logistics Ltd.	Hongarije	36 26 525 500
Hydroturf Egypt LLC	Egypte	202 519 4308	Toro Australia	Australië	61 3 9580 7355
Irrimac	Portugal	351 21 238 8260	Toro Europe NV	België	32 14 562 960
Irrigation Products Int'l Pvt Ltd.	India	0091 44 2449 4387	Valtech	Marokko	212 5 3766 3636
Jean Heybroek BV	Nederland	31 30 639 4611	Victus Emak	Polen	48 61 823 8369

Privacyverklaring voor Europa

De informatie die Toro verzamelt

Toro Warranty Company (Toro) respecteert uw privacy. Om uw garantieclaim te behandelen en contact met u op te nemen in het geval van een terugroepactie vragen wij om bepaalde persoonlijke informatie mee te delen, hetzij direct of via uw lokale Toro-dealer.

Het Toro garantiesysteem wordt gehost op servers in de Verenigde Staten, waar de privacywet mogelijk niet dezelfde bescherming biedt als in uw land.

DOOR UW PERSOONLIJKE GEGEVENS MET ONS TE DELEN STEM U IN MET DE VERWERKING VAN UW PERSOONLIJKE GEGEVENS ZOALS BESCHREVEN IN DEZE PRIVACYVERKLARING.

Hoe Toro informatie gebruikt

Toro kan uw persoonsgegevens gebruiken om uw garantieclaim te behandelen, contact met u op te nemen in het geval van een terugroepactie, of voor een ander doeleinde waarvan we u op de hoogte brengen. Toro kan uw informatie delen met zijn afdelingen, dealers of andere zakenpartners in verband met deze activiteiten. We verkopen uw persoonsgegevens niet aan andere bedrijven. We behouden ons het recht voor om persoonsgegevens te delen teneinde te voldoen aan geldende wetten en verzoeken van de aangewezen autoriteiten, opdat wij onze systemen naar behoren kunnen gebruiken of met het oog op onze eigen bescherming of die van andere gebruikers.

Behoud van uw persoonlijke informatie

Wij bewaren uw persoonsgegevens zo lang als nodig is voor de doeleinden waarvoor ze oorspronkelijk werden verzameld of voor andere legitieme doeleinden (zoals naleving van voorschriften), of zo lang als vereist is door de van toepassing zijnde wet.

Toro's engagement voor de beveiliging van uw persoonlijke gegevens.

We nemen redelijke voorzorgen om uw persoonlijke gegevens te beschermen. We proberen bovendien de nauwkeurigheid en geldigheid van persoonlijke gegevens te waarborgen.

Toegang tot en aanpassing van uw persoonlijke informatie

Als u toegang wenst tot uw persoonlijke gegevens of deze wilt aanpassen, gelieve dan een e-mail te sturen naar legal@toro.com.

Australische consumentenwet

Australische klanten kunnen voor informatie over de Australische consumentenwet (Australian Consumer Law) terecht bij de lokale Toro-dealer of ze kunnen deze informatie in de doos vinden.



De Toro Total Coverage-garantie

Beperkte garantie

Voorwaarden en producten waarvoor de garantie geldt

De Toro® Company en de hieraan gelieerde onderneming, Toro Warranty Company, bieden krachtens een overeenkomst tussen beide ondernemingen gezamenlijk de garantie dat uw Toro product (hierna: het 'product') gedurende twee jaar of 1500 bedrijfsuren* vrij is van materiaalgebreken of fabricagefouten, met dien verstande dat hierbij de kortste periode moet worden aangehouden. Deze garantie geldt voor alle producten met uitzondering van beluchters (zie de afzonderlijke garantieverklaringen voor deze producten). In een geval waarin de garantie van toepassing is, zullen wij het product kosteloos repareren en ook niet de kosten van diagnose, arbeid, onderdelen en transport in rekening brengen. De garantie gaat in op de datum waarop het product is geleverd aan de oorspronkelijke koper. * Het product is uitgerust met een urenteller.

Aanwijzingen voor aanvraag van garantieservice

U dient contact op te nemen met de distributeur of erkende dealer bij wie u het product heeft gekocht, zodra u denkt dat er sprake is van een geval waarop de garantie van toepassing is. Als het u moeite kost een distributeur of erkende dealer te vinden of vragen hebt over rechten of plichten met betrekking tot de garantie, kunt u contact met ons opnemen op:

Commercial Products Service Department
Toro Warranty Company
8111 Lyndale Avenue South
Bloomington, MN 55420-1196, VS
E-mail: commercial.warranty@toro.com

Plichten van de eigenaar

Als eigenaar van het product bent u verantwoordelijk voor de vereiste onderhouds- en afstelwerkzaamheden die worden vermeld in de gebruikershandleiding. Indien u de vereiste onderhouds- en afstelwerkzaamheden niet uitvoert, kan uw garantieclaim worden afgewezen.

Zaken en gevallen die niet onder de garantie vallen

Niet alle storingen of defecten van het product die plaatsvinden tijdens de garantieperiode zijn materiaalgebreken of fabricagefouten. Buiten deze garantie vallen:

- Defecten als gevolg van het gebruik van andere dan originele Toro-onderdelen, of als gevolg van de montage en gebruik van additionele, gewijzigde of niet van Toro afkomstige accessoires en producten. De fabrikant van deze artikelen kan een afzonderlijke garantie verstrekken.
- Defecten als gevolg van nalatigheid om aanbevolen onderhouds- en/of afstelwerkzaamheden te verrichten. Als u uw Toro product niet goed onderhoudt volgens lijst met aanbevolen onderhoudswerkzaamheden in de *Gebruikershandleiding* kan ertoe leiden dat garantieclaims worden afgewezen.
- Defecten als gevolg van verkeerd, achteloos of roekeloos gebruik van het product.
- Onderdelen die onderhevig zijn aan slijtage door gebruik, tenzij deze gebreken vertonen. Voorbeelden van onderdelen die slijten of worden verbruikt tijdens een normaal gebruik van het product zijn onder meer, maar niet uitsluitend: remblokken en remvoeringen, koppelingsvoeringen, maaimessen, messenkooien, snijplaten, pennen, bougies, zwenkwieken, banden, filters, drijfriemen en sommige onderdelen van spuitmachines zoals membranen, spuitdoppen, afsluitkleppen en dergelijke.

Andere landen dan de VS of Canada

Klanten dienen contact op te nemen met hun Toro-distributeur (dealer) om het garantiebeleid voor hun land, provincie of staat te verkrijgen. Als u om een of andere reden ontevreden bent over de service van uw verdeler of moeilijk informatie over de garantie kunt krijgen, verzoeken wij u contact op te nemen met de Toro-importeur. Als alle andere middelen tekortschieten, kunt zich wenden tot de Toro Warranty Company.

- Defecten veroorzaakt door externe invloeden. Externe invloeden zijn onder meer, maar niet uitsluitend: weersomstandigheden, wijze van opslag, verontreiniging, gebruik van niet-goedgekeurde koelvloeistoffen, smeermiddelen, additieven, meststoffen, water, chemicaliën en dergelijke.
- Normale geluidssterkte, trillingen, slijtage en achteruitgang.
- Normale slijtage omvat onder meer, maar niet uitsluitend: schade aan stoelen als gevolg van slijtage of afschuring, afgebladderde verfoppervlakken, beschadigde stickers en krassen op ruiten.

Onderdelen

Garantie wordt verleend op onderdelen die moeten worden vervangen in het kader van het vereiste onderhoud, gedurende de garantieperiode tot hun geplande vervanging. Een onderdeel dat uit hoofde van de garantie is vervangen, komt voor de duur van de oorspronkelijke productgarantie in aanmerking voor de garantie en wordt eigendom van Toro. Toro neemt de uiteindelijke beslissing of een onderdeel of een groep van onderdelen wordt gerepareerd of vervangen. Toro mag voor reparaties in de fabriek gereviseerde onderdelen gebruiken.

Opmerking met betrekking tot de garantie op semi-tractieaccu's:

Semi-tractieaccu's hebben een specifiek totaal aantal kilowatt-uren die zij tijdens hun levensduur kunnen leveren. De wijze waarop zij worden gebruikt, opgeladen en onderhouden kan hun levensduur verlengen of bekorten. Als de accu's in dit product worden gebruikt, zal hun bruikbaarheid tussen de oplaadintervallen langzaam verminderen totdat zij volledig uitgeput zijn. Vervanging van een accu die is uitgeput als gevolg van normaal gebruik, is de verantwoordelijkheid van de eigenaar van het product. Een accu moet soms tijdens de normale garantieperiode op kosten van de eigenaar worden vervangen.

Onderhoud op kosten van de eigenaar

Opvoeren van de motor, smeren, reinigen en waxen, het vervangen van items en voorwaarden die niet onder de garantie vallen, filters, koelvloeistof en het uitvoeren van aanbevolen onderhoudswerkzaamheden behoren tot de gebruikelijke werkzaamheden die nodig zijn voor Toro producten en die voor rekening komen van de eigenaar.

Algemene voorwaarden

Op grond van deze garanties mogen reparaties uitsluitend worden uitgevoerd door een erkende Toro-dealer.

The Toro Company en de Toro Warranty Company zijn niet aansprakelijk voor indirecte of bijkomende schade of gevolgschade in samenhang met het gebruik van de Toro-producten die onder deze garantie vallen, inclusief de kosten of uitgaven voor de levering van vervangen materiaal of diensten gedurende een redelijke periode van onbruikbaarheid of buitengebruikstelling tijdens de uitvoering van reparatiewerkzaamheden op grond van deze garantie. Met uitzondering van de emissiegarantie waarnaar hieronder (indien van toepassing) wordt verwezen, bestaat er geen andere uitdrukkelijke garantie.

Alle impliciete garanties van verkoopbaarheid of geschiktheid voor gebruik zijn beperkt tot de duur van deze uitdrukkelijke garantie. Sommige landen staan uitsluitingen van bijkomende schade of gevolgschade of beperkingen op de duur van de impliciete garantie niet toe, zodat bovengenoemde uitsluitingen en beperkingen in uw geval mogelijk niet van toepassing zijn.

Deze garantie geeft u specifieke juridische rechten; daarnaast kunt u beschikken over andere rechten die per land kunnen verschillen.