



マスターブーム・キット

Multi Pro® 1750 および WM ターフスプレーヤ用

モデル番号130-7117

取り付け要領

付属部品

すべての部品がそろっているか、下の表で確認してください。

内容	数量	用途
マニホールド	1	キットを取り付けます。
バイパスバルブアセンブリ	1	
ホースバーブ	1	
Oリング	1	

▲ 警告

カリフォルニア州
第65号決議による警告

米国カリフォルニア州では、この製品に、ガンや先天性異常などの原因となる化学物質が含まれているとされています。

キットを取り付ける

1. 平らな床面に停車し、ブームを下降させ、左右のブームの先端部をジャッキスタンドで支える。
2. 駐車ブレーキを掛け、エンジンを停止し、キーを抜き取る。
3. 電気配線およびホースの接続をすべて外す 図1。

注 ホース固定ピンを外してホースを取り外す。



図 1

1. 電気の接続
2. ホースの接続



- バイパスバルブ固定ピンを外してバルブを外す図2。

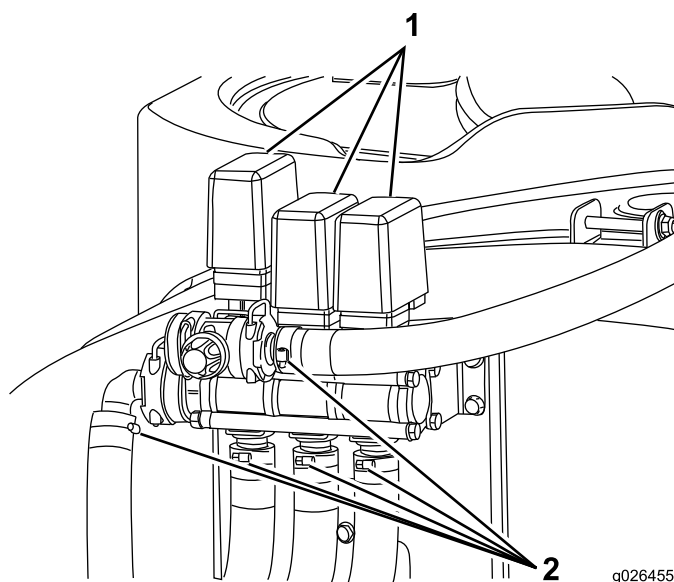

図2

- バイパスバルブのピン
- ボルト

- バルブアセンブリを機体に固定しているボルトを外してバルブアセンブリを外す図2。
- 通しボルトを注意深く外してバルブアセンブリを分解する図3。

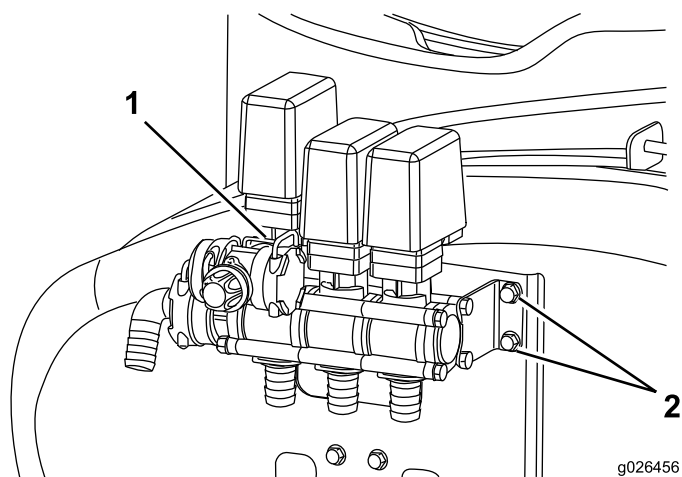

図3

- 通しボルト

- 通しボルトを外してバルブアセンブリを分解する

注 Oリングとスペーサが落ちてくる可能性があります。図4を使用して、各部品を正しい位置に取り付けてください図4。

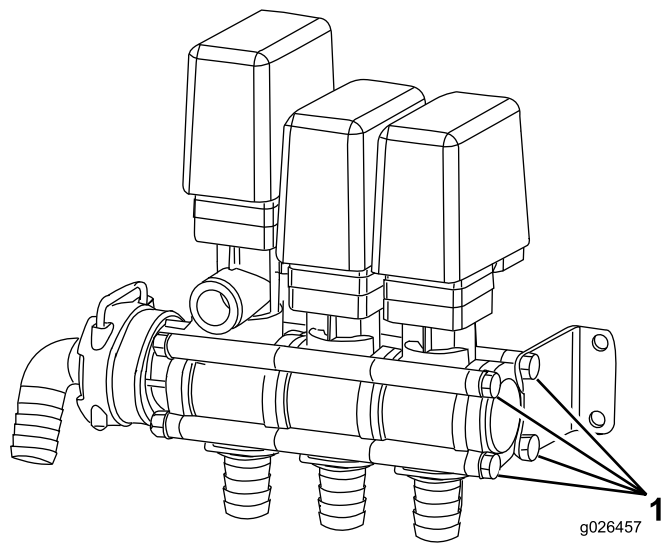

図4

- 攪拌バルブ捨てない
- レートバルブ捨てない
- マスターブームバルブ新しいマニホールドに交換

- スプレーヤに新しいマニホールドを取り付ける。

注 攪拌バルブとレートバルブの位置を交換し、マスターブームバルブをキットに入っているものに交換する図5。

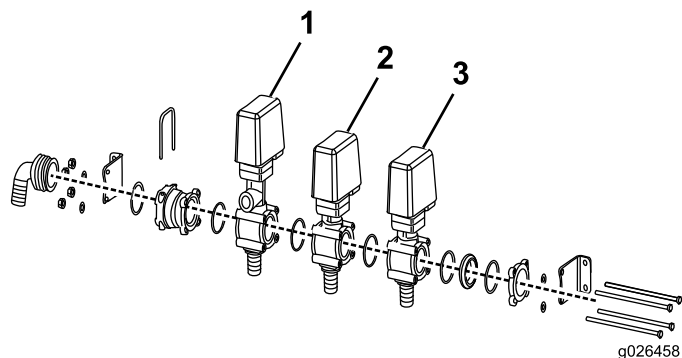

図5

- レートバルブ
- 攪拌バルブ
- マスターブーム・バルブ

- 元のバイパスアセンブリとキットに入っている新しいバイパスアセンブリを取り付ける図6。

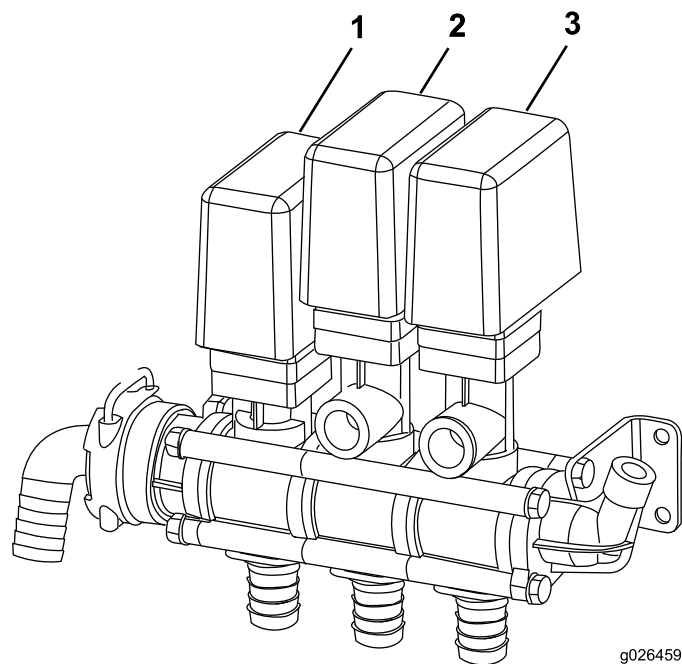
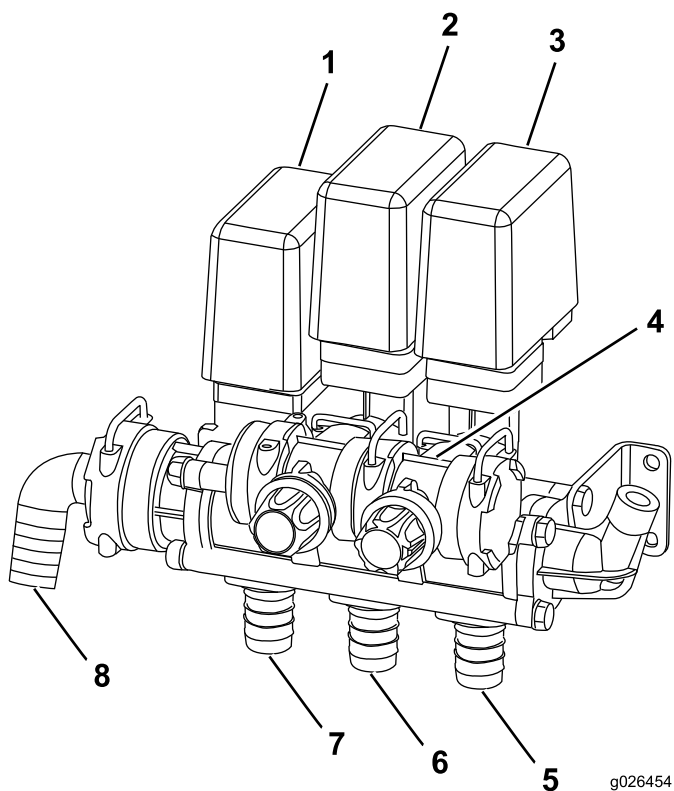

g026454

図 6

- | | |
|---------------------|------------|
| 1. レートバルブ | 5. ホースバーブC |
| 2. 攪拌バルブバイパス付き | 6. ホースバーブA |
| 3. マスターブームバルブバイパス付き | 7. ホースバーブB |
| 4. バイパスアセンブリ | 8. ホースバーブE |

-
10. バルブアセンブリを元通りに機体に取り付ける。
 11. バルブアセンブリにホースを元通りに取り付ける図 6。

注 マニホールド 1 と 2 の位置が元の状態から入れ替わっているため、ホース A と B も入れ替えてください。

12. 電気配線の接続を行う。

注 接続は元のバルブに元通りに行ってください。新しくなったバルブには古いものと同様の接続を行ってください。接続はラベルにも記載されています。



Count on it.