



# Hovedbomsett

## Multi Pro® 1750- og WM-gresspreder

Modellnr. 130-7117

### Installasjonsveiledning

## Løse deler

Bruk diagrammet nedenfor som en sjekkliste for å kontrollere at alle delene er sendt.

Beskrivelse	Ant.	Bruk
Manifold	1	Monter settet.
Omløpsenhet	1	
Slangekobling	1	
O-ring	1	

### ⚠ ADVARSEL

#### CALIFORNIA Proposition 65-advarsel

Dette produktet inneholder et kjemikalie eller kjemikalier som staten California vet forårsaker kreft, fødselsdefekter eller forplantningsskade.

## Montere settet

1. Parker maskinen på en jevn flate, senk bommene og støtt endene med jekkstøtter.
2. Aktiver parkeringsbremsen, stans motoren og ta ut nøkkelen.
3. Fjern de elektriske tilkoblingene og alle slangetilkoblingene (Figur 1).

**Merk:** Dra ut og fjern slangepinnene for å fjerne slangene.

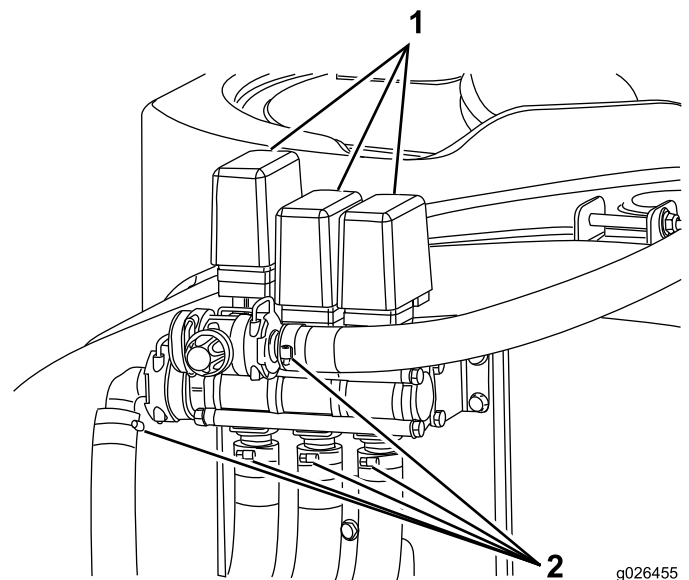

Figur 1

1. Elektriske tilkoblinger      2. Slangetilkoblinger



4. Fjern pinnene og dra av omløpsventilen (Figur 2).

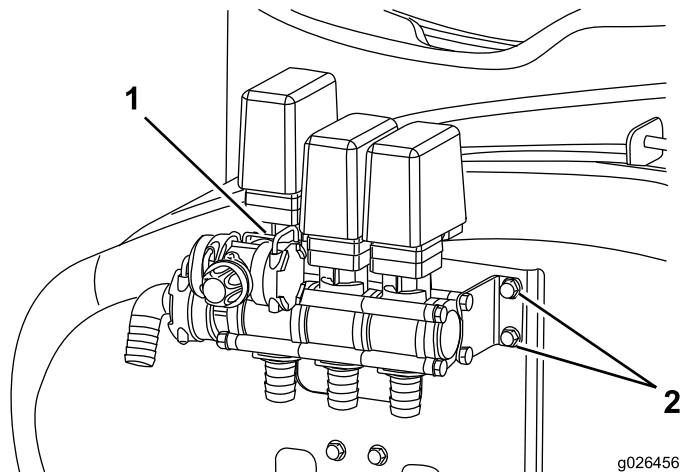

Figur 2

1. Omløpsventilpinne      2. Bolter

5. Fjern boltene for å fjerne ventilenheten fra maskinen (Figur 2).

6. Fjern boltene forsiktig, og demonter ventilenheten (Figur 3).

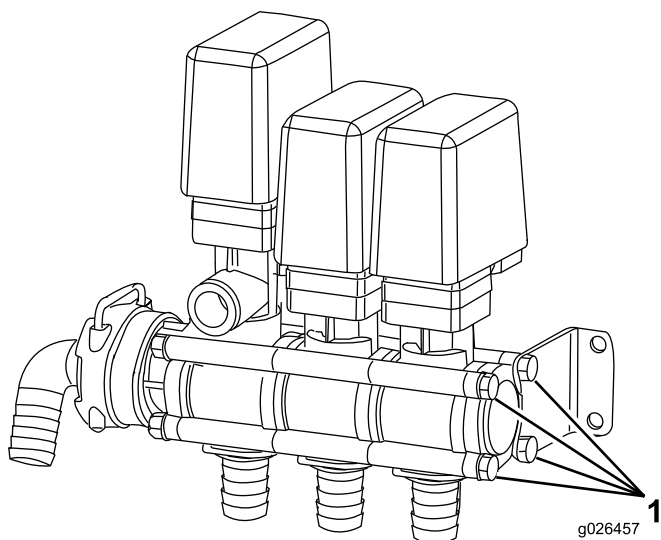

Figur 3

1. Bolter

7. Demonter ventilenheten når boltene er fjernet

**Merk:** O-ringene og avstandsstykkene kan falle ut. Bruk Figur 4 for å sikre at de holdes på plass (Figur 4).

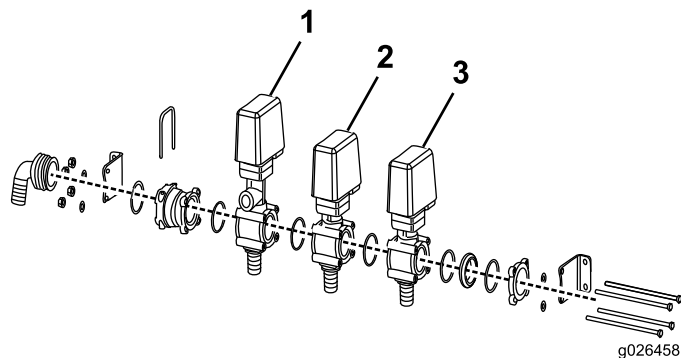

Figur 4

1. Risteventil (behold)      3. Hovedbomventil (skift ut med ny manifold)  
2. Hastighetsventil (behold)

8. Monter den nye manifolden på sprederen.

**Merk:** Bytt plasseringen på risteventilen og hastighetsventilen, og skift ut hovedbomventilen med den som er inkludert i settet (Figur 5).

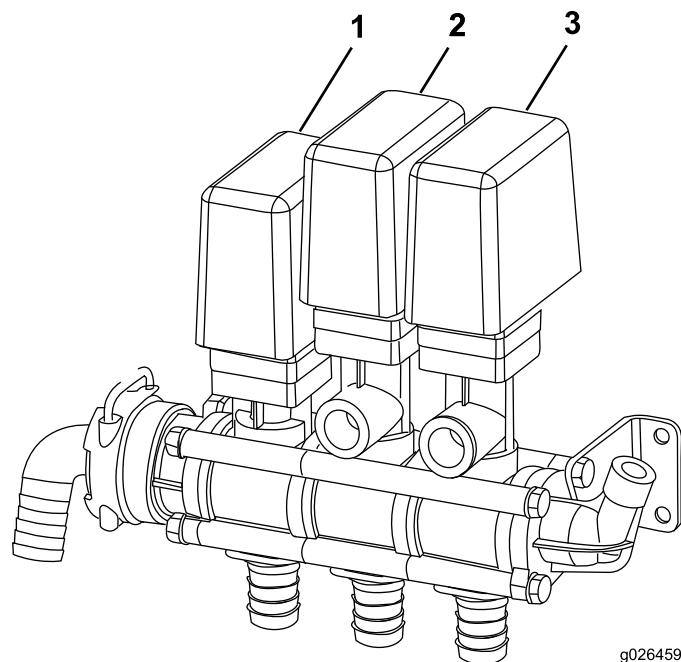

Figur 5

1. Hastighetsventil      3. Hovedbomventil  
2. Risteventil

9. Monter den originale omløpsenheten og den nye som er inkludert i settet (Figur 6).

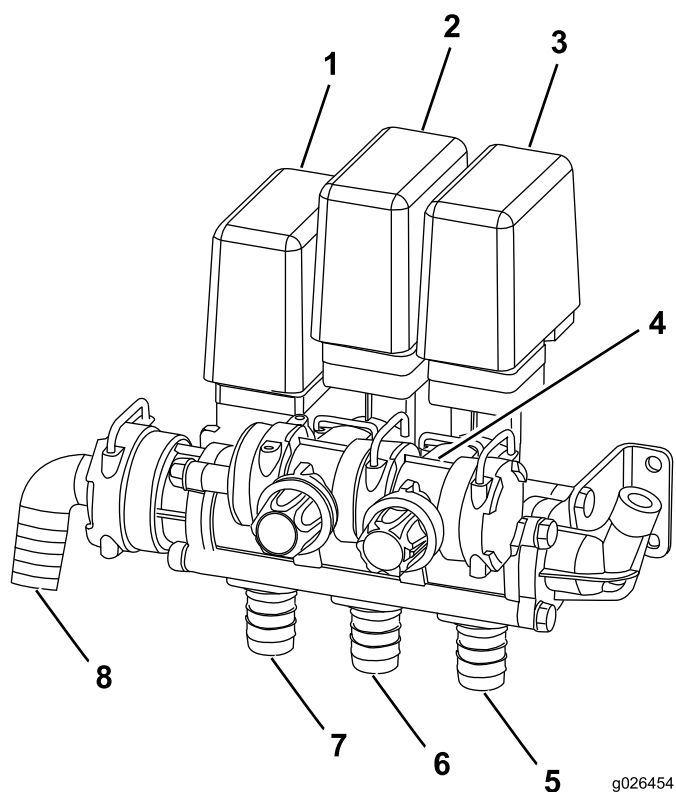

**Figur 6**

- |                             |                    |
|-----------------------------|--------------------|
| 1. Hastighetsventil         | 5. Slangekobling C |
| 2. Risteventil med omløp    | 6. Slangekobling A |
| 3. Hovedbomventil med omløp | 7. Slangekobling B |
| 4. Omløpsenhet              | 8. Slangekobling E |

- 
10. Monter ventilenheten tilbake på maskinen.  
11. Monter slangene tilbake på ventilenheten (Figur 6).

**Merk:** Da manifold 1 og 2 har byttet plass, må slange A og slange B også byttes om.

12. Koble til de elektriske tilkoblingene.

**Merk:** Koble de elektriske tilkoblingene til originalventilene deres. Koble den elektriske tilkoblingen for ventilen som ble fjernet, til den nye ventilen. De elektriske tilkoblingene er også merket



**Count on it.**