



Kit de cable de repuesto

Cortacéspedes TimeMaster de 76 cm (30 pulgadas) de 2012 y 2013

Nº de modelo 130-6739

Instrucciones de instalación

⚠ ADVERTENCIA

CALIFORNIA

Advertencia de la Propuesta 65

Este producto contiene una o más sustancias químicas que el Estado de California considera causantes de cáncer, defectos congénitos o trastornos del sistema reproductor.

1. Retire el cable antiguo de la transmisión autopropulsada y deséchelo.
2. Perfore y desbarbe un taladro de 16 mm (5/8 pulgada) de diámetro en la carcasa del cortacésped en la posición indicada en Figura 1.



Figura 1

1. Perfore y desbarbe un taladro de 16 mm (5/8 pulgada) de diámetro aquí.
2. Taladro pequeño (en los modelos de arranque eléctrico, contiene un perno para retener el portafusibles)

Nota: Los centros del taladro perforado y del taladro más pequeño deben estar a la misma distancia del borde izquierdo del bastidor del cortacésped. En modelos de arranque eléctrico, hay un perno en el taladro pequeño para retener el portafusibles.

3. Introduzca el cable nuevo desde arriba (primero el extremo del muelle) a través del taladro perforado.
4. Conecte el extremo del muelle a la palanca de activación de la transmisión, según se muestra en Figura 2.

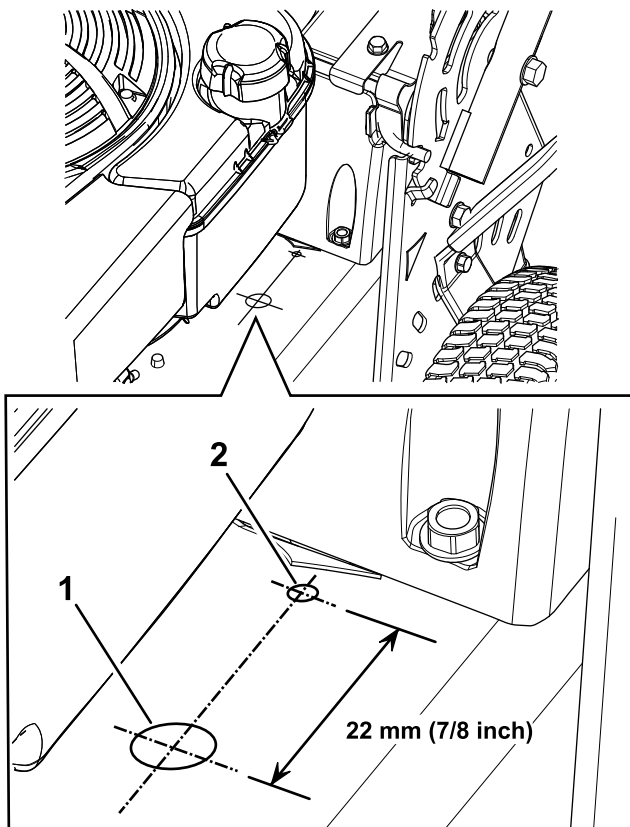

Figura 2

1. Caja de engranajes de la transmisión
2. Extremo del muelle del cable
3. Palanca de activación de la transmisión

5. Introduzca el anclaje del cable en el taladro del soporte de la carcasa de la transmisión, según se muestra en Figura 3.



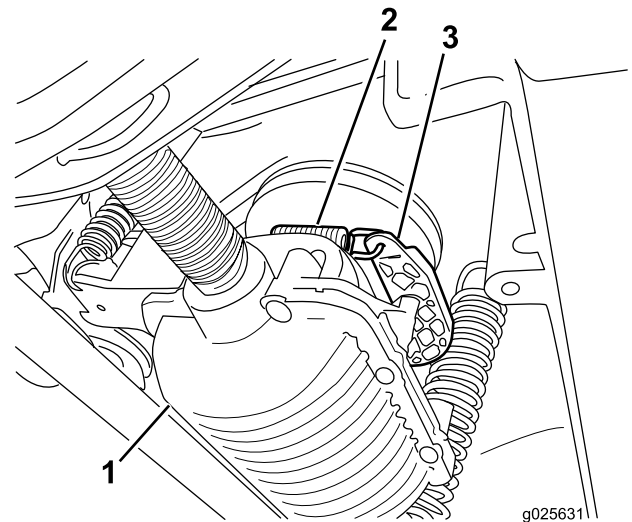

Figura 3

1. Anclaje del cable 2. Carcasa de la transmisión

6. Enrute el cable hacia arriba por el lado izquierdo del manillar, según se muestra en Figura 4.

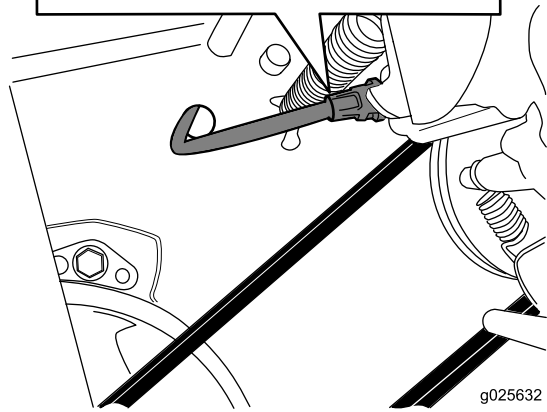
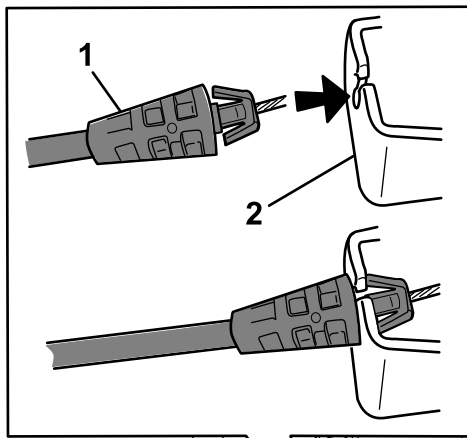

Figura 4

1. Cable de la transmisión 2. Taladro perforado autopropulsada

7. Sujete el extremo superior del cable a la palanca de tracción.

8. Levante del todo el manillar superior.
9. Afloje la tuerca del soporte del cable (Figura 5).

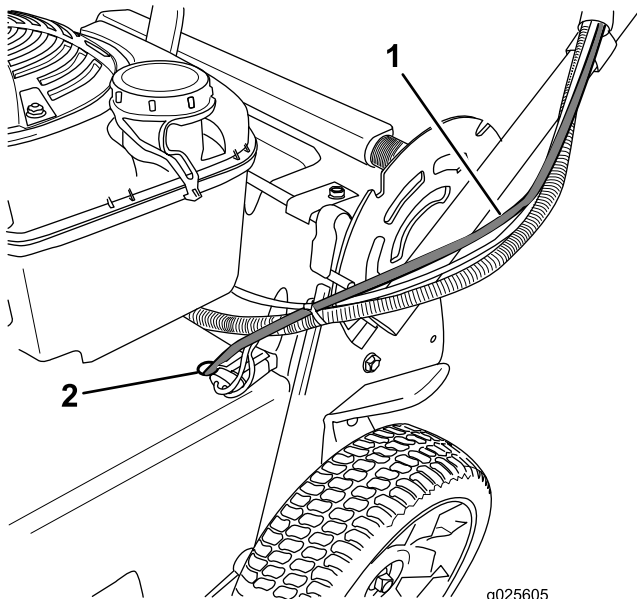

Figura 5

10. Tire hacia abajo de la cubierta del cable (hacia la máquina) hasta que haya eliminado la holgura del cable (Figura 6).

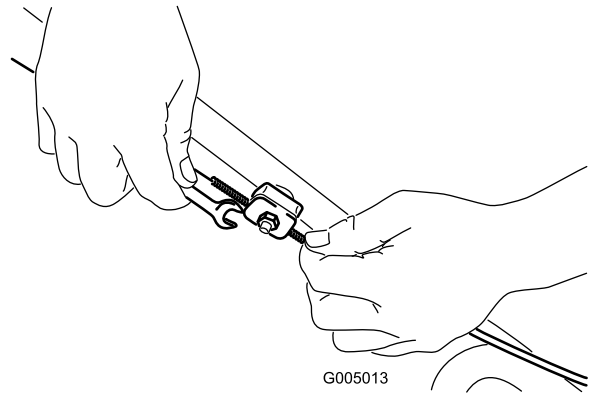
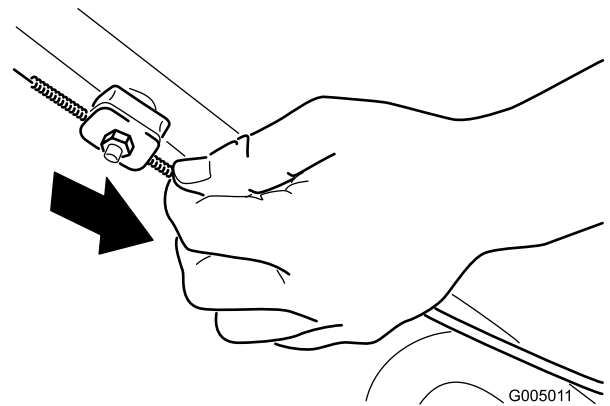

Figura 6

11. Apriete la tuerca del soporte del cable.