



Kit câble de rechange

Tondeuses TimeMaster de 76 cm (30 pouces) 2012 et 2013

N° de modèle 130-6739

Instructions de montage

⚠ ATTENTION

CALIFORNIE Proposition 65 - Avertissement

Ce produit contient une ou des substances chimiques considérées par l'état de Californie comme capables de provoquer des cancers, des anomalies congénitales ou d'autres troubles de la reproduction.

1. Enlevez l'ancien câble d'autopropulsion et mettez-le au rebut.
2. Percez et ébavurez un trou de 16 mm (5/8 po) de diamètre dans le carter de la tondeuse, à l'emplacement indiqué à la Figure 1.

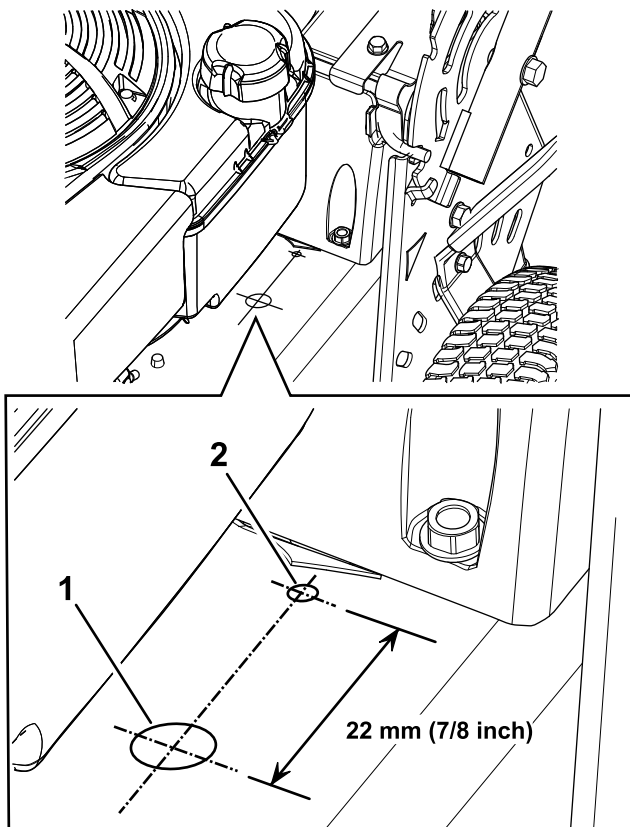

Figure 1

1. Percez et ébavurez un trou de 16 mm (5/8 po) de diamètre ici.
2. Petit trou (est occupé par un boulon qui retient le porte-fusibles sur les modèles à démarreur électrique)

Remarque: Le centre du trou percé et du petit trou doit être à la même distance du bord gauche du cadre de la tondeuse. Sur les modèles à démarreur électrique, un boulon est inséré dans le petit trou pour fixer le porte-fusibles en place.

3. Insérez le câble neuf par le haut (côté avec ressort en premier) dans le trou percé.
4. Fixez le côté ressort du câble au levier d'activation de la boîte de vitesses, comme montré à la Figure 2.

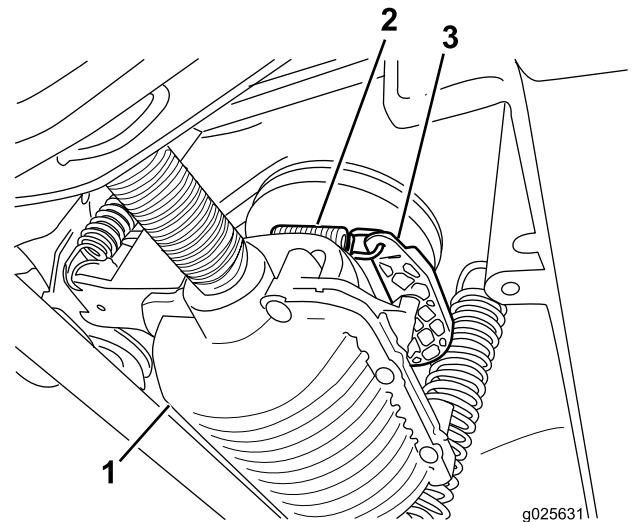

Figure 2

1. Boîte de vitesses
2. Côté ressort du câble
3. Levier d'activation de la boîte de vitesses

5. Insérez l'ancrage du câble dans le trou du support du carter de la boîte de vitesses, comme montré à la Figure 3.



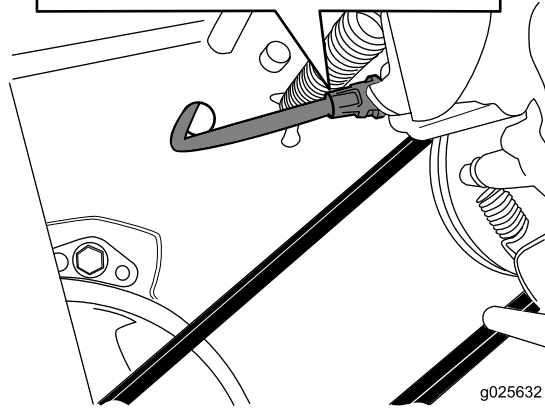
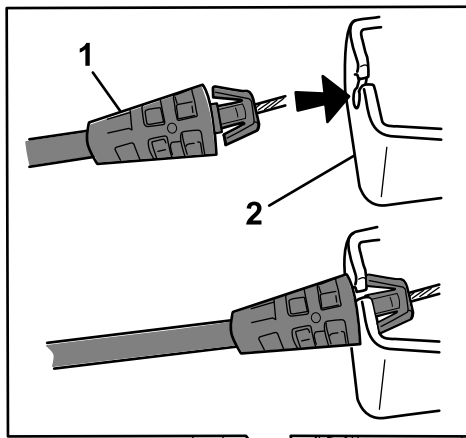

Figure 3

1. Ancrage de câble 2. Carter de la boîte de vitesses

6. Acheminez le câble vers le haut, le long du côté gauche du guidon, comme montré à la Figure 4.

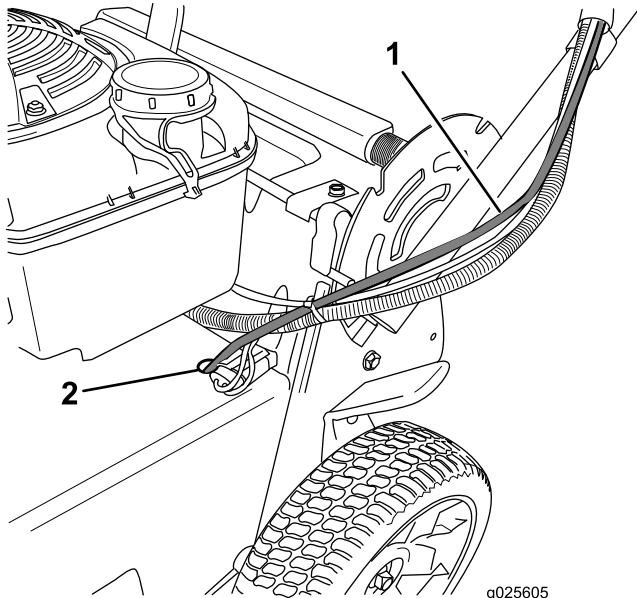

Figure 4

1. Câble d'autopropulsion 2. Trou percé

7. Fixez l'extrémité supérieure du câble au levier de commande de déplacement.

8. Tirez la partie supérieure du guidon complètement vers le haut.
9. Desserrez l'écrou du support de guidage du câble (Figure 5).

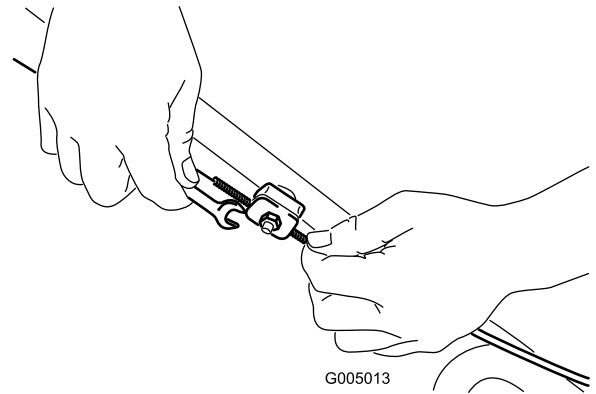

Figure 5

10. Tirez la gaine du câble vers le bas (vers la machine) pour éliminer le mou du câble (Figure 6).

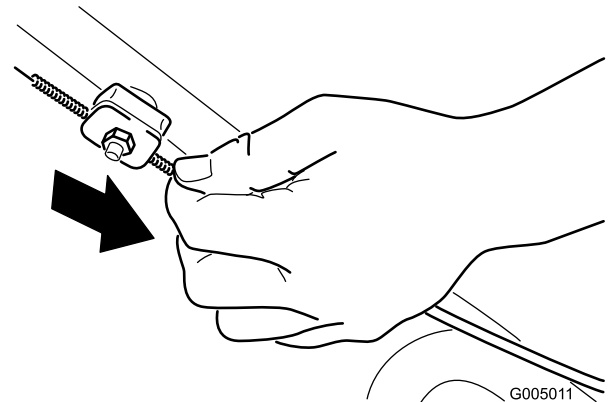

Figure 6

11. Serrez l'écrou du support de câble.