



**Count on it.**

**Uživatelská příručka**

## Hnací jednotky Greensmaster® eFlex® 1800 a 2100

Číslo modelu 04042—Výrobní číslo 314001001 a vyšší

Číslo modelu 04043—Výrobní číslo 314001001 a vyšší

Číslo modelu 04232—Výrobní číslo 312000001 a vyšší

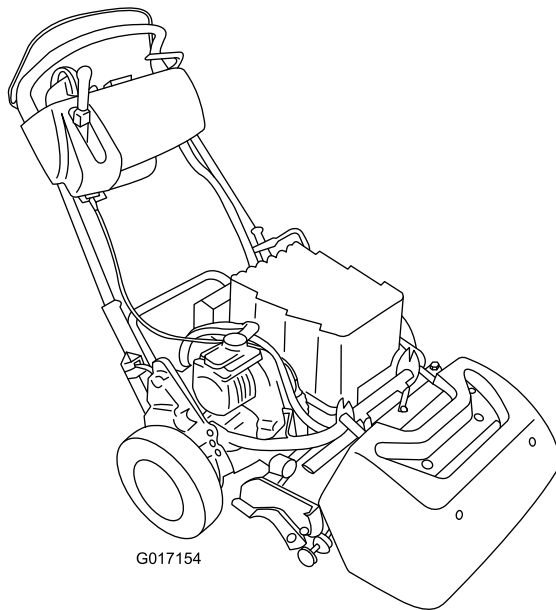

Tento výrobek splňuje všechny relevantní směrnice Evropské unie. Podrobné informace naleznete v Prohlášení o shodě k tomuto výrobku.

## ⚠ DŮLEŽITÉ UPOZORNĚNÍ

### CALIFORNIA

#### Důležité upozornění, poučka 65

Tento výrobek obsahuje chemikálii nebo chemikálie, které jsou státu Kalifornie známy jako karcinogenní, mutagenní nebo reprotoxické.

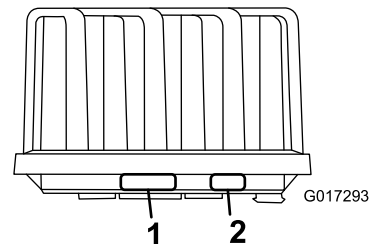
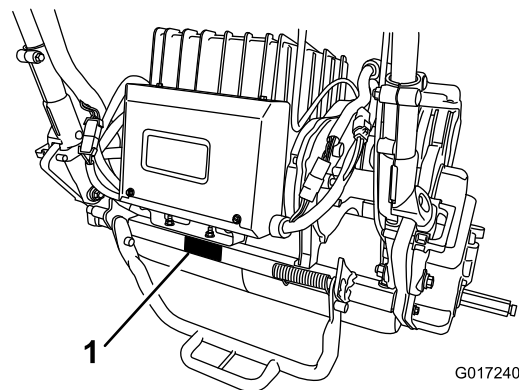

Obrázek 1

1. Místo uvedení čísla modelu a sériového čísla
2. Informace výrobce baterie

Číslo modelu \_\_\_\_\_

Výrobní číslo \_\_\_\_\_

## Úvod

Tento stroj je ručně vedená vřetenová sekačka na trávu, která je provozovaná najímanými profesionály pro komerční účely. Je určena zejména k sekání trávy na dobře udržovaných travnatých plochách v parcích, na golfových a sportovních hřištích a na komerčních pozemcích. Není určena k sekání křovin, trávy a jiných porostů podél silnic ani k zemědělskému použití.

Přečtěte si pečlivě následující informace, abyste věděli, jak máte správně používat a pečovat o svůj výrobek a jak se vyhnout zranění a poškození výrobku. Za správný a bezpečný provoz výrobku nese odpovědnost majitel.

Společnost Toro můžete kontaktovat přímo na adrese [www.Toro.com](http://www.Toro.com) Zde najdete informace o výrobcích a příslušenství, můžete si vyhledat prodejce nebo zaregistrovat svůj výrobek.

Kdykoli budete potřebovat servis, originální díly Toro nebo doplňující informace, obraťte se na autorizované servisní středisko nebo zákaznický servis Toro a uveďte model a výrobní číslo svého výrobku. [Obrázek 1](#) znázorňuje umístění typového a sériového čísla na výrobku. Vepište sériové číslo do příslušného pole.

Tato příručka upozorňuje na potenciální rizika a obsahuje bezpečnostní sdělení s výstražným symbolem ([Obrázek 2](#)), který signalizuje nebezpečí vážného zranění nebo smrti v případě nedodržování doporučených bezpečnostních opatření.



Obrázek 2

1. Výstražný symbol.

V této příručce jsou pro zdůraznění informací používána dvě slova. **Důležité** upozorňuje na speciální technické informace a **Poznámka** zdůrazňuje obecné informace, které stojí za zvláštní pozornost.

# Obsah

Bezpečnost .....	4	Čištění .....	39
Bezpečné obslužné postupy .....	4	Čištění stroje.....	39
Bezpečnost sekačky Toro .....	5	Uskladnění .....	40
Hladina akustického výkonu .....	5	Odstavení stroje .....	40
Hladina akustického tlaku.....	5	Použití stroje po uskladnění .....	40
Úroveň vibrací .....	6		
Bezpečnostní a instrukční štítky .....	7		
Nastavení .....	10		
1 Montáž koncové desky .....	11		
2 Montáž žací jednotky na hnací jednotku .....	11		
3 Montáž zářezek rukojeti.....	12		
4 Montáž baterie .....	12		
5 Seřízení snímače zatačení EZ.....	15		
6 Montáž doplňkových přepravních kol .....	15		
7 Připevnění sběracího koše .....	16		
Součásti stroje .....	18		
Ovládací prvky .....	18		
Technické údaje .....	21		
Přídavná zařízení / příslušenství .....	21		
Obsluha .....	22		
Bezpečnost na prvním místě .....	22		
Nastavení výšky rukojeti.....	22		
Nastavení úhlu sklonu rukojeti .....	22		
Zapnutí stroje .....	22		
Vypnutí stroje .....	22		
Použití stroje v přepravním režimu.....	23		
Příprava k sekání .....	23		
Obsluha při sekání.....	23		
Kontrola činnosti blokovacích spínačů .....	24		
Údržba lithium-iontové baterie.....	25		
Použití displeje InfoCenter .....	26		
Uvolnění převodovky.....	28		
Přizpůsobení nastavení stroje stavu travnaté plochy .....	29		
Údržba .....	31		
Doporučený harmonogram údržby .....	31		
Kontrolní seznam každodenní údržby .....	32		
Postupy před údržbou stroje .....	33		
Odpojení baterie .....	33		
Mazání .....	33		
Mazání spojovacího prvku motoru.....	33		
Údržba elektrického systému .....	34		
Údržba baterie .....	34		
Odeslání baterie do servisu .....	34		
Výměna pojistek.....	34		
Údržba blokovacího spínače pohonu pojezdu.....	35		
Údržba snímače sekání.....	35		
Údržba blokovacího spínače brzdy.....	36		
Údržba brzd .....	36		
Seřízení provozní/parkovací brzdy.....	36		
Údržba řemenů .....	37		
Kontrola hnacího řemene žacího vřetena .....	37		
Přístup k otvoru krytu převodovky.....	37		
Nastavení napínáku řemene převodovky .....	38		
Údržba ovládacích prvků .....	38		
Seřízení ovládnání pohonu žacího vřetene.....	38		

# Bezpečnost

Tento stroj splňuje nebo překračuje specifikace norem CEN EN 836:1997, ISO 5395:1990 a ANSI B71.4-2012, které byly platné v době výroby.

Při nesprávném používání nebo údržbě může dojít ke zranění obsluhy nebo vlastníka. Za účelem snížení rizika zranění dodržujte tyto bezpečnostní pokyny a vždy věnujte pozornost výstražnému symbolu (**Obrázek 2**), který znamená UPOZORNĚNÍ, VÝSTRAHA nebo NEBEZPEČÍ – „bezpečnostní pokyny“. Nedodržení tohoto pokynu může mít za následek zranění nebo smrt osob.

## Bezpečné obslužné postupy

Následující pokyny vycházejí z norem CEN EN 836:1997, ISO 5395:1990 a ANSI B71.4-2012.

### Zaškolení

- Pečlivě si přečtěte *provozní příručku* a jiné školicí materiály. Seznamte se s ovládním, bezpečnostními symboly a řádným používáním zařízení.
- Nikdy nedovolte, aby sekačku používaly či opravovaly děti nebo osoby, které nejsou obeznámeny s těmito pokyny. Věková hranice obsluhy může být omezena místními předpisy.
- Nikdy nesekejte, jsou-li nablízku osoby, zejména děti, a zvířata.
- Mějte na paměti, že provozovatel nebo uživatel nese odpovědnost za nehody nebo ohrožení jiných osob nebo jejich majetku.
- Vlastník či uživatel nese zodpovědnost za nehody nebo zranění sama sebe, jiných osob nebo majetku a může jim zabránit.

### Příprava

- Při sekání vždy noste pevnou protiskluzovou obuv, dlouhé kalhoty, ochrannou přilbu, ochranné brýle a chrániče sluchu. Dlouhé vlasy, volný oděv nebo šperky mohou být zachyceny pohyblivými díly. Se zařízením nepracujte bosí ani v otevřených sandálech.
- Důkladně zkontrolujte místo, kde budete zařízení používat, a odstraňte veškeré předměty, které by stroj mohl odmrštit.
- Zkontrolujte, zda jsou namontovány kontrolní prvky přítomnosti obsluhy, bezpečnostní spínače a ochranné kryty, a zda správně fungují. Při nesprávné funkci těchto prvků stroj nepoužívejte.

### Obsluha

- Sekejte vždy jen za denního světla nebo při dobrém umělém osvětlení.
- Než nastartujete motor, rozpojte všechny záběrové spojky žacích nožů, zařaďte neutrální a zatáhněte parkovací brzdu.

- Dávejte pozor na díry v zemi a jiná skrytá nebezpečí.
- Při přejíždění silnic nebo v jejich blízkosti dávejte pozor na provoz.
- Před přejezdem nezatravněných ploch zastavte pohyb žacích nožů.
- Používáte-li jakékoli přídavné zařízení, nikdy nesměrujte odhoz materiálu na okolostojící osoby ani nedovolte, aby se za provozu stroje nějaké osoby zdržovaly v jeho blízkosti.
- Nikdy nepoužívejte stroj s poškozenými ochrannými kryty, štíty nebo bez bezpečnostních ochranných zařízení. Ujistěte se, zda jsou všechny ochranné spínače připevněny, náležitě seřízeny a řádně fungují.
- Před opuštěním místa obsluhy:
  - Zastavte na rovné ploše.
  - Uvolněte páku pojezdu/sekání.
  - Zajistěte stroj parkovací brzdou.
  - Vypněte stroj.
- Při přepravě sekačky a vždy, když sekačku nepoužíváte, vyřaďte pohon přídavných zařízení.
- Vypněte stroj a uvolněte páku pojezdu/sekání v následujících situacích:
  - před připojením baterie k nabíječce,
  - před sejmutím sběracího koše,
  - před nastavením výšky, pokud výšku nelze nastavit z pozice obsluhy,
  - před čištěním a uvolňováním ucpání,
  - před kontrolou, čištěním nebo prováděním prací na sekačce,
  - po nárazu na cizí předmět nebo při výskytu abnormálních vibrací; zkontrolujte, zda nedošlo k poškození sekačky, a před spuštěním motoru a uvedením sekačky do provozu proveďte nezbytnou opravu.
- Nepřibližujte ruce a nohy k žací jednotce.
- Při zatáčení a jízdě přes silnice nebo chodníky zpomalte a počínejte si opatrně. Jestliže nesečete, zastavte vřetenem.
- Nepoužívejte sekačku pod vlivem alkoholu nebo omamných látek.
- Blesk může způsobit vážné zranění nebo smrt. Pokud v okolí vidíte blesky nebo slyšíte hřmění, stroj nepoužívejte a vyhledejte úkryt.
- Při nakládání či vykládání stroje z přívěsu nebo nákladního vozidla si počínejte opatrně.
- Buďte opatrní, pokud se blížíte k nepřehledným zatáčkám, křovinám, stromům nebo jiným objektům, které mohou bránit ve výhledu.

### Údržba a skladování

- Všechny matice, šrouby a vrutky udržujte v utaženém stavu, abyste zajistili, že stroj je v bezpečném provozním stavu.

- Riziko požáru snížíte tak, že budete udržovat baterii a konektory bez nečistot.
- Provádějte časté kontroly kvůli opotřebení a zhoršení stavu sběracího koše.
- Udržujte všechny díly v dobrém stavu a dbejte na to, aby byl veškerý hardware utažený. Vyměňujte všechny opotřebené nebo poškozené díly a štítky.
- Při seřizování stroje dávejte pozor, aby vám prsty neuvízly mezi pohyblivými se noži a pevnými součástmi stroje.
- Vypněte pohony, vypněte žací jednotku, zajistěte parkovací brzdu, vypněte stroj a odpojte baterii. Před nastavením, čištěním nebo opravou vyčkejte, než se veškeré pohyblivé části zastaví.
- Aby nedošlo k požáru, odstraňte ze žací jednotky a pohonů trávu a nečistoty.
- Ze součástí, ve kterých je akumulována energie, opatrně uvolněte tlak.
- Před jakoukoli opravou odpojte baterii.
- Při kontrole vřetena si počínejte opatrně. Při provádění servisních prací na nožích vřetena používejte rukavice a postupujte se zvýšenou opatrností.
- Nestrkejte nohy ani ruce do blízkosti pohyblivých částí. Je-li to možné, neprovádějte seřízení, když motor běží nebo když je baterie připojena ke stroji.
- Při spuštění a obsluze stroje stůjte vždy za rukojetí.
- Používání stroje vyžaduje pozornost. Abyste zabránili ztrátě kontroly:
  - Nejezděte v blízkosti písečných bunkrů, výkopů, strží nebo jiných nebezpečných míst.
  - Při jízdě do ostré zatáčky zpomalte. Vyhybejte se prudkému zastavování a rozjezdu.
  - Při práci v blízkosti silnic nebo při jejich přejíždění vždy dávejte přednost v jízdě.
- S ohledem na zajištění maximální bezpečnosti musí být během sekání nasazen sběrací koš. Před vyprazdňováním koše vypněte motor.
- Když se do pracovní oblasti přiblíží osoba nebo zvíře, přerušete sekání. Při neopatrném provozu ve spojení s terénními nerovnostmi, odskoky nebo nesprávně umístěnými kryty může dojít ke zranění odmrštěným předmětem. Nepokračujte v sekání, dokud není sečená plocha volná.

## Údržba a skladování

- Baterii neotevírejte ani nijak neupravujte. Při otevření hrozí riziko zásahu nebezpečně vysokým elektrickým napětím. Pokud se baterii pokusíte otevřít, dojde k zneplatnění záruky. S výjimkou pojistky, krytu pojistky a štítků neobsahuje baterie **žádné součásti opravitelné zákazníkem**.
- Pokud při seřizování musí běžet motor, nepřibližujte ruce, nohy, oděv ani žádné jiné části těla k žací jednotce, přídavným zařízením a jakýmkoli pohyblivým částem. Vykažte všechny osoby z pracoviště.
- Pokud potřebujete rozsáhlejší opravu nebo pomoc, obraťte se na autorizovaného distributora společnosti Toro.
- Používejte pouze přídavná zařízení a náhradní díly schválené společností Toro. Použití neschválených přídavných zařízení či náhradních dílů může vést k zániku záruky.

## Hladina akustického výkonu

- **Model 04042:**  
Tato sekačka má zaručenou hladinu akustického výkonu 84,4 dBA včetně tolerance (K) 1 dBA.  
Hladina akustického výkonu byla stanovena v souladu s postupy uvedenými v normě EN 11094.
- **Model 04043:**  
Tato sekačka má zaručenou hladinu akustického výkonu 83 dBA včetně tolerance (K) 1 dBA.  
Hladina akustického výkonu byla stanovena v souladu s postupy uvedenými v normě EN 11094.

## Hladina akustického tlaku

- **Model 04042:**

## Přeprava

- Při nakládání stroje na přívěs nebo do auta nebo při jeho vykládání buďte opatrní.
- Při nakládání stroje na přívěs nebo do auta používejte rampy plné délky.
- Stroj bezpečně upevněte pomocí popruhů, řetězů, lan nebo provazů. Přední i zadní popruhy by měly směřovat dolů a od stroje.

## Bezpečnost sekačky Toro

Následující seznam obsahuje bezpečnostní informace specifické pro výrobky značky Toro nebo jiné bezpečnostní informace, které musíte znát, a které nejsou zahrnuty do norem CEN, ISO nebo ANSI.

Tento výrobek může amputovat ruce a nohy a vyvrst'ovat předměty. Dodržujte vždy všechny bezpečnostní pokyny, abyste zamezili vážnému nebo smrtelnému úrazu.

Používání tohoto výrobku pro jiné účely, než ke kterým je určen, může být nebezpečné uživateli a okolostojícím.

- Naučte se, jak motor rychle vypnout.
- Stroj neobsluhujte v teniskách nebo kečkách.
- Je doporučeno nosit ochrannou obuv a dlouhé kalhoty. Některé místní vyhlášky a pojišť'ovací předpisy to přímo vyžadují.
- Denně kontrolujte správnou funkci ochranných spínačů. Pokud je některý spínač vadný, před použitím stroje jej vyměňte.

Tato sekačka má hladinu akustického tlaku u ucha obsluhy 68 dBA včetně tolerance (K) 1 dBA.

Hladina akustického tlaku byla stanovena v souladu s postupy uvedenými v normě EN 836.

- **Model 04043:**

Tato sekačka má hladinu akustického tlaku u ucha obsluhy 68 dBA včetně tolerance (K) 1 dBA.

Hladina akustického tlaku byla stanovena v souladu s postupy uvedenými v normě EN 836.

## Úroveň vibrací

### Vibrace rukou a paží

- **Model 04042:**

Naměřená úroveň vibrací pro pravou ruku = 0,24 m/s<sup>2</sup>

Naměřená hladina vibrací pro levou ruku = 0,36 m/s<sup>2</sup>

Tolerance (K) = 0,18 m/s<sup>2</sup>

- **Model 04043:**

Naměřená úroveň vibrací pro pravou ruku = 0,36 m/s<sup>2</sup>

Naměřená hladina vibrací pro levou ruku = 0,24 m/s<sup>2</sup>

Tolerance (K) = 0,18 m/s<sup>2</sup>

Naměřené hodnoty byly získány v souladu s postupy uvedenými v normě EN 836.

# Bezpečnostní a instrukční štítky



Bezpečnostní štítky a pokyny jsou umístěny na místě viditelném obsluhou a v blízkosti každého prostoru představujícího potenciální nebezpečí. V případě ztráty nebo poškození původního štítku jej nahraďte novým.

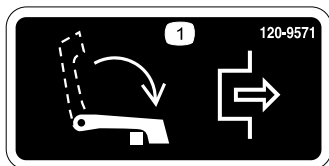

120-9571

1. Odpojte pohon přesunutím páky do dolní polohy.



120-9570

1. Výstraha – Nepřibližujte se k pohybujícím se součástem; mějte vždy namontované všechny ochranné kryty a štíty.



120-9573

1. Přečtěte si *provozní příručku*.
2. Výstraha – Stroj smějí používat pouze zaškolené osoby.
3. Výstraha – Přihlízející osoby musí vždy zůstat v dostatečné vzdálenosti od baterie.
4. Nebezpečí zásahu elektrickým proudem – Během provádění údržby dbejte, aby nedošlo ke zkratování vývodů baterie nástroji.



120-9593

1. Přečtěte si *provozní příručku*.
2. Výstraha – Stroj smějí používat pouze zaškolené osoby.
3. Nebezpečí odmrštění předmětů – Přihlízející osoby musí vždy zůstat v dostatečné vzdálenosti od stroje.
4. Výstraha – Nepřibližujte se k pohybujícím se součástem; mějte vždy namontované všechny ochranné kryty a štíty.
5. Stroj nevtlačte.

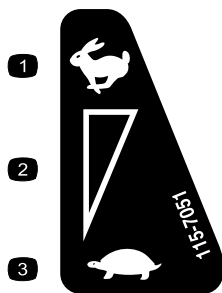

115-7051

1. Rychle
2. Plynulé variabilní nastavení
3. Pomalu – nulová poloha

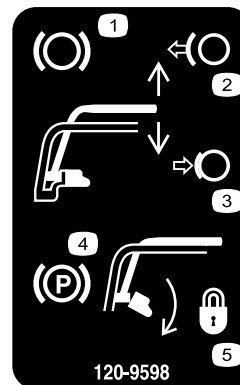

120-9598

1. Brzda
2. Uvolněním rukojeti se brzda deaktivuje.
3. Stlačením rukojeti se brzda aktivuje.
4. Parkovací brzda
5. Otočením západky se parkovací brzda zajišťuje v zatažené poloze; západku lze uvolnit stlačením rukojeti.

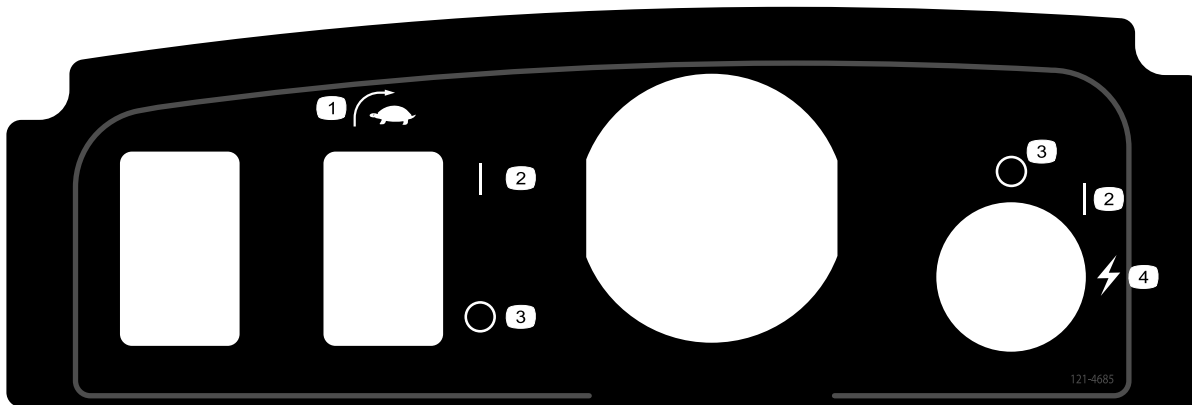

121-4685

1. EZ – spínač zatáčení      2. Zapnuto (ON)      3. Vypnuto (OFF)      4. Start (stroje)

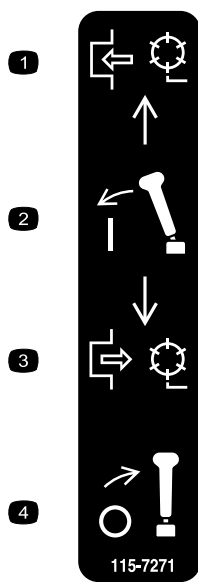

115-7271

1. Zapněte žací vřeteno.      3. Vypněte žací vřeteno.  
2. Přitáhněte páku.      4. Uvolněte páku.



119-7523

1. Výstraha – Přečtěte si *provozní příručku*.  
2. Nebezpečí výbuchu – Chraňte před jiskrami a otevřeným plamenem.  
3. Nebezpečí úrazu elektrickým proudem – Dbejte, aby nedošlo ke zkratování vývodů baterie.  
4. Výstraha – Tento stroj smějí používat pouze zaškolené osoby.  
5. Výstraha – Neodstraňujte kryt baterie, nekládejte baterii do vody, nepoužívejte baterii s prasklým nebo poškozeným obalem.  
6. Nebezpečí otravy – Zabraňte dětem v přístupu k baterii.

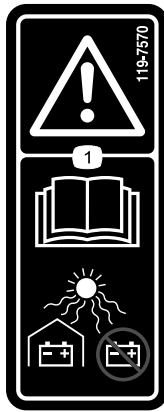

**119-7570**

1. Výstraha – Přečtěte si *provozní příručku*; baterie nechte zakryté, neukládejte je na přímém slunečním světle.
- 

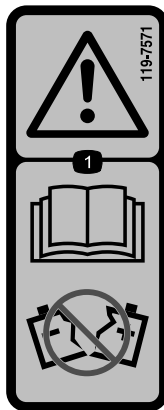

**119-7571**

1. Výstraha – Přečtěte si *provozní příručku*; nepoužívejte baterii s prasklým nebo poškozeným obalem.
-

# Nastavení

## Vyjímatelné díly

Pro ověření, že byly dodány všechny součásti, použijte tabulku níže.

Postup	Popis	Množství	Použití
<b>1</b>	Koncová deska	1	Namontujte koncovou desku.
<b>2</b>	Šroub (3/8 x 3/4 palce)	2	Namontujte žací jednotku na hnací jednotku..
<b>3</b>	Zarážka rukojeti Drátová závlačka	2 2	Namontujte zarážky rukojeti..
<b>4</b>	Baterie Šroub (5/16 x 1/2 palce) Podložka	1 6 6	Namontujte baterii.
<b>5</b>	Nejsou potřeba žádné díly	–	Provedte seřízení snímače zatáčení EZ.
<b>6</b>	Přepravní kola (doplňková sada přepravních kol, model 04123)	2	Namontujte přepravní kola.
<b>7</b>	Sběrací koš	1	Připevněte sběrací koš.

## Média a doplňky

Popis	Množství	Použití
Provozní příručka	1	Přečtěte si nebo prohlédněte tyto materiály před zahájením práce se strojem.
Katalog dílů	1	
Podklady pro zaškolení obsluhy	1	
Osvědčení o shodě	1	

**Poznámka:** Levou a pravou stranu sekačky určete vzhledem k běžné provozní poloze.

**Poznámka:** Chcete-li nainstalovat hmotnostní tyč na stroj, postupujte podle pokynů v návodu k obsluze žací jednotky.

# 1

## Montáž koncové desky

Díly potřebné k provedení tohoto kroku:

1	Koncová deska
---	---------------

### Postup

1. Nastavte a připravte žací jednotku podle pokynů v *provozní příručce* k žací jednotce.
2. Demontujte středový šroub travního krytu (**Obrázek 3**).
3. Namontujte koncovou desku k horní straně žací jednotky pomocí dřívě demontovaného šroubu (**Obrázek 3**).

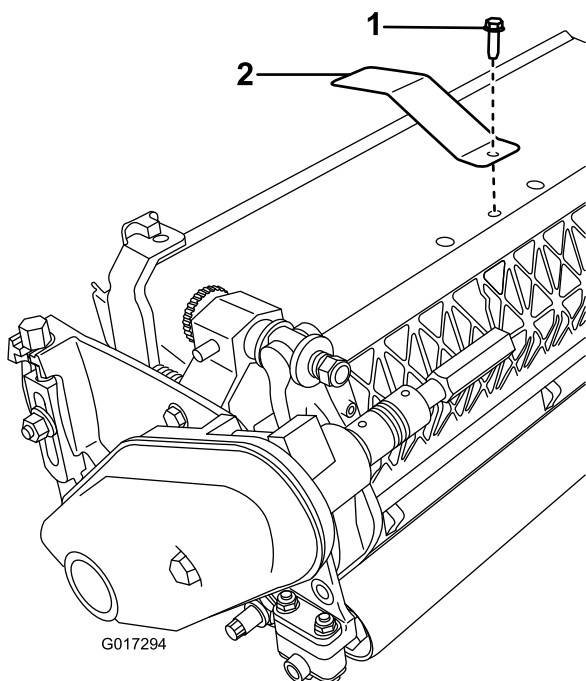

**Obrázek 3**

1. Středový šroub travního krytu
2. Koncová deska

# 2

## Montáž žací jednotky na hnací jednotku

Díly potřebné k provedení tohoto kroku:

2	Šroub (3/8 x 3/4 palce)
---	-------------------------

### Postup

**Poznámka:** Chcete-li nainstalovat hmotnostní tyč na stroj, postupujte podle pokynů v návodu k obsluze žací jednotky.

1. Umístěte sekačku tak, aby se válci opírala o rovný povrch.
2. Spusťte nohou ovládaný stojan do dolní servisní polohy a zajistěte jej zasunutím pojistného kolíku (**Obrázek 4**).

**Poznámka:** Nechejte stroj dosednout na zajištěný stojan.

**Poznámka:** Stojan umístěte do této polohy vždy, když odstraňujete vřeteno. Tím zabráníte převrácení zdroje dozadu na rukojeť.

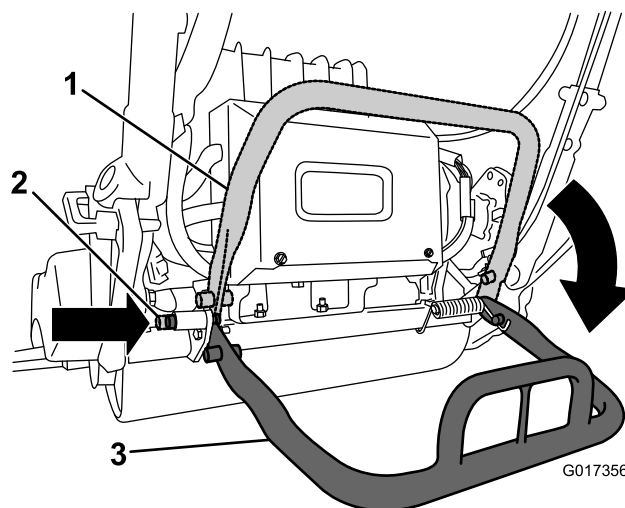

**Obrázek 4**

1. Nohou ovládaný stojan – úložná poloha
2. Pojistný kolík
3. Nohou ovládaný stojan – servisní poloha

3. Zatlačte žací jednotku pod hnací jednotku a poté doleva tak, aby se zapojila spojka převodovky (**Obrázek 5**).

# 3

## Montáž zarážek rukojeti

### Díly potřebné k provedení tohoto kroku:

2	Zarážka rukojeti
2	Drátová závlačka

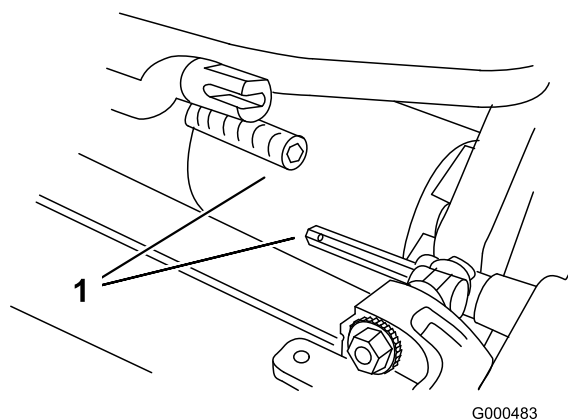

Obrázek 5

G000483

1. Spojka převodovky

4. Posunujte rám hnací jednotky (Obrázek 6) dopředu, dokud nezapadne mezi ramena žací jednotky.

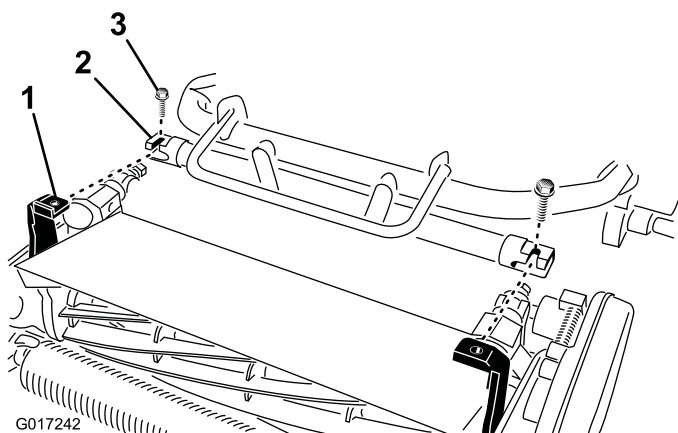

Obrázek 6

Platforma baterie není zobrazena

1. Teleskopická spojka
2. Šestihřanný hřídel žací jednotky

5. Upevněte rám hnací jednotky k otočným ramenům žací jednotky pomocí 2 šroubů (3/8 x 3/4 palce) (Obrázek 6).

**Poznámka:** Chcete-li žací jednotku odmontovat, povolte 2 šrouby (3/8 x 3/4 palce) přibližně o 1 a 1/2 otáčky a otočte otočná ramena vnějším směrem.

6. Zatlačením nohou ovládaného stojanu směrem dolů uvolněte odpružený pojistný kolík, a poté nechejte nohou ovládaný stojan, aby se otočil nahoru do úložné polohy.
7. Nastavte u vřetena výšku sekání podle pokynů v *provozní příručce* k vřetenu.

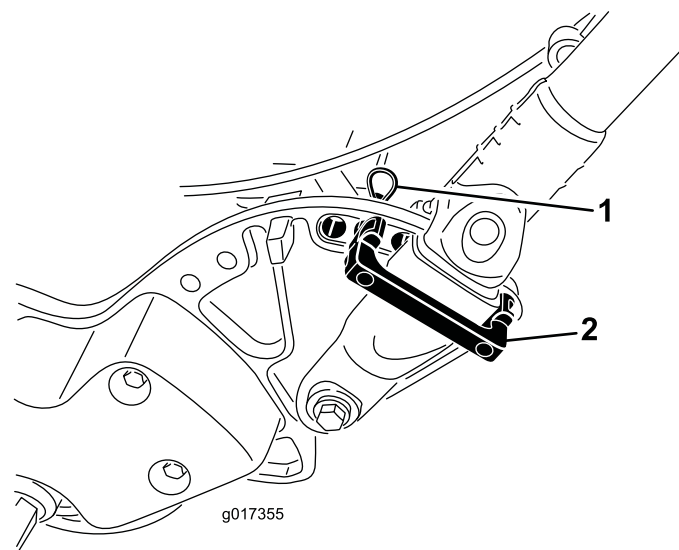

Obrázek 7

g017355

1. Drátová závlačka
2. Zarážka rukojeti

2. Otočte rukojeť do požadované provozní polohy a zasuněte zarážku rukojeti do odpovídajících otvorů v boční desce tak, aby obepínala objímku rukojeti (Obrázek 7).
3. Zajistěte polohu objímky pomocí drátové závlačky (Obrázek 7).
4. Uvedený postup zopakujte i na protilehlé straně rukojeti.
5. Nastavte rukojeť do požadované výškové polohy; postupujte podle pokynů v části [Nastavení výšky rukojeti \(strana 22\)](#).

**Poznámka:** Ve stavu při dodání je rukojeť stroje nastavena v nejnižší poloze. Stroj se obvykle obsluhuje pomocí rukojeti vysunutě do maximální výšky.

# 4

## Montáž baterie

### Díly potřebné k provedení tohoto kroku:

1	Baterie
6	Šroub (5/16 x 1/2 palce)
6	Podložka

### Postup

1. Vyjměte baterii z obalu; krabici a ostatní obalový materiál uložte pro budoucí použití.

**Důležité:** Krabici a ostatní obalový materiál uschovejte. Pokud budete potřebovat odeslat baterii kvůli údržbě, k reklamaci nebo recyklaci, budete tento speciální obal potřebovat.

Projděte si pokyny k montáži přiložené v expediční sadě baterie (soubor PDF s těmito pokyny je k dispozici bezplatně na webu [www.toro.com](http://www.toro.com)).

2. Přeřízněte pásku upevňující nabíječku baterie k základně baterie na stroji a nabíječku sejměte.
3. Odpojte malý konektor na baterii ke kabelovému svazku stroje od hlavního kabelového svazku ([Obrázek 12](#)).
4. Odšroubujte dlouhý šroub, který upevňuje zadní část základny baterie k rámu stroje ([Obrázek 8](#)).

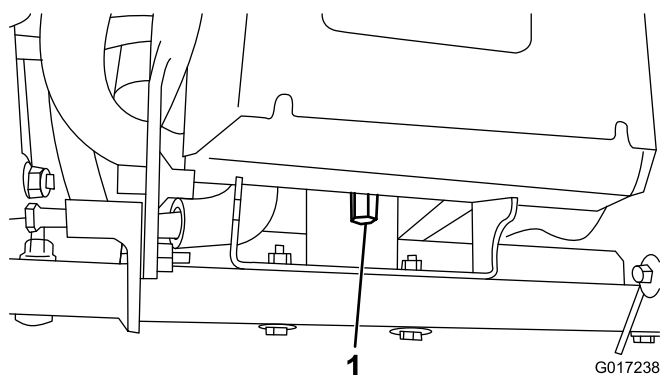

Obrázek 8

1. Dlouhý šroub

5. Povolte 2 otočné čepy / matice, každý o půl otáčky ([Obrázek 9](#)).

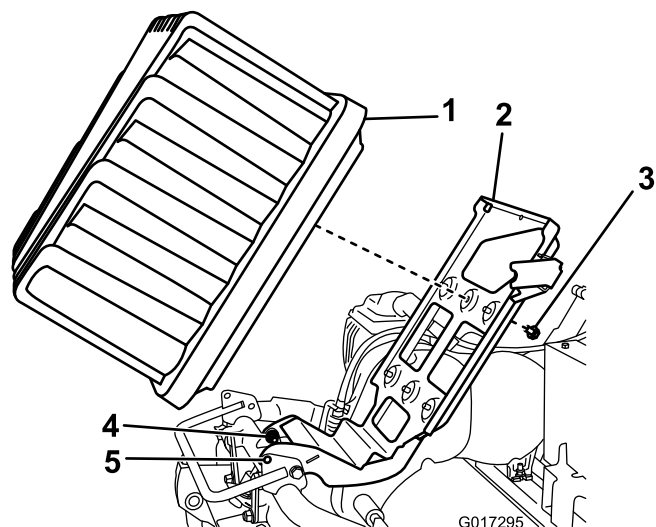

Obrázek 9

1. Baterie
2. Platforma baterie
3. Šroub a podložka
4. Otočné čepy
5. Zajišťovací otvory

6. Zvedněte platformu baterie tak, aby zajišťovací otvory v základně a rámu byly zarovnané ([Obrázek 9](#)).

**Poznámka:** Zasuňte šroubovák nebo jinou ocelovou tyč do otvorů a přidržte platformu ve zvednuté poloze.

7. Umístěte baterii na základnu portem konektoru směrem k zadní straně stroje.
8. Upevněte baterii k základně pomocí 6 šroubů (5/16 x 1/2 palce) a podložek.

**Poznámka:** Jednotlivé šrouby utáhněte momentem 11,3 až 14 Nm.

9. Zarovnejte výstupky na vnitřní straně zástrčky kabelového svazku s otvory v zásuvce na baterii.

**Poznámka:** Zasuňte konektor kabelového svazku do konektoru baterie ([Obrázek 10](#) a [Obrázek 11](#)).

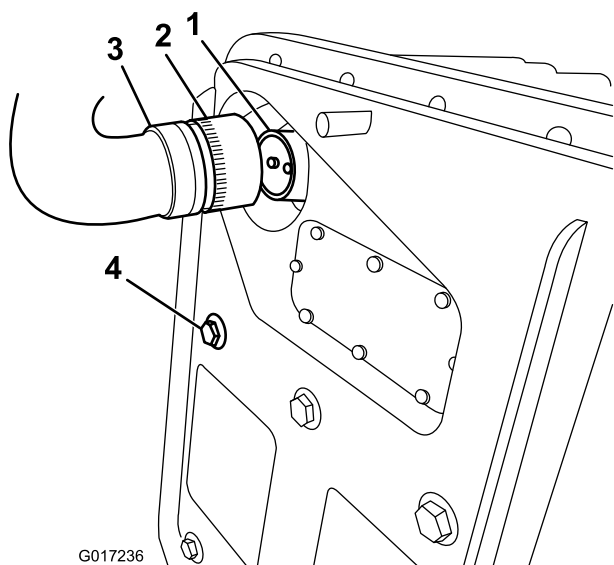

**Obrázek 10**

- |                          |   |
|--------------------------|---|
| 1. Otvor zásuvky baterie | 3. Připojení stroje ke konektoru kabelového svazku. |
| 2. Pojistná manžeta      | 4. Šroub upevňující baterii                         |

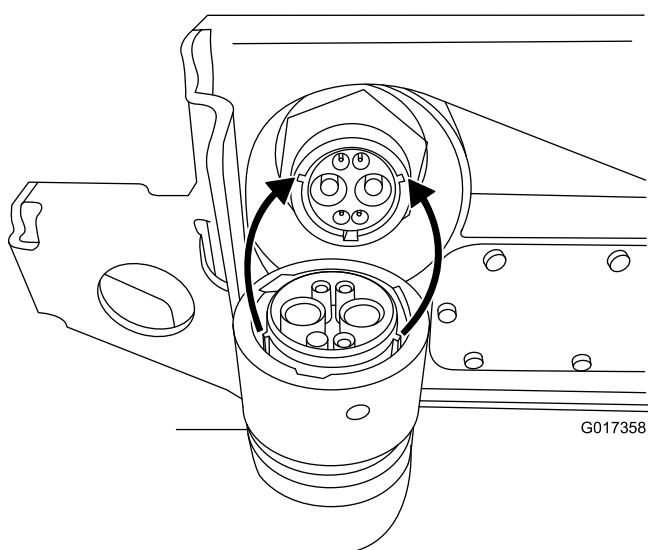

**Obrázek 11**

10. Otočte pojistnou manžetu na kabelovém svazku ve směru hodinových ručiček, dokud se nezachytí k zásuvce na baterii a není patrné přitažení směrem k baterii.

**Poznámka:** Pokračujte utažením o dalších 120 stupňů (1/3 otáčky), dokud nedojde k plnému usazení.

**Poznámka:** Pokud nelze zásuvku baterie a konektor kabelového svazku stroje sesadit, když je baterie namontována, připojte nejdříve kabelový svazek k baterii, a poté namontujte baterii. Odpojte hlavní napájecí konektor (Obrázek 13) ze základny baterie. Namontujte konektor k baterii podle pokynů.

Namontujte baterii k základně, přičemž připojený kabelový svazek veďte přes odpovídající otvor, a poté upevněte hlavní napájecí konektor k základně pomocí dříve demontovaných upevňovacích prvků.

11. Vyjměte šroubovák, který drží základnu baterie ve zvednuté poloze, a pomalu spusťte platformu baterie na rám stroje.

**Důležité:** Dávejte pozor, abyste nepřiskřípli kabelový svazek mezi rámem a platformou.

12. Upevněte platformu baterie k rámu stroje dlouhým šroubem vyšroubovaným v kroku 4.
13. Utáhněte upevňovací prvky povolené v kroku 5.
14. Veďte kabelový svazek od baterie ke stroji pod hlavním kabelovým svazkem a za ním na levé straně stroje a připojte malý 6kolíkový konektor na kabelovém svazku k odpovídajícímu konektoru na hlavním kabelovém svazku podle znázornění (Obrázek 12).

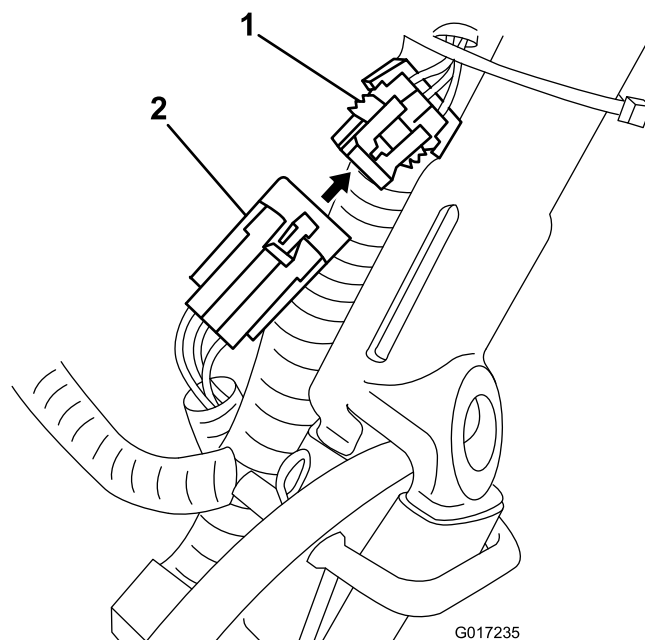

**Obrázek 12**

- |   |   |
|---|---|
| 1. Konektor na hlavním kabelovém svazku | 2. Malý konektor baterie a kabelového svazku stroje |
|---|---|

15. Připojte konektor s rukojetí ve tvaru T od hlavního kabelového svazku k hlavnímu konektoru napájení na základně baterie (Obrázek 13).

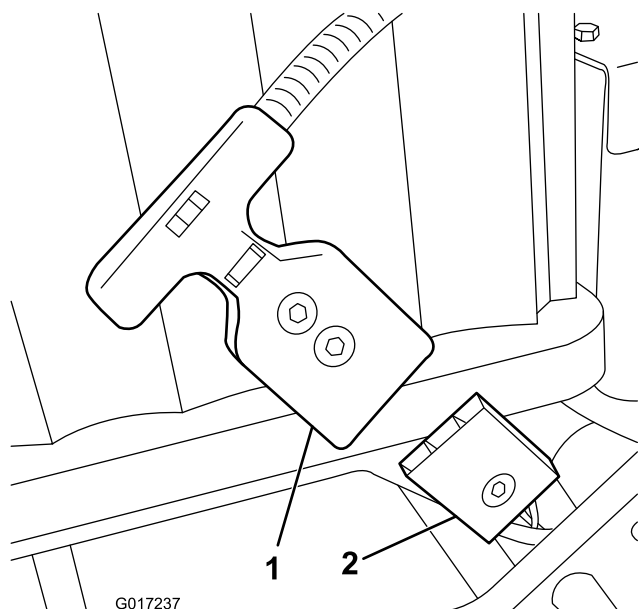

**Obrázek 13**

1. Konektor s rukojetí ve tvaru T
2. Hlavní konektor napájení na platformě baterie

16. Nabijte baterii podle pokynů dodaných s nabíječkou baterie.

**Poznámka:** Baterie je dodávána částečně nabitá (přibližně 40 %). Tato úroveň nabití je dostačující k provedení funkčních kontrol stroje a k pohybu nutnému k dokončení nastavení, před použitím stroje je však nutné baterii zcela nabít.

# 5

## Seřízení snímače zatáčení EZ

### Nejsou potřeba žádné díly

### Postup

1. Jednotka musí být na plochem rovném povrchu a pojezdový buben na zemi.
2. Povolte pojistné matice na snímači a seříd'te snímač tak, aby za spodní pojistnou maticí byl vidět 1 závit (Obrázek 14).

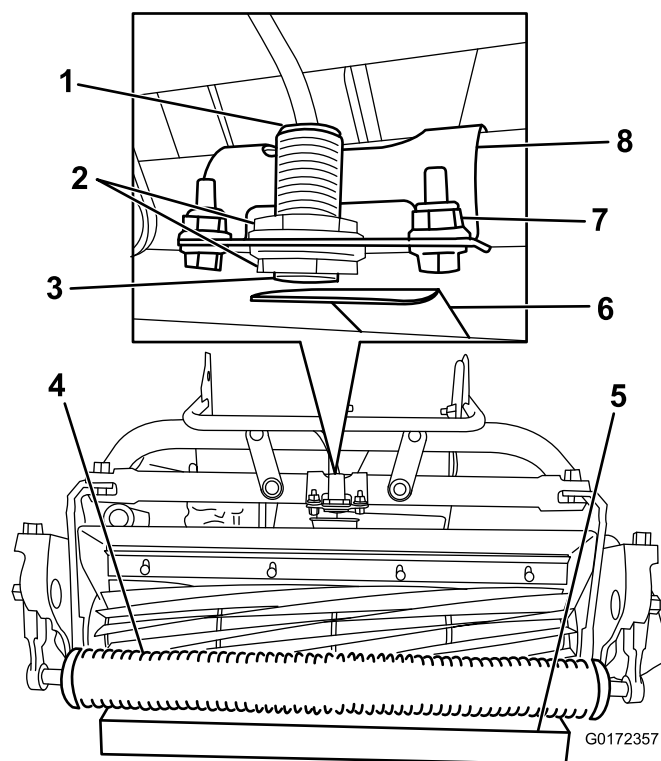

**Obrázek 14**

1. Světlo snímače (nahore)
  2. Pojistné matice
  3. Snímač zatáčení EZ
  4. Válec
  5. Špalek o velikosti 3,8 cm
  6. Koncová deska
  7. Upevňovací prvky držáku
  8. Držák snímače
3. Zajistěte snímač utahením pojistných matic.
  4. Umístěte špalek velikosti 3,8 cm pod válec přední žací jednotky (Obrázek 14).
  5. Povolte upevňovací prvky upevňující držák snímače k rámu (Obrázek 14).
  6. Zapněte stroj; postupujte podle pokynů v části [Zapnutí stroje \(strana 22\)](#).
  7. Přepněte spínač zatáčení EZ do zapnuté polohy; postupujte podle pokynů v části [EZ – spínač zatáčení \(strana 18\)](#).
  8. Otáčejte držákem snímače směrem ke koncové desce, dokud se nerozsvítí světlo nahore na snímači (Obrázek 14). Pokud již svítí, otáčejte směrem od koncové desky, dokud nezhasne, a poté pohyb obraťte, dokud se světlo opět nerozsvítí.
  9. Utáhněte upevňovací prvky držáku.
  10. Odstraňte špalek pod válcem a podepřete stroj pomocí nohou ovládaného stojanu.
  11. Dávejte pozor, aby se koncová deska nedotýkala krytu posekané trávy.
- Poznámka:** Pokud k tomu dojde, povolte upevňovací prvky držáku a otočte spínač nahoru tak, aby se koncová deska přestala dotýkat krytu posekané trávy.
12. Vypněte stroj.

# 6

## Montáž doplňkových přepravních kol

### Díly potřebné k provedení tohoto kroku:

2	Přepravní kola (doplňková sada přepravních kol, model 04123)
---	--

### Postup

1. Zatlačte nohou ovládaný stojan a odtahujte dolní příčnou část rukojeti stroje nahoru, dokud se nohou ovládaný stojan neotočí dopředu přes svůj střed (Obrázek 15).

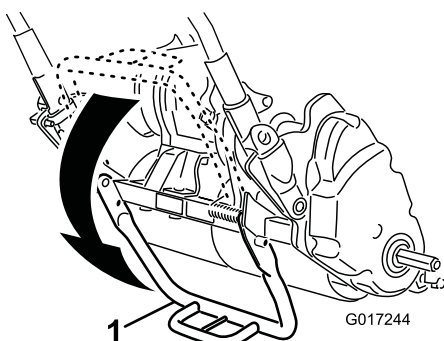

Obrázek 15

1. Nohou ovládaný stojan

2. Zatlačte pojistnou svorku kola směrem ke středu kola a nasuňte kolo na šestihřanný hřídel (Obrázek 16).

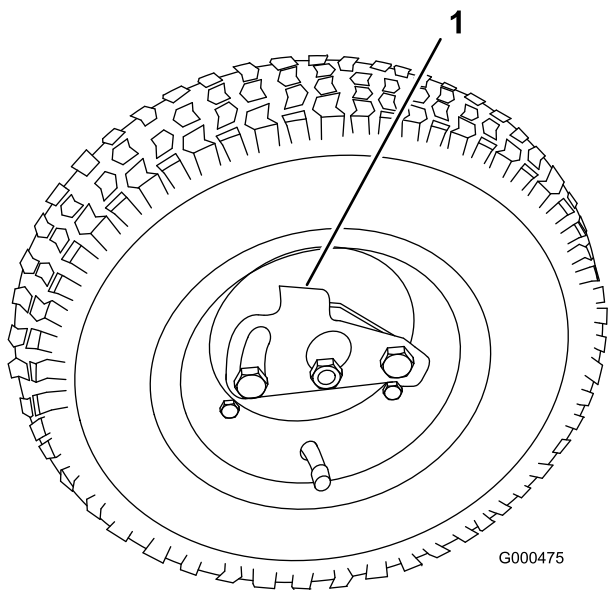

Obrázek 16

1. Pojistná svorka

3. Otáčejte kolem dopředu a dozadu, dokud se zcela nenasune na nápravu a pojistná svorka nezapadne do drážky na hřídeli nápravy.
4. Uvedený postup zopakujte i na protilehlé straně stroje.
5. Nahustěte pneumatiky na tlak v rozsahu 0,83 až 1,03 bar.
6. Opatrně spusťte stroj dolů z nohou ovládaného stojanu.

# 7

## Přípevnění sběracího koše

### Díly potřebné k provedení tohoto kroku:

1	Sběrací koš
---	-------------

### Postup

1. Uchopte sběrací koš za rukojeť (Obrázek 17).

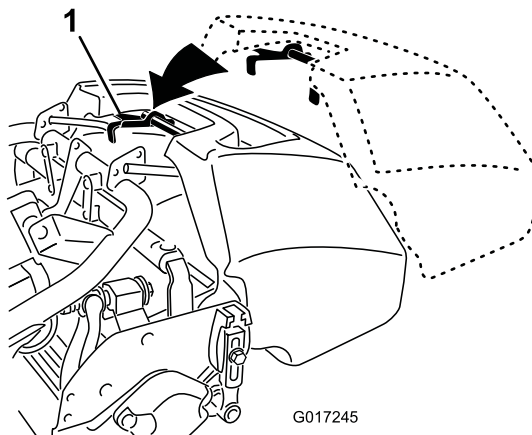

Obrázek 17

1. Háky koše

2. Zaveďte okraj koše mezi boční desky žací jednotky a nad přední válec (Obrázek 17).
3. Umístěte háky koše nad oka rámu (Obrázek 17).

**Důležité:** Stane-li se vám, že koš upustíte, zkontrolujte, zda nedošlo k poškození stykových bodů šikmých ramen v blízkosti dolního okraje koše (Obrázek 18). Před použitím koše tyto body narovnejte. Použití koše s ohnutými stykovými body šikmých ramen by mohlo poškodit žací vřeteno.

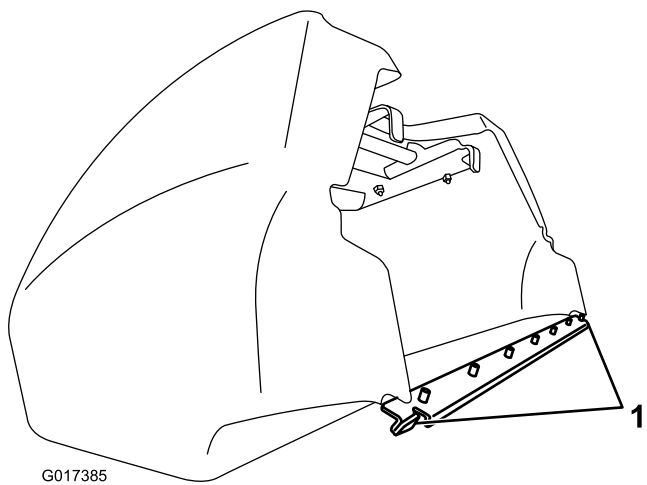

G017385

**Obrázek 18**

1. Stykový bod šikmého ramena
-

# Součásti stroje

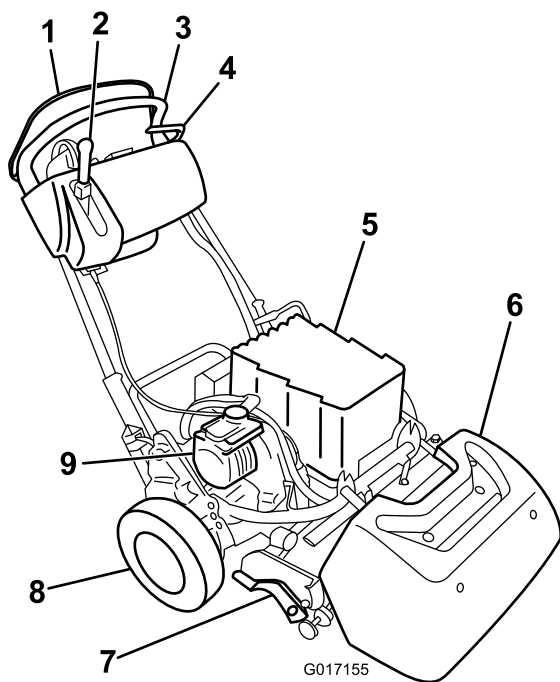

Obrázek 19

- |  |                   |
|--|-------------------|
| 1. Ovládací prvek přítomnosti obsluhy            | 6. Sběrací koš    |
| 2. Ovládací páka pohonu pojezdu a žacího vřetena | 7. Žací jednotka  |
| 3. Rukojeť                                       | 8. Převravní kola |
| 4. Provozní brzda                                | 9. Elektromotor   |
| 5. Baterie                                       |                   |

# Ovládací prvky

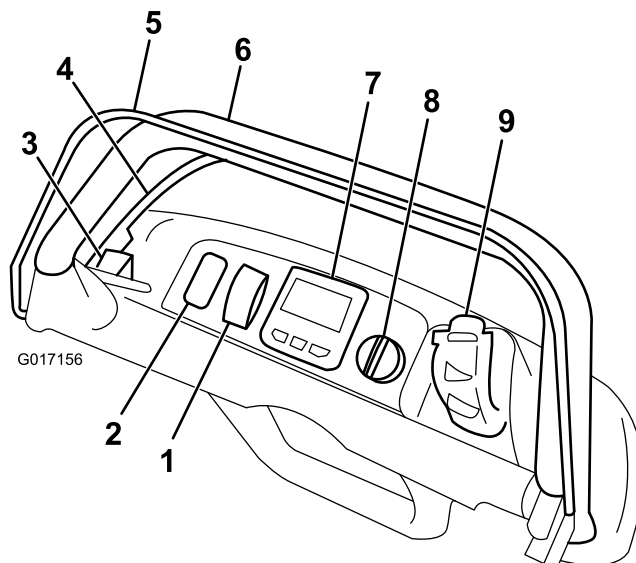

Obrázek 20

- |  |                           |
|--|---------------------------|
| 1. EZ – spínač zatáčení                    | 6. Rukojeť                |
| 2. Otevřený prostor pro<br>přídavná světla | 7. Displej LCD InfoCenter |
| 3. Západka parkovací brzdy                 | 8. Spínač zapalování      |
| 4. Provozní brzda                          | 9. Ovladač otáček         |
| 5. Spínač kontroly<br>přítomnosti obsluhy  |                           |

## EZ – spínač zatáčení

Spínač zatáčení EZ (Obrázek 20) zapíná a vypíná funkci snadného zatáčení EZ-Turn. EZ-Turn je funkce, která automaticky zpomalí stroj vždy, když zvednete žací jednotku nahoru během sekání. Tím umožňuje zatáčení na konci dráhy sekání pomalejší rychlostí. Tento spínač můžete používat kdykoli, a to i během sekání.

Tato funkce snižuje pojezdovou rychlost pouze tehdy, když je vřeteno zapnuté a zvednuté ze země. Nemá vliv na pojezdovou rychlost, pokud je vřeteno vypnuté. Je-li tato funkce aktivována během sekání a dojde k vypnutí vřetena, rychlost stroje se zvýší. Pokud již jedete pomalou rychlostí, funkce EZ-Turn stroj při zatáčení dále nezpomalí.

## Provozní brzda

Provozní brzda (Obrázek 21) je umístěna na levé přední straně rukojeti. Provozní brzda se aktivuje přitážením páky dozadu. Uvedete-li stroj do provozu, když je provozní brzda zajištěná, bude se pohybovat, avšak bude patrný velký odpor a zvýší se spotřeba energie.

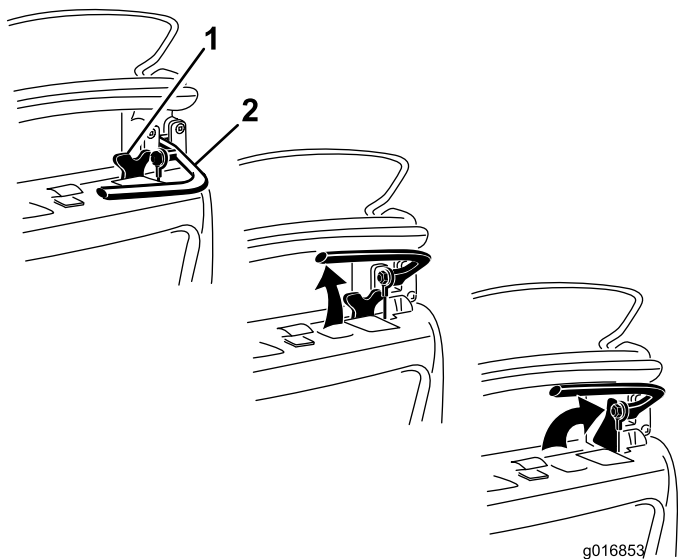

Obrázek 21

1. Západka parkovací brzdy 2. Provozní brzda

## Západka parkovací brzdy

Západku parkovací brzdy (Obrázek 21) používejte společně s provozní brzdou. Otočte západku parkovací brzdy směrem k rukojeti brzdy, aby provozní brzda zůstala zajištěná na místě. Chcete-li brzdu uvolnit, zatáhněte za páku. Páku ovládání pojezdu nelze aktivovat, když je západka zajištěna.

## Spínač kontroly přítomnosti obsluhy (OPC)

Spínač kontroly přítomnosti obsluhy (Obrázek 20) je nutné zapnout před aktivací páky ovládání pojezdu. Pokud během provozu spínač kontroly přítomnosti obsluhy uvolníte, páka ovládání pojezdu se vrátí do neutrální polohy, stroj se však nevypne.

## Displej LCD InfoCenter

Na displeji LCD InfoCenter se zobrazují informace o stroji a baterii, např. aktuální stav nabití baterie, rychlost, diagnostické informace atd. (Obrázek 20).

Další informace naleznete v části [Použití displeje InfoCenter \(strana 26\)](#).

## Spínač zapalování

Spínač zapalování (Obrázek 20) má 3 polohy: vypnuto, zapnuto a Start. Když je brzda uvolněná a pohon pojezdu není zapnut, přepněte spínač na několik sekund do polohy Start, dokud se nerozsvítí displej InfoCenter, a poté jej uvolníte do polohy Zapnuto. Chcete-li stroj vypnout, přepněte spínač do vypnuté polohy a vytáhněte klíček.

## Ovladač otáček

Ovladač otáček (Obrázek 20 a Obrázek 22) se nachází na pravé zadní straně ovládacího panelu. Otáčením ovladače můžete regulovat rychlost pojezdu stroje / sekání. Aktuální nastavení otáček se zobrazuje na displeji LCD InfoCenter.

**Poznámka:** Chcete-li uvést stroj do pohybu, musíte aktivovat páku ovládání pojezdu a přepnout ovladač otáček mimo nulovou polohu.

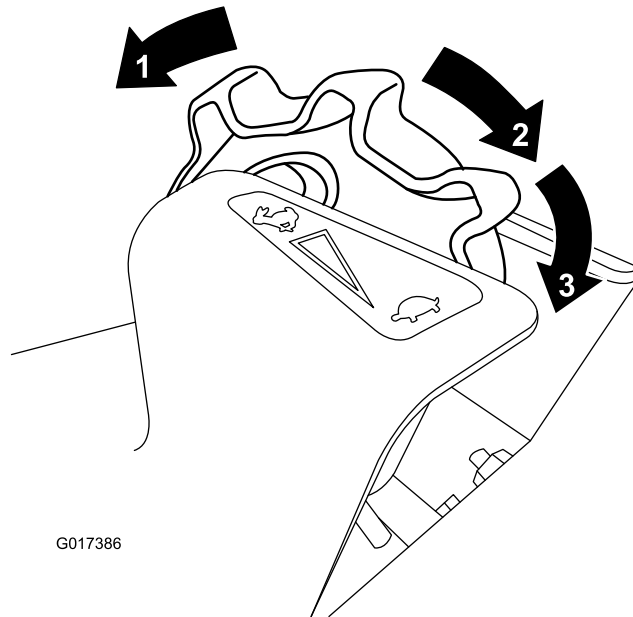

Obrázek 22

1. Maximální otáčky 2. Nízké otáčky 3. Nulové otáčky

Pokud otočíte ovladač otáček do polohy nulové hodnoty (do krajní polohy dozadu), všechny činnosti sekání/pojezdu budou ukončeny a stroj se zastaví. Provedete-li to během sekání (když je aktivována páka ovládání pojezdu / pohonu vřetena), stroj se zastaví a automatická brzda motoru nebude zabrzděna (bližší informace naleznete v části [Automatická brzda motoru \(strana 20\)](#)) a budete moci stroj vléct směrem dozadu. Chcete-li obnovit sekání/pojezd, přesuňte ovladač otáček mimo nulovou polohu.

## Ovládací páka pohonu pojezdu a žacího vřetena

Ovládací páka pohonu pojezdu a žacího vřetena (Obrázek 23) je umístěna na pravé přední straně ovládacího panelu. K ovládání pojezdu má páka 2 polohy: Neutral (Neutrál) a Forward (Vpřed). Zatlačením páky dopředu se zapojuje pohon pojezdu.

**Poznámka:** Aby bylo páku možno přesouvat, musí být předem zapnuta funkce kontroly přítomnosti obsluhy.

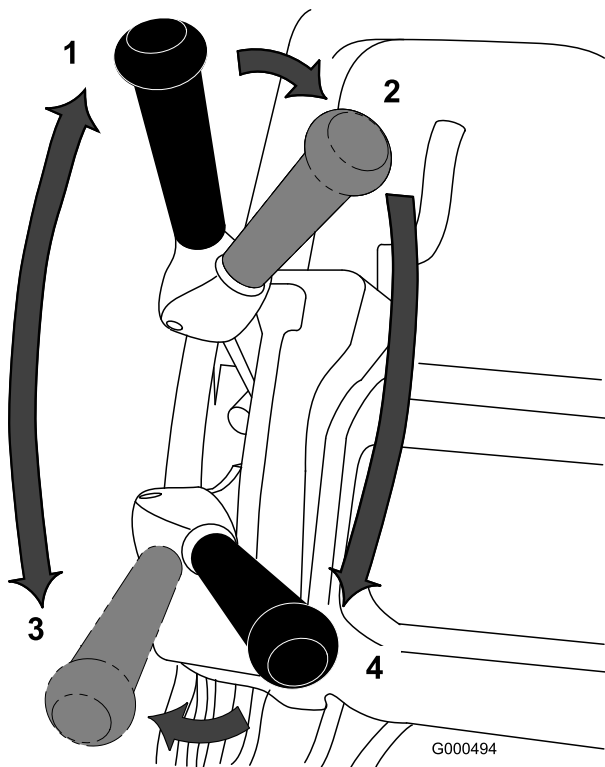

Obrázek 23

- |  |  |
|--|--|
| 1. Neutrál   | 3. Pohon pojezdu zapnut (přepravní poloha) |
| 2. Neutrální poloha pohonu pojezdu a vypnutý pohon vřetena | 4. Pohon pojezdu i pohon vřetena zapnuty   |

K ovládní vřetena má páka 2 polohy: Engage (Zapojeno) a Disengage (Odpojeno). Přesunutím horního konce páky doleva a poté dopředu zapnete vřeteno a zahajete sekání. Zatlačíte páku doprava, chcete-li odpojit vřeteno a pokračovat v pohybu vpřed, nebo ji přitáhnete dozadu, chcete-li odpojit jak pohon vřetena, tak i pohon pojezdu.

**Poznámka:** Pokud uvolníte spínač kontroly přítomnosti obsluhy, páka se vrátí do neutrální polohy a stroj se zastaví.

## Automatická brzda motoru

Stroj je vybaven automatickou brzdou motoru, která brání rozjetí zastaveného stroje. Brzda motoru je zabrzdná vždy, když je pohon motoru v neutrální poloze nebo když přepnete ovladač otáček do nulové polohy, avšak s výjimkou následujících situací:

- Pokud je stroj vypnutý, zajistěte jej pomocí západky parkovací brzdy.
- Když je stroj nastartován pomocí spínače zapalování, je brzda motoru nejdříve uvolněna. Po jízdě se strojem již funguje brzda motoru normálně.
- Pokud přepnete ovladač otáček na nulové otáčky, když jsou vřetena zapnutá (tj. během sekání), brzda se nezabrzdí. Tato funkce umožňuje přechod do nulové polohy během sekání a přetažení stroje dozadu za účelem oprav trávníku.

## Nohou ovládaný stojan

Nohou ovládaný stojan (Obrázek 25) je přimontován k zadní straně stroje a používá se při zvedání zadní části stroje při montáži nebo demontáži přepravních kol a k zamezení převrácení stroje na rukojeť při demontáži žacího vřetena.

- Chcete-li nohou ovládaný stojan použít při montáži přepravních kol, snižte jej na zem a postavte se nohou na jeho třmen. Současně zatáhněte za dolní příčnou část rukojeti stroje směrem nahoru a dozadu (Obrázek 24).

**Důležité:** Při zvedání stroje používejte pouze postup spočívající v sešlápnutí třmenu nohou ovládaného stojanu a zatažení za dolní příčnou část rukojeti stroje. Pokus o zvednutí stroje na nohou ovládaný stojan jakýmkoli jinými prostředky může způsobit zranění.

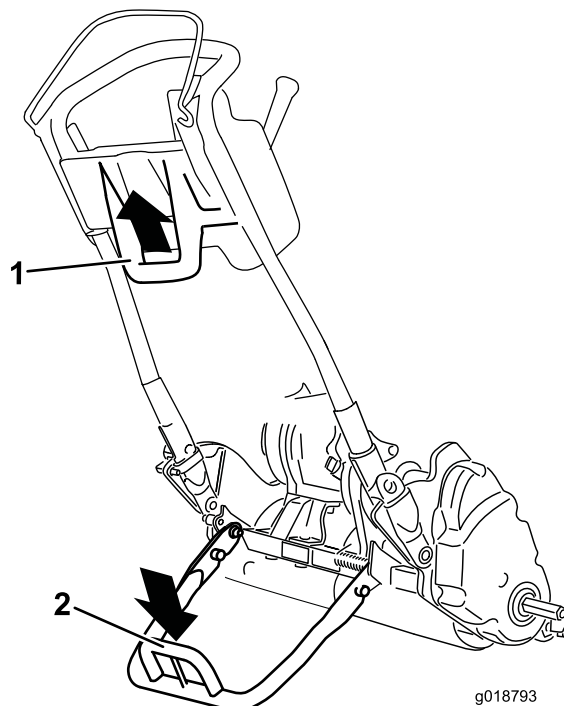

Obrázek 24

- |                                      |                                   |
|--------------------------------------|-----------------------------------|
| 1. Dolní příčná část rukojeti stroje | 2. Třmen nohou ovládaného stojanu |
|--------------------------------------|-----------------------------------|

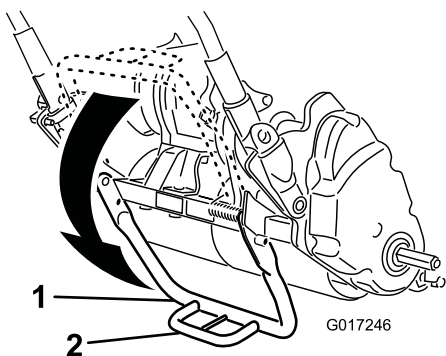

**Obrázek 25**

1. Nohou ovládaný stojan      2. Třmenem nohou ovládaného stojanu

- Chcete-li během vyjímání vřetena použít nohou ovládaný stojan, spusťte jej a zasuňte pojistný kolík, kterým zajistíte nohou ovládaný stojan v servisní poloze (Obrázek 26).

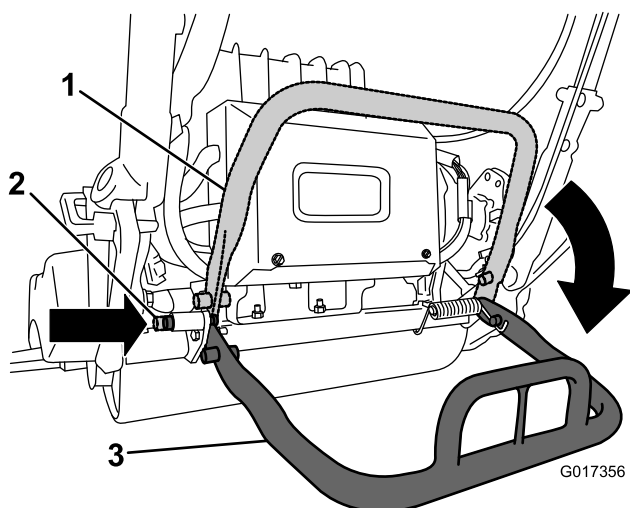

**Obrázek 26**

1. Nohou ovládaný stojan – úložná poloha      3. Nohou ovládaný stojan – servisní poloha  
2. Pojistný kolík

## Hnací jednotka 1800 (cont'd.)

Výška sekání	1,5 až 7,5 mm s plochým nožem Micro-Cut
Frekvence stříhu	Nastavitelná (viz provozní příručka k žací jednotce)

## Hnací jednotka 2100

Šířka	90,1 cm
Výška	104,8 cm
Délka se sběracím košem	152,4 cm
Čistá hmotnost (s 11nožovou žací jednotkou a s nainstalovaným sběracím košem)	132,9 kg
Šířka sekání	53,3 cm
Výška sekání	1,5 až 7,5 mm s plochým nožem Micro-Cut
Frekvence stříhu	Nastavitelná (viz <i>provozní příručka</i> k žací jednotce)

## Přídavná zařízení / příslušenství

Pro stroj je k dispozici řada přídavných zařízení a příslušenství schválených firmou Toro, která vylepšují a rozšiřují možnosti stroje. Kontaktujte autorizované servisní středisko či distributora nebo navštivte stránky [www.Toro.com](http://www.Toro.com), kde najdete seznam schválených přídavných zařízení a příslušenství.

## Technické údaje

### Hnací jednotka 1800

Šířka	82,5 cm
Výška	104,8 cm
Délka se sběracím košem	152,4 cm
Čistá hmotnost (s 11nožovou žací jednotkou a s nainstalovaným sběracím košem)	129,3 kg
Šířka sekání	46 cm

# Obsluha

**Poznámka:** Levou a pravou stranu sekačky určete vzhledem k běžné provozní poloze.

## Bezpečnost na prvním místě

Pozorně si přečtěte všechny bezpečnostní pokyny a štítky uvedené v části věnované bezpečnosti. Znalost těchto informací může zamezit zranění vás samotných nebo okolo stojících osob.

## Nastavení výšky rukojeti

**Poznámka:** Ve stavu při dodání je rukojeť stroje nastavena v nejnižší poloze. Stroj se obvykle obsluhuje pomocí rukojeti vysunutě do maximální výšky.

1. Povolte 3 vratové šrouby a matice, jimiž je každá strana rukojeti zajištěna v příslušné objímce (Obrázek 27).

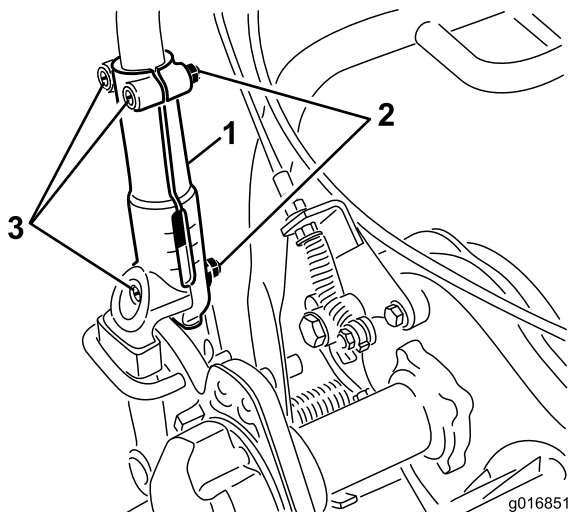

Obrázek 27

1. Objímka rukojeti
2. Matice
3. Vratové šrouby

2. Pomalu vytahujte rukojeť nahoru (stejněměrně na obou stranách), dokud nebude nastavena do požadované provozní polohy.
3. Nastavenou polohu zajistěte utažením vratových šroubů a matic.

## Nastavení úhlu sklonu rukojeti

1. Odstraňte drátové závlačky ze zářezek rukojeti na každé straně sekačky (Obrázek 28).

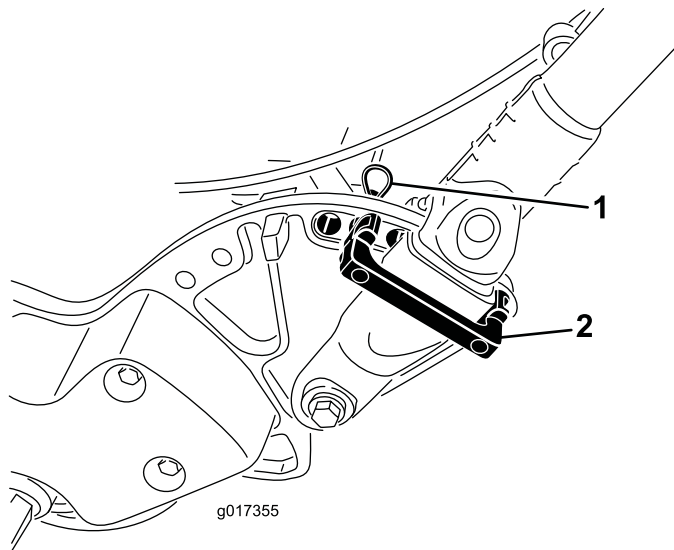

Obrázek 28

1. Drátová závlačka
2. Zarážka rukojeti

2. Podepřete rukojeť, odstraňte drátové závlačky na každé straně a otočte rukojeť do požadované provozní polohy (Obrázek 28).
3. Namontujte zářezky rukojeti a drátové závlačky.

## Zapnutí stroje

1. Konektor s rukojetí ve tvaru T na hlavním kabelovém svazku musí být připojen k hlavnímu konektoru napájení (Obrázek 13).
2. Ovládací páky pojezdu a pohonu vřetena musí být v neutrální poloze.
3. Otočte klíčkem zapalování do polohy Start a držte jej, dokud se displej LCD InfoCenter nerozsvítí; poté jej uvolněte, aby se vrátil do polohy Zapnuto.

## Vypnutí stroje

1. Vypněte ovládací páky pojezdu a pohonu vřetena.
2. Otočte klíčkem do vypnuté polohy a vytáhněte jej.

## Použití stroje v přepravním režimu

Pokud nebudete používat přepravní kola, pokračujte krokem 4.

1. Zatlačte nohou ovládaný stojan a odtahujte dolní příčnou část rukojeti stroje nahoru, dokud se nohou ovládaný stojan neotočí dopředu přes svůj střed.
2. Namontujte přepravní kola.
3. Uvolněte nohou ovládaný stojan zatažením za rukojet' nahoru a spuštěním zadní části sekačky na přepravní kola.
4. Zkontrolujte, zda jsou ovládací páky pojezdu a pohonu vřetena v neutrální poloze, a zapněte stroj.
5. Nastavte nulové otáčky, aktivujte pohon pojezdu, nakloňte přední část stroje nahoru a pomalu zvyšujte otáčky, aby se stroj začal pohybovat.
6. Nastavte ovladač otáček do polohy odpovídající požadované rychlosti pojezdu a přepravte sekačku na požadované místo určení.

## Příprava k sekání

1. Vraťte ovladač otáček do nulové polohy, uvolněte páku ovládaní pojezdu a vypněte stroj.
2. Zatlačte nohou ovládaný stojan a odtahujte dolní příčnou část rukojeti stroje nahoru, dokud se nohou ovládaný stojan neotočí dopředu přes svůj střed.
3. Odmontujte přepravní kola.
4. Opatrně spusťte stroj dolů z nohou ovládaného stojanu.

## Obsluha při sekání

Správné použití sekačky zajistí nejrovnoměrnější možné stříhání travního porostu.

**Důležité:** Rozsekané kousky trávy působí při sekání jako mazivo. Nadměrná činnost žací jednotky bez vzniku rozsekaných kousků trávy může způsobit poškození žací jednotky.

## Před zahájením sekání

Sekačka musí být pečlivě seřízena a musí být nastavena stejnou výškou sekání na obou stranách vřetena. S ohledem na zajištění optimální funkčnosti a životnosti baterie nastavte plochý nůž tak, aby se lehce dotýkal vřetena. Nesprávné seřízení sekačky se výrazně projeví v kvalitě zastříženého travního porostu. Před zahájením sekání odstraňte z trávníku všechny cizí předměty. Zkontrolujte, zda se v pracovní oblasti nezdržují žádné osoby, zejména děti, a domácí zvířata.

## Způsob sekání

Travnaté plochy by se měly sekat v přímém střídavém směru napříč celou plochou. Nesekejte v kruhu nebo neotáčejte sekačku na travnaté ploše, jelikož by mohlo dojít ke vzniku vydřených míst. Otáčení sekačky by se mělo provádět mimo travnatou plochu, a to zvednutím žacího vřetena (zatlačením rukojeti dolů) a otočením na hnacím pojezdovém bubnu. Pokud zapnete spínač zatažení EZ, pojezd stroje se zpomalí, když zvednete žací jednotku. Tato funkce usnadňuje zatočení, zejména pro nové uživatele. Sekání by se mělo provádět rychlostí odpovídající běžnému tempu chůze. Sekání vyšší rychlostí ušetří jen velmi málo času a bude mít za následek zhoršenou kvalitu posekané plochy.

K usnadnění udržování přímé dráhy napříč celým trávníkem a zachování rovnoměrné vzdálenosti stroje od okraje předchozí dráhy sekání používejte vyrovnávací pruhy na sběracím koši (Obrázek 29).

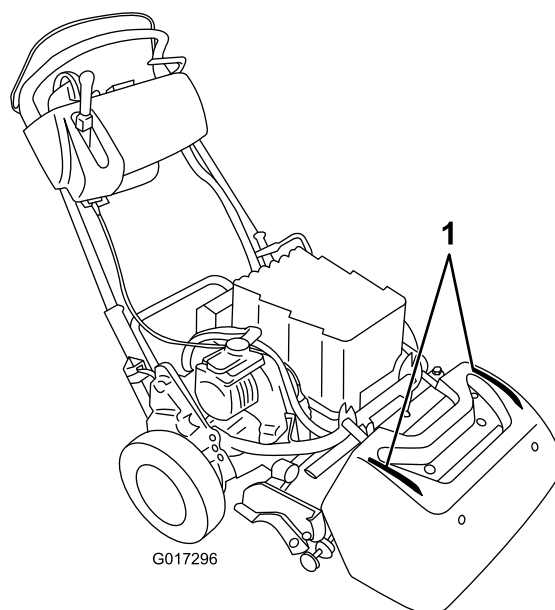

Obrázek 29

1. Vyrovnávací pruhy

## Použití stroje v podmínkách s nedostatečným osvětlením.

Při práci s nedostatečným okolním osvětlením použijte sadu světel LED, model 04265. Tato sada je speciálně vyrobena pro připojení k baterii a elektrickému systému.

**Důležité:** S touto sekačkou nepoužívejte jiné systémy osvětlení, jinak hrozí poškození baterie a elektrického systému.

## Použití stroje

1. Zapněte stroj, nastavte ovladač otáček do nulové polohy, zatlačením páky dolů zvedněte žací jednotku, stiskněte spínač kontroly přítomnosti obsluhy, přešuněte

páku ovládání pojezdu do zapnuté polohy (Obrázek 30) a postupně zvyšujte nastavení otáček, abyste mohli se strojem přejet na plochu greenu.

2. Vraťte ovladač otáček do nulové polohy.
3. Uvolněte páku ovládání pojezdu, poté ji přesuňte doleva a dozadu a aktivujte pojezd a pohon vřetena (Obrázek 30).

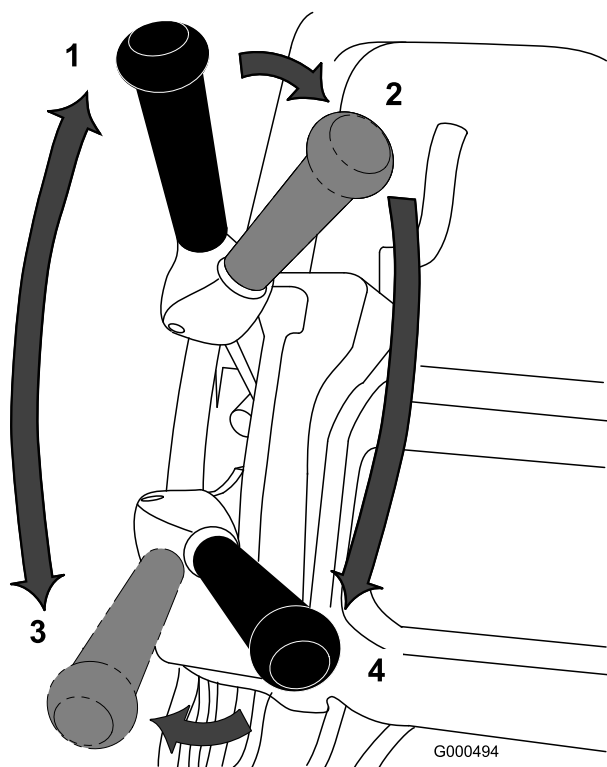

Obrázek 30

- |  |  |
|--|--|
| 1. Neutrál   | 3. Pohon pojezdu zapnut (přepravní poloha) |
| 2. Neutrální poloha pohonu pojezdu a vypnutý pohon vřetena | 4. Pohon pojezdu i pohon vřetena zapnuty   |

4. Pomalu zvyšujte nastavení ovladače otáček, dokud se sekačka nebude pohybovat požadovanou rychlostí pojezdu, přejedte sekačkou na green, sklopte přední část sekačky dolů a zahajte činnost.

**Poznámka:** Během sekání můžete přepnout ovladač otáček do nulové polohy. Tím dojde k zastavení stroje bez zabrzdění brzdy motoru, takže můžete stroj přetáhnout dozadu a provést potřebné opravy posekání trávniku. Další informace o automatické brzdě motoru naleznete v části [Automatická brzda motoru \(strana 20\)](#).

## Po dokončení sekání

1. Odjedzte z greenu, snižte otáčky na nulu, uvolněte ovládací páky pohonu vřetena a pojezdu a vypněte stroj.
2. Vysypte ze sběracího koše rozsekanou trávu, nasadte sběrací koš zpět na sekačku a přesuňte stroj.

## Kontrola činnosti blokovacích spínačů

**Servisní interval:** Při každém použití nebo denně

### ⚠ VÝSTRAHA

Jestliže jsou ochranné spínače odpojeny nebo poškozeny, stroj se může za provozu chovat neočekávaně a způsobit zranění.

- Nevyřazujte blokovací spínače z činnosti.
- Funkci blokovacích spínačů denně kontrolujte a jakýkoli poškozený spínač před použitím stroje vyměňte.

### Kontrola blokovacího spínače kontroly přítomnosti obsluhy (OPC)

1. Zatačte nohou ovládaný stojan a odtahujte dolní příčnou část rukojeti stroje nahoru, dokud se nohou ovládaný stojan neotočí dopředu přes svůj střed.
2. Po uvolnění ovladače funkce kontroly přítomnosti obsluhy se pokuste přesunout ovládací páku pohonu pojezdu do zapojené polohy (Obrázek 31). Pohon pojezdu by nemělo být možno zapojit. Pokud se pohon pojezdu zapojí, blokovací systém vyžaduje servisní zásah. Problém odstraňte před uvedením stroje do provozu.

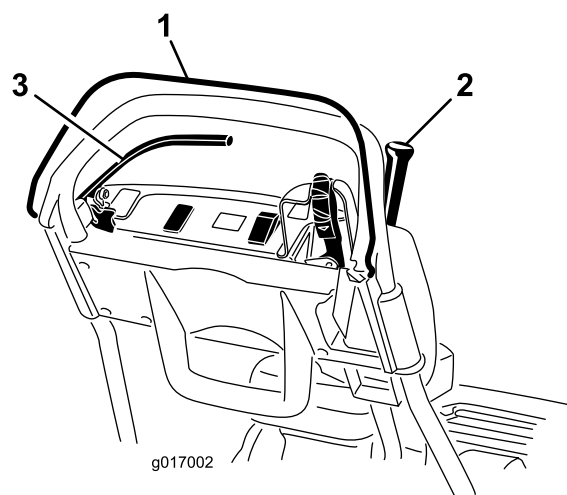

Obrázek 31

- |  |               |
|--|---------------|
| 1. Spínač kontroly přítomnosti obsluhy (OPC) | 3. Páka brzdy |
| 2. Páka ovládání pohonu pojezdu              |               |

3. Stiskněte spínač kontroly přítomnosti obsluhy, aktivujte páku ovládání pojezdu a uvolněte spínač kontroly přítomnosti obsluhy (Obrázek 31). Pohon pojezdu by se měl odpojit. Pokud se pohon pojezdu neodpojí, blokovací systém vyžaduje servisní zásah. Problém odstraňte před uvedením stroje do provozu.

4. Stiskněte spínač kontroly přítomnosti obsluhy, přesuňte ovládací páku doleva, aktivujte pohon pojezdu a vřetena a uvolněte spínač kontroly přítomnosti obsluhy (Obrázek 31). Pohon pojezdu by se měl odpojit. Pokud se pohon pojezdu neodpojí, blokovací systém vyžaduje servisní zásah. Problém odstraňte před uvedením stroje do provozu, viz [Údržba blokovacího spínače pohonu pojezdu \(strana 35\)](#).
5. Stiskněte spínač kontroly přítomnosti obsluhy, přesuňte ovládací páku doleva a aktivujte pohon pojezdu a vřetena. Přesunutím ovládací páky doprava vypněte pohon vřetena (Obrázek 19). Pohon žacího vřetena by se měl odpojit. V opačném případě vyžaduje blokovací systém servisní zásah. Problém odstraňte před uvedením stroje do provozu, viz [Údržba blokovacího spínače pohonu pojezdu \(strana 35\)](#).
5. Opatrně spusťte stroj dolů z nohou ovládaného stojanu.

## Údržba lithium-iontové baterie

### ▲ DŮLEŽITÉ UPOZORNĚNÍ

Baterie obsahuje vysoké napětí, které může způsobit popálení nebo smrtelný úraz.

- Baterii nikdy neotevírejte.
- Do konektoru baterie vkládejte pouze konektor kabelového svazku dodaný s produktem.
- Při manipulaci s baterií, která má prasklý plášť, dbejte extrémní opatrnosti.
- Používejte pouze nabíječku, která je pro baterii určena.

## Kontrola blokovacího spínače pohonu pojezdu

1. Nohou ovládaný stojan musí být spuštěný dolů.
2. Stiskněte spínač kontroly přítomnosti obsluhy a aktivujte páku ovládaní pojezdu (Obrázek 19)
3. Spínačem zapalování nastartujte stroj. Displej LCD InfoCenter se rozsvítí a zobrazí zprávu upozorňující na aktivovanou páku ovládaní pojezdu. Pokud se toto upozornění nezobrazí, vyžaduje blokovací spínač servisní zásah. Problém odstraňte před uvedením stroje do provozu, viz [Údržba blokovacího spínače pohonu pojezdu \(strana 35\)](#).
4. Vypněte stroj a vraťte páku ovládaní pojezdu do neutrální polohy.

## Kontrola blokovacího spínače brzdy

1. Nohou ovládaný stojan musí být spuštěný dolů.
2. Zapněte stroj a mírnou silou zabrzděte provozní brzdu (neaktivujte západku parkovací brzdy), stiskněte spínač kontroly přítomnosti obsluhy a aktivujte páku ovládaní pojezdu (Obrázek 19). Motor musí pracovat přes působení brzdy, aniž by se na displeji LCD InfoCenter zobrazily chyby. Může se zobrazit upozornění na vysokou spotřebu energie (malá baterie s bleskem). Pokud se zobrazí jiné upozornění, odstraňte problém před uvedením stroje do provozu.
3. Zapněte stroj, zajistěte západku parkovací brzdy, stiskněte spínač kontroly přítomnosti obsluhy a aktivujte páku ovládaní pojezdu (Obrázek 19 a Obrázek 20). Motor se nesmí spustit a na displeji InfoCenter se musí zobrazit upozornění. V opačném případě vyžaduje blokovací spínač servisní zásah. Problém odstraňte před uvedením stroje do provozu, viz [Údržba blokovacího spínače brzdy \(strana 36\)](#).
4. Vypněte stroj a vraťte páku ovládaní pojezdu do neutrální polohy.

## Nabíjení baterie

Každý den po dokončení sekání baterii nabijte; zajistíte tak, že bude plně nabitá pro další den sekání. Na rozdíl od jiných typů baterie nemají lithium-iontové baterie potíže s formátováním a není nutné je před dalším nabitím zcela vybit.

Podrobné pokyny k nabíjení baterie naleznete v *provozní příručce k nabíječce lithium-iontové baterie*.

Necháte-li sekačku odstavenou déle než 10 dnů, musí být připojena k nabíječce a nabíječka musí být zapnuta. Po 10 dnech nečinnosti nabíječka automaticky přepne do režimu uložení, v němž je udržováno maximální nabití baterie na 40 %. Další informace o odstavení stroje a přepnutí baterie z režimu uložení naleznete v části ([strana](#) ).

## Přeprava baterie

Ministerstvo dopravy USA a mezinárodní dopravní úřady vyžadují, aby lithium-iontové baterie byly při přepravě zabaleny do speciálního obalu, a aby je přepravovali pouze přepravci s patřičnou certifikací. V USA je povoleno přepravovat baterii, když je namontována ve stroji (tj. baterií napájené zařízení), pokud jsou splněny požadavky předpisů. Podrobné předpisy pro přepravu zařízení eFlex nebo baterie eFlex získáte od ministerstva dopravy USA nebo příslušného vládního úřadu ve své zemi.

Podrobné informace o přepravě baterie jsou uvedeny v pokynech (3373-934), které byly přiloženy v expediční sadě baterie (120-4600). Tyto pokyny lze stáhnout z webu [www.toro.com](http://www.toro.com).

## Údržba baterie

Jako všechny dobíjecí baterie mají i lithium-iontové baterie životnost, během níž je jejich kapacita nabití dostačující pro provedení určené práce. S časem se celkové množství práce, kterou lze vykonat při jednom úplném nabití, postupně snižuje. V následující tabulce je uvedeno přibližné předpokládané množství práce, kterou by měl stroj vykonat během prvních pěti let použití:

Rok	Posekaná plocha při plném nabití
1	4240 m <sup>2</sup>
2	4070 m <sup>2</sup>
3	3900 m <sup>2</sup>
4	3790 m <sup>2</sup>
5	3600 m <sup>2</sup>

**Poznámka:** Výsledky se mohou lišit v závislosti na vzdálenosti přepravy stroje, nastavení kontaktu plochého nože a dalších faktorech uvedených v této části.

Chcete-li dosáhnout maximální životnosti a využití baterie, dodržujte následující pokyny k údržbě:

- Baterii neotevírejte. Baterie neobsahuje žádné součásti opravitelné uživatelem. Otevření baterie má za následek ukončení platnosti záruky. Baterie je chráněna bezpečnostními prvky proti nežádoucí manipulaci.
- Stroj odstavte/zaparkujte v čisté a suché garáži nebo skladu **mimo vliv přímého slunečního světla a zdrojů tepla**. Neodstavujte stroj na místě, kde teplota klesá pod -25 °C nebo stoupá nad 45 °C. **Při teplotách mimo tento rozsah může dojít k poškození baterie.** Vysoké teploty během uložení, zejména při vysokém nabití, zkracují životnost baterie.
- Při uložení stroje na dobu delší než 10 dnů odstavte stroj na chladném místě mimo působení přímého slunečního světla a připojte jej k nabíječce.
- Během sekání při vysokých teplotách nebo na přímém slunci se může baterie přehřívat. Pokud k tomu dojde, zobrazí se na displeji LCD InfoCenter upozornění na vysokou teplotu. V tomto stavu nebude stroj dále pracovat se zapnutým vřetenem a jeho rychlost se zpomalí.  
Okamžitě přejděte se strojem na chladné místo mimo přímé sluneční světlo, vypněte jej a nechte baterii zcela vychladnout, než obnovíte činnost.
- Kryt baterie udržujte čistý. Bílá barva odráží sluneční světlo a zpomaluje zahřívání baterie. Znečištěný kryt má za následek každodenní zvyšování teploty článků a vede ke snížení energetické kapacity.
- Kontakt mezi plochým nožem a vřetenem musí být co nejlehčí. Tím snížíte energii potřebnou k činnosti vřeten a zvýšíte množství práce, kterou stroj dokáže vykonat při jednom nabití.

## Použití displeje InfoCenter

Na displeji InfoCenter se zobrazují informace o stroji, např. aktuální nabití baterie, rychlost a různé diagnostické a další informace o stroji a baterii. **Obrázek 32** znázorňuje displej InfoCenter a hlavní informační obrazovku.

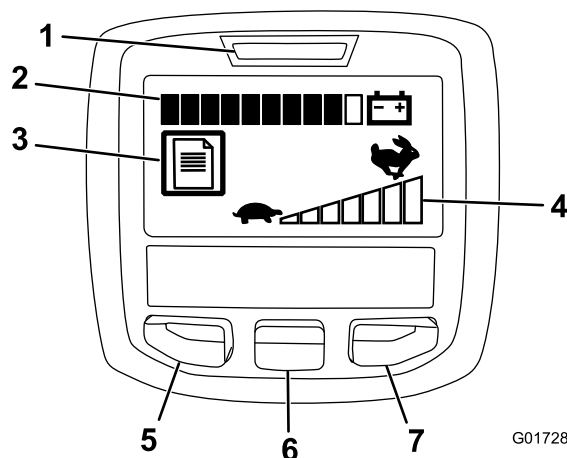

Obrázek 32

1. Kontrolka napájení/poruchy
2. Ukazatel nabití baterie
3. Ukazatel protokolu poruch
4. Nastavení ovladače otáček
5. Přechod do nabídky/zpět
6. Šipka dolů
7. Šipka vpravo

- Kontrolka napájení/poruchy:** Rozsvítí se, když stroj zapnete. Když se tato kontrolka rozsvítí, můžete vrátit klíček zapalování do zapnuté polohy. Kontrolka bliká, pokud dojde k poruše stroje.
- Ukazatel nabití baterie:** Když je baterie plně nabitá, jsou všechna políčka ukazatele černá. V průběhu spotřeby energie budou se políčka postupně zprava doleva měnit v bílá podle míry vybití baterie. Je-li černé pouze jedno políčko, znamená to, že je baterie téměř vybitá a je nutné ji okamžitě nabít.
- Ukazatel protokolu poruch:** Tato ikona signalizuje, že existuje aktuální záznam poruchy.
- Nastavení ovladače otáček:** Políčka se zbarvují černě zleva doprava, podle nastavené rychlosti. Pokud jsou všechna políčka bílá, znamená to, že je nastavena nulová rychlost stroje.
- Přechod do nabídky/zpět:** Stisknutím tohoto tlačítka přejdete do nabídek systému InfoCenter. Můžete je rovněž použít k ukončení aktuálně používané nabídky.
- Šipka dolů:** Toto tlačítko slouží k procházení nabídek.
- Šipka vpravo:** Pomocí tohoto tlačítka otevřete nabídku, u níž šipka vpravo označuje další obsah.

**Poznámka:** Funkce jednotlivých tlačítek se může změnit v závislosti na situaci. Každé tlačítko je označeno ikonou zobrazující jeho aktuální funkci.

## Použití nabídek

Chcete-li otevřít systém nabídek InfoCenter, stiskněte na hlavní obrazovce tlačítko pro přístup k nabídkám. Tím se dostanete do hlavní nabídky. V následujících tabulkách naleznete přehled možností, které jsou v nabídkách k dispozici:

Main Menu (Hlavní nabídka)	
Položka nabídky	Popis
Faults (Závady)	Nabídka Faults (Závady) obsahuje seznam aktuálních závad stroje. Další informace o této nabídce a informacích, které obsahuje, získáte v servisní příručce nebo od autorizovaného distributora Toro.
Service (Servis)	Nabídka Service (Servis) obsahuje informace o stroji, například dobu použití a využití a stav baterie.
Diagnostics (Diagnostika)	V nabídce Diagnostics (Diagnostika) jsou uvedeny různé stavy, které se aktuálně stroje týkají. Tuto nabídku můžete použít při řešení některých potíží, jelikož můžete rychle zjistit, které ovládací prvky stroje jsou zapnuté a vypnuté.
About (Informace)	Nabídka About (Informace) obsahuje číslo modelu, sériové číslo a verzi softwaru stroje.
Settings (Nastavení)	Pomocí nabídky Settings (Nastavení) lze přizpůsobit proměnné konfigurace na displeji InfoCenter.

Nabídka Service (Servis)	
Položka nabídky	Popis
Hours (Hodiny provozu)	Uvádí celkový počet hodin, po které byl stroj zapnutý.
Mow Time (Doba sekání)	Uvádí celkový počet hodin, po které bylo zapnuto vřeteno.
Power Use (Využití energie)	Uvádí okamžitý výkon dodávaný baterií ve wattech.
Battery Charge (Nabití baterie)	Uvádí aktuální míru nabití baterie v procentech kapacity.
Battery Current (Proud baterie)	Uvádí okamžitý proud dodávaný baterií v ampérech.
Battery Volts (Potenciál baterie)	Uvádí potenciál baterie ve voltech.
Energy (Energie)	Uvádí celkovou energii dodanou baterií za celou dobu životnosti ve wathodinách.

Nabídka Diagnostics (Diagnostika)	
Položka nabídky	Popis
Key On (Klíček zapnutý)	Uvádí, zda je zapnutý nebo vypnutý klíček zapalování.

Key Start (Startování klíčkem)	Uvádí, zda je či není klíček zapalování v poloze Start.
PBrake Latch (Západka parkovací brzdy)	Uvádí, zda je či není zajištěna západka parkovací brzdy.
EZ Turn (Snadné zatáčení)	Uvádí, zda je sepnutý nebo rozpojený obvod funkce zatáčení EZ-Turn.
Traction (Pojezd)	Uvádí, zda je či není aktivována páka ovládání pojezdu.
Reel Enable (Zapojení vřetena)	Uvádí, zda je či není aktivováno vřeteno.
Throttle (Škrticí klapka)	Uvádí nastavení ovládání škrticí klapky ve voltech (slouží k výpočtu cílových otáček).
Target RPM (Cílové otáčky)	Uvádí požadované otáčky motoru podle nastavení ovladače otáček.
Motor RPM (Otáčky motoru)	Uvádí skutečné otáčky motoru.
12V Supply (Napájení 12 V)	Uvádí napájecí napětí snímače č. 1 řídicí jednotky.
5V Supply (Napájení 5 V)	Uvádí napájecí napětí snímače č. 2 řídicí jednotky.
CAN Bus (Sběrnice CAN)	Uvádí stav komunikační sběrnice stroje.

Nabídka About (Informace)	
Položka nabídky	Popis
Model	Uvádí číslo modelu stroje.
SN (Sériové číslo)	Uvádí sériové číslo stroje.
S/W Rev (Revize softwaru)	Uvádí číslo revize softwaru stroje.

Nabídka Settings (Nastavení)	
Položka nabídky	Popis
Language (Jazyk)	Toto nastavení slouží ke změně jazyka systému InfoCenter.
Units (Jednotky)	Toto nastavení slouží ke změně jednotek použitých v systému InfoCenter. Lze zvolit možnost English (Anglické) nebo Metric (Metrické).
LCD Backlight (Podsvícení displeje)	Toto nastavení slouží ke zvýšení nebo snížení jasu displeje LCD.
LCD Contrast (Kontrast displeje)	Toto nastavení slouží ke změně kontrastu mezi tmavými a světlými plochami displeje LCD.

**Poznámka:** Pokud nechtěně změníte jazyk nebo kontrast na nastavení, které vám znemožní orientaci nebo sledování displeje, požádejte autorizovaného distributora Toro o pomoc s resetováním displeje.

## Uvolnění převodovky

Pokud dojde ke znehybnění stroje a zabrzdění brzdy motoru, můžete odpojit bubnu od převodovky, aby bylo umožněno manévrování se strojem.

1. V pravém zadním rohu stroje vyhledejte páku pro zapojování/odpojování pohonu, která se nachází vedle bubnu skříně pohonu (Obrázek 33).

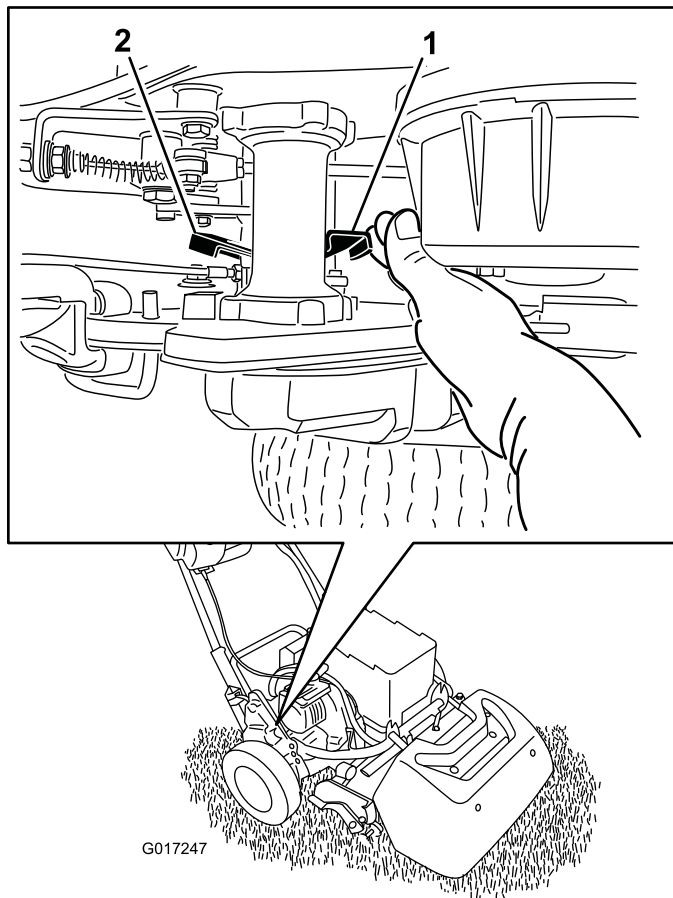

**Obrázek 33**

- |  |  |
|--|--|
| 1. Páka pro zapojování/odpojování pohonu – v zapojené poloze | 2. Páka pro zapojování/odpojování pohonu – v odpojené poloze |
|--|--|

2. Otočením páky dozadu odpojte převodovku od bubnu.

**Důležité:** Na páku tlačte z přední strany, abyste zabránili zasažení ruky úderem páky pohybující se silou pružiny.

3. Přemístěte stroj na potřebné místo.

**Důležité:** Je-li to možné, stroj nevlečte. Je-li vlečení stroje naprosto nezbytné, neměla by rychlost pohybu překročit 4,8 km/h; přitom vždy

odpojte převodovku od bubnu. Nedodržení tohoto pokynu pravděpodobně způsobí poškození stroje, zejména jeho elektrických součástí.

4. Po dokončení přemístování připojte otočením páky dopředu převodovku k bubnu.

**Poznámka:** Po odpojení převodovky od bubnu zůstává provozní brzda funkční.

# Přizpůsobení nastavení stroje stavu travnaté plochy

K přizpůsobení nastavení stroje stavu travnaté plochy použijte následující tabulku.

<b>Držáky plochých nožů: Standardní a volitelné (sekačky Flex/eFlex 2100)</b>			
<b>Objednací číslo</b>	<b>Popis</b>	<b>Stupeň agresivity</b>	<b>Poznámky</b>
106-2468-01	Neagresivní	Nižší	Červené, Standardní
99-3794-03	Agresivní	Vyšší	Černá
<b>Držáky plochých nožů: Standardní a volitelné (sekačky Flex/eFlex 1800)</b>			
110-2282-01	Neagresivní	Nižší	Červené
110-2281-03	Agresivní	Vyšší	Černé, standardní
<b>Ploché nože: Standardní a volitelné (sekačky Flex/eFlex 2100)</b>			
<b>Objednací číslo</b>	<b>Popis</b>	<b>Rozsah výšky sekání</b>	<b>Poznámky</b>
115-1880	Microcut-EdgeMax	1,6 až 3,2 mm	Standardní
93-4262	Microcut	1,6 až 3,2 mm	
108-4303	Extended Microcut	1,6 až 3,2 mm	Méně agresivní
115-1881	Tournament-EdgeMax	3,2 až 6,4 mm	
93-4263	Tournament	3,2 až 6,4 mm	
108-4302	Extended Tournament	3,2 až 6,4 mm	Méně agresivní
93-4264	Low Cut	6,4 mm a více	
<b>Ploché nože: Standardní a volitelné (sekačky Flex/eFlex 1800)</b>			
117-1530	Microcut-EdgeMax	1,6 až 3,2 mm	Standardní
98-7261	Microcut	1,6 až 3,2 mm	
110-2300	Extended Microcut	1,6 až 3,2 mm	Méně agresivní
98-7260	Tournament	3,2 až 6,4 mm	
117-1532	Tournament-EdgeMax	3,2 až 6,4 mm	
110-2301	Low Cut	6,4 mm a více	

<b>Válce (sekačky Flex/eFlex 2100)</b>			
<b>Objednací číslo</b>	<b>Popis</b>	<b>Průměr/materiál</b>	<b>Poznámky</b>
04255	Wiehle, úzký	6,4 cm / hliník	Úzké drážky
04256	Wiehle, široký	6,4 cm / hliník	Větší hloubka průniku, široké drážky
04257	Úplný válec	6,4 cm / ocel	Nejmenší hloubka průniku
04258	Wiehle, úzký, dlouhý	6,4 cm / hliník	Zesílená opora ostří; 4,3 cm, delší
04267	Paspalum Válec	6,4 cm / hliník	Menší hloubka průniku, měkčené úzké drážky
115-7356	Zadní válec	5,1 cm / hliník	Standardní zadní
120-9595	Zadní válec	5,1 cm / ocel	Ocelový zadní
<b>Válce (sekačky Flex/eFlex 1800)</b>			
120-9607	Wiehle, úzký	6,4 cm / hliník	Úzké drážky
120-9609	Wiehle, široký	6,4 cm / hliník	Větší hloubka průniku, široké drážky
120-9611	Úplný válec	6,4 cm / ocel	Nejmenší hloubka průniku
121-4681	Wiehle, úzký, dlouhý	6,4 cm / hliník	Zesílená opora ostří; 4,3 cm, delší
120-9605	Zadní válec	5,1 cm / hliník	Standardní zadní

# Údržba

**Poznámka:** Potřebujete *elektrické schéma* nebo *hydraulické schéma* vašeho stroje? Schémata jsou bezplatně k dispozici ke stažení na adrese [www.Toro.com](http://www.Toro.com). Na hlavní stránce klikněte na odkaz Příručky a vyhledejte svůj stroj.

**Poznámka:** Z normálního místa obsluhy určete levou a pravou stranu stroje.

## Doporučený harmonogram údržby

Servisní interval	Postup při údržbě
Při každém použití nebo denně	<ul style="list-style-type: none"><li>• Zkontrolujte činnost blokovacích spínačů.</li></ul>
Po každém použití	<ul style="list-style-type: none"><li>• Vyčistěte stroj..</li></ul>
Po každých 1000 hodinách provozu	<ul style="list-style-type: none"><li>• Zkontrolujte hnací řemen žacího vřetena..</li><li>• Zkontrolujte ložiska převodovky. V případě potřeby je vyměňte.</li></ul>
Před uskladněním	<ul style="list-style-type: none"><li>• Opravte lak na poškozených místech.</li></ul>
Každý rok	<ul style="list-style-type: none"><li>• Promažte spojovací prvek motoru.</li></ul>

**Důležité:** Další pokyny k postupům údržby naleznete v provozním návodu k motoru.

# Kontrolní seznam každodenní údržby

**Důležité:** Tuto stránku si zkopírujte pro každodenní použití.

Kontrolovaný úkon údržby	Pro týden:						
	Pondělí	Úterý	Středa	Čtvrtek	Pátek	Sobota	Neděle
Zkontrolujte činnost ochranných spínačů.							
Zkontrolujte činnost parkovací brzdy.							
Zkontrolujte, zda se otočné spoje mohou volně pohybovat.							
Očistěte plášť baterie a chladicí žebra motoru.							
Zkontrolujte, zda nedochází k nezvyklému hluku při provozu.							
Zkontrolujte seřízení vřetena vůči plochému noži.							
Zkontrolujte seřízení výšky sekání.							
Opravte poškozený lak.							

Zápis problematických oblastí		
Kontrolu provedl(a):		
Položka	Datum	Informace

# Postupy před údržbou stroje

## Odpojení baterie

Před prováděním údržby stroje odpojte baterii tak, že vytáhnete konektor s rukojetí ve tvaru T z hlavního konektoru napájení.

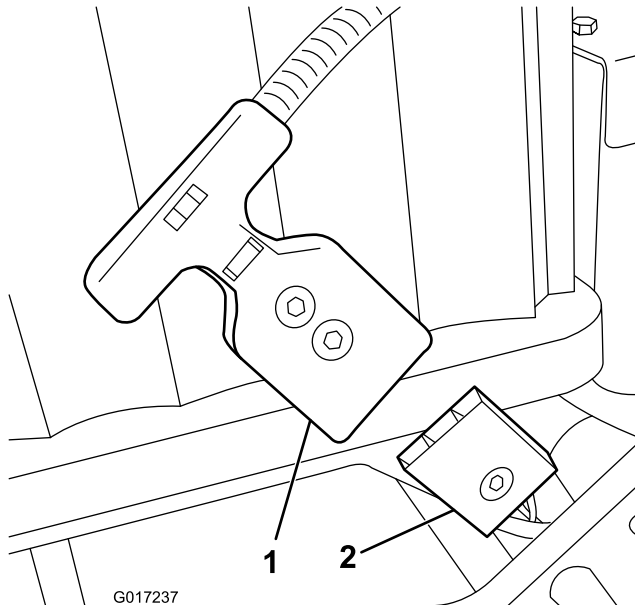

Obrázek 34

1. Konektor s rukojetí ve tvaru T
2. Hlavní konektor napájení

# Mazání

## Mazání spojovacího prvku motoru

**Servisní interval:** Každý rok

Typ maziva: Univerzální mazivo

1. Zastavte stroj a odpojte baterii.
2. Odšroubujte 2 šrouby upevňující motor ke skříni převodovky (Obrázek 35).

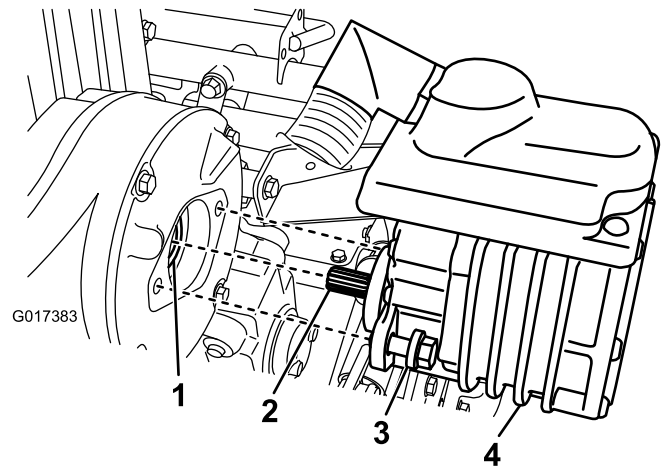

Obrázek 35

1. Spojovací prvek – zásuvka
2. Hřídel motoru
3. Šroub
4. Elektromotor

3. Vytáhněte motor směrem ven a od skříně převodovky.
4. Napumpujte jednu či dvě dávky maziva z mazací pistole do zásuvky na skříni převodovky (Obrázek 35).
5. Nasad'te motor a upevněte jej pomocí 2 odšroubovaných šroubů. Šrouby utáhněte momentem 29 až 33 Nm.

# Údržba elektrického systému

## Údržba baterie

Jedinými součástmi baterie, jejichž údržbu může provádět uživatel, jsou štítky a pojistka. Při otevření hlavního oddílu baterie dojde k ukončení platnosti záruky. V případě problémů s baterií požádejte o pomoc autorizovaného distributora Toro.

### ▲ DŮLEŽITÉ UPOZORNĚNÍ

Baterie obsahuje vysoké napětí, které může způsobit popálení nebo smrtelný úraz.

- Baterii nikdy neotevírejte.
- Do konektoru baterie vkládejte pouze konektor kabelového svazku dodaný s produktem.
- Při manipulaci s baterií, která má prasklý plášť, dbejte extrémní opatrnosti.
- Používejte pouze nabíječku, která je pro baterii určena.

## Odeslání baterie do servisu

Pokud baterie vyžaduje servisní zákrok, požádejte o pomoc autorizovaného distributora Toro. Pro potřeby odeslání baterie si obstarajte přepravní obal na baterii, obj. č. 120-4600. Sada obalu obsahuje správnou lepicí pásku, štítky a pokyny k odeslání baterie.

**Důležité:** Pokud baterii nezabalíte a neoznačíte správně, hrozí vysoké pokuty. Přečtěte si pokyny dodané v expediční sadě baterie, obj. č. 120-4600, které jsou také k dispozici bezplatně na webu [www.Toro.com](http://www.Toro.com).

## Výměna pojistek

Pokud nelze stroj zapnout ani po nabití, zkontrolujte pojistky stroje následujícím způsobem:

1. Zastavte stroj a odpojte baterii.
2. Odšroubujte 2 zadní šrouby z elektrické skříňe a povolte 2 horní šrouby, poté odstraňte kryt skříňe (Obrázek 36).

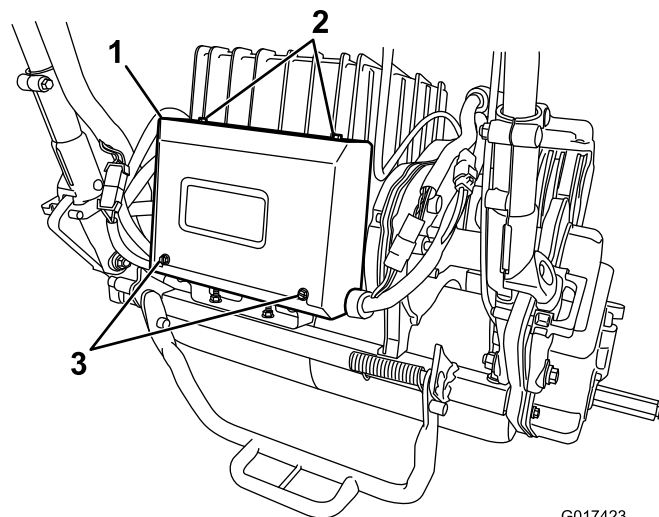

Obrázek 36

1. Elektrická skříň
2. Horní šrouby
3. Zadní šrouby

3. Zkontrolujte pojistky v pojistkové skříni (Obrázek 37).

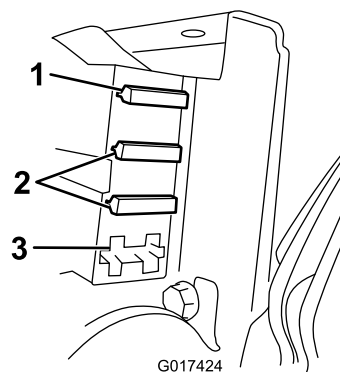

Obrázek 37

1. Pojistka 30 A
2. Pojistka 3 A
3. Volná pozice

- Pokud je některá z pojistek spálená, vyměňte ji za pojistku s odpovídajícími hodnotami napětí a proudu (Obrázek 37).

**Důležité:** Všechny pojistky na stroji jsou určeny pro napětí 80 V. Nepoužívejte pojistky 12 V určené pro automobily.

- Pokud nejsou pojistky spálené, zkontrolujte pojistku baterie následujícím způsobem:
  - A. Zvedněte platformu baterie; postupujte podle pokynů v části 4 Montáž baterie (strana 12).
  - B. Odstraňte kryt pojistky (Obrázek 38).

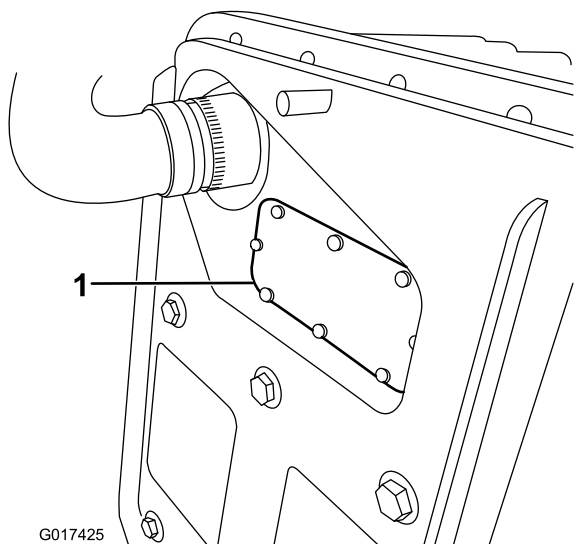

G017425

**Obrázek 38**

1. Kryt pojistky

- C. Zkontrolujte pojistku, a pokud je spálená, vyměňte ji. **K výměně používejte pouze pojistku Toro, obj. č. 119-1208.** Tato pojistka je speciálně vyrobena pro použití s danou baterií a jakékoli jiné „pasující“ pojistky mohou způsobit neopravitelné poškození baterie.
- D. Nasaďte a upevněte kryt pojistky. Šrouby krytu utáhněte momentem 0,34 Nm.
- E. Spusťte a zajistěte platformu baterie.

## Údržba blokovacího spínače pohonu pojezdu

Je-li zapotřebí provést seřízení nebo výměnu blokovacího spínače pohonu pojezdu, postupujte následujícím způsobem.

1. Zastavte stroj a odpojte baterii.
2. Odstraňte ovládací panel.
3. Přesuňte páku ovládání pohonu pojezdu do zapojené polohy.

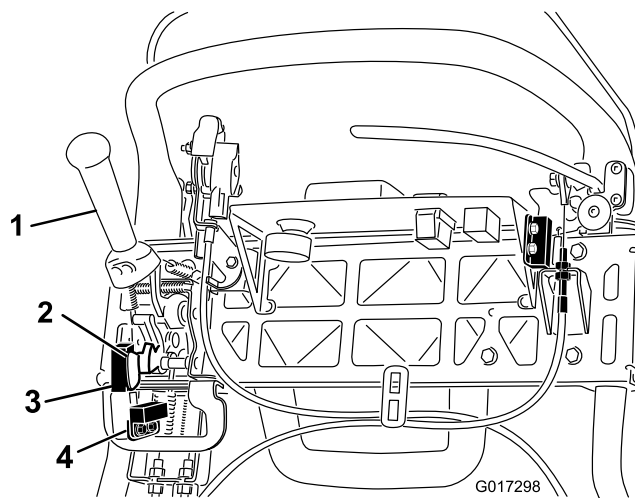

G017298

**Obrázek 39**

1. Páka ovládání pohonu pojezdu
2. Destička snímače sekání
3. Snímač sekání
4. Blokovací spínač pohonu pojezdu

4. Povolte spojovací součásti blokovacího spínače (Obrázek 39).
5. Umístěte vymezač podložku o tloušťce 1,6 mm mezi páku ovládání pojezdu a blokovací spínač (Obrázek 39).
6. Utáhněte spojovací součásti blokovacího spínače. Znovu zkontrolujte mezeru. Páka ovládání pojezdu se nesmí dotýkat spínače.
7. Přesuňte páku ovládání pohonu pojezdu do zapojené polohy a zkontrolujte mezeru. Normální provozní rozsah je 0,76 až 3,05 mm. Ověřte, zda se po přesunutí páky ovládání pohonu pojezdu do zapojené polohy rozpojí obvod spínače. V případě potřeby spínač vyměňte.

## Údržba snímače sekání

Je-li zapotřebí provést seřízení nebo výměnu snímače sekání, postupujte následujícím způsobem.

1. Zastavte stroj a odpojte baterii.
2. Odstraňte ovládací panel.
3. Zatláče páku ovládání pojezdu doleva a aktivujte sekačku.
4. Povolte spojovací součásti snímače sekání (Obrázek 39).
5. Umístěte vymezač podložku tloušťky 1,6 mm mezi destičku snímače sekání a snímač sekání (Obrázek 39).
6. Utáhněte spojovací součásti snímače. Znovu zkontrolujte mezeru. Destička se nesmí dotýkat snímače.
7. Přesuňte páku ovládání pojezdu do polohy pro sekání a zkontrolujte, zda se rozpojí obvod spínače. V případě potřeby snímač vyměňte.

## Údržba blokovacího spínače brzdy

1. Zastavte stroj a odpojte baterii.
2. Sejměte kryt ovládací konzoly.
3. Přesuňte páku provozní brzdy do aktivované polohy a zatáhněte západku parkovací brzdy.
4. Povolte spojovací součásti blokovacího spínače (Obrázek 40).

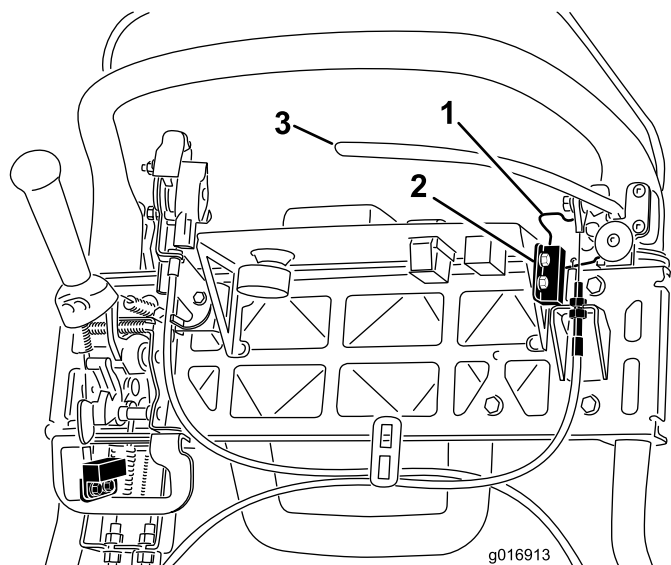

Obrázek 40

1. Západka parkovací brzdy
2. Blokovací spínač
3. Páka provozní brzdy

5. Umístěte vymežovací podložku tloušťky 1,6 mm mezi západku parkovací brzdy a blokovací spínač (Obrázek 40).
6. Utáhněte spojovací součásti blokovacího spínače. Znovu zkontrolujte mezeru. Západka nesmí být ve styku se spínačem.
7. Přesuňte páku brzdy do aktivované polohy a otočte západku. Ověřte, zda dojde k rozpojení obvodu spínače. V případě potřeby spínač vyměňte.

## Údržba brzd

### Seřízení provozní/parkovací brzdy

Pokud provozní/parkovací brzda při uvedení v činnost prokluzuje, je zapotřebí provést seřízení lanka.

1. Zastavte stroj a odpojte baterii.
2. Přesuňte páku provozní/parkovací brzdy do vypnuté polohy.
3. Sejměte kryt ovládací konzoly.
4. Chcete-li zvýšit napnutí lanka, povolujte horní pojistnou matici lanka a utahujte dolní pojistnou matici lanka (Obrázek 41), dokud k uvolnění západky parkovací brzdy nebude zapotřebí vyvinout sílu 156 N. Nenastavujte nadměrné napětí, jinak by mohlo dojít ke stržení pásu brzdy.

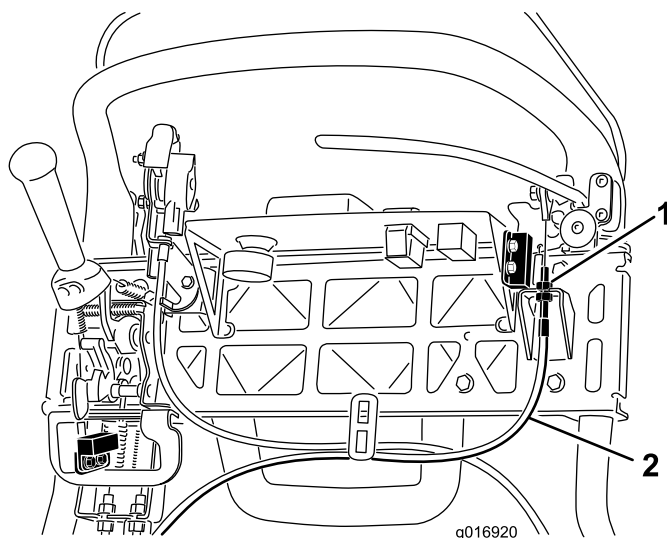

Obrázek 41

1. Pojistné matice
2. Lanko provozní brzdy

# Údržba řemenů

## Kontrola hnacího řemene žacího vřetena

**Servisní interval:** Po každých 1000 hodinách provozu

Zkontrolujte, zda je hnací řemen vřetena správně napnutý, aby byla zajištěna správná funkce stroje bez zbytečného opotřebení.

1. Zastavte stroj a odpojte baterii.
2. Povolte šroub s nákrůžkem, pomocí něhož je zajištěn kryt řemenu, a sejmutím krytu umožníte přístup k řemenu (Obrázek 42).

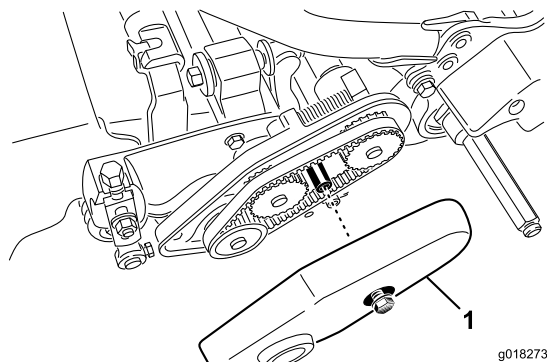

Obrázek 42

1. Kryt řemenu

3. Postup při seřizování napnutí řemene:
  - A. Povolte montážní matici ložiskového pouzdra (Obrázek 43).

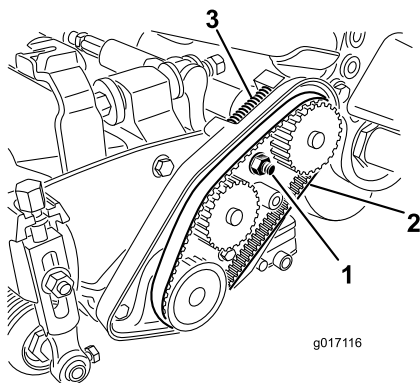

Obrázek 43

1. Montážní matice ložiskového pouzdra
2. Hnací řemen žacího vřetena
3. Tlačná pružina

- B. Pomocí klíče o velikosti 16 mm otočte ložiskovým pouzdem a zkontrolujte, zda se volně pohybuje.

- C. Odstraňte veškeré nečistoty z vnitřního prostoru řemenového pohonu a z okolí tlačné pružiny (Obrázek 43).
- D. Ujistěte se, že tlačná pružina působí na řemen správnou napínací silou.
- E. Utáhněte montážní matici ložiskového pouzdra.
- F. Namontujte kryt řemene.

## Přístup k otvoru krytu převodovky

Odstraňte pryžovou zátku (Obrázek 44) z otvoru v přední části převodovky, čímž získáte přístup ke spojce žacího vřetena.

**Důležité:** Stroj nepoužívejte, pokud je pryžová zátka odstraněna.

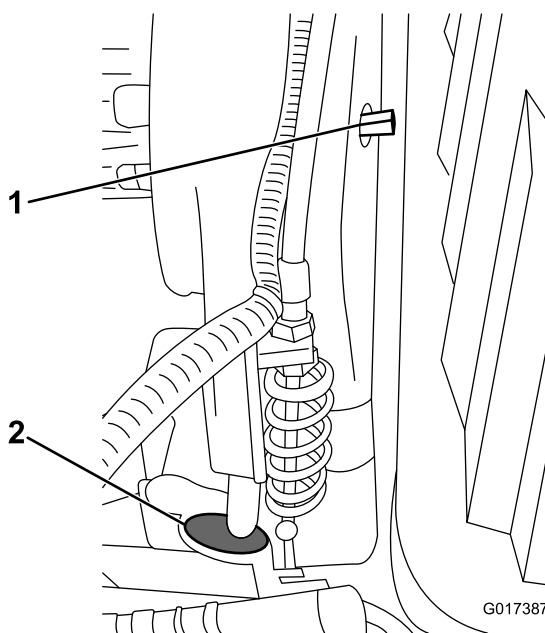

Obrázek 44

1. Připojovací/odpojovací hřídel
2. Pryžová zátka otvoru

## Nastavení napínáku řemene převodovky

Řemen převodovky je napínán odpruženou volnoběžnou řemenicí. Je-li nutno upravit napnutí řemene, použijte klíč o velikosti 3/8 palce k otočení připojovacího/odpojovacího hřídele (Obrázek 44) do požadované polohy. Otočením hřídele o 1/4 otáčky se oddálí volnoběžná řemenice od řemene (Obrázek 45).

**Poznámka:** Napnutí řemene je nutno uvolnit ještě před sejmutím krytu převodovky.

**Poznámka:** Řemen převodovky je správně napnutý, pokud jsou zarovnány značky zarovnání na krytu převodovky a vývodovém hřídeli.

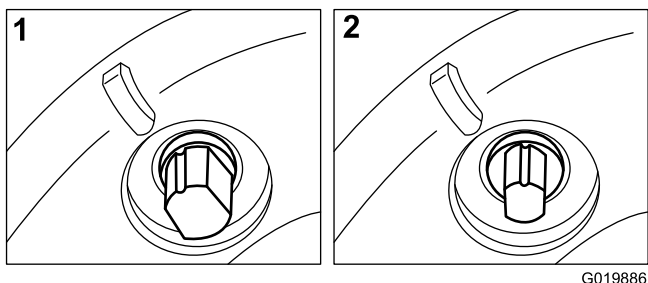

Obrázek 45

1. Zapojená poloha

2. Odpojená poloha

## Údržba ovládacích prvků

### Seřízení ovládání pohonu žacího vřetene

Pokud se pohon žacího vřetena správně nezapojuje, je třeba provést jeho seřízení.

1. Zastavte stroj a odpojte baterii.
2. Ovládání žacího vřetene musí být vypnuto.
3. V oblasti přepážky převodovky seřídte ovládací lanko žacího vřetene (Obrázek 46) tak, aby bylo dosaženo délky pružiny v rozsahu 70,6 až 72,4 mm.

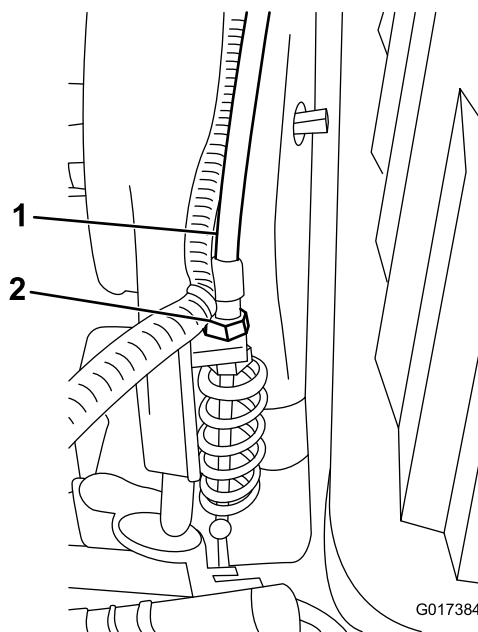

Obrázek 46

1. Ovládací lanko pohonu žacího vřetene
2. Pojistné matice

4. V oblasti přepážky ovládací páky povolujte pojistnou matici ovládacího lanka žacího vřetene, dokud se lanko neprověsí (Obrázek 47).

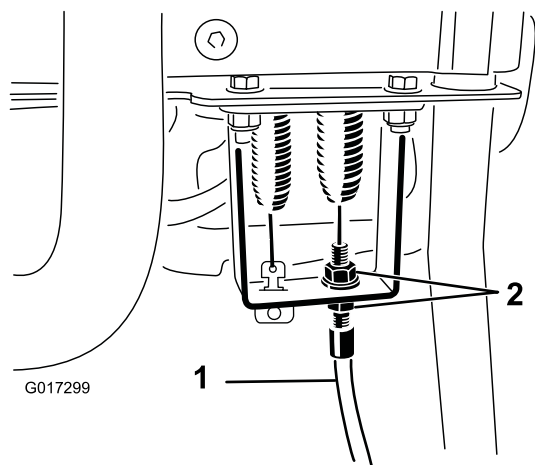

Obrázek 47

1. Ovládací lanko pohonu žacího vřetene      2. Pojistné matice

5. V oblasti přepážky ovládací páky odstraňte dostatečným utažením pojistné matice ovládacího lanka žacího vřetene vzniklé prověšení tohoto lanka, aniž by přitom došlo k protažení pružiny.
6. Při následné kontrole funkce lanka postupujte následujícím způsobem:
  - Zkontrolujte, zda se při uvolnění spojky žacího vřetene zuby této spojky vysouvají ze záběru, a zda se při zapnutí spojky žacího vřetene její zuby nedostávají do krajní polohy.

**Poznámka:** Odstraněním pryžové zátky (Obrázek 44) z otvoru na přední straně převodovky umožníte sledování činnosti spojky žacího vřetene.

- Při oddálení žacího vřetene od plochého nože musí být doba zastavení vřetene kratší než 7 sekund.
- Vyhledejte další pokyny v servisní příručce nebo se obraťte na distributora a vyžádejte si další podporu.

# Čištění

## Čištění stroje

**Servisní interval:** Po každém použití

Po každém použití umyjte stroj roztokem vody a mírně působícího saponátu. K mytí stroje nepoužívejte tlakový čistič. Nepoužívejte nadměrné množství vody, zejména v okolí desky řadicí páky, systému InfoCenter, napájecího centra a konektoru napájení stroje. Motor musí být čistý, aby bylo zajištěno správné chlazení během provozu. Rovněž udržujte baterii čistou, aby byla na povrchu bílá. Dochází tak k odražení slunečního světla, čímž je baterie chráněna před přehříváním.

**Důležité:** Stroj vždy odstavte/zaparkujte mimo přímé sluneční světlo, protože přehřívání na slunci zkracuje životnost baterie.

# Uskladnění

Nabíječka přepne do normálního režimu nabíjení a nabije baterii na plnou kapacitu.

## Odstavení stroje

1. Vyčistěte stroj.

**Důležité:** Stroj můžete umýt vodným roztokem mírně působícího saponátu. K mytí stroje nepoužívejte tlakový čistič. Nepoužívejte nadměrné množství vody, zejména v okolí desky řadičích páky, systému InfoCenter, napájecího centra a konektoru napájení stroje.

2. Stroj odstavte/zaparkujte v chladné, čisté a suché garáži nebo skladu **mimo vliv přímého slunečního světla**. Neodstavujte stroj na místě, kde teplota klesá pod  $-25\text{ }^{\circ}\text{C}$  nebo stoupá nad  $45\text{ }^{\circ}\text{C}$ . **Při teplotách mimo tento rozsah může dojít k poškození baterie.**

**Důležité:** Teplota, při níž je baterie uložena, má vliv na její životnost. Odstavení na delší dobu při vysokých teplotách vede ke zkrácení životnosti baterie, zejména pokud je baterie uložena s vysokou mírou nabití. Pokud je to možné, odstavte stroj na chladném místě (nikoli pod bodem mrazu).

3. Připojte baterii k nabíječce a **ponechte nabíječku připojenou k síťové zásuvce a zapnutou po celou dobu odstavení.**

**Důležité:** Po 10 dnech nabíječka přepne do režimu údržby pro uložení a zajistí nabití baterie pouze na 40 %. Tato úroveň nabití během dlouhodobého odstavení zajistí plnou životnost baterie. Neponecháte-li baterii připojenou k nabíječce a nenecháte ji přepnout do úložného režimu, vysoká míra nabití baterie způsobí zkrácení životnosti baterie, zejména při uložení v teplých podmínkách.

4. Zkontrolujte a dotáhněte všechny šrouby, svorníky a matice. Všechny opotřebené nebo poškozené části opravte nebo vyměňte.
5. Natřete všechny poškrábané nebo odřené kovové povrchy lakem, který lze zakoupit v autorizovaném servisním středisku.
6. Stroj přikryjte, aby byl chráněn před poškozením a nečistotami.

## Použití stroje po uskladnění

1. Vypněte a odpojte nabíječku od stroje.
2. Připojte konektor s rukojetí ve tvaru T k hlavnímu konektoru napájení.
3. Zapněte stroj a vyčkejte 20 sekund.
4. Zastavte stroj a odpojte baterii.
5. Připojte baterii k nabíječce a zapněte nabíječku.

# Poznámky:

# Poznámky:



## Omezená záruka na baterii

Na dobíjecí lithium-iontovou baterii (model 04232) je poskytována záruka na vady materiálu a výrobní vady po dobu 5 let nebo 1 925 kilowatthodin (kWh) použití, podle toho, co nastane dříve. V průběhu času se snižuje kapacita energie (ve watthodinách), která je k dispozici na jedno plné nabití. Spotřeba energie se liší podle provozních charakteristik, použitých příslušenství, trávníku, terénu, seřízení a teploty.

Program záruky obsahuje dvě úrovně záručního krytí:

**Záruční krytí – úroveň č. 1:** Úplné záruční krytí platí po dobu dvou let (730 dnů) od data na dokladu o koupi produktu nebo 820 kWh spotřebovaného výkonu baterie, podle toho, co nastane dříve. Pokud během platnosti záruky úroveň č. 1 dojde k reklamovatelné závadě, společnost Toro vymění baterii bezplatně za novou nebo repasovanou. Tato výměna zahrnuje diagnostiku, práci, náhradní díly a přepravu. Pro náhradní baterii platí zbývající doba záruky na původní baterii.

**Záruční krytí – úroveň č. 2 až 7:** Během zbývajících 3 let nebo 1 925 kWh spotřebovaného výkonu, podle toho, co nastane dříve, platí poměrná prodloužená záruka vztahující se „pouze na díly“. Tato záruka nezahrnuje diagnostiku, práci a přepravu. Příslušnou úroveň záručního krytí lze zjistit podle následující tabulky na základě dnů provozu a výkonu v kWh, podle toho, která hodnota je vyšší. Pokud během platnosti záruky úroveň č. 2 až 7 dojde k reklamovatelné závadě, umožňuje poměrná prodloužená záruka výměnu vadné baterie za novou, přičemž zákazník platí pouze za spotřebovanou část energie baterie. Pro novou baterii pořízenou s účastí zákazníka platí plné záruční krytí úroveň č. 1. Novou baterii je nutné zaregistrovat.

Příklady volby úrovně:

- K závadě baterie dojde po 1 400 dnech a 1 150 kWh. Počet dnů provozu = úroveň č. 5, protože 1 400 dnů je méně než 1 460 dnů. kWh = úroveň č. 3, protože 1 150 kWh je méně než 1 200 kWh. Platí úroveň č. 5, protože 5 je vyšší než 3 (platí vždy vyšší hodnota).
- K závadě baterie dojde po 900 dnech a 1 300 kWh. Počet dnů provozu = úroveň č. 2, protože 900 dnů je méně než 910 dnů. kWh = úroveň č. 4, protože 1 300 kWh je méně než 1 390 kWh. Platí úroveň č. 4, protože 4 je vyšší než 2 (platí vždy vyšší hodnota).

Distributor Toro určí prodejní cenu baterie, která bude zahrnovat cenu za baterii, přepravu, daň, clo a manipulaci.

Úroveň	Roky	Dny	Celková spotřeba kWh	% maloobchodní ceny placené zákazníkem
1	≤2	0–730	0–820	Plné krytí
2	≤2,5	731–910	821–1 010	16 %
3	≤3	911–1 095	1 011–1 200	28 %
4	≤3,5	1 096–1 275	1 201–1 390	36 %
5	≤4	1 276–1 460	1 391–1 570	44 %
6	≤4,5	1 461–1 645	1 571–1 750	60 %
7	≤5	1 656–1 825	1 751–1 925	68 %



# Všeobecné záruční podmínky na produkty Toro

## Dvouletá omezená záruka

### Podmínky a výroby, na které se záruka vztahuje

Společnost Toro Company a její dceřiná společnost Toro Warranty Company na základě vzájemné dohody nesou společně záruky za případné materiálové či výrobní vady komerčního výrobku společnosti Toro („výrobek“) po dobu dvou let nebo 1 500 provozních hodin\* podle toho, co nastane dříve. Tato záruka se vztahuje na všechny výrobky s výjimkou provzdušňovačů (viz jednotlivé části záruky vztahující se na tyto výrobky). Tam, kde jsou splněny opodstatněné podmínky, opravíme produkt bezplatně, včetně diagnostiky, práce, dílů a dopravy. Tato záruka začíná běžet v den dodání výrobku původnímu maloobchodnímu odběrateli.  
\* Výrobek vybavený měřičem motohodin.

### Pokyny pro poskytnutí záruční opravy

Jste-li přesvědčeni, že došlo k naplnění záručních podmínek, musíte sdělit distributorovi komerčních výrobků nebo autorizovanému prodejci komerčních výrobků, kde jste výrobek zakoupili. Potřebujete-li pomoc s vyhledáním distributora nebo autorizovaného prodejce komerčních výrobků nebo máte-li dotazy týkající se vašich práv či povinností spojených se zárukou, můžete nás kontaktovat na adrese:

Toro Commercial Products Service Department  
Toro Warranty Company  
8111 Lyndale Avenue South  
Bloomington, MN 55420-1196  
952-888-8801 nebo 800-952-2740  
E-mail: commercial.warranty@toro.com

### Povinnosti vlastníka

Jako vlastníci výrobku jste odpovědní za provádění nutné údržby a seřizování, jak je uvedeno v příslušné *provozní příručce*. Neprovádění nezbytné údržby a seřizování může být důvodem k zamítnutí reklamace.

### Součásti a úkony, na které se nevztahuje záruka

Ne všechny závady nebo poruchy, které se v záruční době na výrobku vyskytnou, jsou vady materiálu nebo výrobní vady. Záruka se nevztahuje na následující:

- Závady na výrobku, které jsou důsledkem použití jiných náhradních dílů než Toro nebo instalace a používání přídavných nebo upravených zařízení a výrobků jiné značky než Toro. Výrobce těchto součástí může poskytnout samostatnou záruku.
- Závady na výrobku, které jsou důsledkem neprovádění doporučené údržby anebo seřizování. Neprovádění řádné údržby výrobku Toro podle zásad doporučené údržby vyjmenovaných v *provozní příručce* může mít za následek zamítnutí reklamace.
- Závady na výrobku, které jsou důsledkem jeho nesprávného, nedbalého nebo nezodpovědného používání.
- Díly podléhající opotřebením v důsledku používání, nejsou-li tyto díly uznány za vadné. Mezi součásti, u nichž dochází k opotřebením nebo ke spotřebě v rámci běžného provozu výrobku, patří mimo jiné brzdové destičky a obložení, spojkové obložení, žací nože, vřetena, válce a ložiska (utěsněná nebo mazatelná), ploché nože, zapalovací svíčky, řídicí kolečka a jejich ložiska, pneumatiky, filtry, řemeny a některé součásti rozprašovačů, například membrány, trysky, pojistné ventily atd.
- Závady způsobené vnějším vlivem. Podmínky spadající pod vnější vlivy zahrnují kromě jiného počasí, skladovací postupy, kontaminaci, používání neschválených paliv, chladicích kapalin, maziv, přísad, hnojiv, vody, chemikálií atd.
- Závady nebo snížení výkonu způsobené používáním paliv (např. benzínu, motorové nafty nebo bionafty), která nevyhovují příslušným průmyslovým normám.

### Jiné země než Spojené státy a Kanada

Zákazníci, kteří zakoupili produkty společnosti Toro dovezené ze Spojených států či Kanady, by se měli spojit s příslušným distributorem (zástupcem) společnosti Toro, který poskytne záruční podmínky platné v dané zemi, provincii nebo státu. Pokud z jakéhokoli důvodu nejste se službami distributora spokojeni nebo je pro vás obtížné získat informace o záruce, obraťte se na dovozce výrobků Toro.

- Běžný hluk, vibrace, opotřebením a znehodnocení.
- Běžné „opotřebením“ zahrnuje kromě jiného poškození sedaček opotřebením nebo oděrem, oděný lak, poškrábané etikety nebo okna atd.

### Díly

Díly, u nichž je v rámci údržby plánována výměna, jsou kryté zárukou do doby jejich plánované výměny. Díly vyměněné podle této záruky jsou kryté po dobu platnosti záruky na originální výrobek a stávají se majetkem společnosti Toro. Společnost Toro učiní konečné rozhodnutí o tom, zda příslušný díl nebo sestava budou opraveny nebo vyměněny. Společnost Toro může k záručním opravám použít repasované díly.

### Záruka poskytovaná na baterie s hlubokým cyklem vybití a lithium-iontové baterie:

Baterie s hlubokým cyklem vybití a lithium-iontové baterie mají specifikovaný celkový počet kilowatthodin, které jsou během své životnosti schopny dodat. Způsoby provozu, dobíjení a údržby mohou prodloužit nebo zkrátit životnost baterií. Postupem času se snižuje množství užitečné práce v intervalech mezi dobíjením baterií, až jsou baterie zcela vyčerpány. Výměna vyčerpávaných baterií v důsledku běžného provozu je odpovědností majitele výrobku. Během standardní záruční doby může být nutná výměna baterií na náklady majitele. Poznámka: (Pouze lithium-iontové baterie): Na lithium-iontovou baterii se poskytuje poměrná prodloužená záruka po dobu 3 až 5 let na základě doby provozu a spotřebovaných kilowatthodin. Dodatečné informace naleznete v *provozní příručce*.

### Údržbu hradí majitel

Mezi běžné servisní úkony vyžadované u výrobků značky Toro a prováděné na náklady majitele patří seřizování, mazání, čištění a leštění motoru, výměna filtrů, chladicí kapaliny a provádění doporučené údržby.

### Obecné podmínky

Oprava autorizovaným distributorem nebo prodejcem Toro je jediný nápravný prostředek, na který máte podle této záruky nárok.

**Společnosti The Toro Company a Toro Warranty Company nejsou odpovědné za nepřímé, náhodné ani následné škody související s používáním výrobků Toro, na něž se vztahuje tato záruka, včetně jakýchkoli nákladů nebo výdajů na zajištění náhradního zařízení nebo servisu během odpovídající doby trvání poruchy nebo nepoužitelnosti výrobku do skončení oprav podle této záruky. S výjimkou níže uvedených emisních záruk, která platí v odpovídajících případech, neexistuje žádná jiná výslovná záruka. Veškeré předpokládané záruky prodejnosti a vhodnosti použití jsou omezeny na dobu trvání této výslovné záruky.**

Některé státy nepovolují vyloučení náhodných nebo následných škod ze záruky nebo omezení doby trvání předpokládané záruky, proto se na vás výše uvedené výjimky a omezení nemusejí vztahovat. Tato záruka uděluje specifická zákonná práva, kromě nichž můžete mít i další práva, která se mezi jednotlivými státy liší.

### Poznámka k záruce poskytované na motor:

Systém pro kontrolu emisí ve výrobku může být pokryt samostatnou zárukou, která splňuje požadavky stanovené americkou organizací EPA anebo CARB. Na záruku systému pro kontrolu emisí se nevztahují výše uvedené omezení týkající se provozních hodin. Podrobnosti naleznete v prohlášení o záruce na systém kontroly emisí, které bylo dodáno s výrobkem, nebo je součástí dokumentace od výrobce motoru.