



Count on it.

Brukerhåndbok

Greensmaster® eFlex® 1800- og 2100-trekkenheter

Modellnr. 04042—Serienr. 314001001 og oppover

Modellnr. 04043—Serienr. 314001001 og oppover

Modellnr. 04232—Serienr. 312000001 og oppover

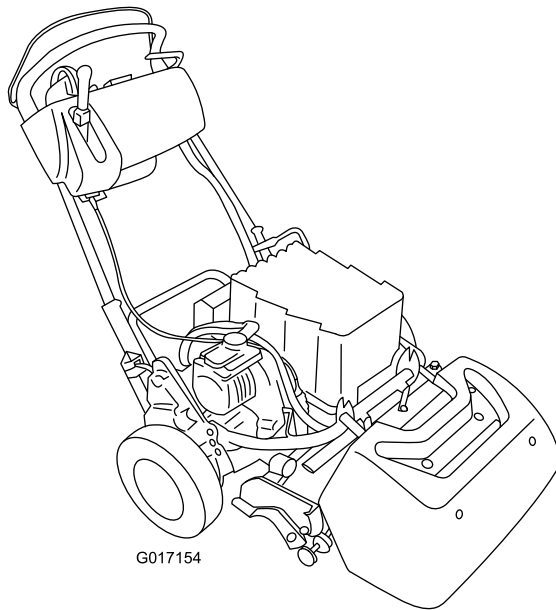

G017154



Dette produktet er i samsvar med alle relevante europeiske direktiver. Se eget samsvarserklæringsskjema for produktet for detaljert informasjon.

⚠ ADVARSEL

CALIFORNIA Proposition 65-advarel

Dette produktet inneholder et kjemikalie eller kjemikalier som staten California vet forårsaker kreft, fødselsdefekter eller forplantningsskade.

Innledning

Maskinen er en gressklipper av skyvemodell med spolekniver som er beregnet for bruk av profesjonelle, innleide operatører i kommersielle applikasjoner. Det er hovedsakelig utviklet på å klippe gress på allerede godt vedlikeholdte parkplener, golfbaner, idrettsbaner og plener i kommersielle områder. Den er ikke beregnet på å klippe kratt, høyt gress og andre vekster langs motorveier eller for landbruksbrukere.

Les denne håndboken nøye, slik at du lærer å bruke og vedlikeholde produktet på riktig måte og unngår person- eller produktskade. Du har ansvar for å bruke produktet på en riktig og sikker måte.

Du kan kontakte Toro direkte på www.Toro.com for informasjon om produkter og tilbehør, hjelp til å finne en forhandler eller for å registrere produktet ditt.

Hvis maskinen må repareres, eller du trenger service, originale Toro-deler eller mer informasjon, kan du kontakte et autorisert forhandlerverksted eller Toros kundeserviceavdeling. Ha modell- og serienummer for hånden når du tar kontakt. [Figur 1](#) viser hvor på produktet modell- og serienumrene er plassert. Skriv inn numrene i de tomme feltene.

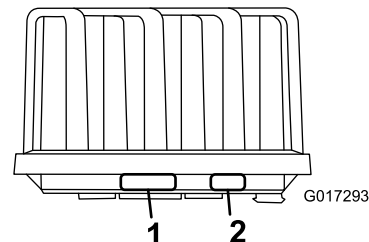
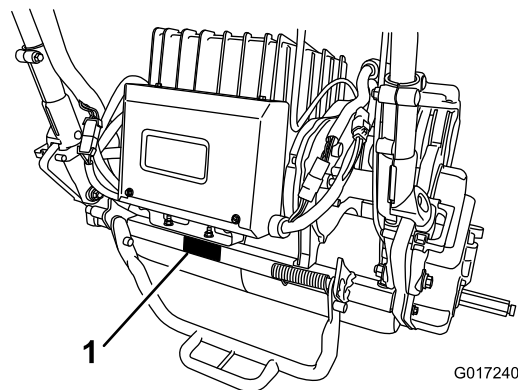

Figur 1

1. Plassering av modell- og serienummer
2. Produsentens informasjon for batteripakken

Modellnr. _____
Serienr. _____

Denne brukerhåndboken identifiserer potensielle farer og sikkerhetsbeskjeder gjennom sikkerhetsvarslings symbolet ([Figur 2](#)). Meldingene varsler om en fare som kan føre til alvorlige skader eller dødsfall, hvis man ikke tar de anbefalte forholdsreglene.



Figur 2

1. Sikkerhetsvarselssymbol.

I tillegg brukes to ord for å utheve informasjon. **Viktig** gjør oppmerksom på spesiell mekanisk informasjon og **Obs** henviser til generell informasjon som det er verdt å huske på.

Innhold

Sikkerhet	4	Rengjøring	37
Regler for sikker bruk.....	4	Rengjøre maskinen	37
Sikkerhet for Toros gressklippere.....	5	Lagring	38
Lydstyrke	5	Oppbevare maskinen	38
Lydtrykknivå.....	6	Ta maskinen frem fra oppbevaring.....	38
Vibrasjonsnivå	6		
Sikkerhets- og instruksjonsmerker	7		
Montering	10		
1 Montere målplaten	11		
2 Montere klippeenheten på trekkenheten	11		
3 Montere håndtaksholderne.....	12		
4 Montere batteripakken.....	12		
5 Justere EZ-turn-sensoren.....	15		
6 Montere de valgfrie transporthjulene.....	15		
7 Montere gresskurven.....	16		
Oversikt over produktet	17		
Kontroller	18		
Spesifikasjoner	21		
Tilbehør/tilleggsutstyr	21		
Bruk	21		
Sikkerhet først	21		
Justere håndtakshøyden.....	21		
Justere håndtaksvinkelen	22		
Slå på maskinen.....	22		
Slå av maskinen	22		
Bruke maskinen i transportmodus	22		
Forberede klippingen	22		
Klippehandlinger	22		
Kontrollere driften til sperrebryterne.....	24		
Vedlikehold av litiumionbatteripakken.....	25		
Bruke InfoCenter LCD-skjermen	26		
Frigjøre giret.....	27		
Justere maskinen i forhold til gressforholdene	28		
Vedlikehold	30		
Anbefalt vedlikeholdsplan	30		
Kontrolliste for daglig vedlikehold	30		
Forberedelse for vedlikehold	31		
Koble fra batteriet	31		
Smøring	31		
Smøre motorkoblingen	31		
Vedlikehold av elektrisk system	32		
Utføre service på batteripakken	32		
Sende batteripakken til service.....	32		
Skifte sikringene.....	32		
Utføre service på sperrebryteren for drivverket	33		
Utføre service på klippesensoren	33		
Utføre service på sperrebryteren for bremsen	34		
Vedlikehold av bremseser	34		
Justere brems/parkeringsbrems.....	34		
Vedlikehold av remmer	35		
Undersøke spoledrivremmen	35		
Tilgang til dekselhullet for girkassen	35		
Justere stramming av drivrem.....	36		
Vedlikehold av kontrollsystem	36		
Justere spolekontrollen.....	36		

Sikkerhet

Denne maskinen oppfyller eller overgikk CEN-standard EN 836:1997, ISO-standard 5395:1990 og ANSI B71.4-2012-spesifikasjonene som gjaldt da den ble produsert.

Hvis føreren eller eieren bruker maskinen på feil måte eller utfører feil vedlikeholdsarbeid, kan det føre til personskader. Følg alltid disse forsiktighetsreglene for å unngå at det skjer en ulykke, og ta alltid hensyn til sikkerhetsvarselssymbolet **Figur 2**, som betyr FORSIKTIG, ADVARSEL eller FARE – "personlige sikkerhetsinstruksjoner". Hvis ikke disse instruksjonene tas hensyn til, kan dette føre til at noen blir alvorlig skadet eller drept.

Regler for sikker bruk

Instruksjonene nedenfor er tatt fra CEN-standard 836:1997, ISO-standard 5395:1990 og ANSI-standard B71.4-2012.

Opplæring

- Les *brukerbåndboken* og annet opplæringsmateriale nøye. Gjør deg godt kjent med alle kontroller, sikkerhetssignaler og riktig bruk av utstyret.
- Barn eller personer som ikke har lest bruksanvisningen, må ikke anvende eller reparere gressklipperen. Lokalt regelverk kan sette aldersgrense for bruk av gressklipperen.
- Du må aldri klippe hvis andre personer, spesielt barn, eller dyr befinner seg i nærheten.
- Husk at føreren eller brukeren har ansvaret hvis andre personer eller deres eiendom utsettes for ulykker eller farer.
- Eieren/brukeren kan forhindre og er ansvarlig for ulykker eller skader som han/hun, andre personer eller eiendom utsettes for.

Forberedelser

- Ha alltid på deg kraftig sklisikkert fottøy, langbukser, hjelm, vernebriller og hørselsvern når du bruker gressklipperen. Langt hår, løstsittende klær eller smykker kan sette seg fast i løse deler. Bruk ikke maskinen uten sko eller med åpne sandaler.
- Foreta en grundig inspeksjon av plenen, og fjern alle løse gjenstander før bruk.
- Kontroller at brukerens kontroller, sikkerhetsbryterne og verneplatene er montert og virker riktig. Ikke bruk maskinen hvis disse ikke fungerer som de skal.

Bruk

- Gressklipperen må bare brukes i dagslys eller der det er god kunstig belysning.
- Før du forsøker å starte motoren, må du koble ut alle knivkoblinger, sette motoren i fri og sette på parkeringsbremsen.

- Vær oppmerksom på hull i bakken og andre skjulte farer i terrenget.
- Se opp for trafikk når du krysser eller er i nærheten av veier.
- Stopp knivene før du kjører på flater uten gress.
- Pass alltid på at materialet ikke blåses ut mot personer i nærheten når maskinen brukes. La heller aldri noen oppholde seg i nærheten mens maskinen er i gang.
- Bruk aldri maskinen hvis verneplatene er defekte eller hvis sikkerhetsanordningen ikke sitter som den skal. Kontroller at alle sperrene er montert, at de er riktig justert og at de fungerer som de skal.
- Før du forlater førerens plass:
 - Stopp gressklipperen på en jevn flate.
 - Koble ut trekk-/klippespaken.
 - Sett på parkeringsbremsen.
 - Skru av maskinen.
- Koble ut drivverket til utstyret under transport eller når maskinen ikke er i bruk.
- Skru av maskinen og koble ut trekk-/klippespaken i følgende situasjoner:
 - før du kobler batteriet til laderen
 - før du tar av gresskurven
 - før du justerer høyden, hvis ikke justeringene kan gjøres fra førerens plass
 - før du fjerner eventuelle tilstoppinger
 - før du sjekker, rengjør eller utfører arbeid på gressklipperen eller
 - etter at du har truffet en gjenstand eller hvis det oppstår unormal vibrasjon. Undersøk om gressklipperen er skadet, og reparer den før du starter opp og bruker utstyret igjen.
- Hold hender og føtter borte fra klippeenheten.
- Kjør sakte, og vær forsiktig når du svinger og krysser veier og fortau. Stopp spolene hvis de ikke beveger seg.
- Ikke bruk gressklipperen når du er påvirket av medisin, alkohol eller andre rusmidler.
- Lynnedslag kan forårsake alvorlige skader eller dødsfall. Hvis du ser/hører at lyn og tordenvær nærmer seg der du er, må du ikke bruke maskinen. Søk tilflukt!
- Vær forsiktig når du skal laste maskinen på eller av en tilhenger eller lastebil.
- Vær forsiktig når du nærmer deg hjørner, busker, trær eller annet som reduserer synsfeltet.

Vedlikehold og oppbevaring

- Sørg for at alle mutrer, bolter og skruer er godt tilstrammet, for å være sikker på at utstyret er trygt å bruke.

- Hold batteripakken og koblingene frie for rusk for å redusere brannfaren.
- Kontroller gresskurven regelmessig for skader eller slitasje.
- Hold alle delene i god stand, og sørg for at de er godt festet. Skift ut slitte eller skadde deler og merker.
- Vær forsiktig når du justerer maskinen, slik at du unngår å klemme fingre mellom bevegelige kniver og faste deler.
- Koble ut drivverk og klippeenheten, sett på parkeringsbremsen, slå av maskinen og koble fra batteriet. Vent til alle bevegelige deler har stoppet før du foretar justeringer, rengjøring eller reparasjoner.
- Fjern gress og rusk fra klippeenhetene og drivverk for å unngå at det begynner å brenne.
- Vær forsiktig når du reduserer trykket i komponenter med lagret energi.
- Koble fra batteriet før du foretar reparasjoner.
- Vær forsiktig når du kontrollerer spolene. Bruk hansker, og vær forsiktig når du utfører service på dem.
- Hold hender og føtter borte fra bevegelige deler. Unngå å utføre justeringer mens motoren er i gang eller batteriet er koblet til maskinen, så langt dette er mulig.
- Kontroller daglig at sperrebryterne fungerer som de skal. Hvis en bryter ikke virker, skifter du den før du bruker maskinen.
- Stå alltid bak håndtaket når du starter og bruker maskinen.
- Du må være oppmerksom når du bruker maskinen. Slik unngår du å miste kontrollen:
 - Ikke kjør i nærheten av bunkere, grøfter, bekker eller andre fareområder.
 - Reduser hastigheten når du tar skarpe svinger. Unngå å starte og stoppe plutselig.
 - Når du befinner deg i nærheten av eller krysser en vei, må du alltid overholde vikeplikten.
- Gresskurven må være på plass under klipping for å garantere maksimal sikkerhet. Slå av motoren før du tømmer kurven.
- Stopp klippingen hvis en person eller et dyr kommer inn på klippeområdet. Hvis du ikke er forsiktig når du bruker maskinen, kan kombinasjonen av bakkevinkelen, rikosjetter og feilplasserte sikkerhetsskydd føre til at noen skades av gjenstander som slynges gjennom luften. Ikke fortsett å klippe før disse er fjernet fra området.

Transport

- Vær forsiktig når du skal sette maskinen på en tilhenger eller lastebil, og når du skal sette den ned på bakken igjen.
- Bruk en rampe med full bredde for å laste maskinen inn i en tilhenger eller lastebil.
- Fest maskinen godt med stropper, kjetting, kabel eller tau. Både de fremre og bakre stroppene må ledes nedover og utover fra maskinen.

Sikkerhet for Toros gressklippere

Følgende liste inneholder sikkerhetsinformasjon som gjelder spesielt for Toro-produktene, eller annen viktig sikkerhetsinformasjon som ikke er inkludert i CEN-, ANSI- eller ISO-standardene.

Dette produktet kan amputere hender og føtter og slenge gjenstander opp i luften. Følg alltid alle sikkerhetsinstruksjoner for å unngå alvorlige skader eller dødsulykker.

Hvis du bruker dette produktet til andre formål enn det er beregnet på, kan du utsette deg selv eller andre for fare.

- Lær deg hvordan du raskt kan stoppe motoren.
- Bruk ikke maskinen hvis du har på deg sandaler, tennisko eller joggesko.
- Bruk av vernesko og langbukser anbefales og er påbudt i henhold til enkelte lokale bestemmelser og forsikringsforskrifter.

Vedlikehold og oppbevaring

- Ikke åpne eller endre batteripakken på noen måte. Ved å åpne batteripakken kan du bli utsatt for farlig elektrisk spenning. Garantien din vil bli ugyldig hvis du prøver å åpne batteripakken. Med unntak av sikringen, sikringsdekselet og merkene er det **ingen deler som brukeren kan utføre service på** i eller på batteripakken.
- Hvis motoren må være i gang for å utføre en vedlikeholdsjustering, må du passe på at klær, hender, føtter og andre kroppsdelar ikke er i nærheten av klippeenhetene, tilbehør eller andre bevegelige deler. Hold alle unna.
- Ta kontakt med en autorisert Toro-forhandler hvis det er nødvendig med store reparasjoner eller du trenger hjelp.
- Bruk kun tilbehør og reservedeler som er godkjent av Toro. Garantien kan bli ugyldig hvis du bruker tilbehør eller reservedeler som ikke er godkjente.

Lydstyrke

• Modell 04042:

Denne enheten har et garantert lydstyrkenivå på 84,4 dBA, med en usikkerhetsverdi (K) på 1 dBA.

Lydstyrkenivået ble fastsatt iht. prosedyrene som er beskrevet i EN 11094.

• Modell 04043:

Denne enheten har et garantert lydstyrkenivå på 83 dBA, med en usikkerhetsverdi (K) på 1 dBA.

Lydstyrkenivået ble fastsatt iht. prosedyrene som er beskrevet i EN 11094.

Lydtrykknivå

- **Modell 04042:**

Denne enheten har et lydtrykknivå på 68 dBA ved operatørens øre, med en usikkerhetsverdi (K) på 1 dBA.

Lydtrykknivået ble fastsatt iht. prosedyrene som er beskrevet i EN 836.

- **Modell 04043:**

Denne enheten har et lydtrykknivå på 68 dBA ved operatørens øre, med en usikkerhetsverdi (K) på 1 dBA.

Lydtrykknivået ble fastsatt iht. prosedyrene som er beskrevet i EN 836.

Vibrasjonsnivå

Hånd-arm

- **Modell 04042:**

Målt vibrasjonsnivå for høyre hånd = 0,24 m/s²

Målt vibrasjonsnivå for venstre hånd = 0,36 m/s²

Usikkerhetsverdi (K) = 0,18 m/s²

- **Modell 04043:**

Målt vibrasjonsnivå for høyre hånd = 0,36 m/s²

Målt vibrasjonsnivå for venstre hånd = 0,24 m/s²

Usikkerhetsverdi (K) = 0,18 m/s²

Målte verdier ble fastsatt iht. prosedyrene som er beskrevet i EN 836.

Sikkerhets- og instruksjonsmerker



Sikkerhetsmerker og -instruksjoner er lett synlige for føreren og er plassert i nærheten av alle områder som representerer en potensiell fare. Bytt ut alle merker som er ødelagte eller mangler.

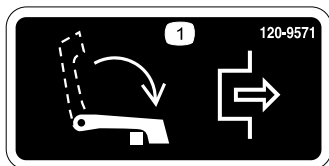

120-9571

1. Senk spaken for å koble fra trekraften///.



120-9573

1. Les *Brakerhåndboken*.
2. Advarsel – få opplæring før maskinen brukes.
3. Advarsel – hold andre mennesker borte fra maskinen.
4. Fare for elektrisk støt – ikke la verktøyene kortslutte batteripolene i løpet av vedlikeholdsarbeid.



120-9570

1. Advarsel – hold deg unna bevegelige deler, behold alle skyddene og verneplatene på plass.



120-9593

1. Les *Brakerhåndboken*.
2. Advarsel – få opplæring før maskinen brukes.
3. Fare for at gjenstander slynges gjennom luften – hold trygg avstand fra maskinen.
4. Advarsel – hold deg unna bevegelige deler, behold alle skyddene og verneplatene på plass.
5. Ikke tau maskinen.

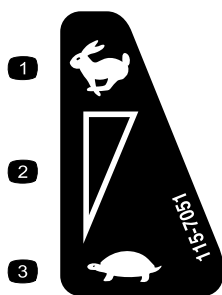

115-7051

1. Hurtig
2. Kontinuerlig regulerbar innstilling
3. Sakte–Nullstilling

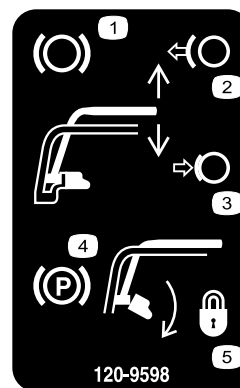

120-9598

1. Brems
2. Utløs håndtaket for å koble fra bremsen.
3. Trykk ned håndtaket for å koble til bremsespaken.
4. Parkeringsbrems
5. Roter låsen for å låse parkeringsbremsen. Trykk ned håndtaket for å utløse låsen.

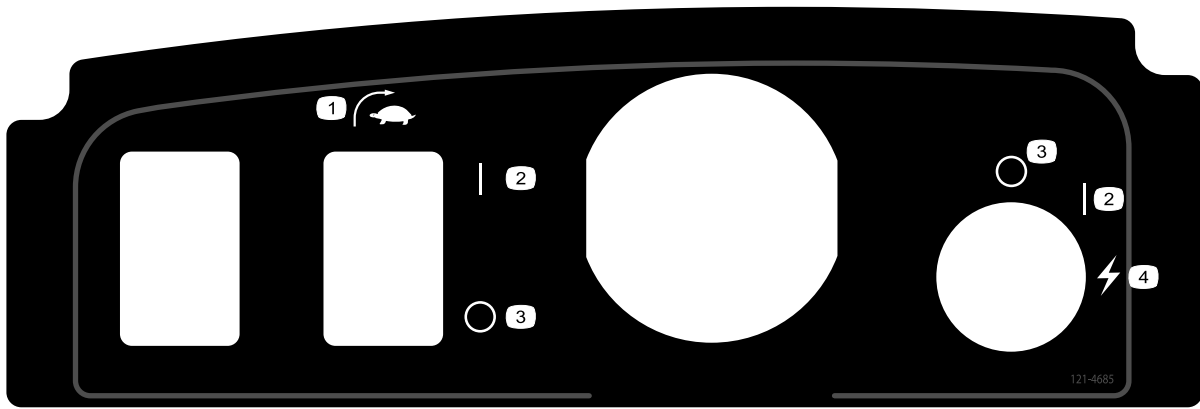

121-4685

1. EZ-Turn-bryter

2. På

3. Av

4. Start (maskin)

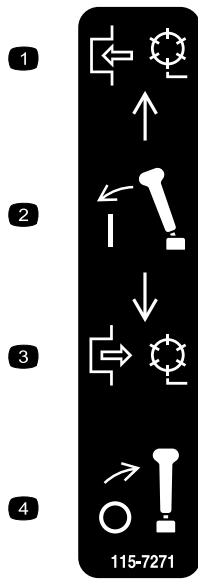

115-7271

1. Koble inn spolen.

3. Koble ut spolen.

2. Koble til spaken.

4. Koble fra spaken.



119-7523

1. Advarsel – les *brugerhåndboken*.

2. Eksplosjonsfare – ingen gnister eller åpne flammer.

3. Fare for elektrisk støt – batteripolene må ikke få kortslutte.

4. Advarsel – få opplæring før denne maskinen brukes.

5. Advarsel – ikke fjern batteridekselet, ikke legg i vann og ikke bruk batteriet med sprukket eller skadet hus.

6. Giftig – hold barn borte fra batteriet.

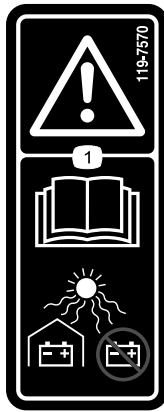

119-7570

1. Advarsel – Les *brugerhåndboken*; hold batteriene avskjernet, og oppbevar dem ikke i direkte sollys.
-

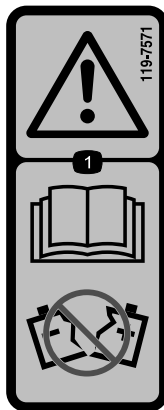

119-7571

1. Advarsel – les *brugerhåndboken*; ikke bruk et batteri med sprukket eller skadet hus.
-

Montering

Løse deler

Bruk diagrammet nedenfor som en sjekklister for å kontrollere at alle delene er sendt.

Prosedyre	Beskrivelse	Ant.	Bruk
1	Målplate	1	Montere målplaten.
2	Bolt (3/4 x 3/8 tomme)	2	Montere klippeenheten på trekkenheten.
3	Håndtaksholder Hårnålssplint	2 2	Montere håndtaksholderne.
4	Batteripakke Bolt (5/16 x 1/2 tomme) Skive	1 6 6	Montere batteripakken.
5	Ingen deler er nødvendige	–	Justere EZ-turn-sensoren.
6	Transporthjulene (valgfritt transporthjulsett, modell 04123)	2	Montere transporthjulene.
7	Gresskurv	1	Montere gresskurven.

Media og ekstradelar

Beskrivelse	Ant.	Bruk
Brukerhåndbok	1	Les eller se på dette materiellet før du tar i bruk maskinen.
Delekatalog	1	
Opplæringsmateriale for føreren	1	
Sertifiseringsdokument	1	

Merk: Angi hva som er høyre og venstre side på maskinen ved å stå i normal arbeidsstilling.

Merk: Se klippeenhetens brukerhåndbok for instruksjoner til montering av vektstangen på maskinen.

1

Montere målplaten

Deler som er nødvendige for dette trinnet:

1	Målplate
---	----------

Prosedyre

1. Sett opp og forbered klippeenheten som beskrevet i klippeenhetens *brukerhåndbok*.
2. Fjern gressbeskyttelsesbolten i midten (Figur 3).
3. Monter målplaten øverst på klippeenheten med bolten du fjernet tidligere (Figur 3).

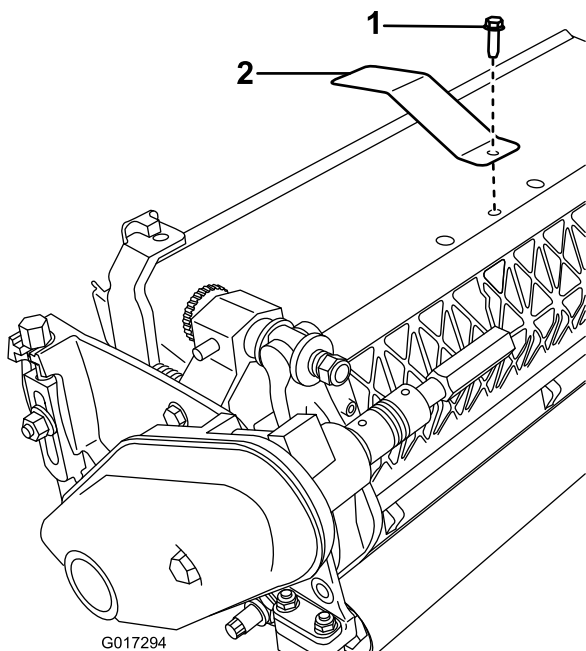

Figur 3

1. Midtre, gressbeskyttelsesbolten
2. Målplate

2

Montere klippeenheten på trekkenheten

Deler som er nødvendige for dette trinnet:

2	Bolt (3/4 x 3/8 tomme)
---	------------------------

Prosedyre

Merk: Se klippeenhetens brukerhåndbok for instruksjoner til montering av vektstangen på maskinen.

1. Plasser gressklipperen på tromlene på en jevn flate.
2. Senk støtten og trykk inn låsestiften for å låse støtten i servicestilling (Figur 4).

Merk: La maskinen hvile på den låste støtten.

Merk: Sett støtten i denne stillingen hver gang du fjerner spolen. Dette vil forhindre at maskinen tipper bakover på håndtaket.

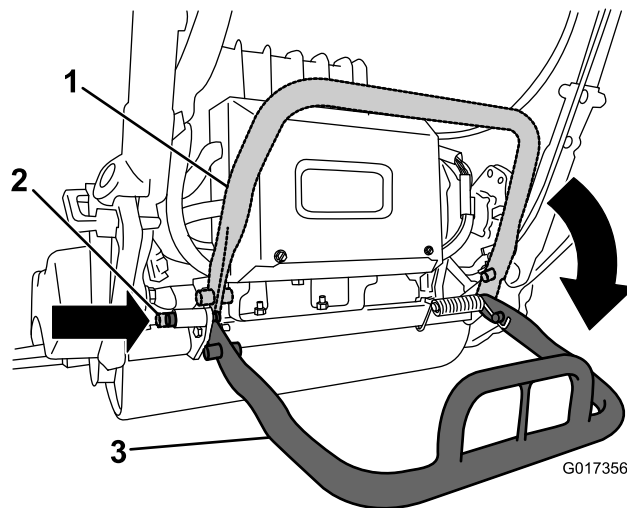

Figur 4

1. Støtte – oppbevaringsstilling
 2. Låsestift
 3. Støtte – servicestilling
3. Skyv klippeenheten under trekkenheten og så til venstre for å aktivere drivverkskoblingen (Figur 5).

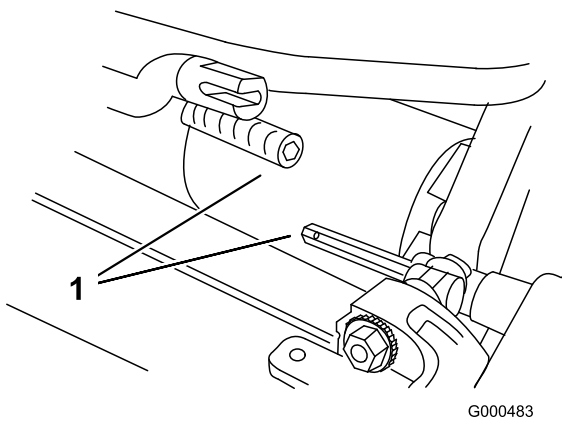

Figur 5

1. Drivverkskobling

4. Roter trekkenhetens ramme (Figur 6) fremover til den kobler inn klippeenhetens svingarmer.

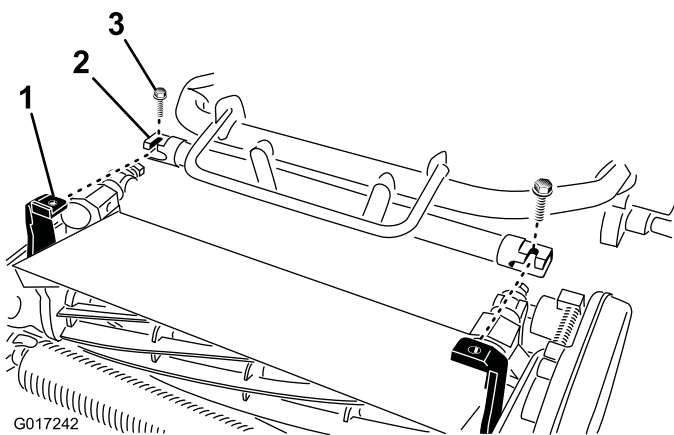

Figur 6

Batteriplattform ikke vist

1. Teleskopkobling
2. Sekskantaksel på klippeenhet

5. Fest trekkenhetens ramme til klippeenhetens svingarmer med to bolter på 3/8 x 3/4 tommer (Figur 6).

Merk: Hvis du vil fjerne klippeenheten, løsner du de to boltene på 3/8 x 3/4 tommer med 1-1/2 omdreininger og roterer svingarmene ut.

6. Trykk ned støtten for å frigjøre den fjærbelastede låsestiften, og la støtten rotere opp til lagringsposisjon.
7. Still inn spolens klippehøyde som beskrevet i spolens *brugerhåndbok*.

3

Montere håndtaksholderne

Deler som er nødvendige for dette trinnet:

2	Håndtaksholder
2	Hårnålssplint

Prosedyre

1. Mens du støtter håndtaket fjerner du kabelfestene som fester håndtaksklemmene til sideplatene (Figur 7).

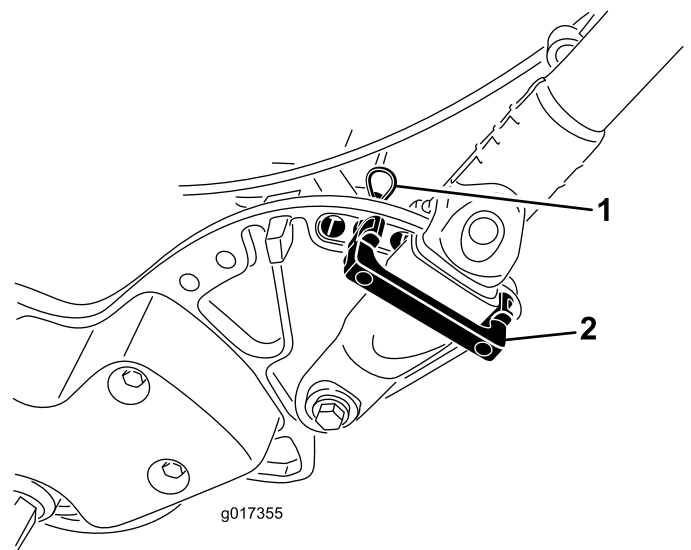

Figur 7

1. Hårnålssplint
2. Håndtaksholder

2. Sving håndtakene til ønsket driftsposisjon, før inn en håndtaksholder over håndtaksklemmen og inn i de tilsvarende hullene i sideplatene (Figur 7).
3. Fest klemmen i posisjon med en hårnålssplint (Figur 7).
4. Gjenta prosedyren på motsatt side av håndtaket.
5. Just håndtakshøyden til ønsket stilling, se [Justere håndtakshøyden \(side 21\)](#).

Merk: Maskinen sendes med håndtakene justert til den nederste posisjonen. Maskinen brukes tradisjonelt med håndtaket trukket ut til maksimum høyde.

4

Montere batteripakken

Deler som er nødvendige for dette trinnet:

1	Batteripakke
6	Bolt (5/16 x 1/2 tomme)
6	Skive

Prosedyre

1. Fjern batteripakken fra kartongen, og behold kartongen og alt annet forpakkingsmateriale for fremtidig bruk.

Viktig: Behold kartongen og alt annet forpakkingsmateriale. Du vil få bruk for denne spesialmaterialet for forpakning hvis du skal sende batteriet i sammenheng med vedlikehold, garantikrav eller gjenbruk.

Se monteringsveiledningen som følger med batteriforsendelsessettet (kan fås gratis i PDF-format på www.toro.com).

2. Klipp av kabelfestet som fester batteriladeren til batteribasen på maskinen, og fjern laderen.
3. Koble den lille kontakten på pakken til maskinens ledningsnett fra hovedledningsnettet (Figur 12).
4. Fjern den høyre mutteren som fester batteribasens bakre del til maskinens ramme (Figur 8).

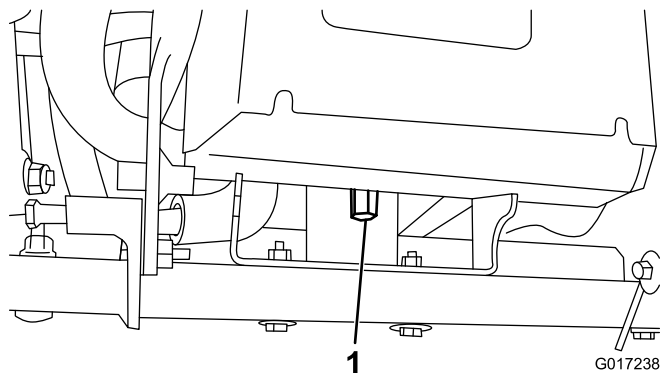

Figur 8

1. Høy mutter

5. Løsne de to svingboltene/mutrene en halv omdreining hver (Figur 9).

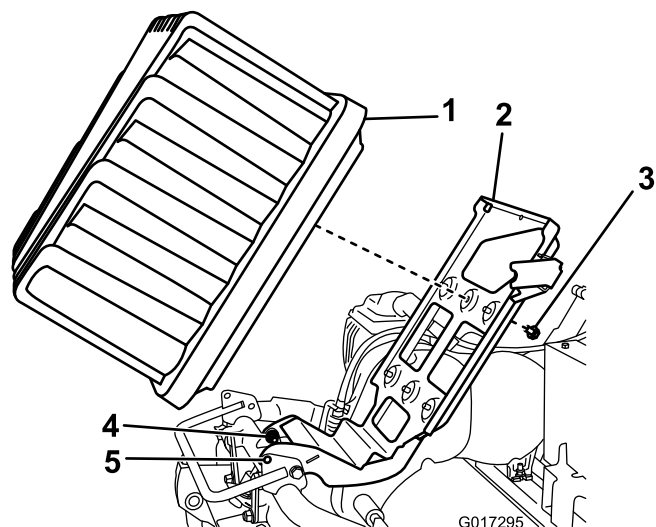

Figur 9

1. Batteripakke
2. Batteriplattform
3. Bolt og skive
4. Svingbolter
5. Låsehull

6. Hev batteriplattformen til låsehullene i basen og rammen er på linje (Figur 9).

Merk: Skyv en skrutrekker eller annen stålstang gjennom hullene, slik at plattformen holder seg i hevet stilling.

7. Plasser batteripakken på basen med kontaktporten mot maskinens bakre del.

8. Fest batteripakken på basen ved bruk av seks bolter (5/16 x 1/2 tomme) og skiver.

Merk: Trekk til hver bolt med et moment på 11,3 til 14 Nm.

9. Sett tappene på innsiden av nettets strømplugg på linje med sporene i batteripakkens stikkontakt.

Merk: Skyv nettkontakten inn i batterikontakten (Figur 10 og Figur 11).

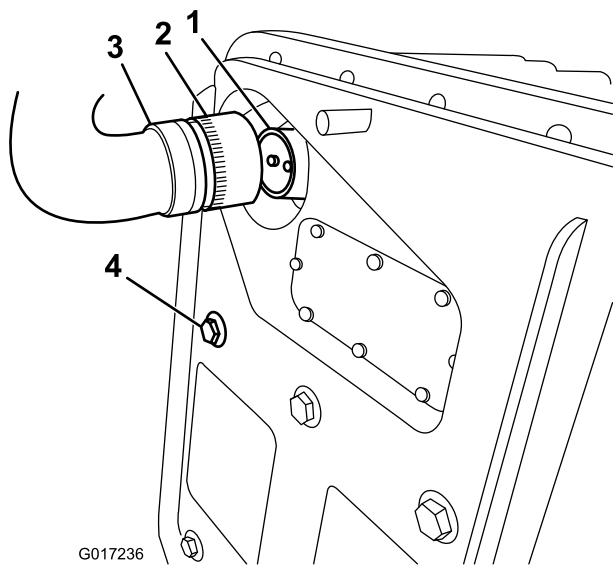

Figur 10

- | | |
|-----------------------|---|
| 1. Batteripakkeholder | 3. Pakk maskinen til pluggen for ledningssetsen |
| 2. Klemhylse | 4. Bolt som fester batteripakken |

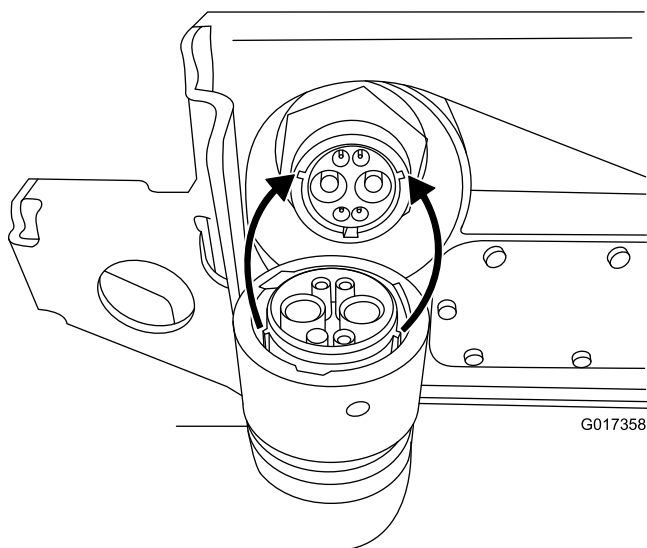

Figur 11

10. Roter klemhylsene på nettpluggen med klokken til den kommer i kontakt med stikkontakten på batteriet og begynner å trekke inn mot batteriet.

Merk: Roter 120 grader videre (1/3 omdreining) til den sitter helt i.

Merk: Hvis du ikke får satt sammen batteripakkens stikkontakt og maskinledningssatsens plugg når batteripakken monteres, kan du koble nettet til batteripakken først og så montere batteripakken. Fjern kontakten til hovedstrømforsyningen (Figur 13) fra batteribasen. Monter kontakten på batteriet som beskrevet. Monter batteriet på basen ved å tre det påfestede ledningsnettet gjennom riktig hull.

Fest deretter kontakten til hovedstrømforsyningen på batteribasen ved bruk av festene som ble fjernet tidligere.

11. Fjern skrutrekkeren som holder batteribasen hevet, og senk batteriplattformen forsiktig ned på maskinens ramme.

Viktig: Ikke klem ledningsnettet mellom rammen og plattformen.

12. Fest batteriplattformen til maskinrammen med den høye mutteren som ble fjernet i trinn 4.
13. Stram vippefestene som ble løsnet i trinn 5.
14. Før pakken til maskinledningssatsen under og bak hovednettet på venstre side av maskinen, og koble den lille koblingen med seks pinner på nettet til den passende koblingen på hovedledningsnettet, som vist i Figur 12.

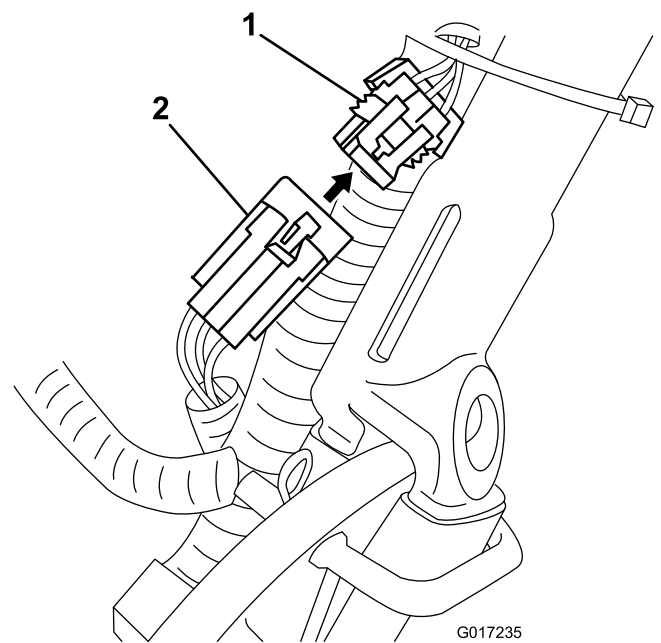

Figur 12

- | | |
|-----------------------------------|--|
| 1. Kobling på hovedledningsnettet | 2. Liten kobling fra pakken til maskinledningssatsen |
|-----------------------------------|--|

15. Koble koblingen med T-håndtak fra hovedledningsnettet til hovedstrømforsyningskoblingen på batteribasen (Figur 13).

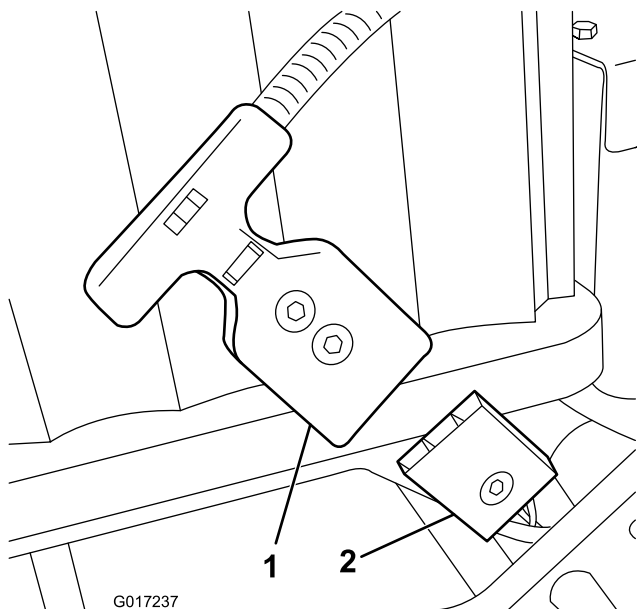

Figur 13

1. Kobling med T-håndtak
2. Hovedstrømtilførselkoblingen på batteriplattformen

16. Lad opp batteriet som beskrevet i veiledningen som fulgte med batteriladeren.

Merk: Batteriet leveres delvis oppladet (ca. 40 %). Dette er nok lading til å utføre funksjonskontroller på maskinen og flytte den for å fullføre oppsett, men batteriet bør lades opp før du bruker maskinen.

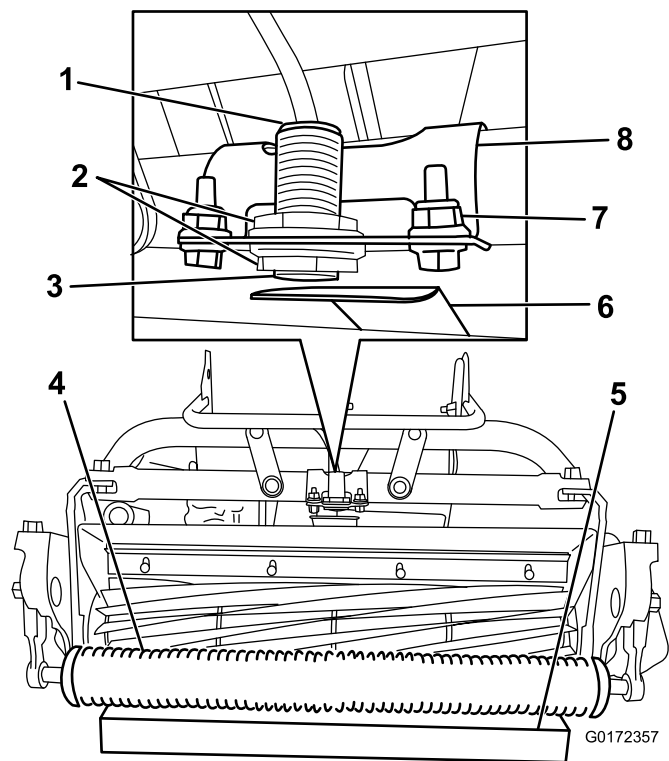

Figur 14

- | | |
|-----------------------|------------------|
| 1. Sensorlys (øverst) | 5. 3,8 cm blokk |
| 2. Låsemuttere | 6. Målplate |
| 3. EZ-Turn-sensor | 7. Brakettfester |
| 4. Valse | 8. Sensorbrakett |

5

Justere EZ-turn-sensoren

Ingen deler er nødvendige

Prosedyre

1. Kontroller at enheten står på en flat, jevn overflate, med trekktrømmelen på bakken.
2. Løsne låsemutrene på sensoren, og juster sensoren slik at én gjenge er synlig utenfor den nedre låsemutteren (Figur 14).

3. Stram låsemutterne for å feste sensoren.
4. Plasser en 3,8 cm blokk under den fremre klippeenhetsvalsen (Figur 14).
5. Løsne festene som fester sensorbraketten til rammen (Figur 14).
6. Slå på maskinen. Se [Slå på maskinen](#) (side 22).
7. Sett EZ-turn-bryteren i På-stilling. Se [EZ-Turn-bryter](#) (side 18).
8. Roter sensorbraketten mot målplaten til lampen øverst på sensoren slås på (Figur 14). Hvis den allerede var på, roterer du braketten vekk fra målplaten til den slås av, og deretter i motsatt retning til den akkurat slås på igjen.
9. Stram brakettfestene.
10. Fjern blokken under valsen, og plasser maskinen på støtten.
11. Kontroller at målplaten ikke er i kontakt med gressbeskyttelsen.

Merk: Hvis dette er tilfelle, løsner du brakettfestene og roterer bryteren oppover til målplaten akkurat ikke lengre er i kontakt med gressbeskyttelsen.

12. Skru av maskinen.

6

Montere de valgfrie transporthjulene

Deler som er nødvendige for dette trinnet:

2	Transporthjulene (valgfritt transporthjulsett, modell 04123)
---	--

Prosedyre

1. Spark ned støtten med foten og dra opp håndtaket håndtaksstøtten inntil støtten dreies fremover, over midten (Figur 15).

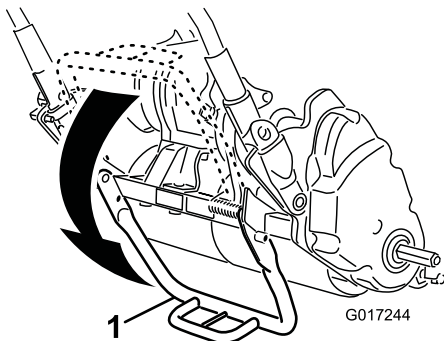

Figur 15

1. Støtte

2. Trykk hjulets låseklemme mot midten av hjulet og før hjulet på sekskantakselen (Figur 16).

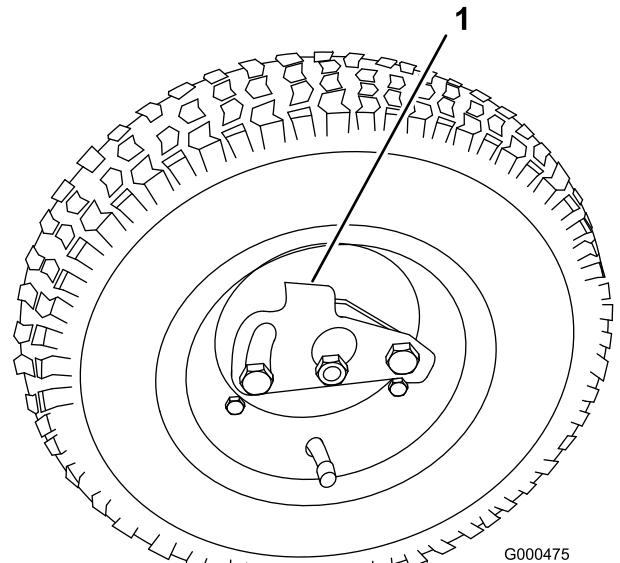

Figur 16

1. Låseklemme

3. Vri hjulet frem og tilbake til det sitter helt inne på akselen og låseklemmen er festet i gjengen på bakakselen.
4. Gjenta prosedyren på motsatt side av kjøretøyet.
5. Fyll 0,83 til 1,03 bar luft i dekkene.
6. Senk maskinen forsiktig av støtten.

7

Montere gresskurven

Deler som er nødvendige for dette trinnet:

1	Gresskurv
---	-----------

Prosedyre

1. Hold kurven i håndtaket (Figur 17).

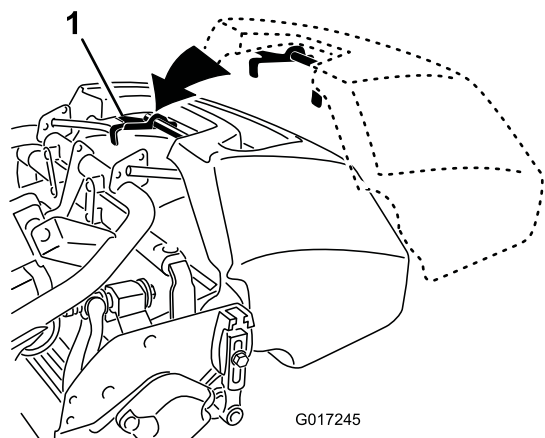

Figur 17

1. Kurvkroker

2. Før kurvkanten inn mellom klippeenhetens sideplater og over den fremre valsen (Figur 17).
3. Monter kurvkrokene over rammeløkken (Figur 17).

Viktig: Hvis du skulle miste kurven i bakken, kontroller kontaktpunktene på stigningsarmen på kurvens nedre kant for skade (Figur 18). Rett dem ut før du bruker kurven. Bruk av kurven med bøyde kontaktpunkter på stigningsarmen kan føre til skade på spolen.

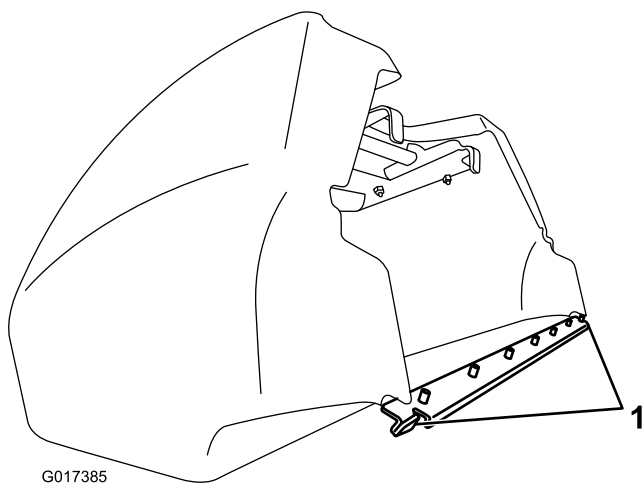

Figur 18

1. Kontaktpunkt på stigningsarm

Oversikt over produktet

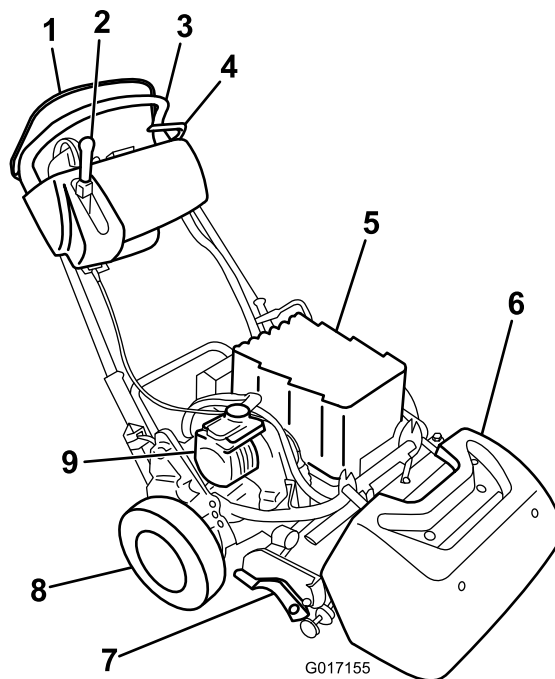

Figur 19

- | | |
|---|--------------------|
| 1. Dødmannskontroll | 6. Gresskurv |
| 2. Tilkoblingsspak for trekk- og spolemotor | 7. Klippeenhet |
| 3. Håndtak | 8. Transporthjul |
| 4. Brems | 9. Elektrisk motor |
| 5. Batteripakke | |

Kontroller

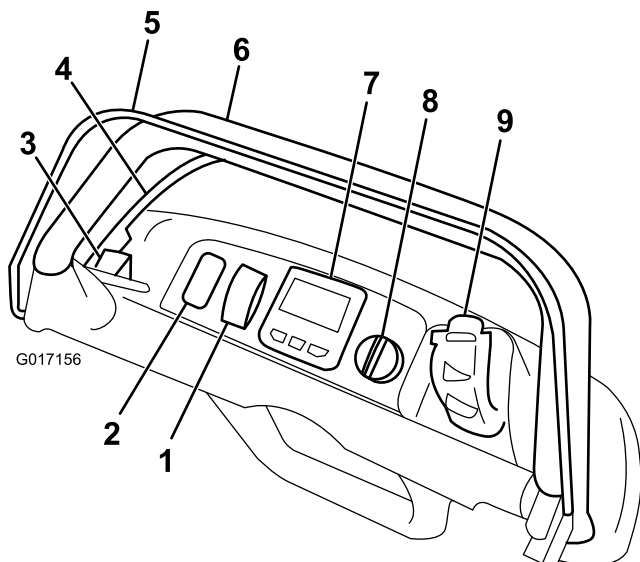

Figur 20

- | | |
|--------------------------------|--------------------------|
| 1. EZ-Turn-bryter | 6. Håndtak |
| 2. Åpen plass for valgfree lys | 7. InfoCenter LCD-skjerm |
| 3. Parkeringsbremselås | 8. Nøkkeltanning |
| 4. Driftsbremse | 9. Hastighetskontroll |
| 5. Dødmannskontroll | |

EZ-Turn-bryter

EZ-turn-bryteren (Figur 20) aktiverer eller deaktiverer EZ-turn-funksjonen. EZ-Turn er en funksjon som automatisk reduserer maskinens hastighet når du hever klippeenheten over bakken under klipping. Slik kan du snu med en mye lavere hastighet hver gang du krysser plenen. Du kan bruke bryteren når som helst, selv når du klipper.

Denne funksjonen reduserer bakkehastigheten kun når spolen er innkoblet og hevet over bakken. Den vil ikke endre bakkehastigheten når spolen er utkoblet. Hvis denne funksjonen aktiveres når du klipper og du skrur av spolen, vil maskinen øke hastigheten. Hvis du allerede klipper med en lav hastighet, vil EZ-Turn-funksjonen ikke redusere maskinens hastighet når du snur.

Bremse

Bremsen (Figur 21) er plassert på venstre side av håndtaket. Trekk spaken bakover for å bruke bremsen. Hvis du bruker maskinen med bremsen på, vil den fortsatt bevege seg, men med høyere motstand. Dette vil gi økt strømforbruk.

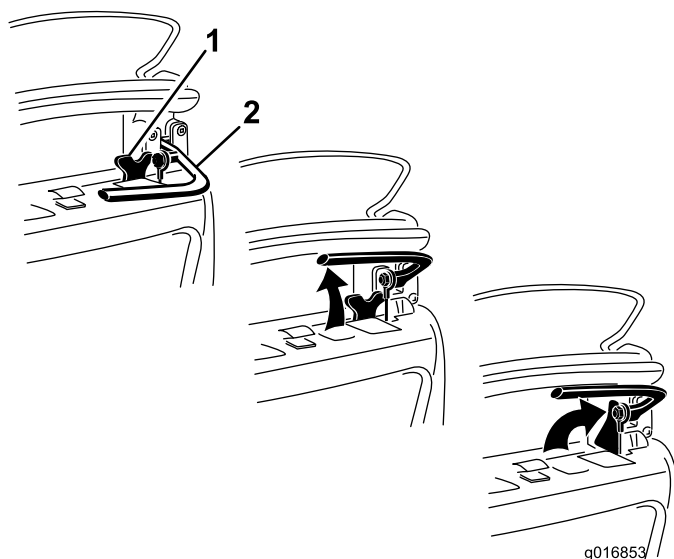

Figur 21

1. Parkeringsbremselås 2. Driftsbremse

Parkeringsbremselås

Bruk parkeringsbremselåsen (Figur 21) sammen med bremsen. Roter parkeringsbremselåsen mot bremsehåndtaket for å holde bremsen på plass. Trekk i bremsespaken for å koble fra. Trekk kontrollspaken vil ikke koble inn når låsen er koblet inn.

Dødmannskontroll (OPC)

Du må koble til dødmannskontrollen (Figur 20) før du kobler inn trekkspaken. Hvis du frigjør dødmannskontrollen under drift, vil trekkspaken gå tilbake til fri, men maskinen vil ikke bli slått av.

InfoCenter LCD-skjerm

InfoCenter LCD-skjermen viser informasjon om maskinen og batteripakken, som for eksempel nåværende batteriladning, hastighet, diagnostikkinformasjon og mer (Figur 20).

For mer informasjon, se [Bruke InfoCenter LCD-skjermen \(side 26\)](#).

Nøkkeltanning

Nøkkeltanningen (Figur 20) har tre stillinger: av, kjøring og start. Koble fra bremsen og trekkdrivet, flytt bryteren til Start-stillingen i et par sekunder til InfoCenter-skjermlampene lyser, og sett bryteren deretter i stillingen Kjøring. Sett den i stillingen Av, og ta ut nøkkelen for å slå av maskinen.

Hastighetskontroll

Hastighetskontrollen (Figur 20) og Figur 22 er plassert bak på høyre side av kontrollpanelet. Roter kontrollen for justere maskinens bakke-/klippehastighet. Gjeldende hastighetsinnstilling vises på InfoCenter LCD-skjermen.

Merk: For at maskinen skal bevege seg, må du koble inn både trekkspaken og hastighetskontrollen fra nullhastighetsstillingen.

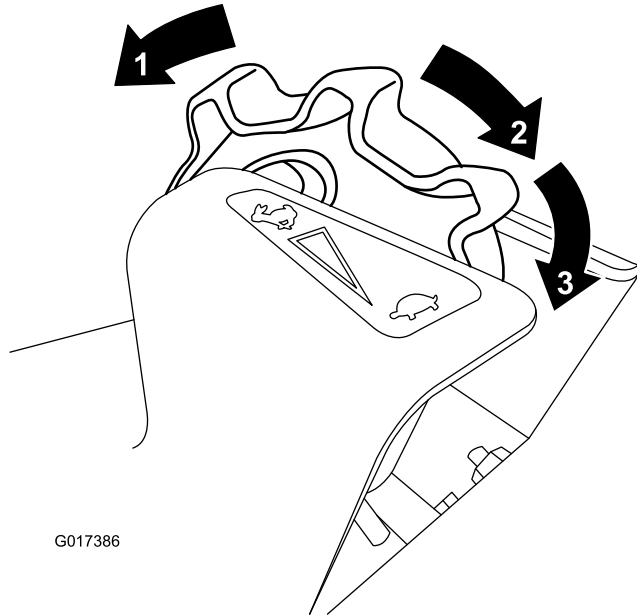

Figur 22

- | | |
|-------------------|-------------------|
| 1. Full hastighet | 3. Null hastighet |
| 2. Lav hastighet | |

Hvis du roterer hastighetskontrollen til nullhastighetsinnstillingen (så langt bakover som mulig), vil all klipping/transportering opphøre, og maskinen vil stoppe. Hvis du gjøre dette under klipping (med trekk-/spolespake innkoblet), vil maskinen stoppe med den automatiske motorbremsen av (se [Automatisk motorbremse \(side 19\)](#)). Du vil nå kunne trekke maskinen bakover. Beveg hastighetskontrollen vekk fra nullhastighet for å gjenoppta klipping/transport.

Tilkoblingsspak for trekk- og spolemotor

Tilkoblingsspaken for trekk- og spolemotor (Figur 23) er plassert foran på høyre side av kontrollpanelet. For transportdrift har spaken to stillinger: Fri og fremover. Hvis du skyver spaken fremover, kobles trekkdrivet til.

Merk: For å bevege spaken må du først koble inn dødmannskontrollen.

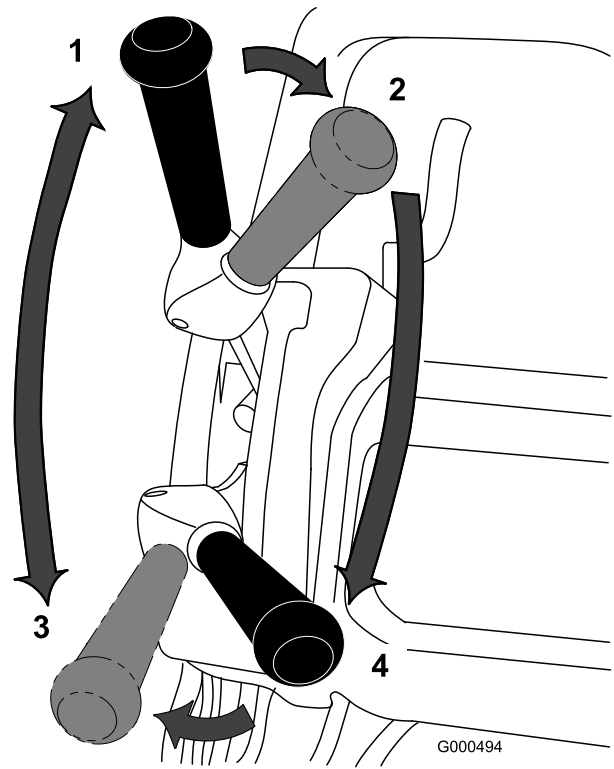

Figur 23

- | | |
|-----------------------------------|-------------------------------------|
| 1. Fri | 3. Trekkdriv tilkoblet (transport) |
| 2. Trekkdriv fri og spolemotor av | 4. Trekkdriv og spolemotor tilkople |

For spoledrift har spaken to stillinger: Tilkoblet og frakoblet. Beveg spakens øverste del til venstre og deretter fram for å koble inn spolen og starte klippingen. Skyv håndtaket til høyre for å koble ut spolen og fortsette å bevege deg framover, eller trekk det tilbake for å koble ut både spolen og trekkdrivet.

Merk: Hvis du frigjør dødmannskontrollen, vil håndtaket gå tilbake til fri, og maskinen vil stoppe.

Automatisk motorbremse

Maskinen er utstyrt med en automatisk motorbremse som forhindrer at den ruller når den stoppes. Motorbremsen er på når trekkdrivet er i fri eller når du flytter hastighetskontrollen til nullhastighetsstillingen, med unntak av følgende situasjoner:

- Bruk parkeringsbremselåsen til å sikre maskinen når den er slått av.
- Når maskinen startes med nøkkelteningen, vil motorbremsen være utkoblet ved starten. Etter å ha kjørt maskinen vil motorbremsen fungere normalt.
- Hvis du beveger hastighetskontrollen til nullhastighet mens spolene er koblet inn (dvs. mens du klipper), vil bremsen ikke kobles inn. Denne funksjonen gjør at du kan gå til nullstillingen mens du klipper, og trekke maskinen bakover for å korrigere kursen.

Støtte

Støtten (Figur 25) er montert bak på maskinen, og brukes til å heve maskinens bakdel for montering eller fjerning av transporthjul, samt å forhindre at maskinen faller på håndtaket når du fjerner spolen.

- Hvis du vil bruke støtten til å montere transporthjulene, hever du den over bakken og trækker ned på støttesløyfen mens du trekker det nedre, midtre maskinhåndtaket opp og bakover (Figur 24).

Viktig: Bruk kun foten til å trykke ned på støttesløyfen, og bruk kun det nedre, midtre maskinhåndtaket til å heve enheten. Hvis du prøver å heve maskinen opp på støtten på andre måter, kan dette resultere i skade på maskinen.

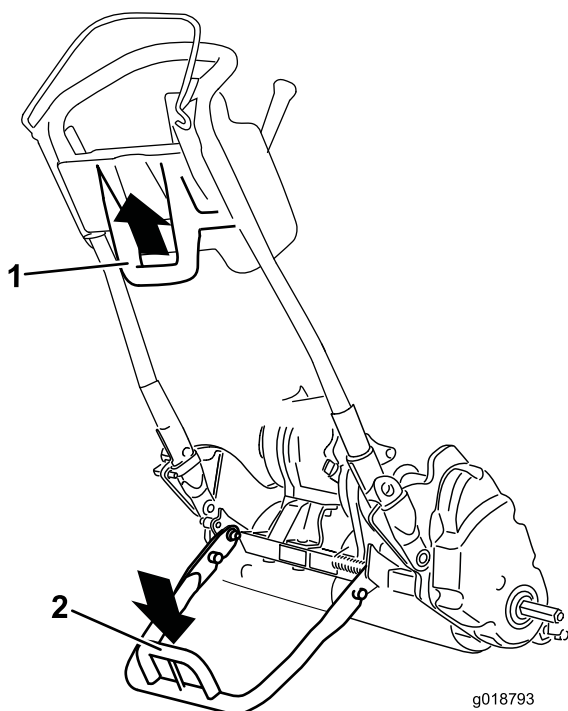

Figur 24

1. Nedre, midtre maskinhåndtak

2. Støttesløyfe

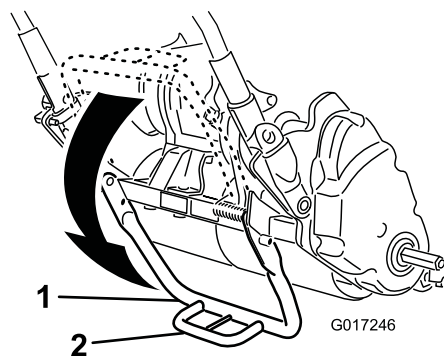

Figur 25

1. Støtte

2. Støttesløyfe

- Hvis du vil bruke støtten når du fjerner spolen, senker du den og skyver inn låsepinnen for å sette fast støtten i servicestilling (Figur 26).

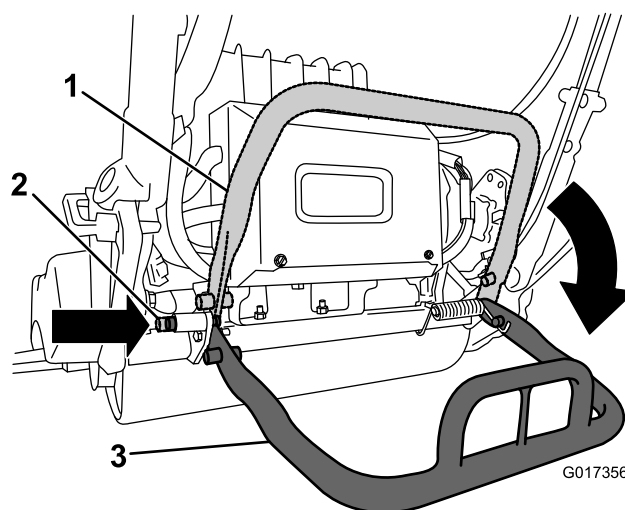

Figur 26

1. Støtte – oppbevaringsstilling

3. Støtte – servicestilling

2. Låsestift

Spesifikasjoner

1800-trekkenhet

Bredde	82,5 cm
Høyde	104,8 cm
Lengde med kurv	152,4 cm
Nettovekt (med klippeenhet med 11 kniver og gresskurv montert)	129,3 kg
Klippebredde	46 cm
Klippehøyde	1,5 til 7,5 mm med motstål for finklipping
Klippehyppighet	Justerbare (se brukerhåndboken for klippeenheten)

2100-trekkenhet

Bredde	90,1 cm
Høyde	104,8 cm
Lengde med kurv	152,4 cm
Nettovekt (med klippeenhet med 11 kniver og gresskurv montert)	132,9 kg
Klippebredde	53,3 cm
Klippehøyde	1,5 til 7,5 mm med motstål for finklipping
Klippehyppighet	Justerbare (se <i>brukerhåndboken</i> for klippeenheten)

Tilbehør/tilleggsutstyr

Et utvalg av Toro-godkjent tilbehør som kan brukes sammen med maskinen for å forbedre og utvide dens funksjoner er tilgjengelig. Ta kontakt med din autoriserte serviceforhandler, eller gå til www.Toro.com for å få en liste over godkjent tilbehør og utstyr.

Bruk

Merk: Angi hva som er høyre og venstre side på maskinen ved å stå i normal arbeidsstilling.

Sikkerhet først

Les nøye alle sikkerhetsinstruksjoner og -merker i avsnittet om sikkerhet. Kunnskap om dette kan forhindre personskader.

Justere håndtakshøyden

Merk: Maskinen sendes med håndtakene justert til den nederste posisjonen. Maskinen brukes tradisjonelt med håndtaket trukket ut til maksimum høyde.

1. Løsne de tre låseboltene og mutrene som fester hver side av håndtakene i håndtaksklemmene (Figur 27).

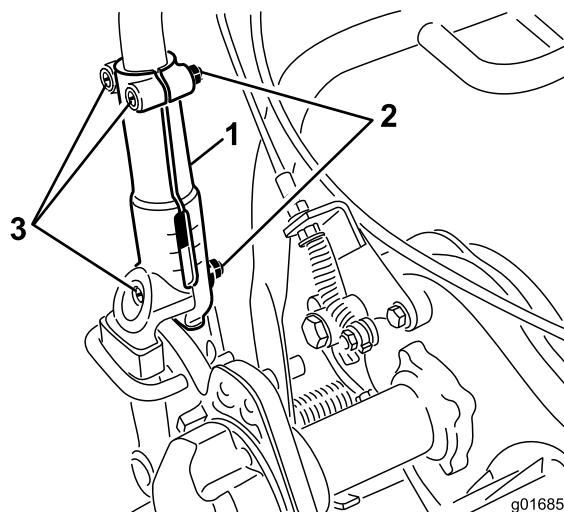

Figur 27

1. Håndtaksklemme
2. Mutter
3. Låsebolter

2. Trekk håndtaket sakte og jevnt opp på hver side til du har oppnådd den ønskede driftsstillingen.
3. Trekk til låseskruene og mutrene for å låse justeringen.

Justere håndtaksvinkelen

1. Fjern hårnålssplintene fra håndtaksholderne på hver side av gressklipperen (Figur 28).

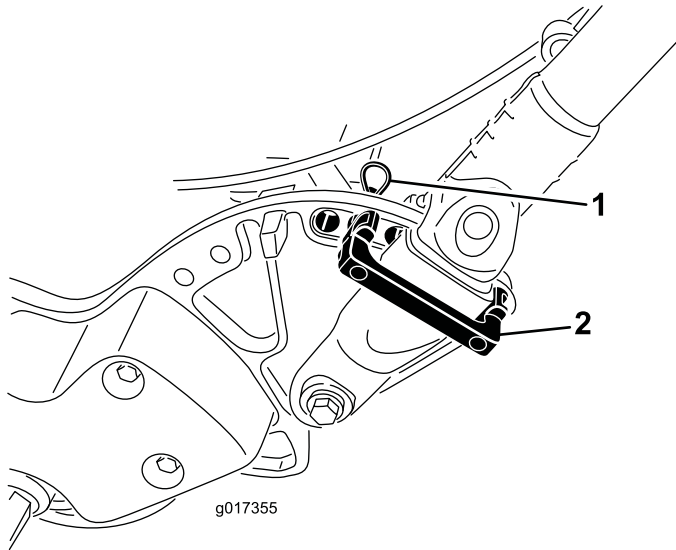

Figur 28

1. Hårnålssplint
2. Håndtaksholder

2. Mens du støtter opp håndtaket, fjerner du hårnålssplintene fra hver side og svinger håndtaket til ønsket driftstilling (Figur 28).
3. Monter håndtaksholderne og hårnålssplintene igjen.

Slå på maskinen

1. Kontroller at koblingen med T-håndtak på hovedledningsnettet er koblet til hovedstrømforsyningskoblingen (Figur 13).
2. Kontroller at trekkdrivspaken og spolemotorspaken står i fri.
3. Flytt nøkkelteningen til startstillingen og hold den der til InfoCenter LCD-skjermen lyser. Slipp den deretter til kjørestilling.

Slå av maskinen

1. Koble ut trekkdrivkontrollen og spolemotorkontrollen.
2. Vri nøkkelteningen til av-stilling og ta ut nøkkelen.

Bruke maskinen i transportmodus

Hvis du ikke skal bruke transporthjul, kan du gå til trinn 4.

1. Spark ned støtten med foten og dra opp håndtaket håndtaksstøtten inntil støtten dreies fremover, over midten.
2. Monter transporthjulene.
3. Når du vil frigjøre støtten, drar du håndtaket og den bakre delen av gressklipperen opp på transporthjul.
4. Kontroller at trekkdrivspaken og spolemotorspaken er i fri, og slå på maskinen.
5. Sett hastighetskontrollen til null, koble inn trekkdrivet, vipp opp fremdelen av maskinen og øk maskinhastigheten langsomt for å bevege deg.
6. Juster hastighetskontrollen slik at gressklipperen kjører i ønsket bakkehastighet, og transporter den til ønsket bestemmelsessted.

Forberede klippingen

1. Sett hastighetskontrollen tilbake til nullstillingen, koble ut trekkkontrollspaken og slå av maskinen.
2. Spark ned støtten med foten og dra opp håndtaket håndtaksstøtten inntil støtten dreies fremover, over midten.
3. Fjerne transporthjulene.
4. Senk maskinen forsiktig av støtten.

Klippehandlinger

Hvis du bruker maskinen på riktig måte, oppnår du jevnest gress.

Viktig: Gress blir som et smøremiddel når du klipper. Hvis du bruker klippeenheten ofte uten at det finnes gress, kan den bli ødelagt.

Før du klipper

Kontroller at gressklipperen er riktig justert og at den er likt innstilt på begge sider av spolen. Still inn motstålet for lett kontakt med valsene. Dette vil gi høyest ytelse og lengst batterilevetid. Hvis du justerer gressklipperen feil, vil det gi utslag på det klippede gresset. Fjern alle gjenstander fra gresset før du begynner å klippe. Ikke la noen oppholde seg i arbeidsområdet, særlig ikke barn og dyr.

Klippemåte

Når du klipper en plen skal det gjøres i rette linjer frem og tilbake, på tvers av plenen. Unngå å klippe i sirkler eller å snu gressklipperen ettersom det kan resultere i slitasje. Kjør gressklipperen av plenen ved å heve klippespolen (skyv håndtaket ned) og vri på drivtrommelen. Hvis du aktiverer EZ-Turn-bryteren, vil trekkenheten gå saktere når du hever

klippeenheten. Dette vil gjøre det lettere å svinge, spesielt for nye brukere. Klipp gresset i vanlig gåtempo. Hvis du klipper raskt vil du ikke spare særlig mye tid, og klipperesultatet vil bli dårligere.

Innrettingsstripene på kurven hjelper deg å holde en rett linje på tvers av plenen og å holde maskinen på lik avstand fra kanten på forrige klipping (Figur 29).

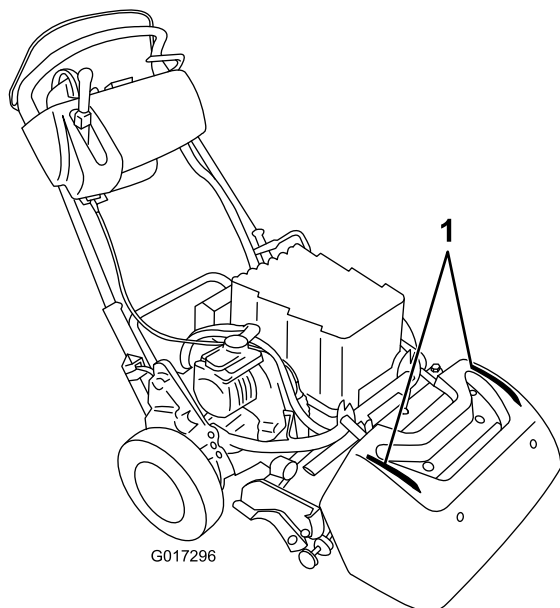

Figur 29

1. Opprettingsstriper

Bruk av maskinen ved dårlige lysforhold

Bruk LED-lyset modell 04265 i miljøer med lav belysning. Dette settet er utformet spesielt for å fungere med batteripakken og de elektriske systemet.

Viktig: Ikke bruk andre lyssystemer med denne klipperen, da det kan føre til skade på batteripakken eller det elektriske systemet.

Bruke maskinen

1. Slå på maskinen, still inn hastighetskontrollen til nullstillingen, skyv ned håndtaket for å heve klippeenheten, trykk på dødmannskontrollen, flytt trekkspaken til stillingen Innkoblet (Figur 30) og øk gradvis hastighetskontrollinnstillingen for å bevege klipperen bort til enden av plenen.
2. Sett hastighetskontrollen tilbake i nullstillingen.
3. Koble ut trekkspaken og flytt den til venstre og framover for å koble inn trekkdrivet og spolemotoren (Figur 30).

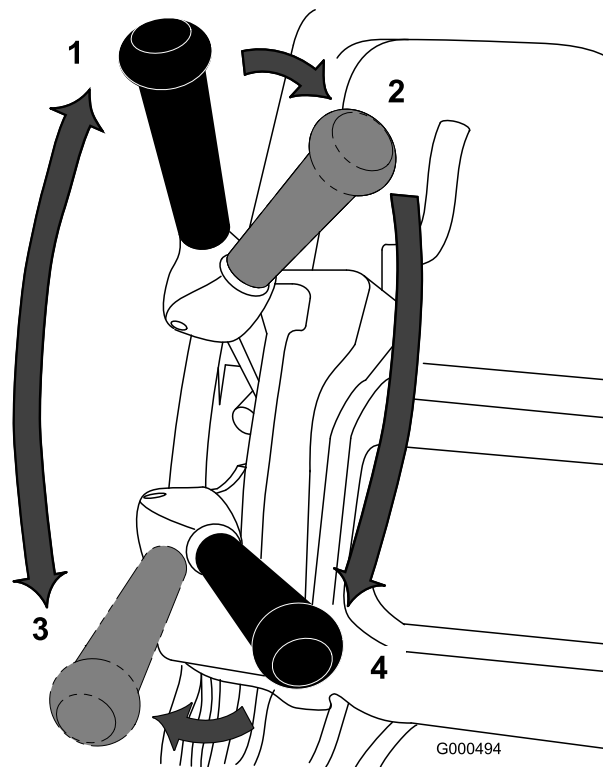

Figur 30

- | | |
|--------------------------------------|--|
| 1. Fri | 3. Trekkdriv – tilkople
(transport) |
| 2. Trekkdriv fri og spolemotor
av | 4. Trekkdriv og spolemotor
tilkople |

4. Øk gradvis hastighetskontrollinnstillingen til klipperen kjører i ønsket bakkehastighet, kjør klipperen inn på plenen, senk fremdelen på gressklipperen, og begynn å klippe.

Merk: Når du klipper kan du flytte hastighetskontrollen til nullstillingen. Dette vil stoppe maskinen med motorbremsen av, slik at du kan trekke maskinen bakover for å korrigere kursen. Se [Automatisk motorbremse \(side 19\)](#) for mer informasjon om den automatiske motorbremsen.

Etter klipping

1. Kjør av plenen, reduser hastigheten helt til nullstillingen, koble ut spoledriv- og trekkkontrollspakene og slå av maskinen.
2. Tøm gresset ut av gresskurven, sett den på plass på gressklipperen igjen og begynn å transportere klipperen.

Kontrollere driften til sperrebryterne

Serviceintervall: For hver bruk eller daglig

▲ FORSIKTIG

Hvis sikkerhetssperrebryterne frakobles eller blir skadet, kan det hende at maskinen virker på en uventet måte som forårsaker personskader.

- Ikke rør sperrebryterne.
- Kontroller sperrebryterne daglig, og bytt ut ødelagte brytere før du bruker maskinen.

Kontrollere sperringen for dødmannskontroll (OPC)

1. Spark ned støtten med foten og dra opp håndtaket håndtaksstøtten inntil støtten dreies fremover, over midten.
2. Prøv å koble til trekkspaken når du slipper dødmannskontrollen (Figur 31). Trekkspaken skal ikke kobles inn. Hvis trekkspaken kobles til, har sperrebrytersystemet behov for service. Korrigjer problemet før du bruker maskinen.

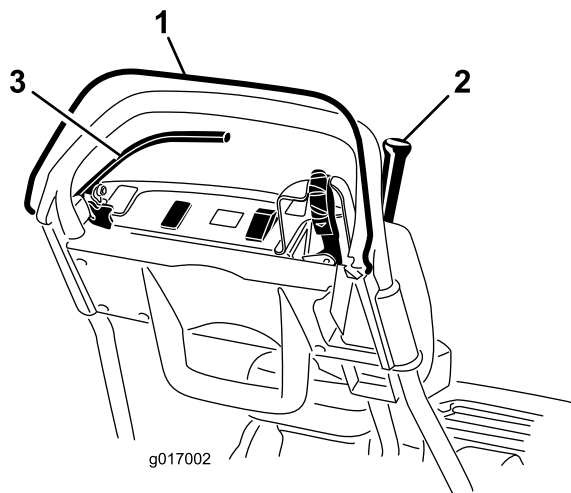

Figur 31

1. Dødmannskontroll (OPC)
2. Trekkspak
3. Bremsespak

3. Når du trykker ned dødmannskontrollen og trekkspaken er koblet inn, slipper du dødmannskontrollen (Figur 31). Trekkspaken skal kobles fra. Hvis trekkspaken ikke kobles fra, har sperrebrytersystemet behov for service. Korrigjer problemet før du bruker maskinen.
4. Når dødmannskontrollen er trykket ned og girspaken er flyttet til venstre, aktiverer du trekkdrivet og spoledrivet, og slipper deretter dødmannskontrollen (Figur 31). Trekkspaken skal kobles fra. Hvis trekkspaken ikke kobles fra, har sperrebrytersystemet behov for service.

Korriger problemet før du bruker maskinen, se [Utføre service på sperrebryteren for drivverket \(side 33\)](#).

5. Når dødmannskontrollen er trykket ned og girspaken er flyttet til venstre, aktiverer du trekkdrivet og spoledrivet. Flytt girspaken til høyre for å koble ut spoledrivet (Figur 19). Spoledrivet skal kobles ut. Hvis det ikke kobles ut, må det utføres service på sperresystemet. Korrigjer problemet før du bruker maskinen, se [Utføre service på sperrebryteren for drivverket \(side 33\)](#).

Bruke sperrebryter for drivverk

1. Forsikre deg om at støtten er nede.
2. Trykk ned dødmannskontrollen og koble inn trekkspaken (Figur 19)
3. Bruk nøkkelteningen til å starte maskinen. InfoCenter LCD-skjermen vil lyse opp og vise en advarselmelding om at trekkspaken er koblet inn. Hvis denne advarselen ikke vises, må det utføres service på sperrebryteren. Korrigjer problemet før du bruker maskinen, se [Utføre service på sperrebryteren for drivverket \(side 33\)](#).
4. Slå av maskinen og sett trekkspaken tilbake i fri.

Bruke sperrebryteren for bremsen

1. Forsikre deg om at støtten er nede.
2. Slå på maskinen, koble inn bremsen med moderat styrke (ikke parkeringsbremselåsen), trykk ned dødmannskontrollen og koble inn trekkspaken (Figur 19). Motoren skal nå jobbe for å overkomme bremsen uten å gi feil som vises i InfoCenter LCD-skjermen. Den kan vise en varselsfeil for høyt strømforbruk (mindre batteri med lysymbol). Hvis du får en annen varselsfeil, må du rette opp problemet før bruk.
3. Slå på maskinen, koble inn parkeringsbremselåsen, trykk ned dødmannskontrollen og koble inn trekkspaken (Figur 19 og Figur 20). Motoren skal ikke kjøre, og en advarsel feil skal vises på InfoCenter-panelet. I motsatt fall må det utføres service på sperrebryteren. Korrigjer problemet før du bruker maskinen, se [Utføre service på sperrebryteren for bremsen \(side 34\)](#).
4. Slå av maskinen og sett trekkspaken tilbake i fri.
5. Senk maskinen forsiktig av støtten.

Vedlikehold av litiumionbatteripakken

⚠ ADVARSEL

Batteripakken har høy spenning som kan gi brannskader eller elektrisk støt.

- Prøv aldri å åpne batteripakken.
- Ikke plasser noe annet enn ledningsnettkoblingen som fulgte med i koblingen på batteripakken.
- Vær ytterst forsiktig ved håndtering av en batteripakke med sprukket kasse.
- Bruk kun laderen som er ment for batteripakken.

Lade batteripakken

Lad batteripakken når du har fullført klippingen for dagen, slik at den er helt oppladet for klipping neste dag. I motsetning til andre batterityper utvikler litiumionbatterier ikke et lademinne, og behøver derfor ikke lades helt ut før de lades opp igjen.

Se *litiumionbatteriladerens brukerbåndbok* for mer detaljert veiledning om lading av batteripakken.

Sørg for at du setter klipperen på laderen og lar laderen være påslått hvis du oppbevarer klipperen i mer enn ti dager. Etter ti dagers inaktivitet vil laderen automatisk bytte til oppbevaringsmodus, der ladningen reduseres til og opprettholdes ved 40 % av maksimumsladning. Se (side) for mer informasjon om oppbevaring av maskinen og fjerning av batteriet fra oppbevaringsmodus.

Transportere batteripakken

Det amerikanske transportdepartementet og internasjonale transportmyndigheter krever at litiumionbatterier transporteres i spesialinnpakning av bærere som er godkjent for flytting av slike batterier. I USA er det lov å transportere batteriet når det er montert på maskinen som batteridrevet utstyr, med noen bestemmelsesmessige krav. Ta kontakt med det amerikanske transportdepartementet eller det aktuelle organet i ditt land for mer informasjon om bestemmelser for bakketransport av eFlex eller eFlex-batteriet.

Se veiledningen (3373-934) inkludert i batteriforsendelsessettet, modell 120-4600, for mer informasjon om å sende batteriet. Denne veiledningen kan lastes ned på www.toro.com

Vedlikeholde batteripakken

Som alle oppladbare batterier har litiumionbatterier en bestemt levetid der de vil ha en stor nok ladning til å utføre arbeidet de er ment for. Arbeidsmengden som kan utføres med én enkelt ladning vil gradvis bli redusert over tid. Tabellen nedenfor oppgir den omtrentlige arbeidsmengden som maskinen kan utføre i de fem første bruksårene:

År	Klippet areal per komplett ladning
1	4240 m ²
2	4070 m ²
3	3900 m ²
4	3790 m ²
5	3600 m ²

Merk: Dine resultater kan variere avhengig av avstanden som maskinen må transporteres over, kontaktinnstillingen for motstålet og andre faktorer, som beskrevet i denne delen.

Utfør vedlikehold som følger for å få maksimal levetid og bruk ut av batteriet ditt:

- Ikke åpne batteripakken. Det finnes ingen deler i pakken som brukere kan utføre service på. Hvis du åpner pakken, vil garantien din bli ugyldig. Pakken er beskyttet med varselenheter for tukling.
- Oppbevar/parker maskinen på et rent og tørt garasje- eller oppbevaringsområde **som er beskyttet mot direkte sollys og varmekilder**. Ikke oppbevar på et sted der temperaturen vil være lavere enn -25 °C eller høyere enn 45 °C. **Temperaturer utenfor denne rekkevidden vil skade batteriet**. Høye temperaturer ved oppbevaring, spesielt hvis batteriene har en stor ladning, vil redusere batterienes levetid.
- Ved oppbevaring i mer enn ti dager må maskinen stå på et kjølig sted som er beskyttet mot sollys, og være koblet til laderen.
- Batteriet kan bli overopphetet hvis du klipper under varme forhold eller i sollys. I så fall vil et varsel for høy temperatur vises på InfoCenter LCD-skjermen. I denne tilstanden vil maskinen ikke lengre være i drift med valsen innkoblet, og maskinen vil senke hastigheten.
Kjør maskinen umiddelbart til et kjølig sted i skyggen, slå av maskinen og la batteriet kjøle seg helt ned før du gjenopptar driften.
- Hold dekslet til batteripakken rent. Hvitfargen reflekterer sollys, og motvirker oppvarmingen av batteripakken. Et skittent deksel vil øke varmen i batteripakken for hver dag, og dermed redusere energikapasiteten.
- Juster kontakten mellom motstålet og valsen, slik at den er så lett som mulig. Dette vil redusere mengden strøm som kreves for å kjøre valsen, og øke arbeidsmengden som maskinen kan utføre med hver ladning.

Bruke InfoCenter LCD-skjermen

InfoCenter LCD-skjermen viser informasjon om maskinen din, som for eksempel gjeldende batteriladning, hastighet og annen diagnostikk og informasjon om maskinen og batteripakken. Figur 32 illustrerer InfoCenter og hovedinformasjonsskjermbildet.

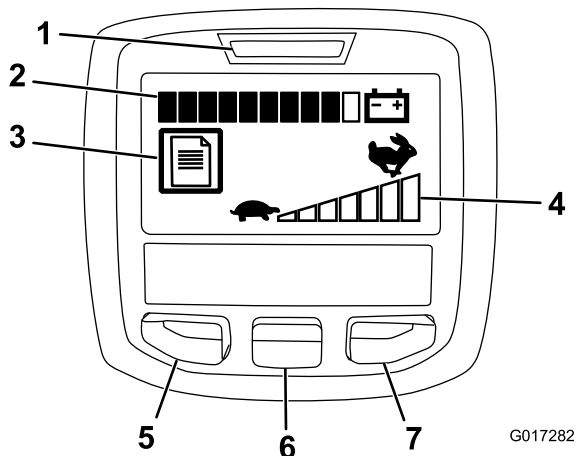

Figur 32

- | | |
|---------------------------------------|------------------------------|
| 1. Strømlampe/feilindikator | 5. Menytilgang/tilbake-knapp |
| 2. Indikator for batteriladning | 6. Ned-knapp |
| 3. Indikator for feillogg | 7. Høyre-knapp |
| 4. Innstilling for hastighetskontroll | |

- Strømlampe/feilindikator – tennes når du slår på maskinen. Du kan vri nøkkelen tilbake til stillingen Kjør når denne lampen tennes. Lampen blinker også ved maskinfeil.
- Indikator for batteriladning – når batteriet er ladet helt opp, vil alle boksene i indikatoren være svarte. Etterhvert som strømmen brukes, vil boksene bli hvite fra høyre mot venstre for å vise hvordan batteriet tømmes. Når kun én svart boks gjenstår, er batteripakken nesten tom for strøm. Du må snarest lade opp batteriet.
- Indikator for feillogg – dette ikonet viser at det finnes en feillogg som må gjennomgås.
- Innstilling for hastighetskontroll – stolpene blir svarte fra venstre mot høyre jo høyere hastighetskontrollen stilles inn. Når alle stolpene er hvite, er maskinen ved nullhastighet.
- Menytilgang/tilbake-knapp – trykk denne knappen for å få tilgang til InfoCenter-menyene. Du kan også bruke knappen til å gå ut av en meny du befinner deg i.
- Ned-knapp – bruk denne knappen til å rulle ned i menyer.
- Høyre-knapp – bruk denne knappen til å åpne en meny der en høyrepil angir at det finnes mer innhold.

Merk: Hver knapp kan ha ulike formål avhengig av hva situasjonen krever. Hver knapp vil også være merket med et ikon som viser dens gjeldende funksjon.

Bruke menyene

Trykk på knappen for menytilgang mens du er i hovedskjermbildet for å få tilgang til InfoCenter-menyssystemet. Du vil da komme til hovedmenyen. Se følgende tabeller for en oversikt over alternativene som er tilgjengelige fra menyene:

Hovedmeny	
Menyelement	Beskrivelse
Feil	Menyen Feil inneholder en liste over de siste maskinfeilene. Se servicehåndboken eller ta kontakt med din autoriserte Toro-forhandler for mer informasjon om menyen Feil og informasjonen den inneholder.
Service	Menyen Service inneholder informasjon om maskinen som for eksempel antall brukstimer, samt batteribruk og -status.
Diagnostikk	Menyen Diagnostikk oppgir ulike tilstander maskinen er i. Dette kan brukes til å feilsøke visse problemer, siden du raskt vil få greie på hvilke maskinkontroller som er av- og påslått.
Om	Menyen Om viser modellnummeret, serienummeret og programvareversjonen til maskinen din.
Innstillinger	Menyen Innstillinger gjør at du kan tilpasse InfoCenter-skjermen.

Menyen Service	
Menyelement	Beskrivelse
Timer	Viser det totale antall timer som maskinen har vært påslått.
Klippetid	Viser det totale antall timer som valseen har vært påslått.
Strømforbruk	Viser den øyeblikkvisse strømmen som tilføres av batteriet i watt.
Batteriladning	Viser gjeldende batteriladning som en prosentandel av kapasiteten.
Batteristrøm	Viser den øyeblikkvisse strømmen som tilføres av batteriet i ampere.
Batterivoltstyrke	Viser batteriets spenning i volt.
Energi	Viser den totale energien som leveres av batteriet gjennom hele dets levetid i watt-timer.

Menyen Diagnostikk	
Menyelement	Beskrivelse
Nøkkel på	Angir om tenningsnøkkelen er på eller av.
Nøkkel start	Angir om tenningsnøkkelen er i startstilling eller ikke.
PBremselås	Angir om parkeringsbremselåsen er på eller av.
EZ Turn	Angir om EZ-Turn-kretsen er åpen eller lukket.
Trekraft	Angir om trekkspaken er på eller av.

Koble inn spole	Angir om spolen er koblet inn eller ikke.
Gass	Angir gasskontrollinnstillingen i volt (brukes til å beregne mål for o/min).
Mål for o/min	Viser ønsket o/min for motor, som angitt av hastighetskontrollinnstillingen.
Motorens o/min	Viser motorens faktiske o/min.
12 V tilførsel	Viser styrerens sensorspenningstilførsel 1.
5 V tilførsel	Viser styrerens sensorspenningstilførsel 2.
CAN-bus	Viser bus-status for maskinkommunikasjon.

Menyen Om	
Menyelement	Beskrivelse
Modell	Viser maskinens modellnummer.
SN	Viser maskinens serienummer.
Prog.varerev.	Viser revisjonsnummeret til maskinens programvare.

Menyen Innstillinger	
Menyelement	Beskrivelse
Språk	Bruk denne innstillingen for å endre språket i InfoCenter.
Enheter	Bruk denne innstillingen for å endre enhetene InfoCenter bruker. Menyvalgene er engelsk og metrisk.
LCD-skjermlys	Bruk denne innstillingen til å øke eller redusere LCD-skjermlyset.
LCD-kontrast	Bruk denne innstillingen til å endre kontrasten mellom mørke og lyse områder på LCD-skjermen.

Merk: Hvis du ved et uhell endrer språket eller kontrasten til en innstilling der du ikke lengre kan forstå eller lese skjermen, kan du ta kontakt med din autoriserte Toro-forhandler for å få hjelp med tilbakestillingen.

Frigjøre giret

Hvis maskinen blir deaktivert mens motorbremsen er på, kan du koble trommelen ut av giret for å styre maskinen.

1. På bakre, høyre hjørne av maskinen finner du trekkspaken/frakoblingsspaken ved siden av drivhustrommelen (Figur 33).

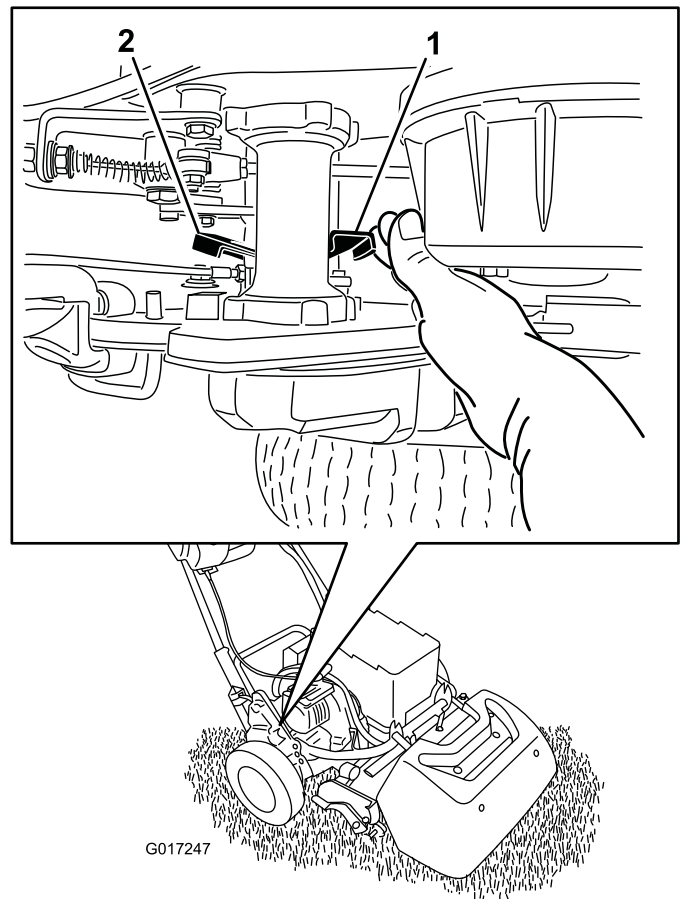

Figur 33

1. Trekktilkobling/-frakoblingsspak – tilkoblet
2. Trekktilkobling/-frakoblingsspak – frakoblet

2. Roter spaken bakover for å koble giret ut av trommelen.

Viktig: Kontroller at spaken er skjøvet vekk fra fronten for å hindre at hånden din kommer i veien for den fjærbelastede spaken.

3. Beveg maskinen etter behov

Viktig: Ikke tau gressklipperen, så langt dette er mulig. Hvis maskinen må taues, må du ikke tau den ved hastigheter som er større enn 4,8 km/t, og du må alltid koble ut trommelen. Hvis du ikke gjør dette, kan det føre til skader på maskinen, spesielt elektriske deler.

4. Roter spaken fremover for å koble giret inn i trommelen.

Merk: Bremsen er fremdeles i drift med giret koblet ut av trommelen.

Justere maskinen i forhold til gressforholdene

Benytt følgende tabell til å justere maskinen i forhold til gressforholdene.

Motstenger: Standard og valgfri (Flex-/eFlex 2100-klippere)			
Delenummer	Beskrivelse	Aggresjon	Kommentarer
106-2468-01	Ikke-aggressiv	Mindre	Rød, standard
99-3794-03	Aggressivt	Mer	Svart
Motstenger: Standard og valgfri (Flex-/eFlex 1800-klippere)			
110-2282-01	Ikke-aggressiv	Mindre	Rød
110-2281-03	Aggressivt	Mer	Svart, standard
Motstål: Standard og valgfri (Flex-/eFlex 2100-klippere)			
Delenummer	Beskrivelse	Klippehøydeområde	Kommentarer
115-1880	EdgeMax Microcut	1,6 to 3,2 mm	Standard
93-4262	Finklipping	1,6 to 3,2 mm	
108-4303	Utvidet finklipp	1,6 to 3,2 mm	Mindre aggressivt
115-1881	EdgeMax Tournament	3,2 til 6,4 mm	
93-4263	Tournament	3,2 til 6,4 mm	
108-4302	Extended Tournament	3,2 til 6,4 mm	Mindre aggressivt
93-4264	Lav klippehøyde	6,4 mm og høyere	
Motstål: Standard og valgfri (Flex-/eFlex 1800-klippere)			
117-1530	EdgeMax Microcut	1,6 to 3,2 mm	Standard
98-7261	Finklipping	1,6 to 3,2 mm	
110-2300	Utvidet finklipp	1,6 to 3,2 mm	Mindre aggressivt
98-7260	Tournament	3,2 til 6,4 mm	
117-1532	EdgeMax Tournament	3,2 til 6,4 mm	
110-2301	Lav klippehøyde	6,4 mm og høyere	

Valses (Flex-/eFlex 2100-klippere)			
Delenummer	Beskrivelse	Diameter/materiale	Kommentarer
04255	Smal Wiehle	6,4 cm / aluminium	Spor med liten avstand mellom
04256	Bred Wiehle	6,4 cm / aluminium	Større dybde, spor med større avstand mellom
04257	Full valse	6,4 cm / stål	Minst dybde
04258	Smal Wiehle – Lang	6,4 cm / aluminium	Mer kantstøtte – 4,3 cm lengre
04267	Paspalum Valse	6,4 cm / aluminium	Mindre dybde, mykere spor med større avstand mellom
115-7356	Bakre valse	5,1 cm / aluminium	Standard bakre
120-9595	Bakre valse	5,1 cm / stål	Stål bakre
Valses (Flex-/eFlex 1800-klippere)			
120-9607	Smal Wiehle	6,4 cm / aluminium	Spor med liten avstand mellom
120-9609	Bred Wiehle	6,4 cm / aluminium	Større dybde, spor med større avstand mellom
120-9611	Full valse	6,4 cm / stål	Minst dybde
121-4681	Smal Wiehle – Lang	6,4 cm / aluminium	Mer kantstøtte – 4,3 cm lengre
120-9605	Bakre valse	5,1 cm / aluminium	Standard bakre

Vedlikehold

Merk: Ser du etter et *elektronikkskjema* eller *hydraulikkskjema* for maskinen? Last ned en gratis kopi av skjemaet ved å gå til www.Toro.com og søke etter maskinen fra koblingen Håndbøker på hjemmesiden.

Merk: Angi hva som er høyre og venstre side på maskinen ved å stå i normal arbeidsstilling.

Anbefalt vedlikeholdsplan

Vedlikeholdsintervall	Vedlikeholdsprosedyre
For hver bruk eller daglig	<ul style="list-style-type: none">• Kontroller driften til sperrebryterne.
Etter hver bruk	<ul style="list-style-type: none">• Rengjør maskinen.
Hver 1000. driftstime	<ul style="list-style-type: none">• Undersøk drivremmen for spolen.• Undersøk girlagrene. Skift ut etter behov.
Før lagring	<ul style="list-style-type: none">• Lakker avskallede overflater.
Årlig	<ul style="list-style-type: none">• Smør motorkoblingen.

Viktig: Hvis du vil ha mer informasjon om vedlikeholdsprosedyrer, ser du i brukerhåndboken for motoren.

Kontrolliste for daglig vedlikehold

Viktig: Ta kopi av denne siden for rutinemessig bruk.

Vedlikeholdskontrollpunkt	For uke:						
	Ma.	Ti.	On.	To.	Fr.	Lø.	Sø.
Kontroller at sikkerhetssperrene virker ordentlig.							
Kontroller at parkeringsbremsen virker.							
Kontroller at dreieleddene virker fritt.							
Rengjør batterikassen og motorens kjøleribber.							
Kontroller uvanlige driftslyder.							
Kontroller justeringen mellom spole og motstål.							
Kontroller klippehøydejusteringen.							
Lakker over ødelagt maling.							

Bemerkninger om spesielle områder

Kontroll utført av:

Punkt	Dato	Informasjon

Forberedelse for vedlikehold

Koble fra batteriet

Før du utfører vedlikehold på maskinen, må du koble maskinen fra batteripakken ved å trekke koblingen med T-håndtak av koblingen til hovedstrømforsyningen.

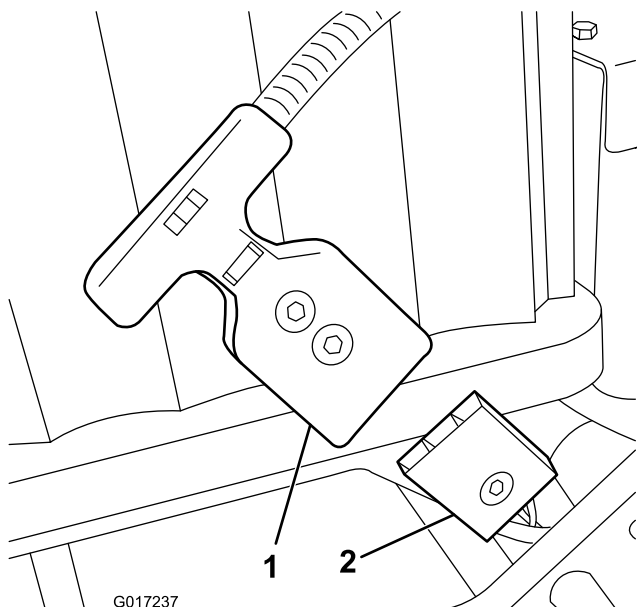

Figur 34

1. Kobling med T-håndtak
2. Kobling for hovedstrømforsyning

Smøring

Smøre motorkoblingen

Serviceintervall: Årlig

Smørefetype: Smørefett til generell bruk.

1. Slå av maskinen og koble fra batteripakken.
2. Fjern de to boltene som fester motoren til girkassen (Figur 35).

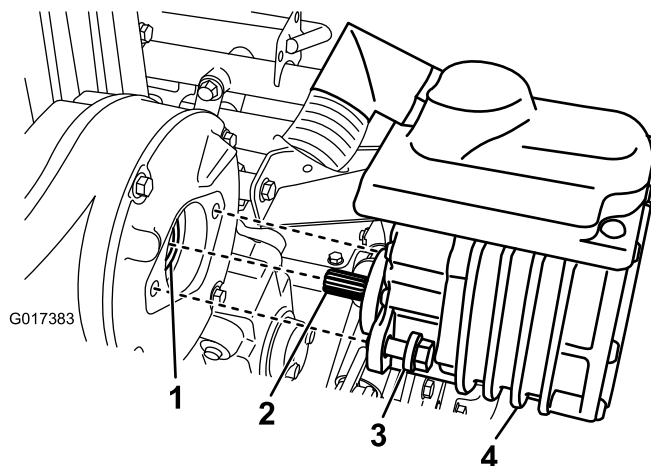

Figur 35

1. Kobling – hunn
2. Motoraksel
3. Bolt
4. Elektrisk motor

3. Trekk motoren ut og unna girkassen.
4. Påfør hunnkoblingen i girkassen én eller to pump av smørefett fra en smørepistol (Figur 35).
5. Monter motoren og fest det med de to boltene som du fjernet tidligere. Trekk til boltene med et moment på 29 til 33 Nm.

Vedlikehold av elektrisk system

Utføre service på batteripakken

De eneste delene i batteripakken som brukeren kan utføre service på er merkene og sikringen. Hvis du prøver å åpne hovedrommet til batteripakken, vil garantien din bli ugyldig. Ta kontakt med din autoriserte Toro-forhandler hvis du har problemer med batteripakken.

⚠ ADVARSEL

Batteripakken har høy spenning som kan gi brannskader eller elektrisk støt.

- Prøv aldri å åpne batteripakken.
- Ikke plasser noe annet enn ledningsnettkoblingen som fulgte med i koblingen på batteripakken.
- Vær ytterst forsiktig ved håndtering av en batteripakke med sprukket kasse.
- Bruk kun laderen som er ment for batteripakken.

Sende batteripakken til service

Ta kontakt med din autoriserte Toro-forhandler hvis batteripakken krever service. Hvis du må sende batteripakken, må du få tak i batteriforsendelsessettet, delenummer 120-4600. Dettsettet inneholder tape, merking og veiledning som du trenger for å sende batteripakken.

Viktig: Hvis du ikke pakker og merker batteripakken skikkelig for sending, kan du få store bøter. Se veiledningen som følger med batteriforsendelsessettet delenummer 120-4600, som kan lastes ned gratis på www.Toro.com.

Skifte sikringene

Hvis maskinen ikke kan slås på selv etter lading, må du kontrollere maskinens sikringer som følger:

1. Slå av maskinen og koble fra batteripakken.
2. Fjern de to skruene bak fra den elektriske boksen, løsne de to øvre skruene og fjern boksens deksel (Figur 36).

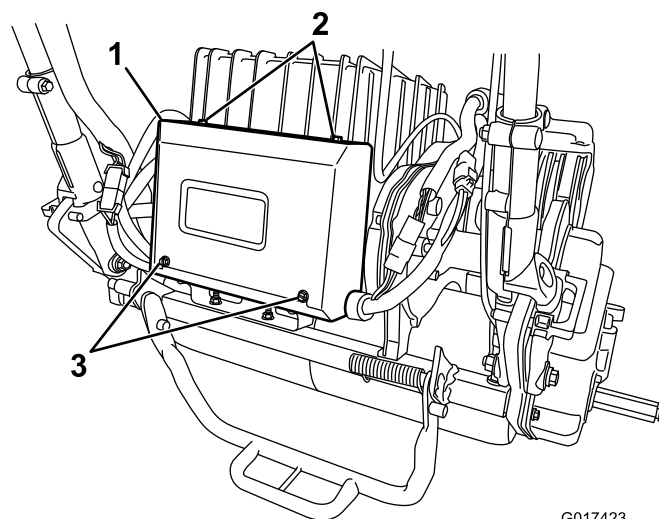

G017423

Figur 36

1. Elektrisk boks
2. Øvre skruer
3. Skruer bak

3. Kontroller sikringen i sikringsblokken (Figur 37).

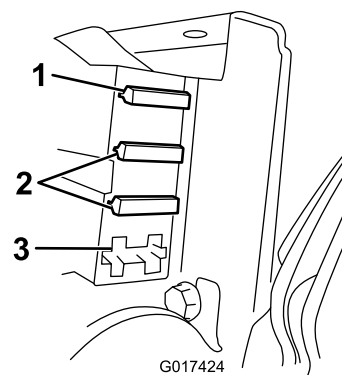

G017424

Figur 37

1. 30 A sikring
2. 3 A sikring
3. Åpen slisse

- Hvis en sikring har gått, må du skifte den ut med en ny som har riktig spenning og strømstyrke (Figur 37).

Viktig: Alle sikringer på maskinen har en nominell spenning på 80 volt. Ikke bruk 12 volts bilsikringer.

- Hvis sikringene ikke har gått, kontroller batteripakkesikringen som følger:
 - A. Hev batteriplattformen, se [4 Montere batteripakken \(side 12\)](#).
 - B. Fjern sikringsdekslet (Figur 38).

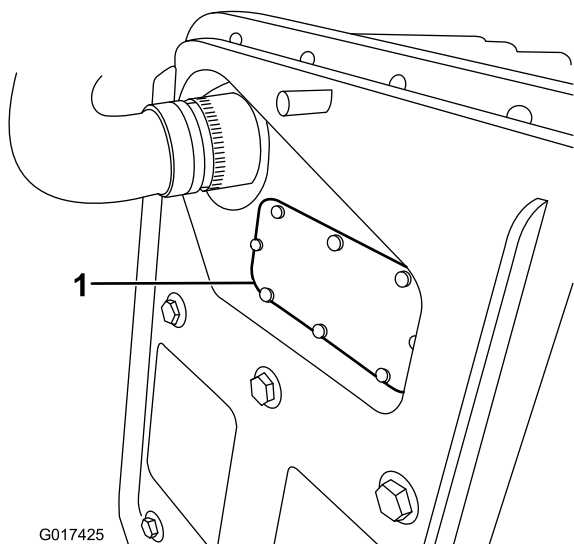

G017425

Figur 38

1. Sikringsdeksel

- C. Kontroller sikringen, og skift den ut hvis den har gått. **Bruk kun Toro-sikring nummer 119-1208 når den skal skiftes ut.** Denne sikringen er utformet spesielt for batteripakken. Bruk av andre alternative sikringer kan gi varig skade på pakken.
- D. Sett på igjen og fest sikringsdekslet. Trekk til dekselskruen med et moment på 0,34 Nm.
- E. Senk og fest batteriplattformen.

Utføre service på sperrebryteren for drivverket

Bruk følgende prosedyre hvis sperrebryteren for drivverk trenger justering eller utskiftning.

1. Slå av maskinen og koble fra batteripakken.
2. Fjern kontrollpanelet.
3. Koble til trekkspaken.

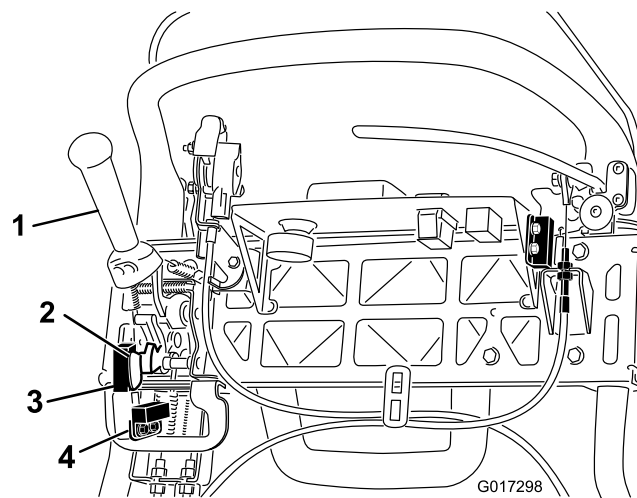

G017298

Figur 39

- | | |
|----------------------|------------------------------|
| 1. Trekkspak | 3. Klippesensor |
| 2. Klippesensorflagg | 4. Sperrebryter for drivverk |

4. Løsne monteringsfestene til sperrebryterne (Figur 39).
5. Plasser et 1,6 mm tykt mellomlegg mellom trekkspaken og sperrebryteren (Figur 39).
6. Stram monteringsfestene på sperrebryteren. Kontroller avstanden på nytt. Trekkspaken må ikke komme i kontakt med bryteren.
7. Koble inn trekkspaken, og kontroller avstanden. Vanlig driftsområde er 0,76–3,05 mm. Koble til trekkspaken og kontroller at bryteren ikke mister kontinuitet. Skift ut bryteren hvis det er nødvendig.

Utføre service på klippesensoren

Bruk følgende prosedyre hvis klippesensoren trenger justering eller utskiftning.

1. Slå av maskinen og koble fra batteripakken.
2. Fjern kontrollpanelet.
3. Skyv trekkspaken til venstre og koble inn klipperen.
4. Løsne klippesensorens monteringsfester (Figur 39).
5. Plasser et 1,6 mm tykt mellomlegg mellom klippesensorens flagg og klippesensoren (Figur 39).
6. Stram sensorens monteringsfester. Kontroller avstanden på nytt. Flaggget må ikke komme i kontakt med sensoren.
7. Koble inn trekkspaken i klippemodus, og kontroller at bryteren ikke mister kontinuitet. Skift ut sensoren hvis det er nødvendig.

Utføre service på sperrebryteren for bremsen

1. Slå av maskinen og koble fra batteripakken.
2. Fjern konsoldekslet.
3. Koble til bremsespaken og koble til parkeringsbremse-låsen.
4. Løsne monteringsfestene til sperrebryterne (Figur 40).

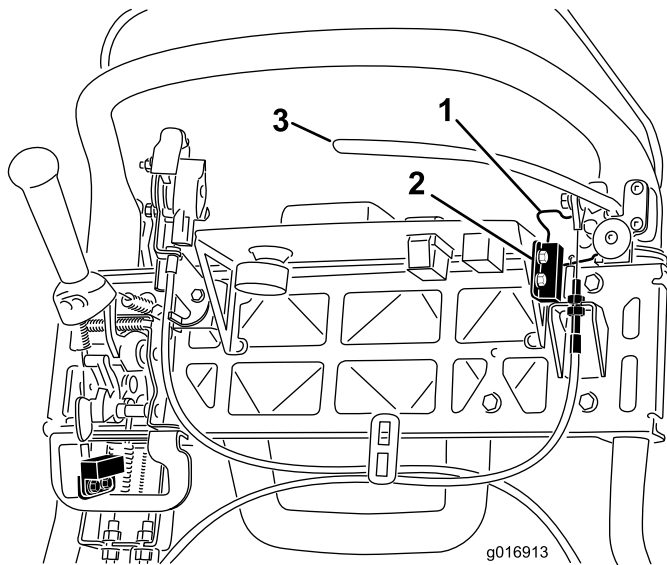

Figur 40

- | | |
|------------------------|---------------|
| 1. Parkeringsbremselås | 3. Bremsespak |
| 2. Sperrebryter | |

5. Plasser et 1,6 mm tykt mellomlegg mellom parkeringsbremselåsen og sperrebryteren (Figur 40).
6. Stram monteringsfestene på sperrebryteren. Kontroller avstanden på nytt. Låsen må ikke komme i kontakt med bryteren.
7. Koble til bremsespaken og roter låsen. Kontroller at bryteren ikke mister kontinuitet. Skift ut bryteren hvis det er nødvendig.

Vedlikehold av bremses

Justere brems/parkerings-bremse

Hvis service-/parkeringsbremsen glipper når den er i drift, er det nødvendig med en justering på ledningen.

1. Slå av maskinen og koble fra batteripakken.
2. Flytt service-/parkeringsbremsespaken til stillingen Av.
3. Fjern konsoldekslet.
4. Hvis du vil øke kabelstrammingen, løsner du den øvre kabellåsemutteren og strammer den nedre kabellåsemutteren (Figur 40) helt til en kraft på 156 N på bremsespakhåndtaket er nødvendig for å løsne parkeringsbremselåsen. Ikke overjuster den, da dette kan føre til at bremsebåndet slites.

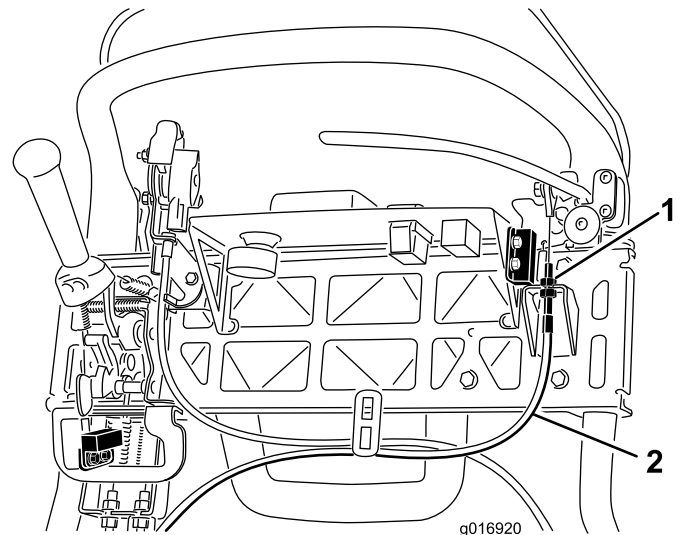

Figur 41

- | | |
|----------------|-----------------------|
| 1. Låsemuttere | 2. Servicebremsekabel |
|----------------|-----------------------|

Vedlikehold av remmer

Undersøke spoledrivremmen

Serviceintervall: Hver 1000. driftstime

Kontroller at drivremmene for spolene er stramme nok, slik at maskinen fungerer som den skal, og unødvendig slitasje unngås.

1. Slå av maskinen og koble fra batteripakken.
2. Løsne flensboltene som fester remdekslet, og fjern remdekslet for å eksponere remmen (Figur 42).

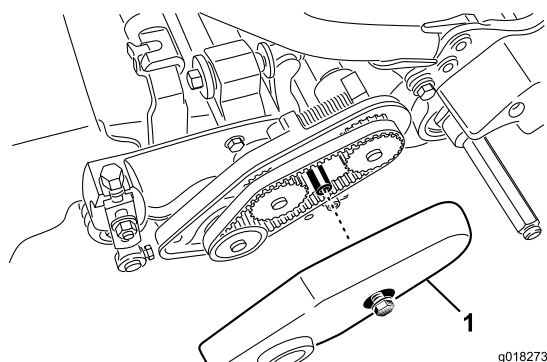

Figur 42

1. Remdeksel

3. Slik justerer du remspenningen:
 - A. Løsne monteringsmutteren på lagerhuset (Figur 43).

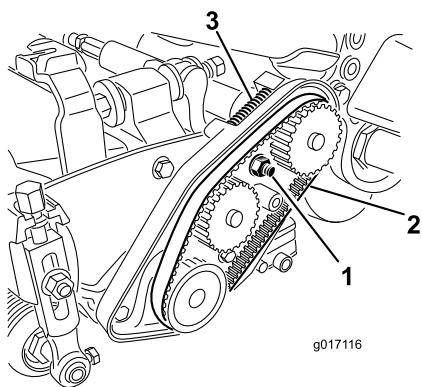

Figur 43

1. Monteringsmutter til lagerhus
2. Spolemotorrem
3. Kompresjonsfjær

- B. Bruk en 16 mm skrunøkkel til å rotere lagerhuset for å påse at det beveger seg fritt.
- C. Rengjør eventuelle rester fra innsiden av remrommet og fra området rundt kompresjonsfjæren (Figur 43).
- D. Påse at kompresjonsfjæren påfører riktig spenning på remmen.

- E. Stram til monteringsmutteren på lagerhuset.
- F. Monter remdekslet.

Tilgang til dekselhullet for girkassen

Fjern gummipluggen (Figur 44) fra hullet foran giret hvis det er behov for tilgang til valseclutchen.

Viktig: Ikke bruk maskinen når gummipluggen er fjernet.

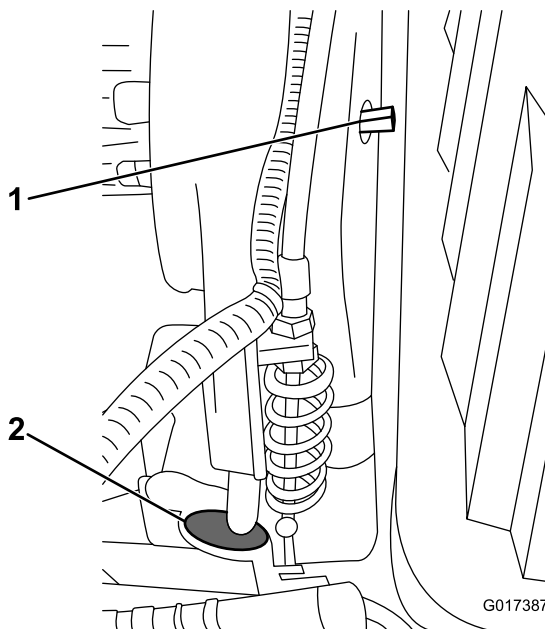

Figur 44

1. Koble inn/ut akselen
2. Gummiplugg til hull

Justere stramming av drivrem

Drivremmen strammes med en fjærbelastet lederull. Hvis remstrammingen må kobles til/fra, bruker du en 3/8 tommes skrunøkkel til å rotere akselen for til-/frakobling (Figur 44) til ønsket stilling. Ved å rotere akselen 1/4 omdreining med klokken, kan du koble lederullen fra remmen (Figur 45).

Merk: Remspenningen må kobles fra før du fjerner girdekslet.

Merk: Girremmen er riktig strammet når innrettingsmerkene på girdekslet og innkoblingsakselen er på linje.

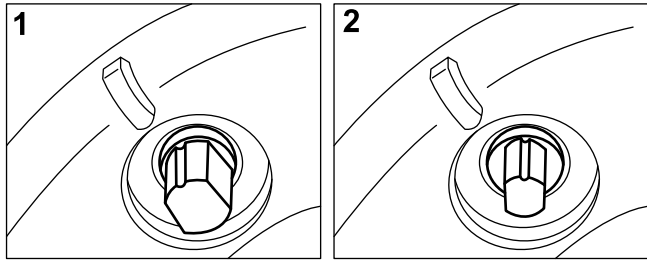

G019886

Figur 45

1. Tilkoplet

2. Frakoplet

Vedlikehold av kontrollsystem

Justere spolekontrollen

Hvis spolekontrollen ikke kobles inn riktig, må du utføre en justering.

1. Slå av maskinen og koble fra batteripakken.
2. Sørg for at spolekontrollen er utkoblet.
3. Ved girets skillevegg kan du justere spolekontrollkabelen (Figur 46) for å oppnå en fjærlengde på 70,6–72,4 mm.

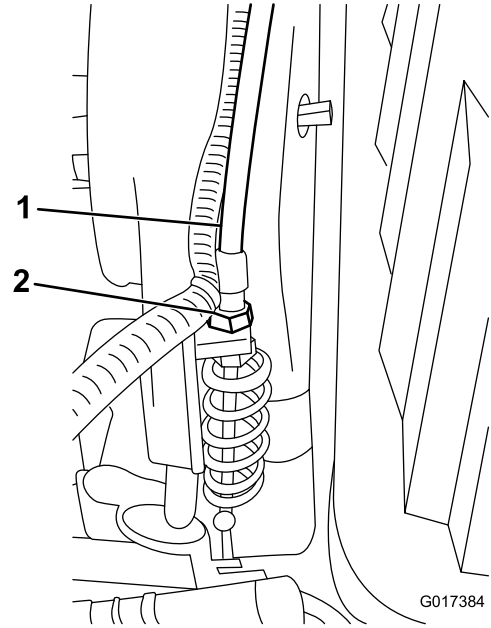

G017384

Figur 46

1. Spolekontrollkabel

2. Låsemuttere

4. Ved skilleveggen for kontrollhåndtaket kan du løsne spolekontrollkabelen til det er slakk i kabelen (Figur 47).

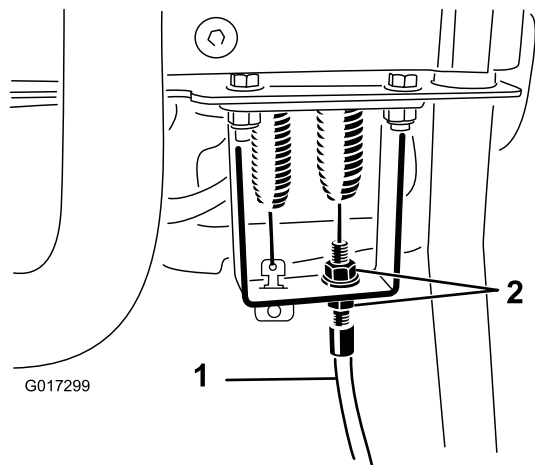

Figur 47

1. Spolekontrollkabel 2. Låsemuttere

5. Ved skilleveggen for kontrollhåndtaket kan du stramme til spolekontrollkabelen nok til å fjerne slakk fra kabelen uten å forlenge fjæren.
6. Kontroller driften på følgende måte:
 - Bekreft at spoleclutchtennene kobles fra når clutchen frigjøres, og at spoleclutchtennene ikke når bunnen når de kobles til.

Merk: Fjern gummipluggen (Figur 44) fra hullet foran giret for å se spoleclutchen.

- Spolens stoppetid må være mindre enn 7 sekunder med spole til motstål trukket vekk.
- Se i brukerhåndboken, eller ta kontakt med distributøren hvis du trenger mer hjelp.

Rengjøring

Rengjøre maskinen

Serviceintervall: Etter hver bruk

Vask maskinen med skånsomt vaskemiddel og vann etter hver bruk. Maskinen må ikke trykkvaskes. Unngå overflødig bruk av vann, spesielt nær girstangplaten, InfoCenter, kraftsenteret og maskinens strømkobling. Sørg for at motoren er ren, slik at den kan gi ordentlig avkjøling under drift. Hold også batteripakken ren, slik at den holder seg hvit. Dette vil reflektere sollys, og forhindre at batteriene overopphetes i solen.

Viktig: Oppbevar/parker alltid maskinen på et sted som er skjermet mot direkte sollys, ellers vil batteripakkens levetid bli redusert.

Lagring

Oppbevare maskinen

1. Rengjør maskinen.

Viktig: Du kan vaske maskinen med skånsomt vaskemiddel og vann. Maskinen må ikke trykkvaskes. Unngå overflødig bruk av vann, spesielt nær girstangplaten, InfoCenter, kraftsenteret og maskinens strømkobling.

2. Oppbevar maskinen på et rent, kjølig og tørt garasje- eller oppbevaringsområde som er skjermet mot direkte sollys. Ikke oppbevar maskinen på et sted der temperaturen vil være lavere enn $-25\text{ }^{\circ}\text{C}$ eller høyere enn $45\text{ }^{\circ}\text{C}$. **Temperaturer utenfor denne rekkevidden vil skade batteriet.**

Viktig: Lagringstemperaturen for batteripakken vil påvirke dens levetid. Ved lagring over lengre perioder ved høye temperaturer vil batteripakkens levetid bli redusert, spesielt hvis pakken oppbevares med stor ladning. Oppbevar maskinen på et kjølig sted (men ikke under frysepunktet) så langt dette er mulig.

3. Koble batteriet til laderen og la laderen være tilkoblet et strømuttak og påslått gjennom hele lagringsperioden.

Viktig: Etter ti dager vil laderen gå inn i modus for oppbevaringsvedlikehold, og justere batteriet til en ladning på 40 % av maksimum. Dette ladningsnivået vil sørge for at batteriets fulle og hele levetid opprettholdes under langtidslagring. Hvis du ikke holder batteripakken på laderen og lar den gå inn i lagringsmodus, vil en høy ladning i pakken forkorte batteriets levetid. Dette gjelder spesielt i varme forhold.

4. Kontroller og stram alle bolter, mutre og skruer. Alle skadde eller defekte deler må repareres eller skiftes ut.
5. Reparer alle riper eller avskallinger i lakken. Du kan kjøpe maling hos ditt autoriserte forhandlerverksted.
6. Legg en presenning over maskinen for å beskytte den og holde den ren.

Ta maskinen frem fra oppbevaring

1. Slå av og koble laderen fra maskinen.
2. Koble koblingen med T-håndtak til hovedstrømkoblingen.
3. Slå på maskinen og vent i 20 sekunder.
4. Slå av maskinen og koble fra batteriet.
5. Koble batteriet til laderen, og slå på laderen.

Laderen vil gå inn i normal oppladingsmodus, og lade opp batteriet til full kapasitet.



Begrenset batterigaranti

Det oppladbare litiumionbatteriet (modell 04232), samt dets materiell og håndverk er garantert uten feil i en periode på fem års eller 1925 kilowattimers (kWh) bruk, avhengig av hvilken av disse periodene som forekommer først. Over tid vil batteriforbruket redusere energikapasiteten (wattimer) som er tilgjengelig i batteriet per fulle oppladning. Energiforbruk varierer etter type drift, tilbehør, gress, terreng, justeringer og temperatur.

Garantiprogrammet har to dekningsnivåer:

Garantidekning – nivå 1: Full garantidekning de første to årene (730 dager) fra faktureringsdatoen for produktkjøpet eller 820 kWh batteriutmatning, avhengig av hvilken av disse periodene som forekommer først. Hvis en feil som dekkes av garantien oppstår med nivå 1, vil Toro erstatte batteriet med et nytt eller fabrikkreparert batteri uten ekstra kostnad. Dette inkluderer, diagnostikk, arbeid, deler og transport. Erstatningsbatteriet vil beholde den gjenværende batterigarantien som det opprinnelige batteriet hadde.

Garantidekning – nivå 2–7: En proporsjonsmessig "Kun deler"-garanti gjelder for de gjenværende tre årene eller 1925 kWh, avhengig av hvilken av disse periodene som forekommer først. Dette inkluderer, diagnostikk, arbeid og transport. Garantidekningen er basert på tabellen nedenfor ved bruk av servicedager og kWh, avhengig av hvilke av disse som er størst, for å fastslå riktig nivå. Hvis en feil som dekkes av garantien oppstår på nivå 2–7, vil den proporsjonsmessige garantien sørge for erstatning av et defekt batteri med et nytt et, der kunden kun betaler for den brukte batterienergien. Et nytt erstatningsbatteri som kjøpes med et kundebidrag vil få full garantidekning på nivå 1. Det nye batteriet må registreres.

Eksempler på nivåvalg:

1. Feil på batteri oppstår ved 1400 dager og 1150 kWh. For dager i tjeneste gjelder nivå 5, siden 1400 dager er mindre enn nivåets grense på 1460 dager. For kWh gjelder nivå 3, siden 1150 kWh er mindre enn nivåets grense på 1200 kWh. Velg da nivå 5, siden 5 er større enn 3 (avhengig av hvilken som er større).
2. Feil på batteri oppstår ved 900 dager og 1300 kWh. For dager i tjeneste gjelder type 2, siden 900 dager er mindre enn typens grense på 910 dager. For kWh gjelder nivå 4, siden 1300 kWh er mindre enn nivåets grense på 1390 kWh. Velg da nivå 4, siden 4 er større enn 2 (avhengig av hvilken som er større).

Din Toro-forhandler fastsetter salgskostnaden til batteriet, og denne inkluderer gjeldende batterikostnad, frakt, skatt, toll og håndtering.

Nivå	År	Dager	Totalt forbruk i kWh	Kundebetalt % av salgspris
1	≤2	0–730	0–820	Full dekning
2	≤2,5	731–910	821–1010	16 %
3	≤3	911–1095	1011–1200	28 %
4	≤3,5	1096–1275	1201–1390	36 %
5	≤4	1276–1460	1391–1570	44 %
6	≤4,5	1461–1645	1571–1750	60 %
7	≤5	1656–1825	1751–1925	68 %



Generell Toro-garanti for kommersielle produkter

En begrenset toårsgaranti

Betingelser og inkluderte produkter

The Toro Company og datterselskapet Toro Warranty Company, i henhold til en avtale mellom dem, garanterer i fellesskap at ditt kommersielle Toro-produkt ("produktet") er uten feil i materialer eller håndverk i to år eller 1500 driftstimer*, avhengig av hva som inntreffer først. Denne garantien gjelder alle produkter, med unntak av luftemaskiner (se separate garantierklæringer for disse produktene). Der det finnes berettigede forhold, vil vi reparere produktet uten ekstra kostnad for deg, inkludert diagnose, arbeid, deler og transport. Denne garantien tar effekt på den dato som produktet leveres til kunden. * Produkt utstyrt med timeteller.

Instruksjoner for å innhente garantitjenester

Du er ansvarlig for å underrette distributøren eller den autoriserte forhandleren av kommersielle produkter om hvem du kjøpte produktet av, straks du tror at det foreligger et berettiget forhold. Hvis du trenger hjelp med å finne en distributør eller autorisert forhandler av kommersielle produkter, eller hvis du har spørsmål ang. dine garantirettigheter eller -ansvar, kan du kontakte:

Toros serviceavdeling for kommersielle produkter
Toro Warranty Company
8111 Lyndale Avenue South
Bloomington, MN 55420-1196, USA

+1-952-888-8801 eller +1-800-952-2740
E-post: commercial.warranty@toro.com

Eierens ansvar

Som eier av produktet, er du ansvarlig for nødvendig vedlikehold og justeringer som beskrives i *brugerhåndboken*. Hvis du ikke utfører nødvendig vedlikehold og justeringer, kan dette føre til at garantien blir ugyldig.

Elementer og betingelser som ikke inkluderes

Ikke all produktsvikt eller feilfunksjon som finner sted i løpet av garantiperioden er et resultat av defekter i materialene eller håndverket. Denne garantien dekker ikke følgende:

- Produktsvikt som er et resultat av at man ikke har brukt originale Toro-deler ved utskiftninger, eller fra montering og bruk av tilleggsutstyr eller endret tilbehør som ikke kommer fra Toro. En separat garanti kan gis av produsenten for disse artiklene.
- Produktsvikt som er et resultat av at man ikke har utført anbefalt vedlikehold og/eller justeringer. Hvis du ikke vedlikeholder Toro-produktet i henhold til anbefalt vedlikehold som oppgitt i *brugerhåndboken*, kan dette føre til at garantikrav blir avslått.
- Produktsvikt som er et resultat av at man har brukt produktet på en grov, uaktsom eller uforsiktig måte.
- Deler som anses som forbruksdeler, bortsett fra om de er defekte. Eksempler på deler som anses som forbruksdeler, eller som brukes opp, under normal drift av produktet er, men er ikke begrenset til, bremseklosser og bremsebelegg, clutchbelegg, kniver, spoler, valser og lagre (tettet eller smurt), motstål, tennplugg, styrehjul og lagre, dekk, filtre, remmer og enkelte sprøytodeler som diafragma, munnstykker, kontrollventiler o.l.
- Feil som er et resultat av utenforliggende krefter. Tilstander som anses å være utenforliggende krefter inkluderer, men er ikke begrenset til, vær, lagringsprosedyrer, ikke-godkjent bruk av kjølemidler, smøremidler, tilsetningsstoffer, gjødsel, vann eller kjemikalier o.l.
- Feil eller ytelsesproblemer på grunn av drivstoffbruk (f.eks. bensin, diesel eller biodiesel) som ikke samsvarer med de respektive bransjestandardene.

Andre land enn USA og Canada

Kunder som har kjøpt Toro-produkter som er eksportert fra USA eller Canada bør ta kontakt med sin Toro-distributør (forhandler) for å få garantipoliser for ditt land, din provins eller din delstat. Ta kontakt med importøren av Toro-produktene hvis du skulle være misfornøyd med din forhandlers tjenester eller har vanskeligheter med å skaffe deg informasjon om garantien.

- Vanlig støy, vibrasjon, slitasje og forringelse.
- "Vanlig slitasje" inkluderer, men er ikke begrenset til, skade på seter pga. slitasje eller slipevirkning, slitte, lakkerte overflater, oppskrapte merker eller vinduer osv.

Deler

Deler som skal skiftes ut som en del av nødvendig vedlikehold, er garantert for perioden opp til tidspunktet for utskiften av delen. Deler som skiftes ut under garantien, dekkes i gyldighetsperioden for garantien til originalproduktet og blir Toros eiendom. Toro vil ta den siste avgjørelsen om å reparere eventuelle eksisterende deler eller montere eller erstatte den. Toro kan bruke fabrikkreparerte deler for garantireparasjoner.

Garanti for dypsyklus- og litiumionbatterier:

Dypsyklus- og litiumionbatterier har et begrenset antall kilowattimer de kan levere i løpet av levetiden. Bruks-, lade- og vedlikeholdsteknikker kan forlenge eller forkorte den totale levetiden til batteriet. Etter hvert som batteriene i dette produktet brukes, vil mengden med faktisk arbeid mellom ladeintervallene sakte, men sikkert minke til batteriet er helt brukt opp. Bytte av oppbrukte batterier, på grunn av normal forbruk, er produkteiers ansvar. Batteriene må kanskje byttes ut i løpet av den ordinære produktgaranti-perioden for eierens regning. Merk (kun litiumionbatteri): Et litiumionbatteri har en proporsjonsmessig delegaranti som begynner tredje året og gjelder til og med femte året, avhengig av driftstid og kilowattimer brukt. Se *brugerhåndboken* for mer informasjon.

Vedlikeholdsarbeid foretas for eierens regning

Trimming av motor, smøring, rengjøring og lakkering, utskifting av filtre, kjølevæske og utføring av anbefalt vedlikeholdsarbeid er noen av de normale tjenestene som Toro-produkter forutsetter at eieren må foreta for egen regning.

Generelle betingelser

Reparasjon av en autorisert Toro-distributør eller -forhandler er ditt eneste rettsmiddel under denne garantien.

Verken The Toro Company eller Toro Warranty Company er ansvarlig for indirekte, tilfeldig eller betingede skader i forbindelse med bruke av Toro-produkter som dekkes av denne garantien, inkludert eventuelle kostnader eller utgifter med å erstatte utstyr eller tjenester i løpet av rimelige perioder med feilfunksjon eller ikke-bruk i påvente av fullføring av reparasjoner under denne garantien. Bortsett fra utslippsgarantien som det vises til nedenfor, hvis den gjelder, er det ingen andre uttrykkelige garantier. Alle impliserte garantier om salgbarhet og egnethet til bruk er begrenset til varigheten av denne uttrykkelige garantien.

Noen delstater tillater ikke utelatelse av tilfeldige eller betingede skader eller begrensninger på hvor lenge en implisert garanti varer, så ovenfor nevnte utelatelse og begrensninger gjelder kanskje ikke for deg. Denne garantien gir deg spesielle rettigheter i henhold til loven, og du kan kanskje også ha andre rettigheter som varierer fra stat til stat.

Merknad ang. motorgaranti:

Systemet for utslippskontroll på ditt produkt dekkes kanskje også av en separat garanti som overholder kravene som ble etablert av det amerikanske Environmental Protection Agency (EPA) og/eller California Air Resources Board (CARB). Timebegrensningen som fastsettes ovenfor, gjelder ikke for garantien for systemer for utslippskontroll. Du finner mer informasjon om dette i garantierklæringen for motorutslippskontroll i brukerhåndboken eller i dokumentasjonen fra motorprodusenten.