



**Count on it.**

**Gebruikershandleiding**

**Pro Force bladblazer  
Groundsmaster® 320-serie of 3280  
tractie-eenheden**

Modelnr.: 44549—Serienr.: 315000001 en hoger



Dit product voldoet aan alle relevante Europese richtlijnen, zie voor details de aparte productspecifieke conformiteitsverklaring.

## ⚠ WAARSCHUWING

### CALIFORNIË Proposition 65 Waarschuwing

Dit product bevat een chemische stof of chemische stoffen waarvan de Staat Californië weet dat ze kanker, geboortefwijkingen en schade aan het voortplantingssysteem veroorzaken.

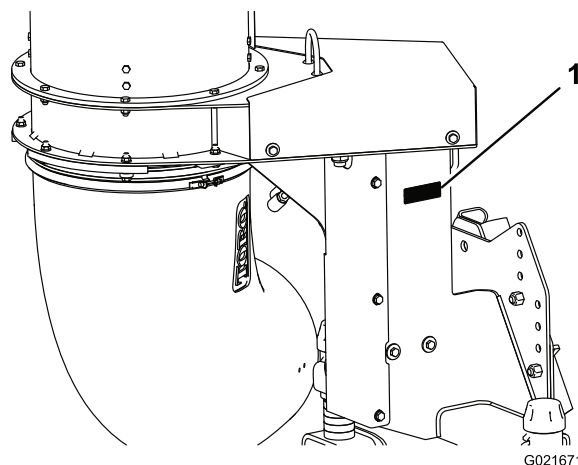

Figuur 1

1. Plaats van modelnummer en serienummer

Modelnr.: \_\_\_\_\_

Serienr.: \_\_\_\_\_

## Inleiding

De afvalblazer wordt op een zitmaaier gemonteerd die bedoeld is voor gebruik door professionele bestuurders in commerciële toepassingen. De machine is ontworpen om door middel van blaaskracht snel grote gebieden vrij te maken van ongewenste verontreiniging op goed onderhouden gazons in parken, golfbanen en sportvelden.

Lees deze informatie zorgvuldig door, zodat u weet hoe u de machine op de juiste wijze moet gebruiken en onderhouden en om schade aan de machine en letsel te voorkomen. U bent verantwoordelijk voor het juiste en veilige gebruik van de machine.

U kunt rechtstreeks contact opnemen met Toro via [www.Toro.com](http://www.Toro.com) voor informatie over producten en accessoires, om een dealer te vinden of om uw product te registreren.

Als u service, originele Toro-onderdelen of aanvullende informatie nodig hebt, kunt u contact opnemen met een erkende servicedealer of met de klantenservice van Toro. U dient hierbij altijd het modelnummer en het serienummer van het product te vermelden. De locatie van het plaatje met het modelnummer en het serienummer van het product is aangegeven op [Figuur 1](#). U kunt de nummers noteren in de ruimte hieronder.

Deze handleiding noemt een aantal mogelijke gevaren en bevat een aantal veiligheidsberichten ([Figuur 2](#)) met de volgende veiligheidssymbolen, die duiden op een gevaarlijke situatie die zwaar lichamelijk letsel of de dood tot gevolg kan hebben wanneer de veiligheidsvoorschriften niet in acht worden genomen.



Figuur 2

1. Veiligheidssymbool

Er worden in deze handleiding nog 2 woorden gebruikt om uw aandacht op bijzondere informatie te vestigen. **Belangrijk** attendeert u op bijzondere technische informatie en **Opmerking** duidt algemene informatie aan die bijzondere aandacht verdient.

## ⚠ VOORZICHTIG

Als een gebruiker veranderingen of wijzigingen aanbrengt die niet uitdrukkelijk zijn goedgekeurd door de partij die verantwoordelijk is voor compliance kan dit de bevoegdheid van de gebruiker om het apparaat te gebruiken ongeldig maken.

# Inhoud

Veiligheid .....	3
Veilige bediening .....	3
Veiligheids- en instructiestickers .....	5
Montage .....	6
1 De bladblazer uit de kist verwijderen .....	7
2 De bladblazer op de tractie-eenheid monteren.....	8
3 De machine smeren.....	8
Algemeen overzicht van de machine .....	9
Bedieningsorganen .....	9
Specificaties .....	9
Gebruiksaanwijzing .....	10
Veiligheid staat voorop.....	10
De hoogte van het mondstuk van de bladblazer instellen.....	10
Tips voor bediening en gebruik .....	11
Onderhoud .....	13
Smering .....	13
Smeerolie van de tandwielkast controleren .....	13
De afvoer controleren.....	14
De riem van het mondstuk afstellen.....	14
Stalling.....	15

# Veiligheid

Risicobeheersing en ongevallenpreventie zijn afhankelijk van de oplettendheid, zorgvuldigheid en een goede training van het personeel dat is belast met het gebruik, onderhoud en opslag van de machine. Onjuist gebruik of onderhoud van het voertuig kan lichamelijk of dodelijk letsel veroorzaken. Om het risico van lichamelijk of dodelijk letsel te verminderen, moet u zich aan de volgende veiligheidsinstructies houden.

## Veilige bediening

### Instructie

- Lees of raadpleeg de gebruikershandleiding en ander instructiemateriaal. Als de bestuurder(s) of de monteur(s) de taal waarin de handleiding is geschreven, niet machtig is (zijn), moet de eigenaar ervoor zorgen dat deze de inhoud van het materiaal begrijpt.
- Zorg ervoor dat u vertrouwd raakt met de bedieningsorganen en de veiligheidssymbolen, en weet hoe u de machine veilig kunt gebruiken.
- Alle bestuurders en monteurs moeten instructies hebben ontvangen. De eigenaar is verantwoordelijk voor de instructie van de gebruikers.
- Laat kinderen of personen die geen instructie hebben ontvangen, de machine nooit gebruiken of onderhoudswerkzaamheden daaraan verrichten. Plaatselijke voorschriften kunnen nadere eisen stellen aan de leeftijd van degene die met de machine werkt.
- De eigenaar/gebruiker is verantwoordelijk voor ongelukken, letsel van hemzelf/haarzelf of van anderen, en schade aan eigendom, die hij/zij kan voorkomen.

### Vóór ingebruikname

- Inspecteer het terrein om vast te stellen welke accessoires en werktuigen nodig zijn om goed en veilig te werken. Gebruik alleen door de fabrikant goedgekeurde accessoires en werktuigen.
- Draag geschikte kleding en uitrusting, zoals een helm, een veiligheidsbril en gehoorbescherming. Lang haar, losse kleding of sieraden kunnen worden gegrepen door bewegende onderdelen.
- Inspecteer het terrein waarop u de maaimachine gaat gebruiken en verwijder eventuele voorwerpen die door de machine kunnen worden uitgeworpen.
- Houd alle omstanders uit de buurt van het werkgebied.
- Laat alle veiligheidsafschermingen en veiligheidsvoorzieningen op hun plaats. Als veiligheidsschermen, veiligheidsvoorzieningen of stickers in slechte staat verkeren, onleesbaar zijn of beschadigd raken, moet u deze herstellen of vervangen, voordat u de machine gaat

gebruiken. Draai ook losse moeren, bouten of schroeven vast zodat veilig met de machine kan worden gewerkt.

- Controleer of de instrumenten die registreren dat de bestuurder op de stoel zit, de veiligheidsschakelaars en de veiligheidsschermen zijn bevestigd en naar behoren werken. Gebruik de machine uitsluitend als deze naar behoren werkt.

## Gebruiksaanwijzing

- Gebruik de bladblazer alleen als deze aangesloten is op de tractie-eenheid.
- Let goed op, verminder uw snelheid en wees voorzichtig als u een bocht maakt. Kijk achterom en naar links en naar rechts voordat u van richting verandert.
- Let op de richting van de afvoer van de machine en laat deze naar niemand wijzen.
- Wees zeer voorzichtig als u de machine inlaadt op een aanhanger of een vrachtwagen of uitlaadt.
- Wees voorzichtig bij het naderen van blinde hoeken, struiken, bomen, en andere objecten die het zicht kunnen belemmeren.
- Gebruik de motor niet in, of richt de blazer niet op, een omsloten ruimte zonder adequate ventilatie. Uitlaatgassen zijn gevaarlijk en kunnen de dood veroorzaken.
- Let goed op als u de machine gebruikt. Om te voorkomen dat u de controle over de machine verliest, moet u de volgende instructies naleven:
  - Werk uitsluitend bij daglicht of goed kunstlicht.
  - Let op kuilen of andere verborgen gevaren.
  - Rij niet te dicht langs bunkers, greppels, sloten of andere gevaarlijke punten.
  - Verminder uw snelheid als u een scherpe bocht maakt of draait op een helling.
  - Vermijd plotseling starten en stoppen.
  - Voordat u achteruitrijdt, moet u achterom kijken om er zeker van te zijn dat er zich niemand achter de machine bevindt.
  - Let op het verkeer als u in de buurt van een weg werkt of deze oversteekt. Verleen altijd voorrang.
- Blijf uit de buurt van de afvoeropening als de machine in bedrijf is. Houd alle omstanders uit de buurt van de afvoeropening en houd de afvoeropening nooit naar omstanders gericht.
- Gebruik de machine niet als u onder de invloed van alcohol of drugs bent.
- Bliksem kan ernstig of dodelijk letsel veroorzaken. Als u bliksem ziet of donder hoort in het gebied, gebruik de machine dan niet; ga schuilen.
- Als de motor afslaat of de machine vaart verliest en de top van een helling niet kan bereiken, mag u de machine

nooit keren. U moet dan altijd langzaam in een rechte lijn achterwaarts de helling af rijden.

- **Neem geen risico's die letsel kunnen veroorzaken!** Als er onverwachts een persoon of huisdier in of in de buurt van het werkgebied verschijnt, moet u **stoppen met uw werkzaamheden**. Onvoorzichtig gebruik in combinatie met de hoeken van het terrein, afkaatsingen en verkeerde geplaatste schermen kunnen leiden tot letsel als gevolg van uitgeworpen voorwerpen. Ga pas verder met uw werk als er niets of niemand meer in het werkgebied is.

## Onderhoud en opslag

- Parkeer de machine op een horizontaal oppervlak. Laat personeel dat niet bekend is met de instructies, nooit onderhoudswerkzaamheden aan de machine uitvoeren.
- Plaats onderdelen op kriksteunen indien dit nodig is.
- Haal de sleutel uit het contactslot om te voorkomen dat de motor per ongeluk gestart wordt tijdens service, afstellen of opbergen.
- Verricht onderhoudswerkzaamheden uitsluitend volgens de instructies in deze handleiding. Indien belangrijke reparaties nodig zijn of hulp is vereist, moet u contact opnemen met een erkende Toro-dealer.
- Om het risico op brand te verminderen, moet u de omgeving van de motor vrij houden van overtollig vet, gras, bladeren en aangekoekt vuil. Was nooit een hete motor of elektrische aansluitingen met water.
- Zorg ervoor dat alle moeren, bouten en schroeven goed zijn vastgedraaid zodat u veilig met de machine kunt werken. Controleer regelmatig of de bevestigingsbouten en moeren van het lager van de ventilatoras zijn vastgedraaid volgens de specificaties.
- Als de motor moet lopen om onderhouds- of afstelwerkzaamheden uit te voeren, moet u uw kleding, handen, voeten en andere lichaamsdelen uit de buurt van de ventilator en andere bewegende delen houden.
- Houd uw handen en voeten uit de buurt van bewegende onderdelen. Stel indien mogelijk de machine niet af terwijl de motor loopt.
- Zorg ervoor dat alle onderdelen in goede staat verkeren en alle bevestigingselementen stevig vastzitten. Vervang versleten of beschadigde stickers.
- Gebruik uitsluitend door Toro goedgekeurde werktuigen. De garantie kan komen te vervallen als werktuigen worden gebruikt die niet zijn goedgekeurd.

# Veiligheids- en instructiestickers



Veiligheidsstickers en veiligheidsinstructies zijn gemakkelijk zichtbaar voor de bestuurder en bevinden zich bij plaatsen waar gevaar kan ontstaan. Vervang alle beschadigde of verdwenen stickers.

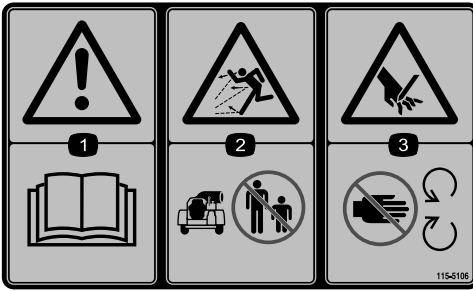

**115-5106**

1. Waarschuwing – Lees de *Gebruikershandleiding*.
2. De machine kan voorwerpen uitwerpen – Houd omstanders op een veilige afstand van de machine.
3. Risico op snijden/verlies van een ledemaat; hand – Blijf uit de weg van bewegende delen; houd alle beschermende delen op hun plaats.



**119-0217**

1. Waarschuwing – Zet de motor af, blijf uit de buurt van bewegende onderdelen en houd alle beschermende delen op hun plaats.

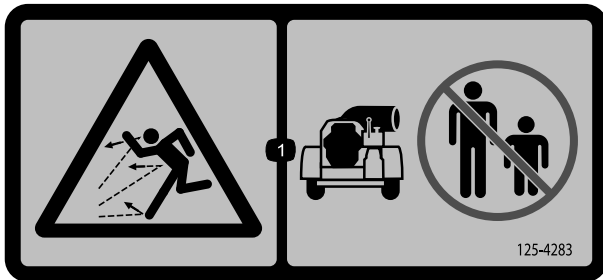

**125-4283**

1. De machine kan voorwerpen uitwerpen – Houd omstanders uit de buurt van de machine.

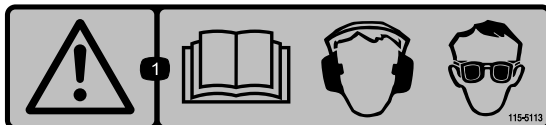

**115-5113**

1. Waarschuwing – Lees de *Gebruikershandleiding*, draag gehoor- en oogbescherming.

# Montage

## Losse onderdelen

Gebruik onderstaande lijst om te controleren of alle onderdelen zijn geleverd.

Procedure	Omschrijving	Hoeveelheid	Gebruik
<b>1</b>	Geen onderdelen vereist	–	De bladblazer uit de kist verwijderen
<b>2</b>	Geen onderdelen vereist	–	De bladblazer op de tractie-eenheid monteren
<b>3</b>	Universeel smeermiddel op basis van lithium	A/R	De machine smeren

## Instructiemateriaal en aanvullende onderdelen

Omschrijving	Hoeveelheid	Gebruik
Onderdelencatalogus	1	Lezen voor gebruik.
Gebruikershandleiding	1	
Instructiemateriaal voor gebruiker	1	Bekijken voordat u de machine gebruikt

**Opmerking:** Bepaal vanuit de normale bedieningspositie de linker- en rechterzijde van de machine.

Om de bladblazer te bedienen, moet de tractie-eenheid uitgerust zijn met een van de volgende adaptersets:

- Adapterset model 30492 voor de Groundsmaster 320-serie tractie-eenheden
- Adapterset model 30493 voor de Groundsmaster 3280 tractie-eenheid

# 1

## De bladblazer uit de kist verwijderen

Geen onderdelen vereist

### Procedure

Ga te werk volgens de instructies in Procedure 1 om de bladblazer gemakkelijker uit de kist te kunnen nemen.

**Belangrijk:** Voordat de pallet wordt verwijderd of de bouten van het frame van de bladblazer worden verwijderd, dient u een kriksteun aan te brengen die de bladblazer ondersteunt.

1. Verwijder de bovenkant van de kist (Figuur 3).

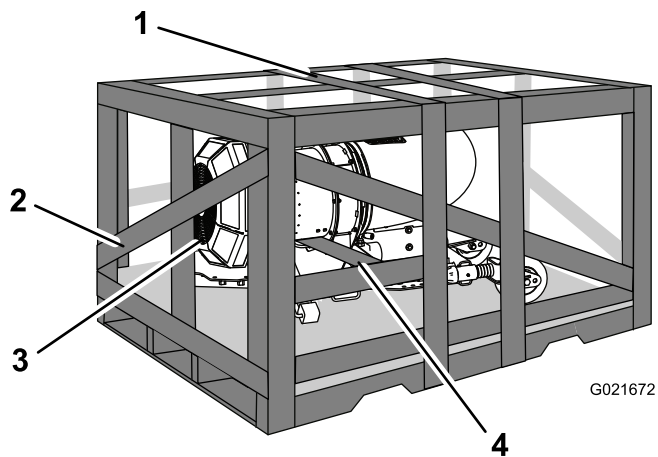

Figuur 3

- |                          |   |
|--------------------------|---|
| 1. Bovenkant van de kist | 3. Bovenkant van de machine                   |
| 2. Zijde van de kist     | 4. Plank onder de behuizing van de bladblazer |

2. Verwijder de zijde van de kist die aan de bovenzijde van de machine zit (Figuur 3).
3. Verwijder de plank onder de behuizing van de bladblazer (Figuur 3).
4. Bevestig een strop rond de bovenste plank van 2 x 4 inch en til de kist en bladblazer overeind (Figuur 4).

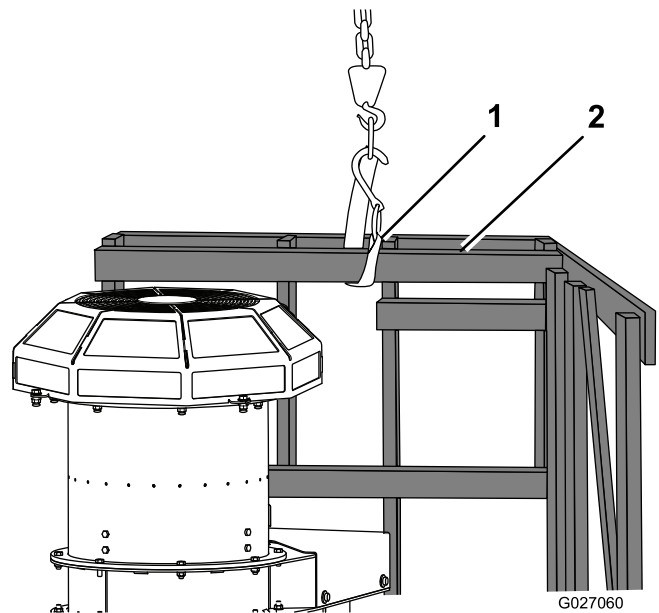

Figuur 4

- |              |                                  |
|--------------|----------------------------------|
| 1. Hijsstrop | 2. Bovenste plank van 2 x 4 inch |
|--------------|----------------------------------|

5. Verwijder de borgpen waarmee de buis van de kriksteun bevestigd is aan de opbergbuis (Figuur 5). Verwijder de krik uit de opbergpositie.

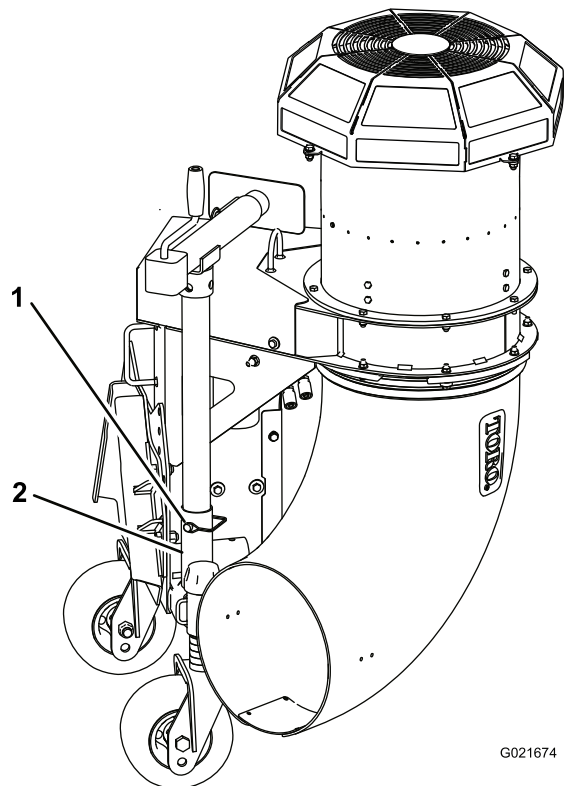

Figuur 5

- |            |                  |
|------------|------------------|
| 1. Borgpen | 2. Kriksteunbuis |
|------------|------------------|

- Verwijder de strop van de pallet en bevestig hem aan het takeloog van de bladblazer (Figuur 6). Til de bladblazer op tot de strop gespannen staat.

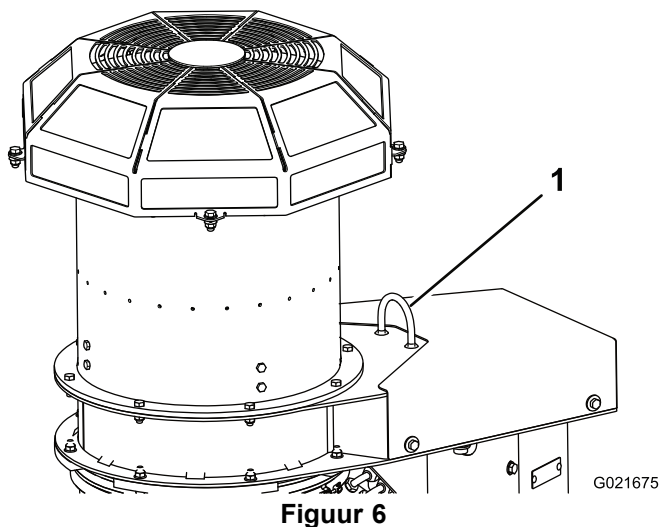

**Figuur 6**

- Takeloog

- Verwijder voorzichtig de schroeven waarmee de bladblazer bevestigd is aan de houten pallet. Als u de schroeven verwijderd hebt, schuift u de kist weg van de bladblazer en laat u deze zakken tot de zwenkwielen de grond raken terwijl de strop nog altijd gespannen staat (Figuur 7).

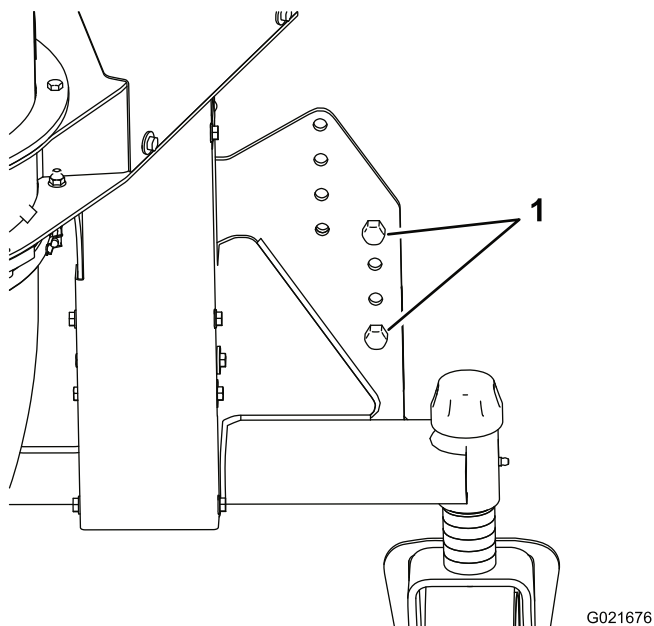

**Figuur 7**

- Schroeven

- Steek de kriksteunbuis in de framebuis, lijn de openingen uit en bevestig de buis met de borgpen (Figuur 8).

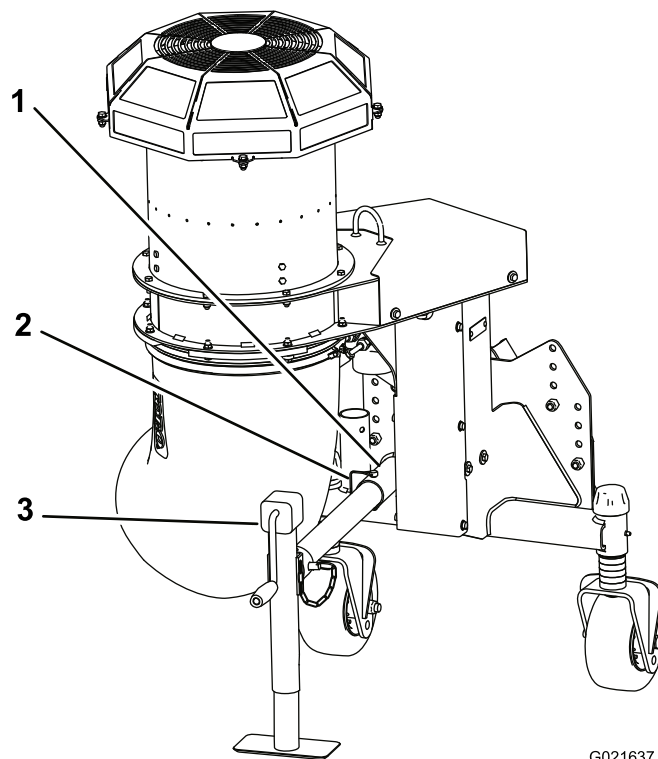

**Figuur 8**

- Framebuis
- Borgpen
- Kriksteun

- Verwijder de kabelbinder waarmee de handgreep vastzit aan de zwenkel.
- Laat de kriksteun zakken tot het kussen van de kriksteun gelijk is met de zwenkwielbanden.
- Verwijder de strop van het takeloog van de bladblazer.

## 2

### De bladblazer op de tractie-eenheid monteren

**Geen onderdelen vereist**

#### Procedure

Raadpleeg de montage-instructies van de adapterset voor informatie over de montage van de bladblazer op de tractie-eenheid.

# 3

## De machine smeren

### Benodigde onderdelen voor deze stap:

A/R	Universeel smeermiddel op basis van lithium
-----	---

### Procedure

Voordat de blazer wordt gebruikt, moet deze worden gesmeerd, zodat een goede smering is gewaarborgd; zie Lagers en Lagerbussen smeren in Smeren. Als de blazer niet goed is gesmeerd, kunnen belangrijke onderdelen hierdoor voortijdig slijten of defect raken.

# Algemeen overzicht van de machine

## Bedieningsorganen

Raadpleeg de montage-instructies van de adapterset voor informatie over de bedieningsorganen.

## Specificaties

Gewicht	171 kg
---------	--------

# Gebruiksaanwijzing

**Opmerking:** Bepaal vanuit de normale bedieningspositie de linker- en rechterzijde van de machine.

## Veiligheid staat voorop

Lees aandachtig alle veiligheidsinstructies en -stickers in het hoofdstuk Veilige bediening. Met behulp van deze informatie kunt u voorkomen dat omstanders of uzelf letsel oplopen.

Wij adviseren u beschermende uitrusting te gebruiken, zoals een veiligheidsbril, gehoorbescherming, veiligheidsschoenen en een helm.

### ⚠ VOORZICHTIG

Deze machine stelt de gebruiker bloot aan geluidsniveaus van meer dan 85 dBA. Bij langdurige blootstelling kan dit leiden tot gehoorbeschadiging.

Draag gehoorbescherming als u deze machine gebruikt.

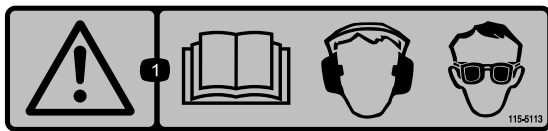

Figuur 9

### ⚠ VOORZICHTIG

Gebruik de bladblazer alleen als alle beschermkappen aanwezig zijn (Figuur 10).

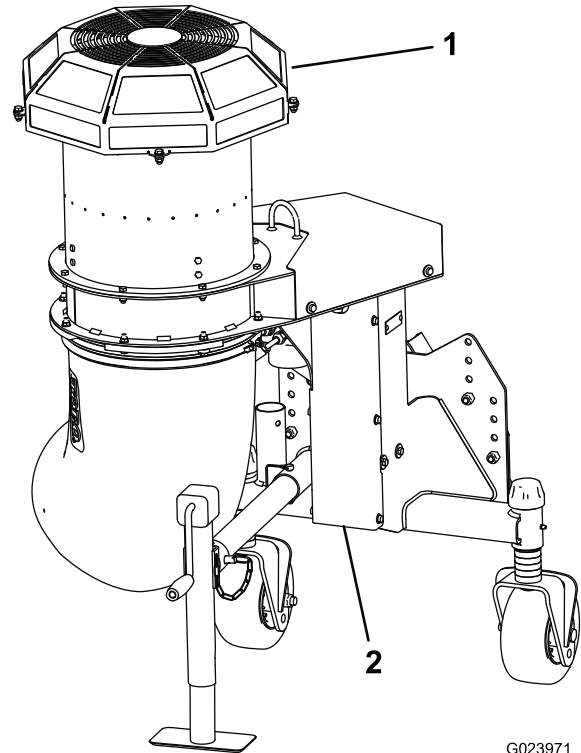

Figuur 10

G023971

1. Ventilatorkap

2. Sluitkap van tandwielkast

## De hoogte van het mondstuk van de bladblazer instellen

Het mondstuk van de bladblazer heeft een hoogtebereik van 114 tot 216 mm. Om de hoogte van het mondstuk van de bladblazer in te stellen, plaatst u de assen van de zwenkwielen in de bovenste of onderste gaten van de zwenkwielvorken. Vervolgens moet u een gelijk aantal afstandsstukken op de zwenkwielvorken aanbrengen of verwijderen.

1. Start de motor en til de bladblazer van de grond zodat u de zwenkwielen kunt vervangen. Stop de motor en verwijder het contactsleuteltje als u de bladblazer omhoog gebracht hebt.
2. Plaats de assen van de zwenkwielen in dezelfde openingen in beide zwenkwielvorken (Figuur 11).

Gebruik de onderste montagegaten voor de assen van de zwenkwieken om het mondstuk van de bladblazer hoger te kunnen brengen.

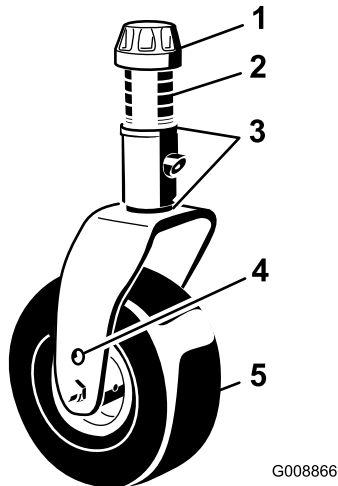

Figuur 11

- |                 |                               |
|-----------------|-------------------------------|
| 1. Klemkapje    | 4. Montagegaten voor de assen |
| 2. Tussenringen | 5. Zwenkwiel                  |
| 3. Vulstukken   |                               |

3. Verwijder de klemkap van de spil (Figuur 11) en schuif de as uit de zwenkwielarm. Plaats de twee opvulstukken (van 1/8 inch) op de spil zoals deze oorspronkelijk waren geplaatst. Deze opvulstukken zijn nodig om ervoor te zorgen dat de bladblazer over de gehele breedte horizontaal staat. Schuif het benodigde aantal afstandsstukken van 1/2 inch op de spil om de gewenste hoogte te bereiken; schuif daarna de ring op de as.
4. Druk de zwenkwielas door de zwenkwielarm. Plaats de opvulstukken (zoals deze oorspronkelijk zijn geplaatst) en de overige afstandsblokken op de spil. Monteer het klemkapje om alles goed vast te zetten.

## Tips voor bediening en gebruik

### ⚠ WAARSCHUWING

De uitgeblazen lucht heeft een aanzienlijke kracht en waardoor u letsel kunt oplopen of wegglijden.

- Blijf uit de buurt van de afvoeropening als de machine in bedrijf is.
- Houd omstanders uit de buurt van de afvoeropening als de machine in bedrijf is.

### ⚠ GEVAAR

ALS DE MACHINE KANTELT, KAN DIT ERNSTIG LICHAAMELIJK OF DODELIJK LETSEL VEROORZAKEN.

- Gebruik de machine **NOOIT** op steile hellingen.
- Rij hellingen op en af, werk nooit dwars op een helling.
- U mag nooit plotseling stoppen of starten bij het op- en afrijden van een helling.
- Let op kuilen in het terrein of andere verborgen gevaren. Om te voorkomen dat de machine omkantelt of dat u de controle over de machine verliest, moet u niet te dicht langs greppels, sloten of steil aflopende hellingen rijden.
- Als het sleepvoertuig stopt terwijl de machine omhoog rijdt, rijdt dan langzaam omlaag. **Probeer niet te keren.**
- Oefen in het gebruik van de blazer. Het verdient aanbeveling met de wind mee te blazen om te voorkomen dat het afval wordt teruggeblazen naar het gebied dat is schoongemaakt.
- Let goed op, verminder uw snelheid en wees voorzichtig als u een bocht maakt. Kijk achterom en naar links en naar rechts voordat u van richting verandert.
- Let op de richting van de afvoer van de machine en laat deze naar niemand wijzen.
- Wees voorzichtig bij het naderen van blinde hoeken, struiken, bomen, en andere objecten die het zicht kunnen belemmeren.
- Let goed op dat er voldoende ruimte boven de machine is (denk aan takken, deuropeningen, elektrische kabels) voordat u onder een object rijdt en zorg ervoor dat dit het scherm van de bladblazer niet raakt.
- Verminder uw snelheid als u een scherpe bocht maakt of draait op een helling.
- Voordat u achteruitrijdt, moet u achterom kijken om er zeker van te zijn dat er zich niemand achter de machine bevindt.
- Gebruik de motor niet en richt de blazer niet op een besloten ruimte zonder adequate ventilatie. Uitlaatgassen zijn gevaarlijk en kunnen de dood veroorzaken.
- Wees voorzichtig bij het blazen in de buurt van nieuwe beplanting, omdat de kracht van de lucht het gras zou kunnen verstoren.
- Blijf uit de buurt van de afvoeropening als de machine in bedrijf is. Houd alle omstanders uit de buurt van de afvoeropening en houd de afvoeropening nooit naar omstanders gericht.
- **Neem geen risico's die letsel kunnen veroorzaken!** Als er onverwachts een persoon of huisdier in of in de buurt van het werkgebied verschijnt, moet u **stoppen met uw werkzaamheden**. Onvoorzichtig gebruik

in combinatie met hellingen, afkaatsingen en slecht geplaatste schermen kan leiden tot letsel als gevolg van uitgeworpen voorwerpen. Ga pas verder met uw werk als er niets of niemand meer in het werkgebied is.

**Belangrijk:** Breng de bladblazer omhoog voordat u de machine transporteert. Als de afvoer tijdens het vervoer omlaag blijft staan, kan deze in contact komen met de grond en kan schade aan de afvoer ontstaan.

# Onderhoud

## Smering

**Onderhoudsinterval:** Om de 50 bedrijfsuren

De afvalblazer heeft lagers en lagerbussen die regelmatig moeten worden gesmeerd. Als de machine onder normale omstandigheden wordt gebruikt, smeert dan de lagers met nr. 2 smeervet voor algemene doeleinden op lithiumbasis om de 50 bedrijfsuur. Smeer de nippels onmiddellijk na elke wasbeurt, ongeacht het voorgeschreven interval.

De smeerpunten zijn als volgt:

Aandrijfpoelie (Figuur 12)

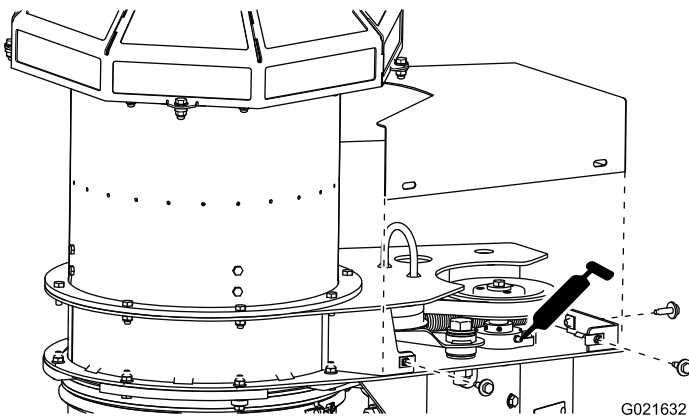

**Figuur 12**

Afgebeeld zonder afdekkap

As van zwenkwiel (2) (Figuur 13)

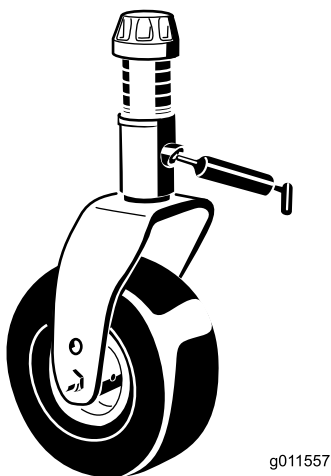

**Figuur 13**

Aandrijfvas (Figuur 14)

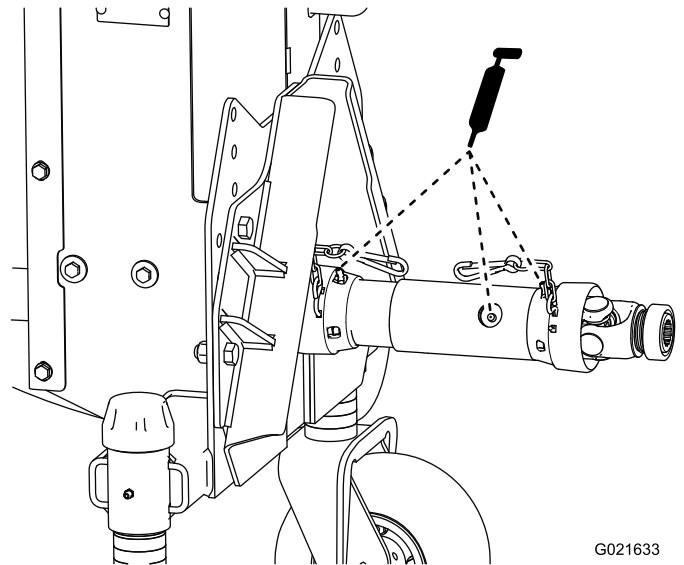

**Figuur 14**

(Aandrijfvas niet inbegrepen bij bladblazer)

## Smeerolie van de tandwielkast controleren

**Onderhoudsinterval:** Om de 50 bedrijfsuren

1. Plaats de machine en de bladblazer op een vlakke ondergrond en laat de bladblazer zakken.
2. Verwijder de 5 schroeven en ringen waarmee de afdekkap van de tandwielkast aan de bladblazer is bevestigd (Figuur 15).

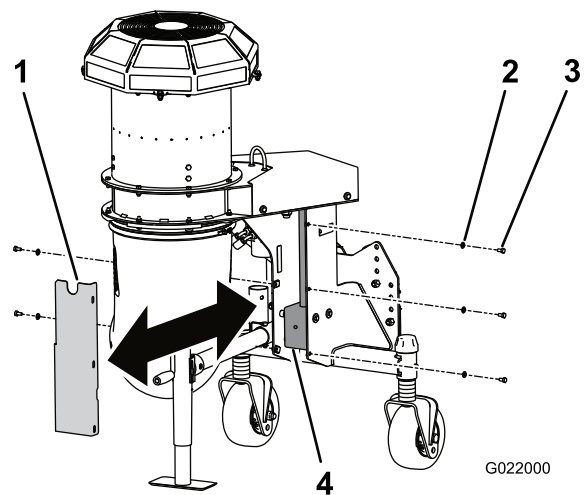

**Figuur 15**

- |             |                 |
|-------------|-----------------|
| 1. Kap      | 3. Schroef      |
| 2. Onderleg | 4. Tandwielkast |

3. Neem de kap weg om toegang te krijgen tot de tandwielkast van de bladblazer (Figuur 15).

4. Verwijder de controle-/vulplug aan de zijkant van de tandwielkast (Figuur 16).

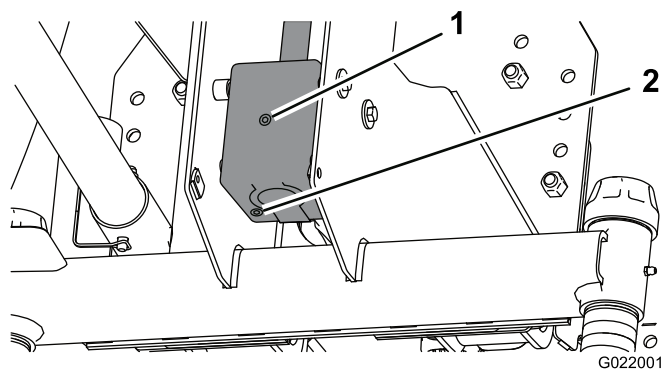

Figuur 16

1. Controle-/vulplug
2. Aftapplug

5. Controleer of het oliepeil tot de plugopening in de tandwielkast reikt. Als het oliepeil te laag is, voeg dan tandwielolie klasse SAE 80-90 toe tot de olie tot de opening reikt. De inhoud van de tandwielkast is 207 ml.
6. Breng de controle-/vulplug aan op de tandwielkast.
7. Plaats het deksel terug.

## De afvoer controleren

**Onderhoudsinterval:** Bij elk gebruik of dagelijks

### Controleren van de afvoerkiem

Controleer de afvoerkiem (Figuur 17) dagelijks om te controleren of deze goed vastzit. Als de afvoer over obstakels of door lage stukken in het terrein wordt getrokken, kan deze losraken van de klem. Draai de klembevestigingen vast om een speling van 1,3 cm te behouden.

**Opmerking:** U moet het mondstuk met de hand kunnen draaien.

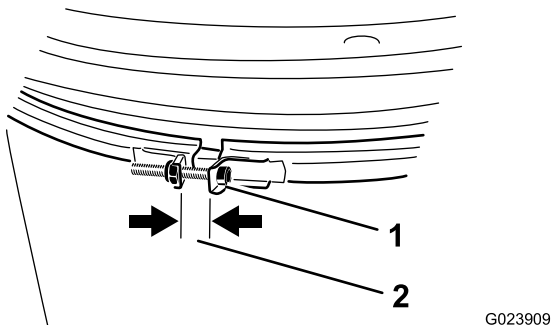

Figuur 17

1. Mondstuklem
2. Speling van 1,3 cm

## De afvoergeleiders schoonmaken

Zoek resten van gras, vuil en afval rond en tussen de afvoergeleiders en verwijder ze (Figuur 18). Als u de

afvoergeleiders niet schoonhoudt, kan het zijn dat de afvoer niet vrij ronddraait en kan de motor stilvallen.

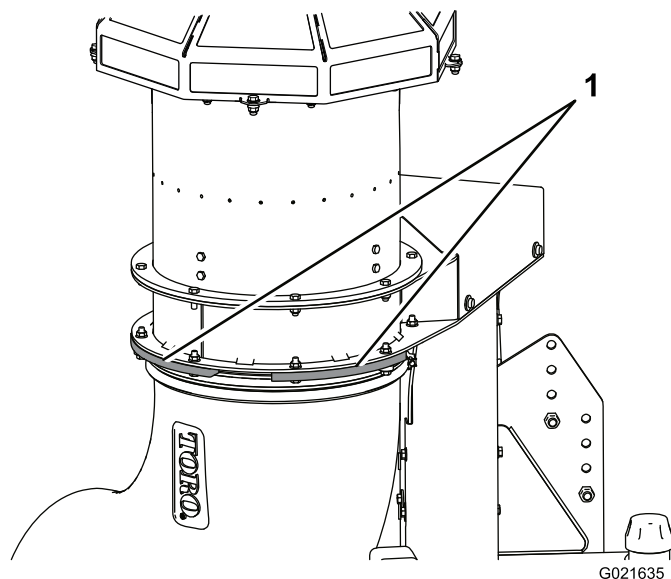

Figuur 18

1. Afvoergeleiders

## De riem van het mondstuk afstellen

**Onderhoudsinterval:** Na de eerste 8 bedrijfsuren

Om de 50 bedrijfsuren

Als de riem wegglijdt bij het veranderen van de richting van de afvoer, moet de riem anders worden ingesteld.

1. Controleer de spanning door de riem in het midden van het langste eind in te drukken met een kracht van 30 Nm (Figuur 19). De riem moet 4,8 mm doorbuigen. Als de speling niet correct is, gaat u verder met de volgende stap. Indien de speling correct is, gaat u verder met uw werkzaamheden.

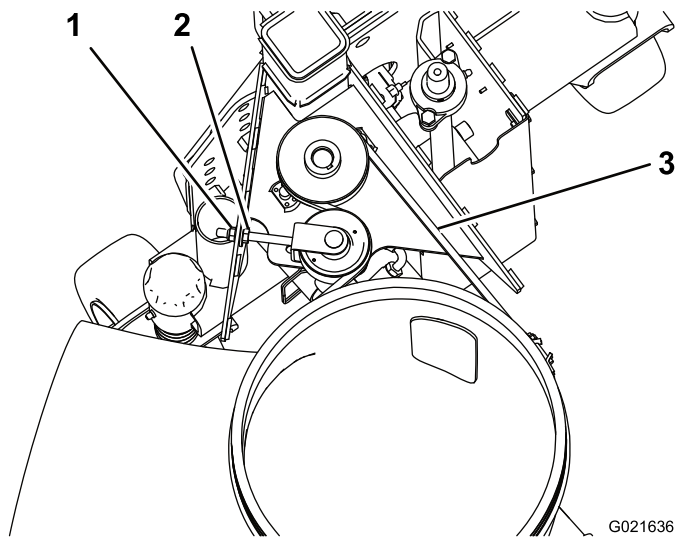

**Figuur 19**

- |                    |                        |
|--------------------|------------------------|
| 1. Flensmoer       | 3. Riem hier indrukken |
| 2. Zeskantige moer |                        |

2. Om de riem op te spannen, zet u de zeskantmoer los en draait u de flensmoer vaster tot de riem de gewenste spanning heeft (Figuur 19). Niet te vast zetten.
3. Draai de zeskantmoer vast om de afstelling te borgen.

## Stalling

1. Verwijder maaisel, vuil en vet van de buitenkant van de gehele bladblazer.

**Belangrijk:** U kunt het voertuig met een mild reinigingsmiddel en water wassen. Was de machine nooit met een hogedrukreiniger. Vermijd het gebruik van teveel water.

2. Controleer alle bouten, schroeven en moeren en draai deze vast. Vervang of repareer beschadigde delen.
3. Werk alle krassen en beschadigingen van de lak bij. Bijwerkklak is verkrijgbaar bij een erkende servicedealer.
4. Stal de machine in een schone, droge garage of opslagruimte. Stal de bladblazer verticaal met de kriksteunen. Leg de bladblazer niet op de grond.

# Opmerkingen:

# Opmerkingen:

# Opmerkingen:

# Inbouwverklaring

The Toro Company, 8111 Lyndale Ave. South, Bloomington, MN, VS verklaart dat de volgende eenheid/eenheden voldoet/voldoen aan de vermelde richtlijnen als ze volgens de bijgeleverde instructies gemonteerd worden op bepaalde Toro-machines, zoals beschreven in de relevante gelijkvormigheidsattesten.

Modelnr.:	Serienr.:	Productbeschrijving	Factuuromschrijving	Algemene omschrijving	Richtlijn
44549	315000001 en hoger	Pro Force bladblazer	PROFORCE BLOWER-GM 328/3280	Pro Force bladblazer	2006/42/EG, 2000/14/EG

De relevante technische documentatie werd samengesteld in overeenstemming met Deel B van Bijlage VII van 2006/42/EG.

Wij beloven op vraag van nationale overheden relevante informatie over deze gedeeltelijk afgewerkte machine over te dragen. Dit zal gebeuren via elektronische weg.

Deze machine mag pas in werking worden gesteld als ze geïntegreerd is in een goedgekeurd Toro-model zoals beschreven in het toegevoegde gelijkvormigheidsattest en in overeenstemming met alle instructies, waardoor men ervan kan uitgaan dat ze in overeenstemming is met alle relevante richtlijnen.

Gecertificeerd:



David Klis  
Sr. Engineering Manager  
8111 Lyndale Ave. South  
Bloomington, MN 55420, USA  
September 26, 2013

Technisch contactpersoon EU:

Peter Tetteroo  
Toro Europe NV  
B-2260 Oevel-Westerloo  
Belgium

Tel. 0032 14 562960  
Fax 0032 14 581911



# De Toro Total Coverage-garantie

## Beperkte garantie

### Voorwaarden en producten waarvoor de garantie geldt

De Toro Company en de hieraan gelieerde onderneming, Toro Warranty Company, bieden krachtens een overeenkomst tussen beide ondernemingen gezamenlijk de garantie dat uw Toro-product (hierna: het 'product') gedurende twee jaar of 1500 bedrijfsuren\* vrij van materiaalgebreken of fabricagefouten is, met dien verstande dat hierbij de kortste periode moet worden aangehouden. Deze garantie geldt voor alle producten met uitzondering van beluchters (zie de afzonderlijke garantieverklaringen voor deze producten). In een geval waarin de garantie van toepassing is, zullen wij het product kosteloos repareren en ook niet de kosten van diagnose, arbeid, onderdelen en transport in rekening brengen. De garantie gaat in op de datum waarop het product is geleverd aan de oorspronkelijke koper. \* Het product is uitgerust met een urenteller.

### Aanwijzingen voor aanvraag van garantieservice

U dient contact op te nemen met de distributeur of erkende dealer bij wie u het product heeft gekocht, zodra u denkt dat er sprake is van een geval waarop de garantie van toepassing is. Als het u moeite kost een distributeur of erkende dealer te vinden of vragen hebt over rechten of plichten met betrekking tot de garantie, kunt u contact met ons opnemen op:

Toro Commercial Products Service Department  
Toro Warranty Company  
8111 Lyndale Avenue South  
Bloomington, MN 55420-1196, VS  
+1-952-888-8801 of +1-800-952-2740  
E-mail: commercial.warranty@toro.com

### Plichten van de eigenaar

Als eigenaar van het product bent u verantwoordelijk voor de vereiste onderhouds- en afstelwerkzaamheden die worden vermeld in de *Gebruikershandleiding*. Indien u de vereiste onderhouds- en afstelwerkzaamheden niet uitvoert, kan uw garantieclaim worden afgewezen.

### Zaken en gevallen die niet onder de garantie vallen

Niet alle stringen of defecten van het product die plaatsvinden tijdens de garantieperiode zijn materiaalgebreken of fabricagefouten. Buiten deze garantie vallen:

- Defecten als gevolg van het gebruik van andere dan originele Toro-onderdelen, of als gevolg van de montage en gebruik van additionele, gewijzigde of niet van Toro afkomstige accessoires en producten. De fabrikant van deze artikelen kan een afzonderlijke garantie verstrekken.
- Defecten als gevolg van nalatigheid om aanbevolen onderhouds- en/of afstelwerkzaamheden te verrichten. Als u uw Toro product niet goed onderhoudt volgens de lijst met aanbevolen onderhoudswerkzaamheden in de *Gebruikershandleiding*, kan dit ertoe leiden dat garantieclaims worden afgewezen.
- Defecten als gevolg van verkeerd, achteloos of roekeloos gebruik van het product.
- Onderdelen die onderhevig zijn aan slijtage door gebruik, tenzij deze gebreken vertonen. Voorbeelden van onderdelen die slijten of worden verbruikt tijdens een normaal gebruik van het product zijn onder meer, maar niet uitsluitend: remblokken en remvoeringen, koppelingsvoeringen, maaimessen, messenkooien, rollen en lagers (verzegeld of smeerbaar), snijplaten, bougies, zwenkwielen en zwenkwielaggers, banden, filters, drijfriemen en sommige onderdelen van spuitmachines zoals membranen, spuitdoppen, afsluitkleppen en dergelijke.
- Defecten veroorzaakt door externe invloeden. Externe invloeden zijn onder meer, maar niet uitsluitend: weersomstandigheden, wijze van opslag, verontreiniging, gebruik van niet-goedgekeurde brandstoffen, koelvloeistoffen, smeermiddelen, additieven, meststoffen, water, chemicaliën en dergelijke.
- Stringen of gebrekkige prestaties die het gevolg zijn van het gebruik van brandstoffen (bv. benzine, diesel of biodiesel) die niet voldoen aan hun respectievelijke industriestandaarden.

### Andere landen dan de VS of Canada

Kopers van Toro-producten die zijn geëxporteerd uit de Verenigde Staten of Canada, moeten contact opnemen met hun Toro Distributeur (Dealer) voor de garantiebepaling die in hun land, provincie of staat van toepassing zijn. Als u om een of andere reden ontevreden bent over de service van uw dealer of moeilijk informatie over de garantie kunt krijgen, verzoeken wij u contact op te nemen met de Toro-importeur.

- Normale geluidssterkte, trillingen, slijtage en achteruitgang.
- Normale slijtage omvat onder meer, maar niet uitsluitend: schade aan stoelen als gevolg van slijtage of afschuring, afgebladderde verfoppervlakken, beschadigde stickers en krassen op ruiten.

### Onderdelen

Garantie wordt verleend op onderdelen die moeten worden vervangen in het kader van het vereiste onderhoud, gedurende de garantieperiode tot hun geplande vervanging. Een onderdeel dat uit hoofde van de garantie is vervangen, komt voor de duur van de oorspronkelijke productgarantie in aanmerking voor de garantie en wordt eigendom van Toro. Toro neemt de uiteindelijke beslissing of een onderdeel of een groep van onderdelen wordt gerepareerd of vervangen. Toro mag voor garantiereparaties in de fabriek gereviseerde onderdelen gebruiken.

### Garantie semitractieaccu en lithiumionaccu:

Semitractieaccu's en lithiumionaccu's hebben een specifiek totaal aantal kilowatturen die zij tijdens hun levensduur kunnen leveren. De wijze waarop zij worden gebruikt, opgeladen en onderhouden kan hun levensduur verlengen of bekorten. Als de accu's in dit product worden gebruikt, zal hun bruikbaarheid tussen de oplaadintervallen langzaam verminderen totdat zij volledig uitgeput zijn. Vervanging van een accu die is uitgeput als gevolg van normaal gebruik, is de verantwoordelijkheid van de eigenaar van het product. Een accu moet soms tijdens de normale garantieperiode op kosten van de eigenaar worden vervangen. Opmerking: (Alleen lithiumionaccu): Een lithiumionaccu heeft een gedeeltelijke proratarantie die loopt van jaar 3 tot jaar 5 en gebaseerd is op de tijd die de accu al dienst heeft gedaan en de gebruikte kilowatturen. Raadpleeg de *Gebruikershandleiding* voor meer informatie.

### Onderhoud op kosten van de eigenaar

Opvoeren van de motor, smeren, reinigen en waxen, het vervangen van filters, koelvloeistof en het uitvoeren van aanbevolen onderhoudswerkzaamheden behoren tot de gebruikelijke werkzaamheden die nodig zijn voor Toro-producten en die voor rekening van de eigenaar zijn.

### Algemene voorwaarden

Op grond van deze garanties mogen reparaties uitsluitend worden uitgevoerd door een erkende Toro-dealer.

**The Toro Company en de Toro Warranty Company zijn niet aansprakelijk voor indirecte of bijkomende schade of gevolgschade in samenhang met het gebruik van de Toro-producten die onder deze garantie vallen, inclusief de kosten of uitgaven voor de levering van vervangen materiaal of diensten gedurende een redelijke periode van onbruikbaarheid of buitengebruikstelling tijdens de uitvoering van reparatiewerkzaamheden op grond van deze garantie. Met uitzondering van de emissiegarantie waarnaar hieronder, indien van toepassing, wordt verwezen, bestaat er geen andere expliciete garantie. Alle impliciete garanties van verkoopbaarheid of geschiktheid voor gebruik zijn beperkt tot de duur van deze expliciete garantie.**

Sommige landen staan uitsluitingen van bijkomende schade of gevolgschade of beperkingen op de duur van de impliciete garantie niet toe, zodat bovengenoemde uitsluitingen en beperkingen in uw geval mogelijk niet van toepassing zijn. Deze garantie geeft u specifieke juridische rechten; daarnaast kunt u beschikken over andere rechten die per land kunnen verschillen.

### Opmerking met betrekking tot de garantie op de motor:

Het emissiecontrolesysteem op uw product kan vallen onder de dekking van een afzonderlijke garantie die voldoet aan de eisen van de Amerikaanse Environmental Protection Agency (EPA) en/of de California Air Resources Board (CARB). De beperkingen van de bedrijfsuren die hierboven zijn genoemd, gelden niet voor de garantie op het emissiecontrolesysteem. Zie de garantieverklaring voor het controlesysteem van de emissie van de motor in de *Gebruikershandleiding* van uw product of in het documentatiemateriaal van de fabrikant van de motor voor nadere bijzonderheden.