



Tondeuse autotractée TurfMaster de 76 cm (30 pouces)

N° de modèle 22200—N° de série 31500001 et suivants

Manuel de l'utilisateur

Introduction

Cette tondeuse autotractée à lame rotative est destinée au grand public, aux professionnels et aux utilisateurs temporaires. Elle est principalement conçue pour tondre les pelouses entretenues régulièrement des terrains privés et commerciaux. Elle n'est pas conçue pour couper les broussailles ni pour un usage agricole.

Lisez attentivement cette notice pour apprendre comment utiliser et entretenir correctement votre produit, et éviter de l'endommager ou de vous blesser. Vous êtes responsable de l'utilisation sûre et correcte du produit.

Vous pouvez contacter Toro directement à www.Toro.com pour tout renseignement concernant un produit ou un accessoire, pour obtenir l'adresse des dépositaires ou pour enregistrer votre produit.

Pour obtenir des prestations de service, des pièces Toro d'origine ou des renseignements complémentaires, munissez-vous des numéros de modèle et de série du produit et contactez un dépositaire-réparateur ou le service client Toro agréé. La Figure 1 indique l'emplacement des numéros de modèle et de série du produit. Inscrivez les numéros dans l'espace réservé à cet effet.

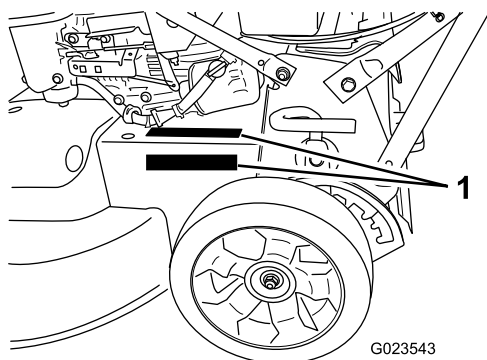

Figure 1

1. La plaque portant les numéros de modèle et de série se trouve à l'un de ces 2 emplacements.

N° de modèle _____

N° de série _____

Les mises en garde de ce manuel soulignent les dangers potentiels et sont signalées par le symbole de sécurité (Figure 2), qui indique un danger pouvant entraîner des blessures graves ou mortelles si les précautions recommandées ne sont pas respectées.



Figure 2

1. Symbole de sécurité

Ce manuel utilise deux termes pour faire passer des renseignements essentiels. **Important**, pour attirer l'attention sur des renseignements mécaniques spécifiques et **Remarque**, pour insister sur des renseignements d'ordre général méritant une attention particulière.

▲ ATTENTION

CALIFORNIE

Proposition 65 - Avertissement

Ce produit contient une ou des substances chimiques considérées par l'état de Californie comme capables de provoquer des cancers, des anomalies congénitales ou d'autres troubles de la reproduction.

Les gaz d'échappement de ce produit contiennent des substances chimiques considérées par l'état de Californie comme susceptibles de provoquer des cancers, des malformations congénitales et autres troubles de la reproduction.

Important: Le moteur de cette machine n'est pas équipé d'un silencieux avec pare-étincelles. L'utilisation de cette machine dans une zone boisée, broussailleuse ou recouverte d'herbe constitue une infraction à la section 4442 du Code des ressources publiques de Californie (CPRC). D'autres états ou régions fédérales peuvent être régis par des lois similaires.

Ce système d'allumage par étincelle est conforme à la norme canadienne ICES-002.



Le manuel du moteur ci-joint est fourni à titre informatif concernant la réglementation de l'Agence américaine pour la protection de l'environnement (EPA) et la réglementation antipollution de l'État de Californie relative aux systèmes antipollution, à leur entretien et à leur garantie. Vous pouvez vous en procurer un nouvel exemplaire en vous adressant au constructeur du moteur.

Couple net: Le couple brut ou net de ce moteur a été calculé en laboratoire par le constructeur du moteur selon la norme SAE J1940 de la Society of Automotive Engineers. Étant configuré pour satisfaire aux normes de sécurité, antipollution et d'exploitation, le moteur monté sur cette classe de tondeuse aura un couple effectif nettement inférieur. Allez sur le site www.Toro.com pour vérifier les spécifications de votre modèle.

Table des matières

Introduction	1
Sécurité	2
Sécurité générale	2
Autocollants de sécurité et d'instruction	4
Mise en service	6
1 Montage du guidon	6
2 Réglage de la hauteur du guidon	7
3 Plein d'huile du carter moteur	7
4 Montage du bac à herbe	8
Vue d'ensemble du produit	9
Commandes	10
Utilisation	10
Contrôle du niveau d'huile moteur	11
Remplissage du réservoir de carburant	11
Réglage de la hauteur de coupe	12
Démarrage du moteur	13
Arrêt du moteur	13
Utilisation de l'autopropulsion et engagement des lames	13
Contrôle du fonctionnement du système d'arrêt des lames	14
Recyclage de l'herbe coupée	14
Ramassage de l'herbe coupée	15
Éjection latérale de l'herbe coupée	16
Conseils d'utilisation	17
Entretien	18
Programme d'entretien recommandé	18
Entretien du filtre à air	19
Vidange et remplacement de l'huile moteur	19
Remplacement du filtre à huile	20
Entretien de la bougie	20
Contrôle de l'état des courroies	21
Vidange du réservoir de carburant et nettoyage du filtre à carburant	21
Remplacement du filtre à carburant	21

Entretien du système d'entraînement des lames	22
Entretien des lames	22
Remplacement de la courroie de débrayage du frein des lames (BBC)	25
Réglage du câble d'autotraction	26
Réglage du câble du frein de lame	26
Remplacement de la courroie d'entraînement des lames	27
Nettoyage du dessous de la machine	28
Remisage	29
Informations générales	29
Préparation du système d'alimentation	29
Préparation du moteur	29
Remise en service après remisage	29
Dépistage des défauts	30

Sécurité

Cette tondeuse est conforme ou supérieure aux normes de sécurité CPSC relatives aux lames pour tondeuses rotatives autotractées.

L'usage ou l'entretien incorrect de cette tondeuse peut occasionner des accidents. Pour réduire les risques, respectez les consignes de sécurité suivantes.

Toro a conçu et testé votre tondeuse pour garantir un fonctionnement correct et sûr, à condition de respecter rigoureusement les consignes de sécurité qui suivent. Le non respect de ces consignes peut causer des accidents.

⚠ ATTENTION

Les gaz d'échappement contiennent du monoxyde de carbone, un gaz inodore mortel.

Ne faites pas tourner le moteur à l'intérieur d'un local fermé.

Pour assurer une sécurité et un rendement optimaux, et apprendre à bien connaître le produit, vous-même et tout autre utilisateur de la machine, devez impérativement lire et comprendre le contenu de ce manuel avant même de mettre le moteur en marche. Faites particulièrement attention au symbole de sécurité **Figure 2** qui signifie Prudence, Attention ou Danger et concerne la sécurité des personnes. Veillez à lire et bien comprendre ces directives qui portent sur votre sécurité. Ne pas les respecter, c'est risquer de vous blesser.

Sécurité générale

Cette machine peut sectionner les mains ou les pieds et projeter des objets. Le non-respect des consignes de sécurité qui suivent peut entraîner des accidents graves ou mortels.

Les instructions qui suivent sont adaptées de la norme ANSI/OPEI B71.4-2012.

Apprendre à se servir de la machine

- Lisez le *Manuel de l'utilisateur* et toute autre documentation de formation. Il appartient au propriétaire de la machine d'expliquer le contenu du manuel aux personnes (utilisateurs, mécaniciens, etc.) qui ne maîtrisent pas suffisamment la langue dans laquelle il est rédigé.
- Familiarisez-vous avec le maniement correct du matériel, les commandes et les symboles de sécurité.
- Les utilisateurs et mécaniciens doivent tous posséder les compétences nécessaires. Le propriétaire de la machine doit assurer la formation des utilisateurs.
- Ne confiez jamais l'utilisation ou l'entretien de la machine à des enfants ou à des personnes non qualifiées. Certaines législations imposent un âge minimum pour l'utilisation de ce type de machine.
- Le propriétaire/l'utilisateur est responsable des dommages matériels ou corporels et peut les prévenir.

Avant d'utiliser la machine

- Utilisez uniquement les accessoires et équipements agréés par le fabricant.
- Portez des vêtements appropriés, y compris un casque, des lunettes de protection, des chaussures solides à semelle antidérapante et des protecteurs d'oreilles. Les cheveux longs, les vêtements amples et les bijoux peuvent se prendre dans les pièces mobiles.
- Examinez la zone de travail et enlevez tout objet susceptible d'être projeté par la machine (pierres, jouets, câbles, etc.).
- Vérifiez toujours que les commandes de présence de l'utilisateur, les contacteurs de sécurité et les capots de protection sont en place et fonctionnent correctement. N'utilisez pas la machine en cas de mauvais fonctionnement.

Consignes de sécurité pour la manipulation des carburants

- Pour éviter de vous blesser ou de causer des dommages matériels, manipulez l'essence avec une extrême prudence. L'essence est extrêmement inflammable et ses vapeurs sont explosives.
- Éteignez cigarettes, cigares, pipes et autres sources d'étincelles.
- Utilisez exclusivement un bidon à carburant homologué.
- N'enlevez jamais le bouchon du réservoir de carburant et n'ajoutez jamais de carburant quand le moteur est en marche.
- Laissez refroidir le moteur avant de faire le plein de carburant.
- Ne faites jamais le plein de carburant à l'intérieur d'un local.
- Ne remisez jamais la machine ni les bidons de carburant à proximité d'une flamme nue, d'une source

d'étincelles ou d'une veilleuse, telle celle d'un chauffe-eau ou d'autres appareils.

- Ne remplissez jamais les bidons de carburant à l'intérieur d'un véhicule ou sur le plateau d'une remorque dont le revêtement est en plastique. Posez toujours les bidons sur le sol, à l'écart du véhicule, avant de les remplir.
- Descendez la machine du véhicule ou de la remorque et posez-la à terre avant de remplir le réservoir de carburant. Si cela n'est pas possible, remplissez le réservoir à l'aide d'un bidon, et non directement à la pompe.
- Maintenez le pistolet en contact avec le bord du réservoir ou du bidon jusqu'à la fin du remplissage.
- N'utilisez pas de dispositif de verrouillage du pistolet en position ouverte.
- Si du carburant s'est répandu sur vos vêtements, changez-vous immédiatement.
- Ne remplissez jamais excessivement le réservoir de carburant. Remettez en place le bouchon du réservoir et serrez-le à fond.

Utilisation

- Ne faites jamais tourner le moteur dans un local fermé.
- N'utilisez la machine que sous un bon éclairage et méfiez-vous des trous et autres dangers cachés.
- Ne mettez le moteur en marche que depuis la position d'utilisation.
- Veillez à ne pas perdre l'équilibre, surtout lors des manœuvres en marche arrière. Marchez, ne courez pas! N'utilisez jamais la machine sur de l'herbe humide. vous pourriez glisser.
- Ralentissez et redoublez de prudence sur les pentes. Déplacez-vous toujours transversalement sur les pentes. L'état de la surface de travail peut modifier la stabilité de la machine. Soyez prudent lorsque vous utilisez la machine à proximité de dénivellations.
- N'utilisez pas la machine sans l'équiper du bac à herbe ou de la protection.
- Ne modifiez pas le réglage du régulateur et ne faites pas tourner le moteur à un régime excessif.
- Arrêtez la machine sur une surface plane et coupez le moteur avant de quitter la position d'utilisation pour quelque raison que ce soit, y compris pour vider le bac à herbe ou déboucher l'éjecteur.
- Arrêtez la machine et examinez la lame si vous heurtez un obstacle ou si la machine vibre de manière inhabituelle. Effectuez les réparations nécessaires avant de réutiliser la machine.
- N'approchez pas les pieds et les mains des tabliers de coupe.
- Avant de faire marche arrière, vérifiez que la voie est libre juste derrière la machine et sur sa trajectoire.
- Tenez les personnes et les animaux à distance.

- Ralentez et soyez prudent quand vous traversez des routes et des trottoirs. Arrêtez la lame si vous ne tondez pas.
- Sachez dans quel sens s'effectue l'éjection et assurez-vous de ne pas la diriger vers qui que ce soit.
- N'utilisez pas la machine sous l'emprise de l'alcool, de drogues ou de médicaments.
- Procédez avec prudence pour charger la machine sur une remorque ou un camion, ainsi que pour la décharger.
- Soyez prudent à l'approche de tournants sans visibilité, de buissons, d'arbres ou d'autres objets susceptibles de masquer la vue.

Entretien et remisage

- Coupez le moteur et débranchez le fil de la bougie. Attendez l'arrêt complet de toutes les pièces mobiles avant de régler, de nettoyer ou de réparer la machine.
- Pour éviter les risques d'incendie, enlevez les débris d'herbe et autres agglomérés sur le tablier de coupe, l'entraînement, le silencieux et le moteur. Nettoyez les coulées éventuelles d'huile ou de carburant.
- Laissez refroidir le moteur avant de remettre la machine à l'écart de toute flamme.
- Fermez le robinet d'arrivée de carburant avant de remettre ou de transporter la machine. Ne stockez pas le carburant près d'une flamme et ne le vidangez pas à l'intérieur d'un local.
- Ne confiez jamais l'entretien de la machine à des personnes non qualifiées.

- Débranchez le fil de la bougie avant d'effectuer des réparations.
- Examinez toujours la lame avec prudence. Manipulez toujours la lame avec des gants ou en l'enveloppant dans un chiffon, et toujours avec prudence. Remplacez toujours la lame; n'essayez jamais de la redresser ou de la souder.
- N'approchez jamais les mains ou les pieds des pièces mobiles. Si possible, n'effectuez aucun réglage sur la machine quand le moteur est en marche.
- Maintenez toutes les pièces en bon état de marche et toutes les fixations bien serrées. Remplacez tous les autocollants usés ou endommagés.
- Pour protéger au mieux votre investissement et maintenir les performances optimales de votre matériel Toro, vous pouvez compter sur les pièces Toro d'origine. Pour assurer une excellente fiabilité, Toro fournit des pièces de rechange conçues en fonction des spécifications techniques exactes de votre machine. Pour votre tranquillité d'esprit, exigez des pièces Toro d'origine.

Transport

- Procédez avec prudence pour charger la machine sur une remorque ou un camion, ainsi que pour la décharger.
- Utilisez des rampes d'une seule pièce pour charger la machine sur une remorque ou un véhicule.
- Arrimez solidement la machine au moyen de sangles, chaînes, câbles ou cordes. Les sangles avant et arrière doivent être dirigées vers le bas et l'extérieur de la machine.

Autocollants de sécurité et d'instruction

Des autocollants de sécurité et des instructions bien visibles par l'opérateur sont placés près de tous les endroits potentiellement dangereux. Remplacez tout autocollant endommagé ou manquant.

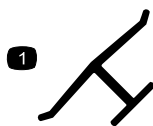

Marque du fabricant

1. Identifie la lame comme provenant du constructeur d'origine de la machine.



93-7009

1. Attention – n'utilisez pas la tondeuse avec le déflecteur relevé ou sans le déflecteur; laissez toujours le déflecteur en place.
2. Risque de coupure/mutilation des mains ou des pieds par la lame de la tondeuse – ne vous approchez pas des pièces mobiles.



94-8072

1. Attention – risque de coupure/mutilation des mains ou des pieds par le mécanisme de coupe.

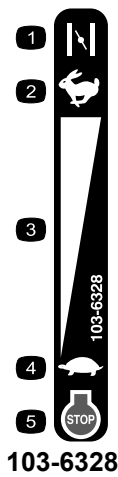

103-6328

1. Starter
2. Haut régime
3. Réglage variable continu
4. Bas régime
5. Arrêt du moteur

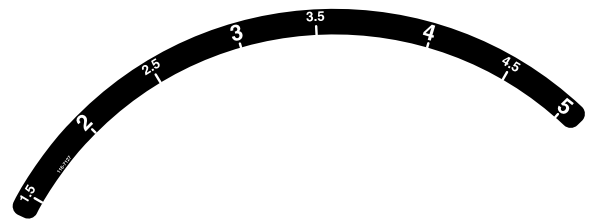

116-7127

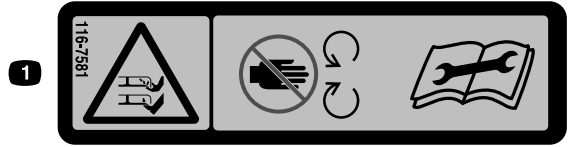

116-7581

1. Risque de coupure/mutilation des mains ou des pieds par la lame de la tondeuse – ne vous approchez pas des pièces mobiles. Lisez le *Manuel de l'utilisateur* avant d'effectuer des réglages, de faire l'entretien ou de nettoyer la machine.



116-7583

1. Attention – lisez le *Manuel de l'utilisateur*. N'utilisez pas cette machine à moins d'avoir les compétences nécessaires.
2. Risque de projection d'objets – tenez les spectateurs à bonne distance de la machine.
3. Risque de projections d'objets – n'utilisez pas la tondeuse sans mettre en place l'obturateur d'éjection arrière ou le bac à herbe.
4. Risque de coupure/sectionnement des mains ou des pieds par la lame de la tondeuse – ne vous approchez pas des pièces mobiles et gardez toutes les protections en place.
5. Attention – portez des protecteurs d'oreilles.
6. Risque de coupure/sectionnement des pieds par la lame de la tondeuse – ne travaillez pas dans le sens de la pente, mais transversalement; arrêtez le moteur avant de quitter la position d'utilisation; ramassez les objets susceptibles d'être projetés par les lames et regardez derrière vous avant de faire marche arrière.

CALIFORNIA SPARK ARRESTER WARNING

Operation of this equipment may create sparks that can start fires around dry vegetation. A spark arrester may be required. The operator should contact local fire agencies for laws or regulations relating to fire prevention requirements. 117-2718

117-2718



120-9570

1. Attention – ne vous approchez pas des pièces mobiles; gardez toutes les protections et tous les déflecteurs en place.

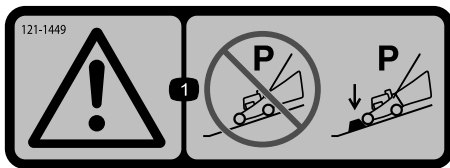

121-1449

1. Attention – ne garez pas la machine sur une pente, à moins de caler ou de bloquer les roues.
-

Mise en service

1

Montage du guidon

Aucune pièce requise

Procédure

⚠ ATTENTION

Vous risquez d'endommager les câbles et de rendre l'utilisation de la machine dangereuse si vous ne pliez ou ne dépliez pas le guidon correctement.

- Veillez à ne pas endommager les câbles en pliant ou dépliant le guidon.
- Si un câble est endommagé, adressez-vous à un dépositaire-réparateur agréé.

1. Retirez les 2 boulons du cadre de la machine à l'emplacement montré à la [Figure 3](#).

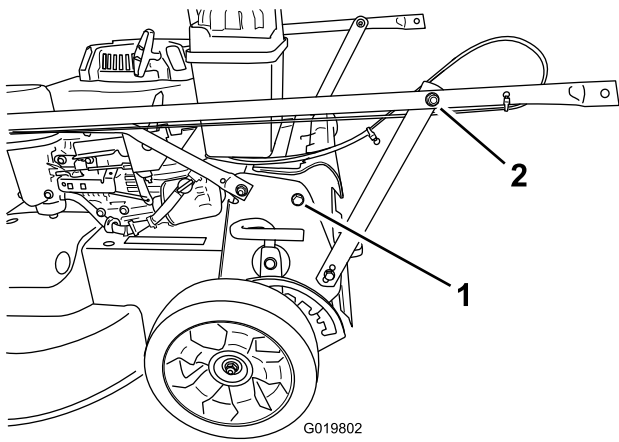

Figure 3

1. Boulon (2)
2. Écrou sur support de guidon (2)

2. Faites pivoter le guidon en arrière, à la position d'usage.
3. Fixez le guidon à la machine avec les boulons retirés lors de l'opération 1.
4. Serrez les fixations qui soutiennent le guidon des deux côtés de la machine, comme montré à la Figure 4.

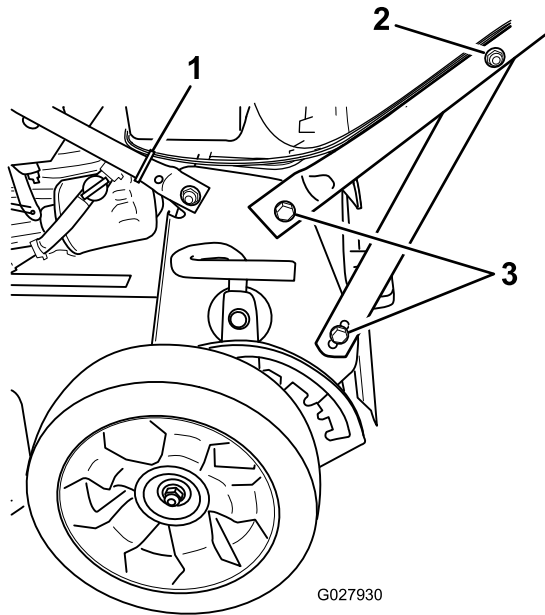

Figure 4

1. Serre-câble
2. Écrou sur support de guidon (2)
3. Boulon (4)

5. Utilisez un serre-câble pour attacher les câbles à la partie inférieure du guidon, à l'emplacement indiqué à la Figure 4.
6. Fixez le serre-câble sur le guidon et coupez ce qui dépasse du serre-câble.

2

Réglage de la hauteur du guidon

Aucune pièce requise

Procédure

1. Tenez-vous à la position d'usage pour déterminer la hauteur du guidon qui vous convient le mieux.
2. Retirez le boulon du guidon et insérez-le dans l'un des 3 trous situés au bas du support de guidon (Figure 5).

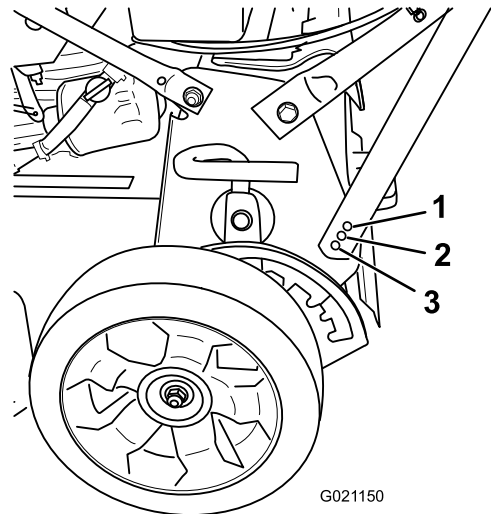

Figure 5

1. Hauteur minimale du guidon
2. Hauteur intermédiaire du guidon
3. Hauteur maximale du guidon

3. Serrez fermement le boulon du guidon à la main.
4. Répétez les opérations précédentes de l'autre côté de la machine.

3

Plein d'huile du carter moteur

Aucune pièce requise

Procédure

Important: Le carter moteur de cette machine est vide à la livraison. Avant de mettre le moteur en marche, faites le plein d'huile moteur.

1. Amenez la machine sur un sol plat et horizontal.
2. Tournez le bouchon dans le sens antihoraire et sortez la jauge.
3. Si le carter est vide, versez de l'huile dans le goulot de remplissage jusqu'à ce que le carter soit rempli aux 3/4 (Figure 6).

Remarque: Remplissage max. : 0,85 l (29 oz) avec le filtre à huile; 0,65 l (22 oz) sans le filtre à huile; type : huile détergente SAE 30 ou SAE 10W30 de classe de service API SF, SG, SH, SJ, SL ou supérieure.

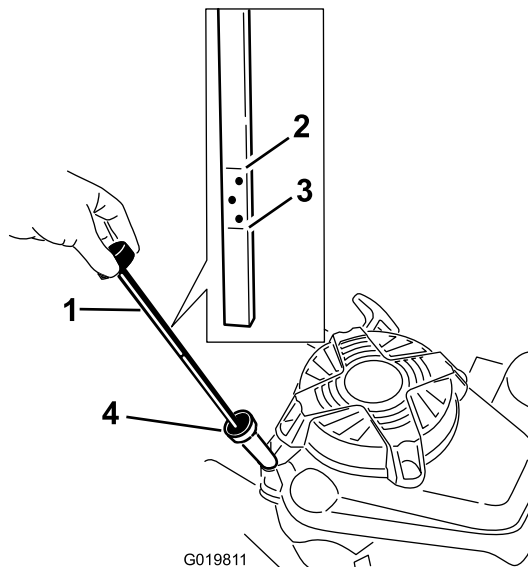

Figure 6

- | | |
|--------------------|----------------------------------|
| 1. Jauge de niveau | 3. Repère minimum |
| 2. Repère maximum | 4. Goulot de remplissage d'huile |

4. Essuyez la jauge sur un chiffon propre.
5. Insérez la jauge dans le goulot de remplissage, puis ressortez-la.

Remarque: Insérez complètement la jauge pour obtenir une indication exacte du niveau d'huile.

6. Observez le niveau d'huile indiqué par la jauge (Figure 6).

- Si le niveau n'atteint pas le repère **minimum** sur la jauge, versez **lentement** une quantité d'huile suffisante dans le goulot de remplissage et répétez les opérations 4 à 6 jusqu'à ce que le niveau d'huile atteigne le repère **maximum**.
- Si le niveau d'huile dépasse le repère **maximum**, vidangez l'excédent d'huile pour faire redescendre le niveau au repère **maximum** sur la jauge; voir [Vidange et remplacement de l'huile moteur](#) (page 19).

Important: Si vous faites tourner le moteur alors que le niveau d'huile dans le carter est trop bas ou trop élevé, vous risquez d'endommager le moteur.

7. Insérez la jauge dans le goulot de remplissage et vissez fermement le bouchon dans le sens horaire.

4

Montage du bac à herbe

Aucune pièce requise

Procédure

1. Glissez le bac sur l'armature, comme montré à la Figure 7.

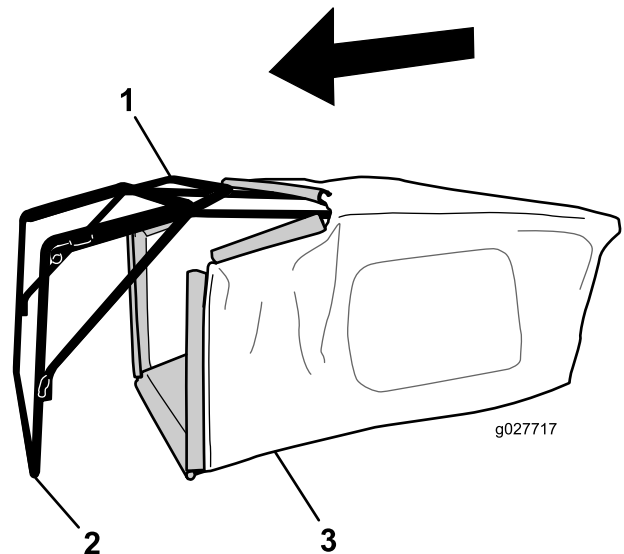

Figure 7

- | | |
|-------------|----------------|
| 1. Poignée | 3. Bac à herbe |
| 2. Armature | |

Remarque: Ne passez pas le bac par dessus la poignée (Figure 7).

2. Accrochez la glissière inférieure du bac au bas de l'armature (Figure 8).

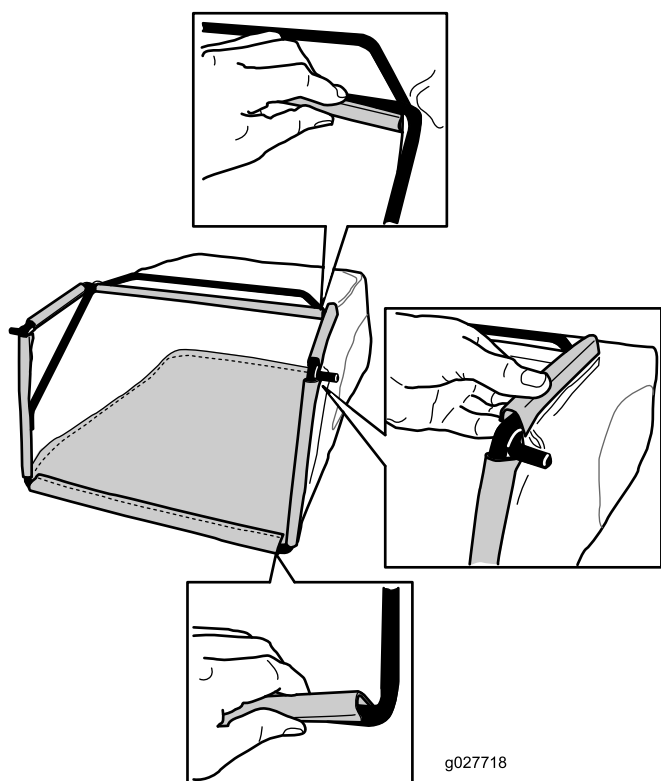

Figure 8

3. Accrochez la glissière supérieure et les glissières latérales du bac au sommet et sur les côtés de l'armature respectivement (Figure 8).

Vue d'ensemble du produit

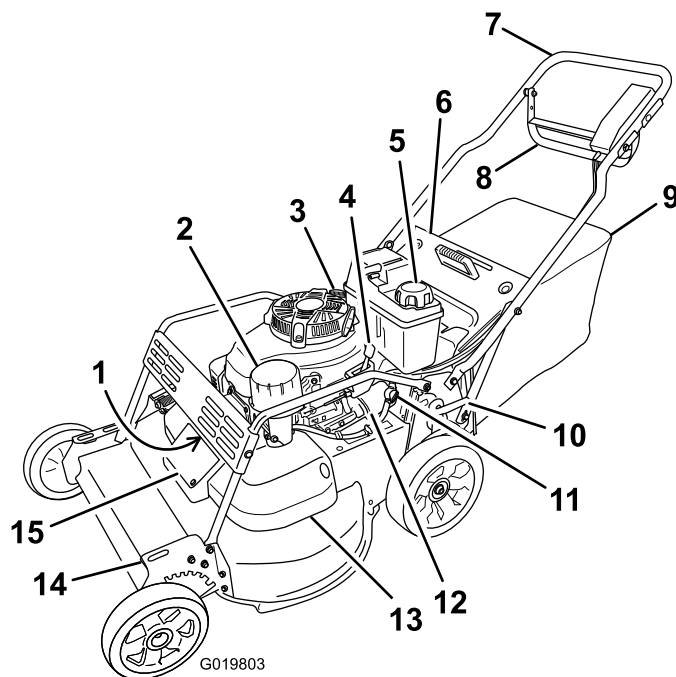

Figure 9

- | | |
|---|--|
| 1. Bougie d'allumage (sous le pare-broussaille) | 9. Bac à herbe |
| 2. Filtre à air | 10. Levier de hauteur de coupe arrière |
| 3. Bouchon de remplissage/jauge | 11. Robinet d'arrivée de carburant |
| 4. Commande d'accélérateur | 12. Filtre à huile |
| 5. Bouchon du réservoir de carburant | 13. Couvercle de courroie |
| 6. Déflecteur arrière | 14. Levier de hauteur de coupe avant |
| 7. Guidon | 15. Panneau d'accès au couvercle de courroie |
| 8. Barre de commande | |

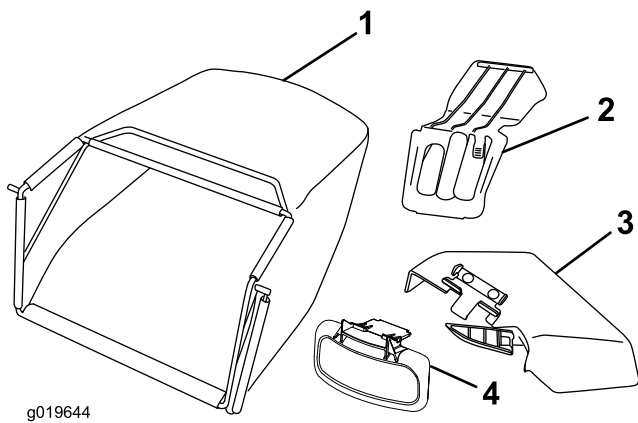

Figure 10

- | | |
|----------------------------------|-----------------------------------|
| 1. Bac à herbe | 3. Goulotte d'éjection latérale |
| 2. Obturateur d'éjection arrière | 4. Déflecteur d'éjection latérale |

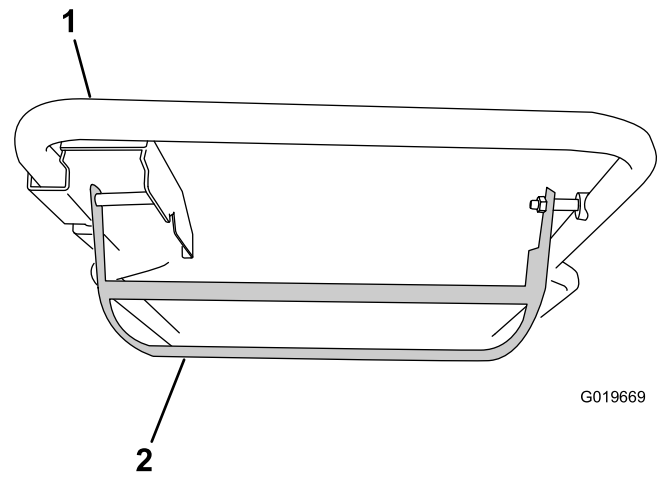

Figure 12
Barre de commande

- | | |
|-----------|----------------------|
| 1. Guidon | 2. Barre de commande |
|-----------|----------------------|

Commandes

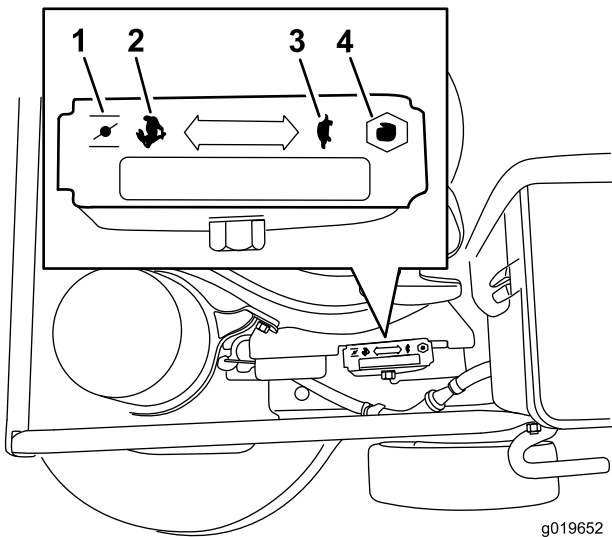

Figure 11

Accélérateur (commande d'accélérateur non représentée pour plus de clarté)

- | | |
|----------------|---------------|
| 1. Starter | 3. Bas régime |
| 2. Haut régime | 4. Arrêt |

Utilisation

Remarque: Les côtés gauche et droit de la machine sont déterminés d'après la position d'utilisation normale.

Chaque fois que vous utilisez la machine, vérifiez le bon fonctionnement de l'autopropulsion et de la barre de commande. La machine et les lames doivent s'arrêter quand vous relâchez la barre de commande. Si ce n'est pas le cas, consultez un dépositaire-réparateur agréé.

⚠ PRUDENCE

Cette machine produit au niveau de l'oreille de l'utilisateur un niveau sonore de plus de 85 dBA, susceptible d'entraîner des déficiences auditives en cas d'exposition prolongée.

Portez des protecteurs d'oreilles quand vous utilisez la machine.



Figure 13

1. Attention – portez des protecteurs d'oreilles.

Contrôle du niveau d'huile moteur

Périodicité des entretiens: À chaque utilisation ou une fois par jour

Avant chaque utilisation, vérifiez que le niveau d'huile se situe entre les repères **maximum** et **minimum** sur la jauge (Figure 14).

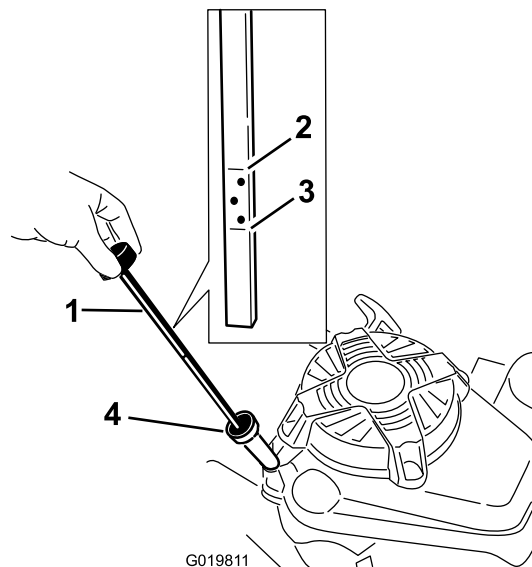

Figure 14

- | | |
|--------------------|----------------------------------|
| 1. Jauge de niveau | 3. Repère minimum |
| 2. Repère maximum | 4. Goulot de remplissage d'huile |

1. Amenez la machine sur un sol plat et horizontal.
2. Nettoyez la surface autour de la jauge (Figure 14).
3. Tournez le bouchon dans le sens antihoraire et sortez la jauge.
4. Essuyez la jauge sur un chiffon propre.
5. Insérez la jauge dans le goulot de remplissage, puis ressortez-la.

Remarque: Insérez complètement la jauge pour obtenir une indication exacte du niveau d'huile.

6. Observez le niveau d'huile indiqué par la jauge (Figure 14).
 - Si le niveau n'atteint pas le repère **minimum** sur la jauge, versez **lentement** une quantité d'huile suffisante dans le goulot de remplissage et répétez les opérations 4 à 6 jusqu'à ce que le niveau d'huile atteigne le repère **maximum**.
 - Si le niveau d'huile dépasse le repère **maximum**, vidangez l'excédent d'huile pour faire redescendre le niveau au repère **maximum** sur la jauge; voir [Vidange et remplacement de l'huile moteur \(page 19\)](#).

Important: Si vous faites tourner le moteur alors que le niveau d'huile dans le carter est trop bas ou trop élevé, vous risquez d'endommager le moteur.

7. Insérez la jauge dans le goulot de remplissage et vissez fermement le bouchon dans le sens horaire.

Remplissage du réservoir de carburant

⚠ DANGER

L'essence est extrêmement inflammable et explosive. Un incendie ou une explosion causé(e) par de l'essence peut vous brûler, ainsi que les personnes se tenant à proximité.

- Pour éviter que l'électricité statique n'enflamme l'essence, posez le récipient et/ou la machine directement sur le sol, pas dans un véhicule ou sur un support quelconque, avant de remplir le réservoir.
- Faites le plein du réservoir de carburant à l'extérieur quand le moteur est froid. Essayez le carburant éventuellement répandu.
- Ne fumez jamais en manipulant de l'essence et tenez-vous à l'écart des flammes nues ou des sources d'étincelles.
- Conservez l'essence dans un récipient homologué, hors de la portée des enfants.
- Pour assurer le fonctionnement optimal de la machine, utilisez uniquement de l'essence sans plomb propre et fraîche (stockée depuis moins d'un mois) ayant un indice d'octane de 87 ou plus (méthode de calcul $[R+M]/2$).
- L'utilisation de carburant oxygéné contenant jusqu'à 10 % d'éthanol ou 15 % de MTBE par volume est tolérée.
- **Éthanol** : de l'essence contenant jusqu'à 10 % d'éthanol (essence-alcool) ou 15 % de MTBE (éther méthyltertiobutylique) par volume peut être utilisée. L'éthanol et le MTBE sont deux produits différents. L'utilisation d'essence contenant 15 % d'éthanol (E15) par volume n'est pas agréée. N'utilisez jamais d'essence contenant plus de 10 % d'éthanol par volume, comme E15 (qui contient 15 % d'éthanol), E20 (qui contient 20 % d'éthanol) ou E85 (qui contient jusqu'à 85 % d'éthanol). L'utilisation d'essence non agréée peut entraîner des problèmes de performances et/ou des dommages au moteur qui peuvent ne pas être couverts par la garantie.
- N'utilisez **pas** d'essence contenant du méthanol.

- Ne stockez **pas** le carburant dans le réservoir ou dans des bidons de carburant pendant l'hiver à moins d'utiliser un stabilisateur de carburant.
- N'ajoutez **pas** d'huile à l'essence.

Faites le plein avec de l'essence sans plomb ordinaire fraîche d'une marque réputée (Figure 15).

Important: Pour réduire les problèmes de démarrage, ajoutez un stabilisateur à chaque plein et utilisez de l'essence stockée depuis moins d'un mois.

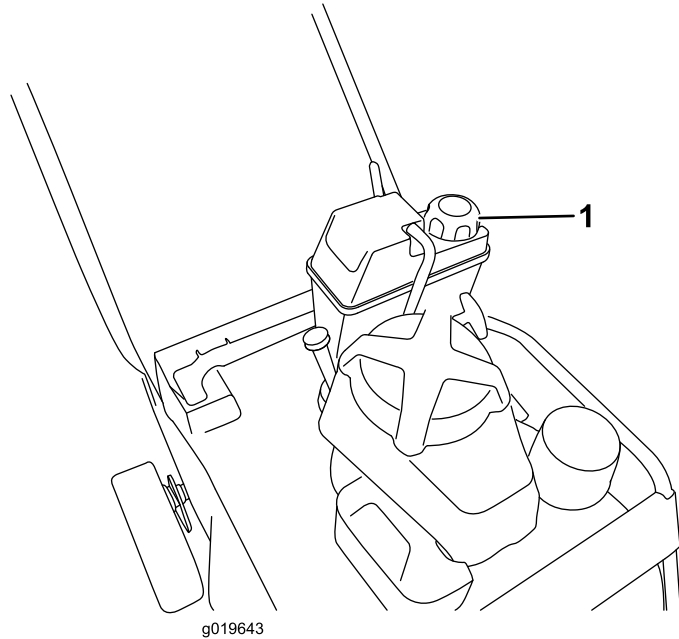

Figure 15

1. Bouchon du réservoir de carburant

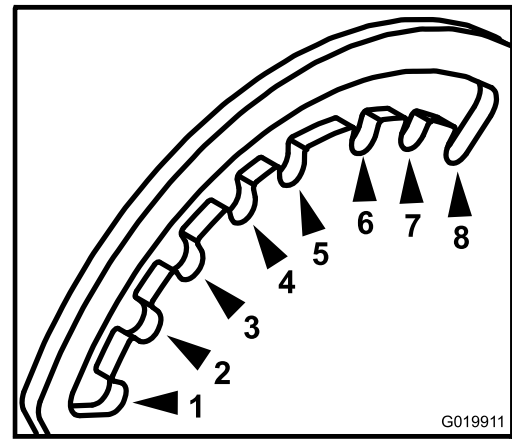

Figure 16

Vue du côté avant gauche de la machine

- | | |
|---------------------|----------------------|
| 1. 38 mm (1-1/2 po) | 5. 89 mm (3-1/2 po) |
| 2. 51 mm (2 po) | 6. 102 mm (4 po) |
| 3. 64 mm (2-1/2 po) | 7. 114 mm (4-1/2 po) |
| 4. 76 mm (3 po) | 8. 127 mm (5 po) |

La hauteur de coupe est commandée par un levier avant et un levier arrière, situés sur le côté gauche de la machine (Figure 17 et Figure 18). Pour élever ou abaisser la machine, engagez le levier, montez ou baissez la machine, et désengager le levier.

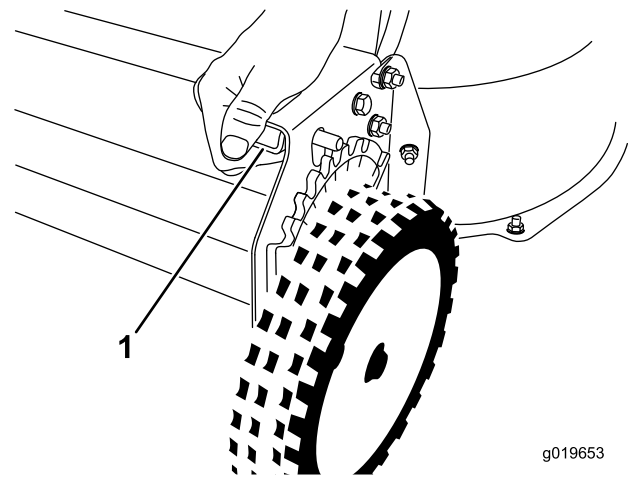

Figure 17

Levier de hauteur de coupe avant

1. Serrez le levier pour le désengager.

Réglage de la hauteur de coupe

▲ DANGER

Lors du réglage des leviers de hauteur de coupe, vous risquez de vous blesser gravement si vos mains touchent une lame en mouvement.

- Coupez le moteur et attendez l'arrêt complet de toutes les pièces mobiles avant de régler la hauteur de coupe.
- Ne mettez pas les doigts sous le carter du tablier de coupe quand vous réglez la hauteur de coupe.

La hauteur de coupe peut être réglée de 38 mm (1-1/2 po) à 127 mm (5 po) par paliers de 13 mm (1/2 po).

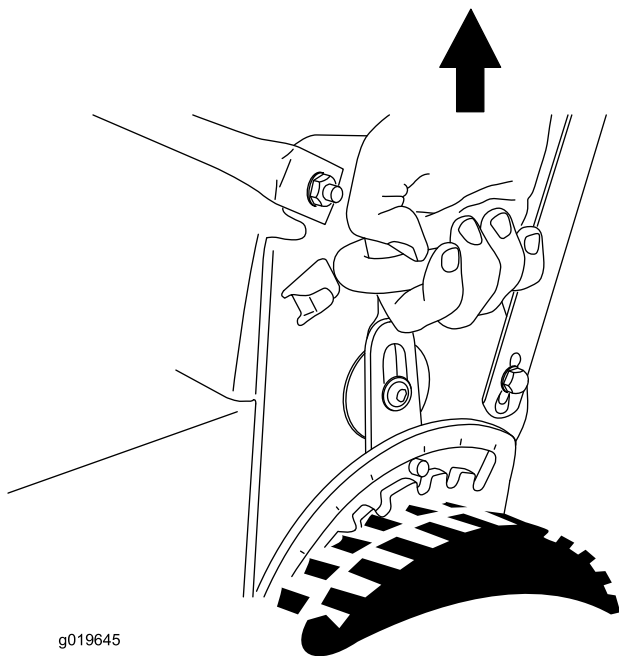

g019645

Figure 18

Levier de hauteur de coupe arrière

4. Tirez légèrement sur la poignée du lanceur jusqu'à ce que vous sentiez une résistance, puis tirez vigoureusement.
5. Amenez la commande d'accélérateur en position **haut régime** quand le moteur démarre (Figure 10).

Remarque: Si le moteur refuse de démarrer au bout de trois tentatives, répétez les points 3 à 5.

Arrêt du moteur

1. Amenez la commande d'accélérateur en position **arrêt** et attendez l'arrêt de toutes les pièces mobiles.
2. Fermez le robinet d'arrivée de carburant et débrancher le fil de la bougie si vous n'utilisez pas la machine ou si vous la laissez sans surveillance.

Utilisation de l'autopropulsion et engagement des lames

- Pour utiliser l'autopropulsion sans engager les lames, relevez la barre de commande contre le guidon (Figure 20).

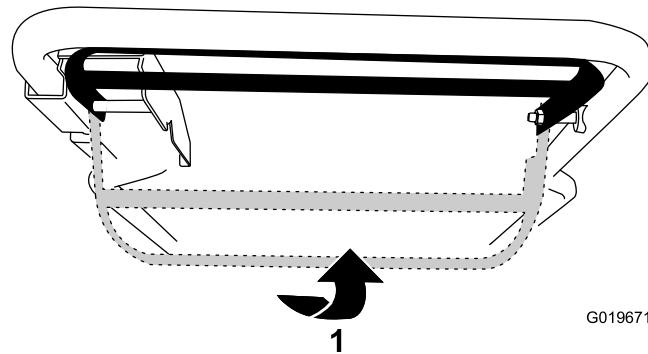

G019671

Figure 20

1. Relevez la barre de commande contre le guidon.

Démarrage du moteur

1. Branchez le fil de la bougie (Figure 9).
2. Ouvrez le robinet d'arrivée de carburant (Figure 19).

Remarque: Lorsque le robinet d'arrivée de carburant est ouvert, le levier est parallèle à la conduite de carburant.

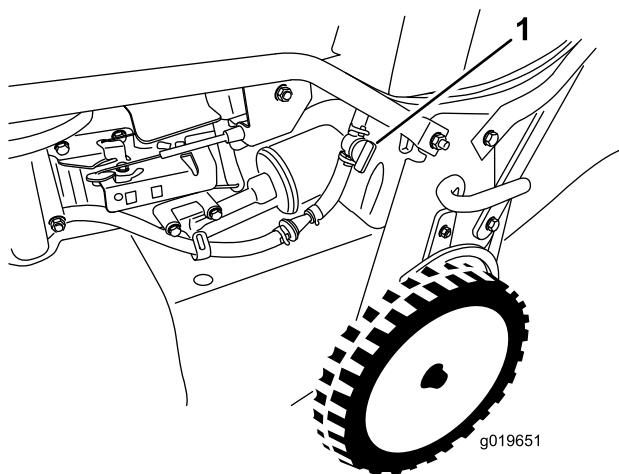

g019651

Figure 19

1. Robinet d'arrivée de carburant

3. Réglez la commande d'accélérateur en position **Starter** (Figure 11).

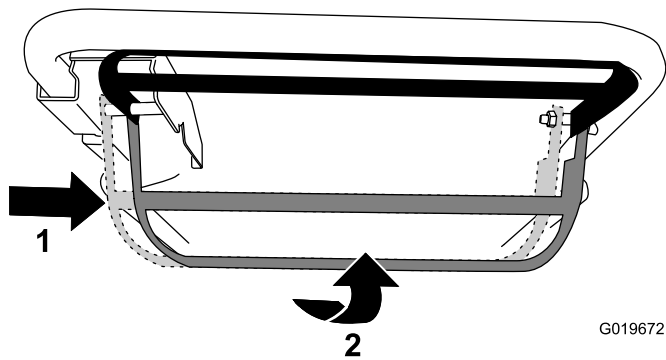

Figure 21

1. Poussez la barre de commande vers la droite.
2. Relevez la barre de commande contre le guidon.

- Pour désengager l'autopropulsion et les lames, relâchez la barre de commande.

Remarque: Vous pouvez varier la vitesse au sol en éloignant plus ou moins la barre de commande du guidon. Abaissez la barre de commande pour ralentir quand vous tournez ou si la machine avance trop rapidement. Si vous baissez trop la barre de commande, la machine n'avance plus. Rapprochez la barre de commande du guidon pour accroître la vitesse au sol. Lorsque vous maintenez la barre de commande serrée contre le guidon, la machine avance à la vitesse au sol maximale.

Contrôle du fonctionnement du système d'arrêt des lames

Avant chaque utilisation, vérifiez que les lames s'arrêtent en moins de 3 secondes après le relâchement de la barre de commande.

Utilisation du bac à herbe

Périodicité des entretiens: À chaque utilisation ou une fois par jour—Vérifiez le fonctionnement du système d'arrêt des lames. Les lames doivent s'arrêter dans les 3 secondes suivant le relâchement de la barre de commande. Si ce n'est pas le cas, contactez un dépositaire-réparateur agréé.

Vous pouvez utiliser le bac à herbe pour vérifier le système d'arrêt des lames.

1. Retirez l'obturateur d'éjection arrière.
2. Placez le bac vide sur la machine.
3. Mettez le moteur en marche.
4. Engagez les lames.

Remarque: Le bac doit commencer à se gonfler, ce qui indique que les lames tournent.

5. Tout en observant le bac, relâchez la barre de commande.

Remarque: Si le bac ne se dégonfle pas dans les 3 secondes suivant le relâchement de la barre de commande, il se peut que le système d'arrêt des lames soit en train de se détériorer, et le fonctionnement sûr de la machine peut être compromis si vous n'en tenez pas compte. Demandez à un dépositaire réparateur agréé de contrôler et de réviser la machine.

6. Coupez le moteur et attendez l'arrêt de toutes les pièces mobiles.

Utilisation sans le bac à herbe

1. Amenez la machine sur une surface revêtue à l'abri du vent.
2. Réglez les 4 roues à la hauteur de coupe de 89 mm (3,5 po).
3. Roulez une demi-feuille de papier journal en une boule suffisamment petite pour passer sous la machine (environ 75 mm (3 po) de diamètre).
4. Placez la boule de papier journal à 13 cm (5 po) devant la machine.
5. Mettez le moteur en marche.
6. Engagez les lames.
7. Relâchez la barre de commande et commencez à compter 3 secondes.
8. À 3 secondes, poussez la machine rapidement en avant par dessus la boule de papier journal.
9. Coupez le moteur et attendez l'arrêt de toutes les pièces mobiles.
10. Passez devant la machine et examinez la boule de papier journal.

Remarque: Si elle n'est pas passée sous la machine, répétez les opérations 4 à 10.

Important: Si la boule est déroulée ou déchiquetée, cela signifie que les lames ne se sont pas arrêtées correctement et que la machine n'est pas sûre. Contactez un dépositaire-réparateur agréé.

Recyclage de l'herbe coupée

À la livraison, votre machine est prête à recycler l'herbe et les feuilles coupées pour nourrir votre pelouse. Pour préparer la machine au recyclage :

- Si la goulotte d'éjection latérale est installée, déposez-la et installez le déflecteur d'éjection latérale; voir [Retrait de l'éjecteur latéral \(page 17\)](#).

- Si le bac à herbe est installé, déposez-le; voir [Retrait du bac à herbe \(page 16\)](#).
- Si l'obturateur d'éjection arrière n'est pas installé, saisissez-le par la poignée, relevez le déflecteur arrière et insérez-le dans la goulotte d'éjection arrière jusqu'à ce que le dispositif de verrouillage s'enclenche; voir [Figure 22](#).

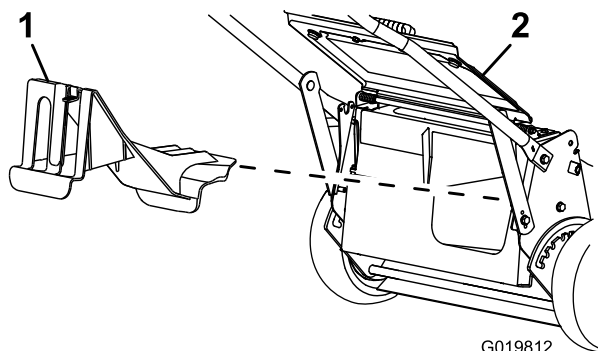

Figure 22

1. Obturateur d'éjection arrière
2. Déflecteur arrière

⚠ ATTENTION

Assurez-vous que l'obturateur d'éjection arrière est en place avant de procéder au recyclage. N'embrayez jamais les lames si l'obturateur d'éjection arrière ou le bac à herbe n'est pas installé.

Ramassage de l'herbe coupée

Utilisez le bac à herbe pour recueillir l'herbe et les feuilles coupées à la surface de la pelouse.

⚠ ATTENTION

Si le bac à herbe est usé, des gravillons ou autres débris similaires peuvent être projetés vers l'utilisateur ou toute autre personne à proximité, et causer des blessures graves ou mortelles.

Contrôlez fréquemment le bac à herbe. S'il est endommagé, remplacez-le par un bac Toro neuf d'origine.

Si la goulotte d'éjection latérale est installée, déposez-la et installez le déflecteur d'éjection latérale avant de ramasser les déchets d'herbe; voir [Retrait de l'éjecteur latéral \(page 17\)](#).

⚠ ATTENTION

Les lames sont tranchantes et vous pouvez vous blesser gravement à leur contact.

Coupez le moteur et attendez l'arrêt complet de toutes les pièces mobiles avant de quitter la position d'utilisation.

Mise en place du bac à herbe

1. Soulevez le déflecteur arrière et maintenez-le dans cette position ([Figure 23](#)).

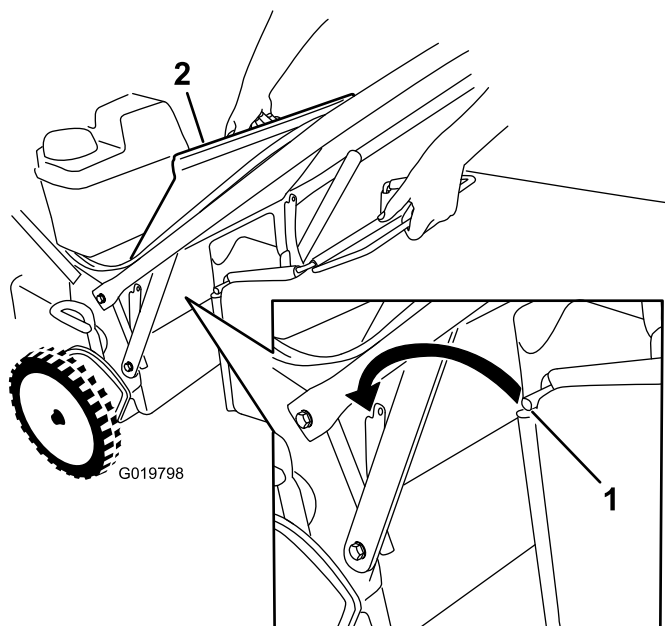

Figure 23

1. Tige de bac
2. Déflecteur arrière
2. Retirez l'obturateur d'éjection arrière en appuyant sur le verrou avec le pouce et en tirant l'obturateur hors de la machine ([Figure 22](#)).
3. Placez la tige du bac dans les crans à la base du guidon et agitez le bac d'avant en arrière pour vous assurer que la tige est bien engagée au fond des deux crans; voir [Figure 23](#).
4. Abaissez le déflecteur arrière jusqu'à ce qu'il repose sur le bac à herbe.

Tondre avec le bac à herbe en place

⚠ ATTENTION

Si le bac à herbe est usé, des gravillons ou autres débris similaires peuvent être projetés vers l'utilisateur ou des personnes à proximité, et causer des blessures graves ou mortelles.

Contrôlez fréquemment le bac à herbe. S'il est endommagé, remplacez-le par un bac Toro neuf d'origine.

Retrait du bac à herbe

Pour retirer le bac, inversez la procédure décrite dans la section Mise en place du bac à herbe ci-dessus.

⚠ DANGER

De l'herbe ou autres débris peuvent être projetés par la goulotte s'il n'est pas fermé. Ces débris peuvent être projetés avec une force suffisante pour infliger des blessures graves ou mortelles à l'utilisateur ou aux personnes à proximité.

N'ouvrez jamais le volet d'éjection quand le moteur est en marche.

Éjection latérale de l'herbe coupée

Utilisez l'éjection latérale quand vous tondez de l'herbe très haute.

⚠ ATTENTION

Les lames sont tranchantes et vous pouvez vous blesser gravement à leur contact.

Coupez le moteur et attendez l'arrêt complet de toutes les pièces mobiles avant de quitter la position d'utilisation.

⚠ DANGER

Si la goulotte est ouverte, des objets peuvent être projetés à l'extérieur de la machine en direction de l'utilisateur ou de personnes à proximité. Un contact avec les lames est également possible. La projection d'objets ou le contact avec une lame peut causer des blessures graves ou mortelles.

N'utilisez jamais la machine si le déflecteur d'éjection latérale ou la goulotte d'éjection latérale n'est pas en place et en bon état de marche.

Pose de l'éjecteur latéral

Important: Assurez-vous que l'obturateur d'éjection arrière est en place avant de procéder au recyclage.

1. Coupez le moteur et attendez l'arrêt de toutes les pièces mobiles.
2. Si le bac à herbe est installé sur la machine, déposez-le; voir [Retrait du bac à herbe \(page 16\)](#).
3. Insérez l'obturateur d'éjection arrière; voir [Recyclage de l'herbe coupée \(page 14\)](#).
4. Déposez le déflecteur d'éjection latérale en tirant sur le ressort qui le maintient en place ([Figure 24](#)).

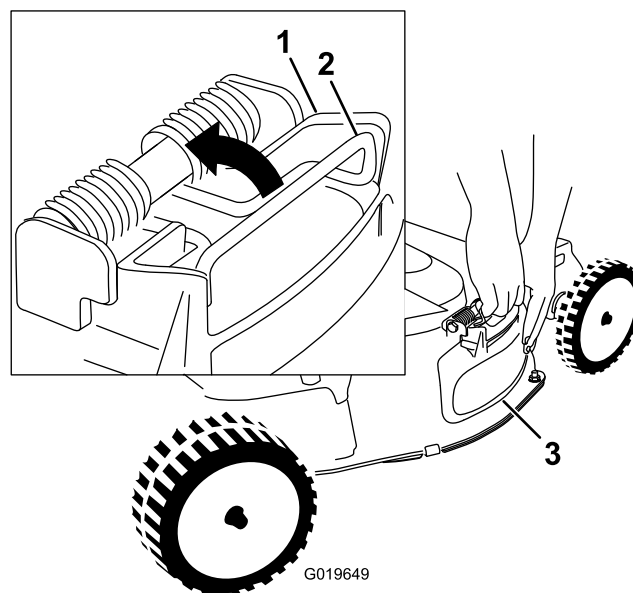

Figure 24

1. Haut du déflecteur d'éjection latérale
2. Ressort
3. Déflecteur d'éjection latérale

5. Pour monter la goulotte d'éjection latérale ([Figure 25](#)), tirez sur le ressort, lacez la goulotte sur l'ouverture et abaissez le ressort sur les pattes en haut de la goulotte.

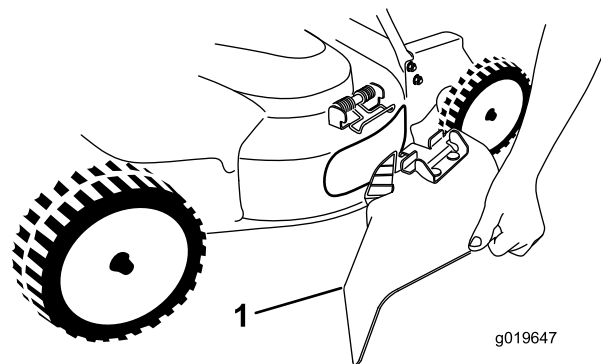

Figure 25

1. Goulotte d'éjection latérale

Retrait de l'éjecteur latéral

Pour retirer la goulotte d'éjection latérale, inversez la procédure décrite dans la section Pose de la goulotte d'éjection latérale.

Conseils d'utilisation

Recommandations générales

- Avant d'utiliser la machine, lisez attentivement les consignes de sécurité et ce manuel.
- Débarrassez la zone de travail des branches, pierres, câbles et autres débris qui pourraient être ramassés et projetés par les lames.
- Veillez à tenir tout le monde à l'écart de la zone de travail, en particulier les enfants et les animaux domestiques.
- Évitez de heurter les arbres, les murs, les bordures ou autres obstacles. Ne passez jamais intentionnellement sur un objet quel qu'il soit.
- Si la machine a heurté un obstacle ou commence à vibrer, coupez immédiatement le moteur, débranchez la bougie et vérifiez si la machine n'est pas endommagée.
- Maintenez les lames bien affûtées tout au long de la saison de tonte. De temps à autre, limez les ébréchures des lames.
- Remplacez les lames dès que nécessaire par des lames Toro d'origine.
- Ne tondez que si l'herbe ou les feuilles sont sèches. L'herbe et les feuilles humides ont tendance à s'agglomérer sur la pelouse et peuvent obstruer la machine et faire caler le moteur.

⚠ ATTENTION

En travaillant sur l'herbe ou les feuilles humides, vous risquez de glisser et de vous blesser gravement si vous touchez les lames en tombant.

Ne tondez que si l'herbe est sèche.

- Nettoyez le dessous de la machine après chaque utilisation. Reportez-vous à [Nettoyage du dessous de la machine \(page 28\)](#).
- Maintenez le moteur en bon état de marche.
- Sélectionnez le régime moteur le plus élevé pour obtenir une qualité de coupe optimale.

⚠ ATTENTION

Si le régime moteur est plus rapide que le réglage d'usine, la machine peut projeter un éclat de lame ou un morceau du moteur en direction de l'utilisateur ou de personnes à proximité et leur infliger des blessures graves ou mortelles.

- Ne modifiez pas le réglage du régulateur sur le moteur.
- Adressez-vous à un réparateur agréé si vous pensez que le régime moteur est supérieur à la normale.

- Nettoyez fréquemment le filtre à air. Le déchiquetage de l'herbe et des feuilles soulève plus de déchets et de poussière qui colmatent le filtre à air et réduisent les performances du moteur.

La tonte

- L'herbe pousse plus ou moins vite selon la saison. Pendant les grosses chaleurs, il est préférable de régler la hauteur de coupe à 51 mm (2 po), 64 mm (2-1/2 po) ou 83 mm (3 po). Ne tondez l'herbe que sur un tiers de sa hauteur à chaque fois. N'utilisez pas une hauteur de coupe inférieure à 51 mm (2 po), sauf si l'herbe est clairsemée ou à la fin de l'automne quand la pousse commence à ralentir.
- Si l'herbe est haute de plus de 15 cm (6 po), effectuez un premier passage à vitesse réduite à la hauteur de coupe la plus haute. Effectuez ensuite un deuxième passage à une hauteur de coupe inférieure pour obtenir une coupe plus esthétique. L'herbe trop longue se dépose en paquets sur la pelouse et risque d'obstruer la machine et de faire caler le moteur.
- Alternez la direction de la tonte. Cela permet de disperser les déchets plus uniformément et d'obtenir une fertilisation plus homogène.

Si l'aspect de la pelouse tonde n'est pas satisfaisant, essayez une ou plusieurs des solutions suivantes :

- Aiguissez les lames.
- Tondez en avançant plus lentement.
- Augmentez la hauteur de coupe.
- Tondez plus souvent.
- Empiètez sur les passages précédents pour tondre une largeur de bande réduite.
- Réglez la hauteur de coupe des roues avant un cran en dessous de celle des roues arrière. Par exemple, réglez les roues avant à 51 mm (2 po) et les roues arrière à 64 mm (2-1/2 po).

Hachage de feuilles

- Après la tonte, 50 % de la pelouse doit être visible sous la couche de feuilles hachées. À cet effet, vous devez peut-être repasser plusieurs fois sur les feuilles.
- Si la couche de feuilles est mince, réglez toutes les roues à la même hauteur.
- Si la couche de feuilles fait plus de 13 cm (5 po) d'épaisseur, réglez les roues avant 1 ou 2 crans plus haut que les roues arrière. Cela facilite le passage des feuilles sous la machine.
- Ralentissez la vitesse de déplacement si les feuilles ne sont pas hachées assez menues.

Entretien

Programme d'entretien recommandé

Périodicité d'entretien	Procédure d'entretien
Après les 5 premières heures de fonctionnement	<ul style="list-style-type: none">Changez l'huile moteur sans le filtre à huile.Effectuez l'entretien du système d'entraînement des lames.
À chaque utilisation ou une fois par jour	<ul style="list-style-type: none">Contrôlez le niveau d'huile moteur.Vérifiez le fonctionnement du système d'arrêt des lames. Les lames doivent s'arrêter dans les 3 secondes suivant le relâchement de la barre de commande. Si ce n'est pas le cas, contactez un dépositaire-réparateur agréé.Examinez le filtre à air.Contrôlez les lames et révisiez-les au besoin.Contrôlez les lames.Lavez le dessous du carter de la machine.
Toutes les 25 heures	<ul style="list-style-type: none">Nettoyez le préfiltre en mousse (plus souvent si l'atmosphère est très poussiéreuse).
Toutes les 50 heures	<ul style="list-style-type: none">Vidangez et changez l'huile moteur (plus fréquemment si vous utilisez la machine dans une atmosphère poussiéreuse).Contrôlez l'état des courroies.Examinez le flexible d'alimentation et remplacez-le au besoin.Enlevez les débris agglomérés sous le couvercle de la courroie.Effectuez l'entretien du système d'entraînement des lames.
Toutes les 100 heures	<ul style="list-style-type: none">Remplacez le filtre à huile.Contrôlez la bougie.Nettoyez le filtre du réservoir de carburant.Remplacez le filtre à carburant.
Toutes les 250 heures	<ul style="list-style-type: none">Remplacez la courroie du débrayage du frein des lames.
Toutes les 300 heures	<ul style="list-style-type: none">Remplacez l'élément en papier (plus souvent si l'atmosphère est très poussiéreuse).
Une fois par an ou avant le remisage	<ul style="list-style-type: none">Vidangez le réservoir de carburant avant les réparations qui le nécessitent et avant de remiser la machine.

Important: Reportez-vous au manuel du propriétaire du moteur pour toutes procédures d'entretien supplémentaires.

▲ PRUDENCE

Si vous laissez la bougie branchée, quelqu'un pourrait mettre le moteur en marche et vous blesser gravement, ainsi que les personnes à proximité.

Débranchez le fil de la bougie avant de procéder à tout entretien. Écartez le fil pour éviter tout contact accidentel avec la bougie.

Entretien du filtre à air

Périodicité des entretiens: À chaque utilisation ou une fois par jour

Toutes les 25 heures—Nettoyez le préfiltre en mousse (plus souvent si l'atmosphère est très poussiéreuse).

Toutes les 300 heures—Remplacez l'élément en papier (plus souvent si l'atmosphère est très poussiéreuse).

Important: Ne faites pas tourner le moteur sans le filtre à air au complet, sous peine d'endommager gravement le moteur.

1. Coupez le moteur et attendez l'arrêt de toutes les pièces mobiles.
2. Débranchez le fil de la bougie.
3. Déposez le couvercle et nettoyez-le soigneusement (Figure 26).

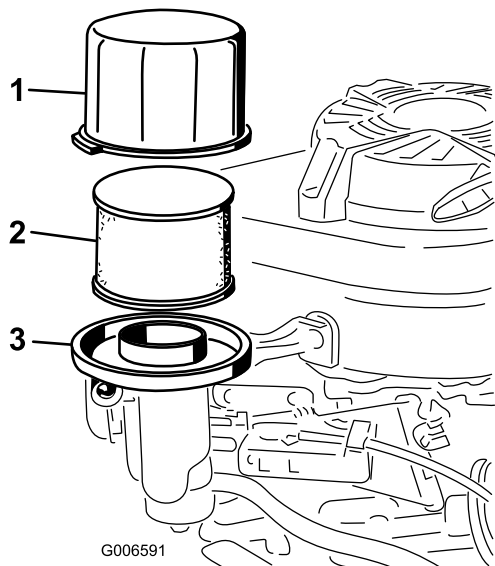

Figure 26

1. Couvercle
2. Préfiltre en mousse et élément en papier
3. Base du filtre à air

4. Déposez le préfiltre en mousse et l'élément en papier (Figure 26).
5. Retirez le préfiltre en mousse de l'élément en papier (Figure 26), et remplacez l'élément papier s'il est très encrassé.

Important: N'essayez pas de nettoyer l'élément en papier.

6. Nettoyez le préfiltre en mousse avec de l'eau et un détergent doux, puis séchez-le en le pressant légèrement dans un chiffon.

Remarque: Ne mettez pas d'huile sur le préfiltre en mousse.

7. Placez le préfiltre en mousse sur l'élément en papier.
8. Mettez le filtre à air complet en place.
9. Reposez le couvercle.

Vidange et remplacement de l'huile moteur

Périodicité des entretiens: Après les 5 premières heures de fonctionnement—Changez l'huile moteur sans le filtre à huile.

Toutes les 50 heures—Vidangez et changez l'huile moteur (plus fréquemment si vous utilisez la machine dans une atmosphère poussiéreuse).

1. Faites tourner le moteur pour réchauffer l'huile.

Remarque: L'huile chaude s'écoule plus facilement et entraîne plus d'impuretés.

ATTENTION

L'huile peut être chaude lorsque le moteur vient de tourner et peut causer des blessures graves au contact de la peau.

Évitez tout contact avec l'huile moteur chaude lors de la vidange.

2. Coupez le moteur et attendez l'arrêt de toutes les pièces mobiles.
3. Débranchez le fil de la bougie.
4. Placez un bac de vidange de capacité suffisante sous le côté droit de la machine.
5. Tournez le bouchon dans le sens antihoraire et sortez la jauge.
6. Inclinez la machine, filtre à air en haut, pour vidanger l'huile dans le bac de vidange (Figure 26).

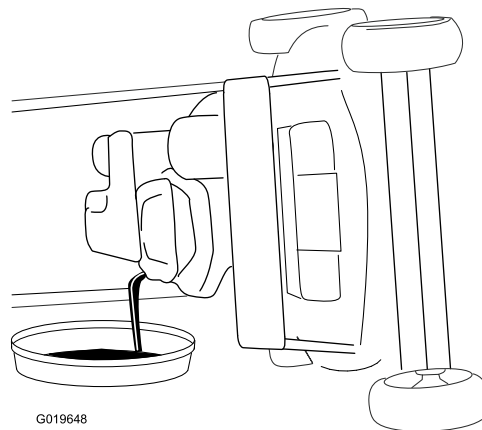

Figure 27

Remarque: Vous pouvez aussi vidanger l'huile du carter au moyen d'un extracteur d'huile.

7. Redressez la machine à la position normale d'usage.
8. Insérez la jauge dans le goulot de remplissage et vissez fermement le bouchon dans le sens horaire.
9. Recyclez l'huile vidangée conformément à la réglementation locale.
10. Versez de l'huile fraîche dans le carter moteur jusqu'au repère maximum sur la jauge. Reportez-vous à [3 Plein d'huile du carter moteur \(page 7\)](#).
11. Essuyez l'huile éventuellement répandue.

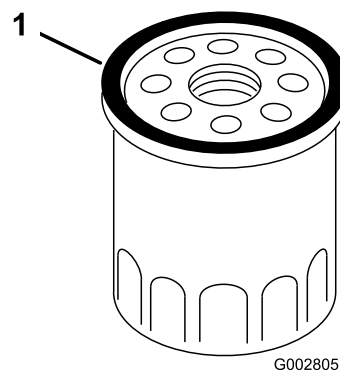

Figure 29

Remplacement du filtre à huile

Périodicité des entretiens: Toutes les 100 heures

1. Faites tourner le moteur pour réchauffer l'huile.

⚠ ATTENTION

L'huile peut être chaude lorsque le moteur vient de tourner et peut causer des blessures graves au contact de la peau.

Évitez tout contact avec l'huile moteur chaude lors de la vidange.

2. Coupez le moteur et attendez l'arrêt de toutes les pièces mobiles.
3. Débranchez le fil de la bougie.
4. Vidangez l'huile moteur; voir [Vidange et remplacement de l'huile moteur \(page 19\)](#).
5. Placez un chiffon sous le filtre à huile pour recueillir l'huile qui peut s'écouler lors de la dépose du filtre.
6. Déposez le filtre à huile ([Figure 28](#)).

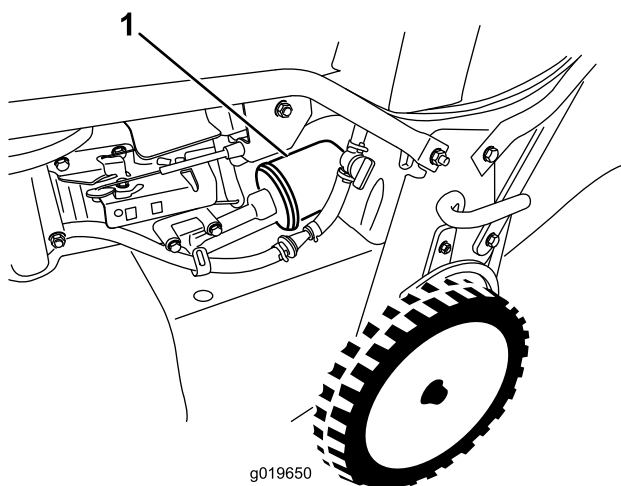

Figure 28

1. Filtre à huile

7. Avec les doigts, appliquez de l'huile sur le joint du filtre neuf ([Figure 29](#)).

1. Joint

8. Vissez le filtre neuf jusqu'à ce que le joint rencontre la base du filtre, puis serrez-le à la main de 2/3 de tour supplémentaire.
9. Versez de l'huile fraîche dans le carter moteur jusqu'au repère maximum sur la jauge; voir [3 Plein d'huile du carter moteur \(page 7\)](#).
10. Branchez le fil de la bougie.
11. Faites tourner le moteur pendant environ 3 minutes.
12. Arrêtez le moteur, attendez l'arrêt complet de toutes les pièces mobiles et recherchez des fuites d'huile éventuelles autour du filtre.
13. Ajoutez de l'huile pour compenser l'huile qui se trouve dans le filtre; voir [Contrôle du niveau d'huile moteur \(page 11\)](#).
14. Recyclez le filtre à huile usagé conformément à la réglementation locale en matière d'environnement.

Entretien de la bougie

Périodicité des entretiens: Toutes les 100 heures

Utilisez une bougie **NGK BPR5ES** ou équivalente.

1. Coupez le moteur et attendez l'arrêt de toutes les pièces mobiles.
2. Débranchez le fil de la bougie.
3. Nettoyez la surface autour de la bougie.
4. Retirez la bougie de la culasse.

Important: Remplacez la bougie si elle est fissurée, calaminée ou encrassée. Ne nettoyez pas les électrodes, car des particules risquent de tomber dans la culasse et d'endommager le moteur.

5. Réglez l'écartement des électrodes à 0,76 mm (0,030 po); voir [Figure 30](#).

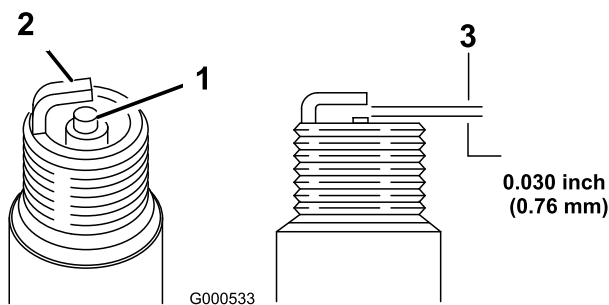

Figure 30

1. Bec isolant d'électrode centrale
2. Électrode latérale
3. Écartement (pas à l'échelle)

6. Posez la bougie et le joint.
7. Serrez la bougie à 23 Nm (17 pi-lb).
8. Branchez le fil de la bougie.

Contrôle de l'état des courroies

Périodicité des entretiens: Toutes les 50 heures

1. Coupez le moteur et attendez l'arrêt de toutes les pièces mobiles.
2. Déposez le couvercle de courroie (Figure 9) en retirant les 4 boulons qui le fixe au carter de la machine.
3. Vérifiez si les courroies sont fissurées, présentent des bords effilochés, des traces de brûlures ou d'autres dégâts.
4. Remplacez toutes les courroies endommagées.
5. Vous devez régler la courroie d'entraînement des lames si vous la remplacez. Reportez-vous à [Entretien du système d'entraînement des lames \(page 22\)](#).
6. Fixez le couvercle de la courroie avec les 4 boulons retirés à l'opération 2.

Vidange du réservoir de carburant et nettoyage du filtre à carburant

Périodicité des entretiens: Toutes les 50 heures—Examinez le flexible d'alimentation et remplacez-le au besoin.

Toutes les 100 heures—Nettoyez le filtre du réservoir de carburant.

Une fois par an ou avant le remisage—Vidangez le réservoir de carburant avant les réparations qui le nécessitent et avant de remiser la machine.

Remarque: Le filtre à carburant (crépine) est situé à l'intérieur du réservoir de carburant, au niveau de la

sortie. Ce filtre fait partie du réservoir de carburant et ne peut pas être déposé.

1. Coupez le moteur et laissez-le refroidir.

Important: Ne vidangez l'essence que lorsque le moteur est froid.
2. Débranchez le fil de la bougie.
3. Fermez le robinet d'arrivée de carburant.
4. Débranchez la conduite d'alimentation en desserrant le collier au niveau du carburateur.
5. Ouvrez le robinet d'arrivée de carburant et vidangez complètement le réservoir et la conduite de carburant dans un bidon homologué.
6. Déposez le réservoir de carburant de la machine.
7. Versez une petite quantité de carburant dans le réservoir, agitez le liquide à l'intérieur et versez-le dans un bidon homologué.
8. Reposez le réservoir de carburant et la conduite de carburant.

Remplacement du filtre à carburant

Périodicité des entretiens: Toutes les 100 heures

1. Coupez le moteur et attendez l'arrêt de toutes les pièces mobiles.
2. Débranchez le fil de la bougie.
3. Fermez le robinet d'arrivée de carburant (Figure 31).

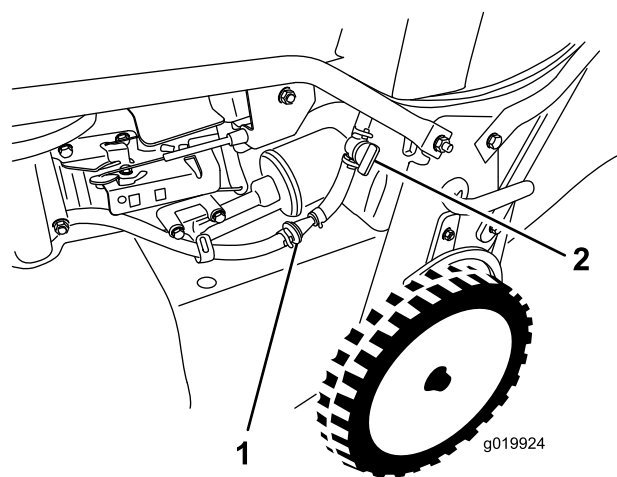

Figure 31

1. Filtre à carburant
2. Robinet d'arrivée de carburant

4. Déposez le filtre à carburant (Figure 31) de la conduite de carburant en desserrant les colliers qui entourent le filtre.

5. Posez un filtre à carburant neuf dans la conduite de carburant à l'aide des colliers retirés à l'opération 4.

Entretien du système d'entraînement des lames

Périodicité des entretiens: Après les 5 premières heures de fonctionnement

Toutes les 50 heures—Enlevez les débris agglomérés sous le couvercle de la courroie.

Toutes les 50 heures—Effectuez l'entretien du système d'entraînement des lames.

1. Desserrez les 2 vis sur le panneau d'accès au couvercle de courroie et déposez le panneau (Figure 32).

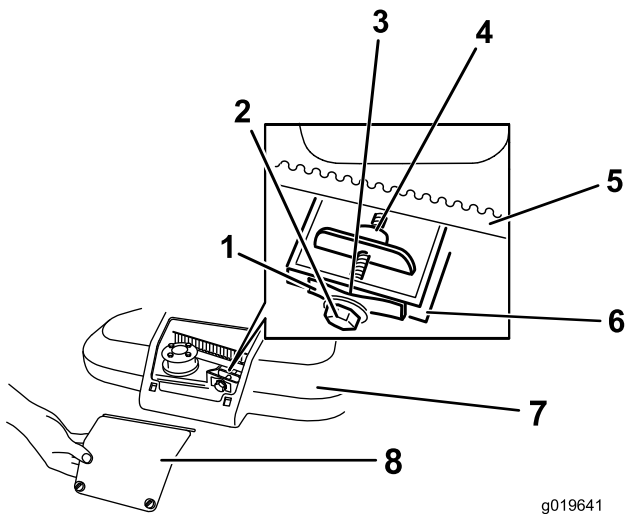

Figure 32

g019641

- | | |
|--------------------------------------|---|
| 1. Ressort de tension de la courroie | 5. Courroie d'entraînement des lames |
| 2. Boulon de réglage | 6. Paroi |
| 3. Espace | 7. Couvercle de courroie |
| 4. Écrou de réglage | 8. Panneau d'accès au couvercle de courroie |

2. Enlevez les débris qui se trouvent à l'intérieur du couvercle de courroie et autour des pièces à la brosse ou à l'air comprimé.
3. Placez une jauge d'épaisseur entre 0,13 et 0,76 mm (0,005 et 0,03 po) contre la paroi et faites-la glisser vers le bas derrière le ressort de tension de la courroie; voir Figure 33.

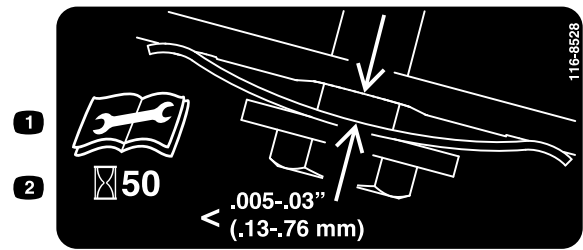

Figure 33

Remarque: Si un espace est visible entre la jauge et le ressort, serrez le boulon et l'écrou de réglage jusqu'à ce que la jauge d'épaisseur puisse à peine passer dans l'espace (Figure 32).

Important: Ne serrez pas le boulon de réglage excessivement. Cela risquerait d'endommager la courroie d'entraînement des lames.

4. Posez le panneau d'accès au couvercle de courroie.

Entretien des lames

Périodicité des entretiens: À chaque utilisation ou une fois par jour

Important: Vous aurez besoin d'une clé dynamométrique pour monter les lames correctement. Si vous n'en possédez pas ou si vous ne vous sentez pas capable d'effectuer cette procédure, adressez-vous à un dépositaire-réparateur agréé.

Chaque fois que le réservoir de carburant est vide, vérifiez l'affûtage des lames et leur état (usure ou dommages); voir [Contrôle des lames](#) (page 23). Si la lame est émoussée ou ébréchée, faites-la aiguiser ou remplacez-la. Remplacez immédiatement les lames usées, faussées, endommagées ou fêlées par des lames Toro d'origine.

⚠ DANGER

Une lame usée ou endommagée peut se briser et projeter le morceau cassé vers l'utilisateur ou des personnes à proximité, et leur infliger des blessures graves ou mortelles.

- Vérifiez l'état et l'usure des lames périodiquement.
- Remplacez les lames usées ou endommagées.

Remarque: Utilisez des lames bien aiguisées durant toute la saison de tonte, pour obtenir une coupe nette sans arracher ni déchiqueter les brins d'herbe. L'herbe arrachée ou déchiquetée brunit sur les bords, sa croissance ralentit et elle devient plus sensible aux maladies.

Préparation à l'entretien des lames

Basculez la machine sur le côté, filtre à air en haut, jusqu'à ce que la partie supérieure du guidon soit posée sur le sol.

⚠ ATTENTION

Les lames sont tranchantes et vous pouvez vous blesser gravement à leur contact.

- Débranchez le fil de la bougie.
- Portez des gants pour effectuer l'entretien des lames.

Contrôle des lames

Périodicité des entretiens: À chaque utilisation ou une fois par jour

1. Examinez le tranchant des lames (Figure 34). Si elles ne sont pas tranchantes ou présentent des indentations, déposez les lames et affûtez-les ou remplacez-les.

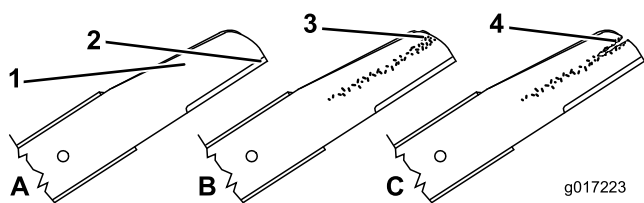

Figure 34

- | | |
|-------------------|-----------------------------------|
| 1. Partie relevée | 3. Usure/formation d'une entaille |
| 2. Tranchant | 4. Fissure |

2. Inspectez les lames, surtout la partie relevée (Figure 42). Remplacez immédiatement toute lame endommagée, usée ou qui présente une entaille (Figure 34).

⚠ DANGER

Si une lame devient trop usée, une entaille se forme entre la partie relevée et la partie plane. La lame pourrait se briser et un morceau être projeté du dessous de la machine, vous blessant gravement ou une personne à proximité.

- Vérifiez l'état et l'usure des lames périodiquement.
- N'essayez jamais de redresser une lame faussée ou de souder une lame brisée ou fendue.
- Recherchez les lames faussées; voir [Détection des lames faussées \(page 23\)](#).

Détection des lames faussées

1. Faites tourner les lames jusqu'à ce qu'elles soient dans la position illustrée à la Figure 35.

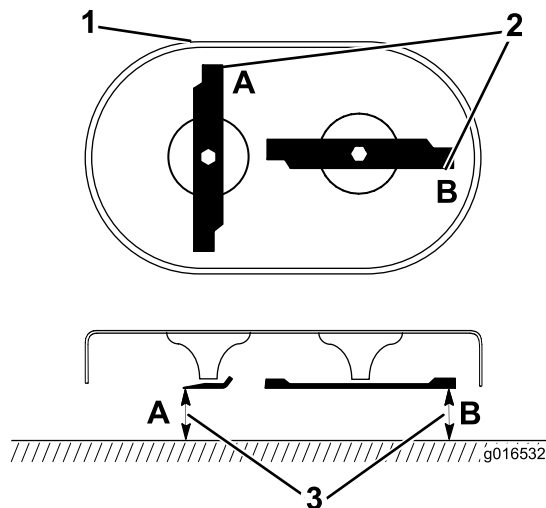

Figure 35

- | | |
|------------------------------|---|
| 1. Avant du tablier de coupe | 3. Mesurez la distance entre le tranchant et une surface plane et lisse |
| 2. Mesurer aux points A et B | |

2. Mesurez la distance entre une surface plane et le tranchant aux points A et B, (Figure 35), et notez les deux dimensions.
3. Faites tourner les points de sorte que leurs extrémités opposées soient aux points A et B.
4. Répétez les mesures de l'opération 2 et notez-les.

Remarque: Si la différence entre les dimensions A et B obtenues aux opérations 2 et 4 dépasse 3 mm (1/8 po), cela signifie que la lame est faussée et doit être remplacée; voir [Dépose des lames \(page 24\)](#) et [Pose des lames \(page 24\)](#).

⚠ ATTENTION

Une lame faussée ou endommagée peut se briser et projeter le morceau cassé dans votre direction ou celle de personnes à proximité, et causer des blessures graves ou mortelles.

- Remplacez toujours une lame faussée ou endommagée par une neuve.
- Ne créez jamais d'indentations dans les bords ou à la surface des lames, par exemple en les limant.

Dépose des lames

Remplacez les lames si elles heurtent un obstacle, et si elles sont déséquilibrées, faussées ou usées. Utilisez toujours des lames de rechange Toro d'origine.

1. Utilisez un bloc de bois pour immobiliser chaque lame et tournez le boulon de lame dans le sens antihoraire, comme montré à la [Figure 36](#).

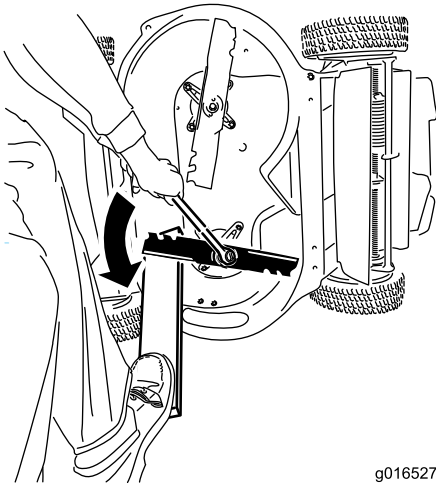

Figure 36

2. Déposez chaque lame comme montré à la [Figure 37](#).

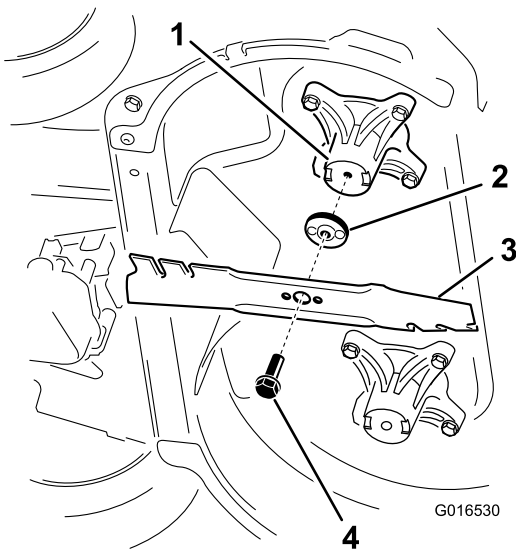

Figure 37

- | | |
|--|-----------------------|
| 1. Axe (2) | 3. Lame (2) |
| 2. Dispositif d'entraînement des lames (2) | 4. Boulon de lame (2) |

3. Contrôlez l'état et l'usure des goupilles sur les dispositifs d'entraînement des lames.

Pose des lames

1. Posez la première lame de sorte qu'elle soit horizontale, avec toutes les fixations, comme montré à la [Figure 37](#).

Remarque: Serrez le boulon à la main.

Important: Les extrémités relevées des lames doivent être dirigées vers la machine. Assurez-vous que les parties en relief de chaque dispositif d'entraînement s'emboîtent dans les creux de la tête de l'axe correspondant, et que les goupilles situées de l'autre côté de chaque dispositif d'entraînement s'emboîtent dans les trous de la lame correspondante.

2. Immobilisez chaque lame à l'aide d'une planche et tournez le boulon de lame dans le sens horaire au moyen d'une clé dynamométrique comme montré à la [Figure 38](#); serrez chaque boulon de lame à 82 Nm (60 pi-lb).

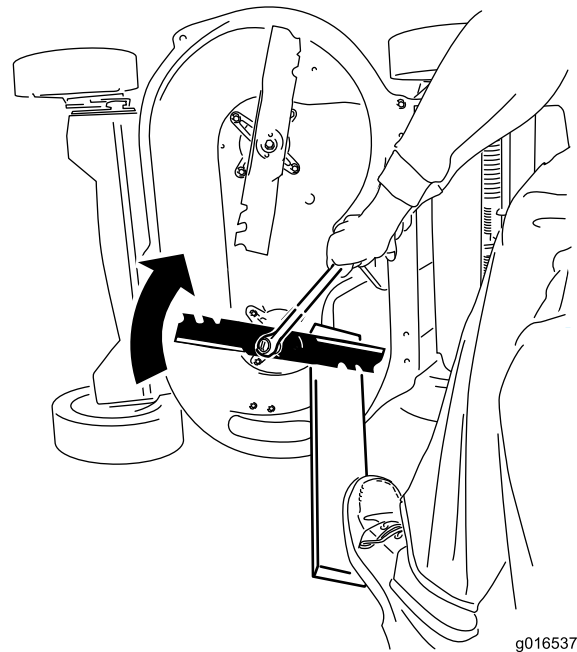

Figure 38

Important: Un boulon vissé à 82 Nm (60 pi-lb) est très serré. Appuyez de tout votre poids sur la clé et serrez solidement le boulon. Il est pratiquement impossible de trop serrer ce boulon.

3. Faites tourner la lame installée d'un quart de tour jusqu'à la verticale, puis montez l'autre lame de la même manière que la première (voir l'opération 1).

Remarque: Les lames devraient être perpendiculaires et former un « T » renversé, comme montré à la [Figure 39](#).

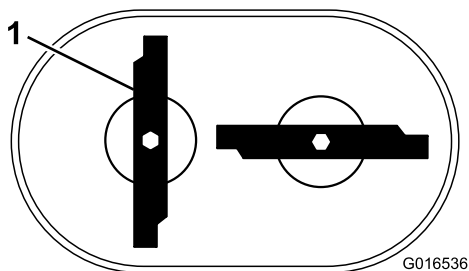

Figure 39

1. Lame (2)

4. Serrez la deuxième lame; voir l'opération 2.
5. Faites tourner les lames à la main d'un tour complet (360°) pour vous assurer qu'elles ne se touchent pas.

Remarque: Si les lames se touchent, c'est qu'elles ne sont pas correctement installées. Recommencez les opérations 1 à 3 jusqu'à ce que les lames ne se touchent plus.

⚠ ATTENTION

Des lames mal installées risquent d'endommager la machine ou de blesser l'utilisateur ou toute personne à proximité.

Remplacement de la courroie de débrayage du frein des lames (BBC)

Périodicité des entretiens: Toutes les 250 heures

1. Coupez le moteur et attendez l'arrêt de toutes les pièces mobiles.
2. Débranchez le fil de la bougie.
3. Enlevez les 4 boulons qui fixent le couvercle de courroie à la machine.

Remarque: Conservez les boulons pour fixer le couvercle de courroie au carter de la machine.

4. Déposez le couvercle de courroie.
5. Enlevez les débris agglomérés sous le couvercle de la courroie.
6. Déposez la protection de la courroie du BBC (Figure 40).

Remarque: Conservez les fixations pour remonter la courroie du BBC ultérieurement.

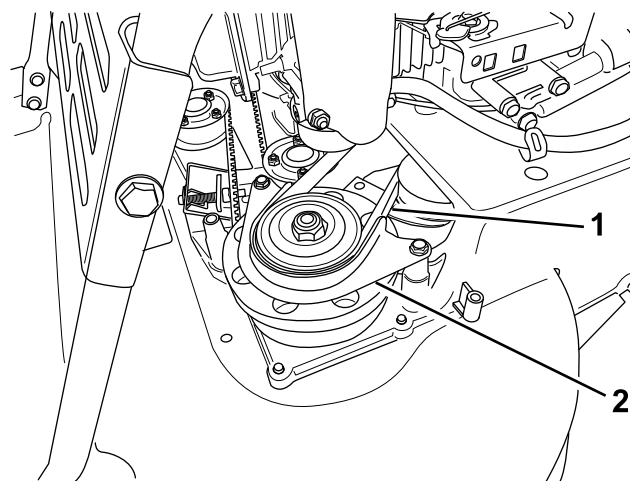

Figure 40

1. Courroie du BBC
2. Protection de courroie du BBC

7. Retirez la courroie du BBC de la poulie de tambour de frein.
8. Avancez la patte (Figure 41).

Remarque: La patte empêche la transmission de s'incliner à tel point que la courroie de transmission se déchausse.

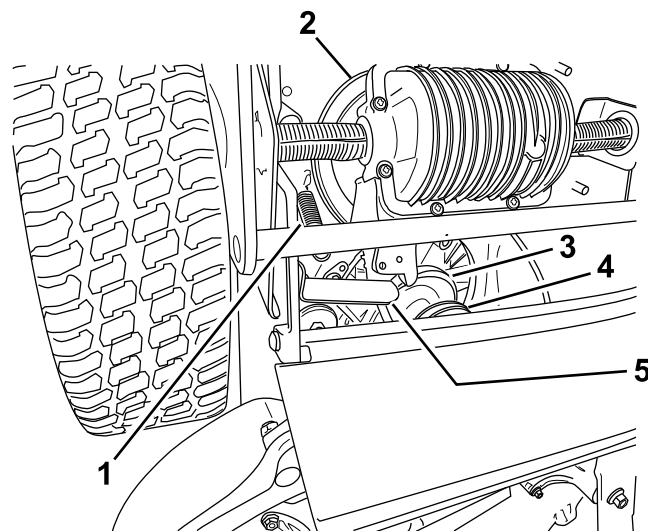

Figure 41

1. Ressort de tension de transmission
2. Transmission
3. Courroie du BBC
4. Courroie de transmission
5. Patte

9. Déposez le ressort de tension de transmission.
10. Enlevez la courroie de transmission de la poulie de transmission.
11. Déposez la courroie de BBC.

Remarque: Tenez une des lames avec un gant ou un chiffon et tournez l'axe de la lame pour faciliter la dépose de la courroie de BBC.

12. Pour installer une courroie de BBC neuve, inversez les opérations ci-dessus.
13. Réglez le câble de BBC; voir [Réglage du câble de frein de lame](#) (page 26).

Réglage du câble d'autotraction

Si la machine n'avance pas automatiquement ou a tendance à avancer quand vous relâchez la barre de commande, réglez le câble d'entraînement.

1. Arrêtez la machine et attendez l'arrêt complet de toutes les pièces mobiles.
2. Desserrez l'écrou du support de guidage du câble (Figure 42).

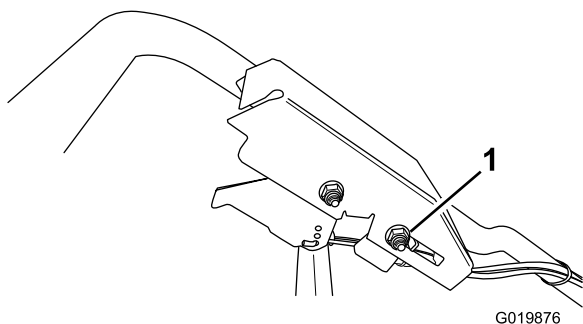

Figure 42

1. Écrou de support de guidage du câble

3. Faites glisser l'écrou du support de guidage du câble **vers** la machine pour **accroître** l'autotraction et faites glisser l'écrou **à l'opposé** de la machine pour **réduire** l'autotraction.
4. Resserrez l'écrou du support de guidage du câble.
5. Faites un essai de fonctionnement pour vérifier la transmission, et répétez les opérations précédentes au besoin.

Remarque: Si la tondeuse a tendance à avancer sans que la barre de commande soit engagée ou si les roues tournent lorsque vous décollez les roues arrière du sol, le câble est trop tendu; desserrez l'écrou du support de guidage du câble, tirez légèrement la gaine du câble vers le bas (dans la direction opposée à la machine) puis resserrez l'écrou du support de guidage du câble.

Remarque: Vous pouvez aussi régler la vitesse au sol maximale (lorsque la barre de commande est complètement engagée) à votre convenance.

Réglage du câble du frein de lame

Réglez le câble du frein des lames chaque fois que vous installez un câble neuf ou que vous remplacez la courroie de débrayage du frein des lames (BBC).

1. Coupez le moteur et attendez l'arrêt de toutes les pièces mobiles.
2. Débranchez le fil de la bougie.
3. Déposez le couvercle de courroie (Figure 9) en retirant les 4 boulons qui le fixe au carter de la machine.

Remarque: Conservez les boulons pour fixer le couvercle de courroie au carter de la machine.

4. Enlevez les débris agglomérés sous le couvercle de la courroie.
5. Desserrez la vis du serre-câble (Figure 43).

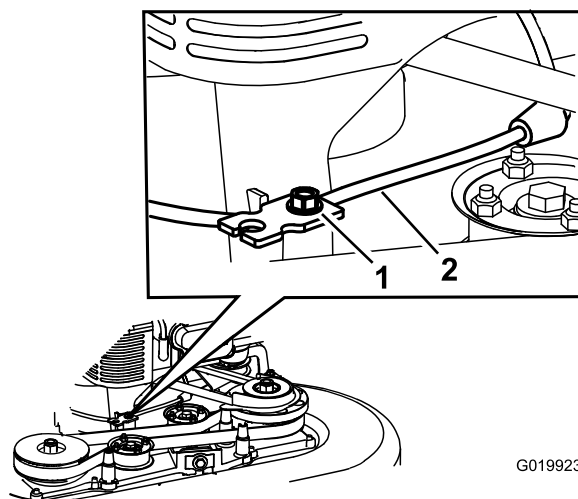

Figure 43

1. Vis de serre-câble
2. Câble de frein des lames

6. Tirez la gaine du câble jusqu'à obtention d'un mou de 3 mm (1/8 po).

Remarque: N'exercez pas de tension sur le ressort.

7. Serrez la vis du serre-câble pour bloquer le réglage.
8. Fixez le couvercle de la courroie avec les 4 boulons retirés à l'opération 3.
9. Branchez le fil de la bougie.
10. Vérifiez le fonctionnement du débrayage du frein des lames; voir [Contrôle du fonctionnement du système d'arrêt des lames](#) (page 14).

Remplacement de la courroie d'entraînement des lames

Remplacez la courroie d'entraînement des lames au besoin.

1. Coupez le moteur et attendez l'arrêt de toutes les pièces mobiles.
2. Débranchez le fil de la bougie.
3. Déposez le couvercle de courroie (Figure 9) en retirant les 4 boulons qui le fixe au carter de la machine.

Remarque: Conservez les boulons pour fixer le couvercle de courroie au carter de la machine.

4. Enlevez les débris agglomérés sous le couvercle de la courroie.
5. Déposez la protection de courroie de BBC ainsi que les fixations.

Remarque: Conservez la protection de la courroie de BBC et les fixations pour la repose.

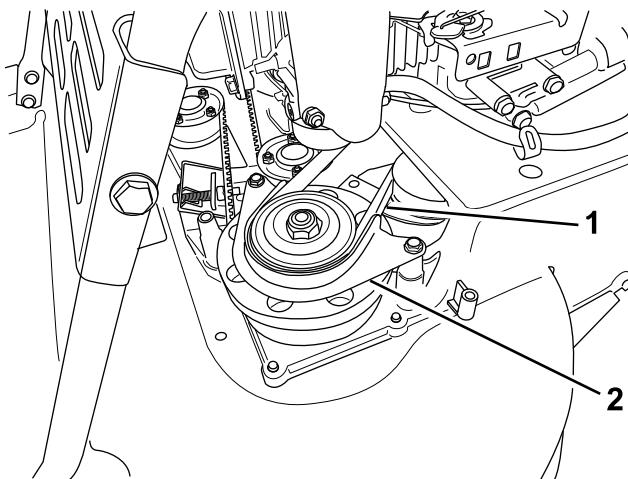

Figure 44

1. Courroie du BBC
2. Protection de courroie du BBC

6. Retirez la courroie de BBC de la poulie avant gauche.
7. Desserrez le boulon de réglage (Figure 32).
8. Déposez la poulie de tension fixe et les fixations (Figure 45).

Remarque: Conservez la poulie de tension et les fixations pour la repose.

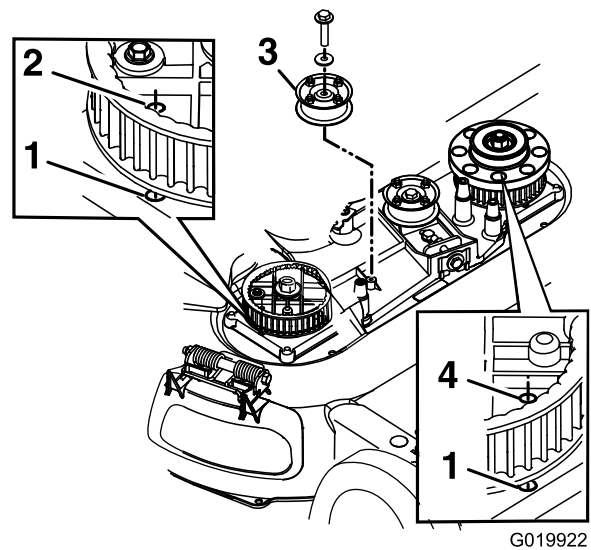

Figure 45

La poulie de tension de BBC n'est pas représentée pour plus de clarté

1. Trou dans le carter
2. Trou de pignon droit
3. Poulie de tension fixe
4. Trou de pignon gauche

9. Déposez la courroie d'entraînement des lames.
10. Alignez les trous des pignons gauche et droit sur les trous du carter, comme montré à la Figure 45.

Remarque: Maintenez les pignons en place avec une tige ou un tournevis.

11. Lorsque les pignons sont bloqués en place, installez la courroie d'entraînement des lames et la poulie de tension fixe.

Remarque: Vérifiez que les dents sont bien engagées dans les pignons.

12. Réglez la tension de la courroie comme recommandés; voir [Entretien du système d'entraînement des lames \(page 22\)](#).
13. Retirez la tige ou le tournevis des pignons.
14. Vérifiez que les lames sont correctement alignées sous le carter; voir [Entretien des lames \(page 22\)](#).
15. Posez la courroie de BBC et sa protection, ainsi que les fixations.
16. Fixez le couvercle de la courroie avec les 4 boulons retirés à l'opération 3.
17. Branchez le fil de la bougie.
18. Vérifiez le fonctionnement de la barre de commande et du débrayage du frein des lames (BBC).

Nettoyage du dessous de la machine

Pour obtenir des résultats optimaux, le dessous de la machine doit rester propre. Vous pouvez laver ou gratter la machine pour enlever les déchets d'herbe.

Lavage de la machine

Périodicité des entretiens: À chaque utilisation ou une fois par jour—Lavez le dessous du carter de la machine.

1. Placez la machine sur une surface plane bétonnée ou asphaltée, à proximité d'un tuyau d'arrosage.
2. Démarrez le moteur.
3. Tenez le tuyau d'arrosage à hauteur du guidon et dirigez le jet d'eau vers le sol, juste devant la roue arrière droite (Figure 46).

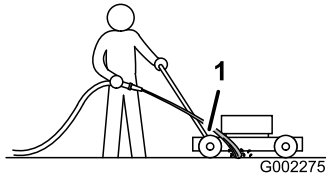

Figure 46

1. Roue arrière droite

Remarque: Les lames en rotation aspirent l'eau et nettoient les débris d'herbe accumulés. Laissez l'eau couler jusqu'à ce qu'il ne reste plus d'herbe sous le carter.

4. Coupez le moteur et attendez l'arrêt de toutes les pièces mobiles.
5. Coupez l'arrivée d'eau du tuyau d'arrosage.
6. Mettez le moteur en marche et laissez-le tourner pendant quelques minutes pour sécher la machine et ses composants.

Nettoyage du dessous de la machine par grattage

Si le lavage au jet d'eau ne parvient pas à débarrasser le dessous de la machine de tous les débris, raclez ceux qui restent.

1. Débranchez le fil de la bougie.
2. Vidangez le réservoir de carburant; voir [Vidange du réservoir de carburant et nettoyage du filtre à carburant \(page 21\)](#).

⚠ ATTENTION

Lorsque vous basculez la machine, du carburant peut s'échapper du carburateur ou du réservoir. L'essence est extrêmement inflammable et explosive et risque de causer des blessures corporelles ou des dégâts matériels dans certaines conditions.

Pour éviter de répandre du carburant, laissez tourner le moteur jusqu'à ce qu'il s'arrête faute de carburant ou vidangez le réservoir avec une pompe manuelle; ne siphonnez jamais le carburant.

3. Basculez la machine sur le côté, filtre à air en haut, jusqu'à ce que la partie supérieure du guidon soit posée sur le sol.
4. Enlevez les saletés et les déchets d'herbe collés à l'aide d'un racloir en bois; prenez garde aux bavures et aux bords tranchants.
5. Redressez la machine en position normale.
6. Faites le plein de carburant.
7. Branchez le fil de la bougie.

Remisage

Remisez la machine dans un local frais, propre et sec. Couvrez la machine pour la garder propre et la protéger.

Informations générales

Remisez la machine dans un local frais, propre et sec. Couvrez la machine pour la garder propre et la protéger.

1. Effectuez les procédures d'entretien annuelle recommandées; voir [Entretien \(page 18\)](#).
2. Nettoyez le dessous de la machine; voir [Nettoyage du dessous de la machine \(page 28\)](#).
3. Enlevez les débris d'herbe sèche, la saleté et la crasse des surfaces externes du moteur, du capot et du dessus de la machine.
4. Vérifiez l'état des lames; voir [Contrôle des lames \(page 23\)](#).
5. Effectuez l'entretien du filtre à air; voir [Entretien du filtre à air \(page 16\)](#).
6. Serrez tous les écrous, boulons et vis.
7. Retouchez tous les points de rouille et les surfaces éraflées avec de la peinture en vente chez les dépositaire-réparateur agréés.

Préparation du système d'alimentation

⚠ ATTENTION

L'essence peut s'évaporer si vous la conservez trop longtemps; les vapeurs de carburant risquent en outre d'exploser si elles rencontrent une flamme nue.

- Ne conservez pas l'essence trop longtemps.
- S'il reste du carburant dans le réservoir ou le carburateur, ne remisez pas la machine dans un local fermé où se trouve une flamme nue (comme celle de la veilleuse d'un chauffe-eau ou d'une chaudière).
- Laissez refroidir le moteur avant de remiser la machine dans un local fermé.

Lors du dernier plein de la saison, ajoutez un stabilisateur au carburant selon les instructions du constructeur du moteur. Vidangez le réservoir de carburant après la dernière tonte, avant de remiser la machine.

1. Laissez tourner le moteur de la machine jusqu'à ce qu'il s'arrête faute de carburant.

2. Remettez le moteur en marche.
3. Laissez tourner le moteur jusqu'à ce qu'il s'arrête. Le moteur est suffisamment sec lorsqu'il n'y a plus moyen de le faire démarrer.

Préparation du moteur

1. Lorsque le moteur est encore chaud, remplacez l'huile moteur et le filtre à huile; voir [Vidange et remplacement de l'huile moteur \(page 19\)](#) et [Remplacement du filtre à huile \(page 20\)](#).
2. Déposez la bougie.
3. Au moyen d'une burette, versez environ 30 ml (1 oz) d'huile dans le carter par le trou de la bougie.
4. Tirez lentement la poignée du lanceur à plusieurs reprises pour bien répartir l'huile à l'intérieur du cylindre.
5. Reposez la bougie sans rebrancher le fil. Attachez le fil pour qu'il ne touche pas la bougie.

Remise en service après remisage

1. Contrôlez et resserrez toutes les fixations.
2. Retirez la bougie et faites tourner le moteur rapidement à l'aide du lanceur pour éliminer l'excédent d'huile dans le cylindre.
3. Examinez la bougie d'allumage et remplacez-la si elle est encrassée, usée ou fendue; reportez-vous au Manuel du propriétaire du moteur.
4. Montez et serrez la bougie au couple recommandé de 20 Nm (180 lb-po).
5. Procédez aux entretiens requis; voir [Entretien \(page 18\)](#).
6. Contrôlez le niveau d'huile moteur; voir [Contrôle du niveau d'huile moteur \(page 11\)](#).
7. Remplissez le réservoir de carburant d'essence neuve; voir [Remplissage du réservoir de carburant \(page 11\)](#).
8. Branchez le fil de la bougie.

Dépistage des défauts

Problème	Cause possible	Mesure corrective
Le moteur ne démarre pas.	<ol style="list-style-type: none"> 1. Le réservoir de carburant est vide ou le circuit d'alimentation contient du carburant qui n'est pas frais. 2. Le robinet d'arrivée de carburant est fermé. 3. La commande d'accélérateur ne se trouve pas à la position correcte. 4. Impuretés, eau ou carburant altéré dans le système d'alimentation. 5. Le fil de la bougie n'est pas branché. 6. La bougie est piquée ou encrassée, ou l'écartement des électrodes est incorrect. 7. Le filtre à carburant est encrassé. 	<ol style="list-style-type: none"> 1. Vidangez le réservoir d'essence et/ou remplissez-le d'essence fraîche. Si le problème persiste, consultez un dépositaire réparateur agréé. 2. Ouvrez le robinet d'arrivée de carburant. 3. Réglez la commande d'accélérateur en position Starter. 4. Contactez un dépositaire-réparateur agréé. 5. Branchez le fil de la bougie. 6. Contrôlez la bougie et réglez l'écartement des électrodes au besoin. Remplacez la bougie si elle est piquée, encrassée ou fissurée. 7. Remplacez le filtre à carburant et nettoyez la crépine à l'intérieur du réservoir.
Le moteur démarre difficilement ou perd de la puissance.	<ol style="list-style-type: none"> 1. L'élément filtrant est encrassé, ce qui limite le débit d'air. 2. Le niveau d'huile moteur est insuffisant ou l'huile est encrassée. 3. Le flexible d'évent du réservoir de carburant est bouché. 4. Le filtre à carburant est encrassé. 5. Impuretés, eau ou carburant altéré dans le système d'alimentation. 6. Des déchets, herbe coupée et autres débris sont agglomérés sous le carter de la machine. 7. La bougie est piquée ou encrassée, ou l'écartement des électrodes est incorrect. 	<ol style="list-style-type: none"> 1. Nettoyez le préfiltre et/ou remplacez l'élément en papier du filtre à air. 2. Contrôlez le niveau d'huile moteur. Changez l'huile si elle est encrassée ou faites l'appoint si le niveau est insuffisant. 3. Nettoyez ou remplacez le flexible d'évent du réservoir de réservoir de carburant. 4. Remplacez le filtre à carburant et nettoyez la crépine à l'intérieur du réservoir. 5. Contactez un dépositaire-réparateur agréé. 6. Nettoyez le dessous du carter de la machine. 7. Contrôlez la bougie et réglez l'écartement des électrodes au besoin. Remplacez la bougie si elle est piquée, encrassée ou fissurée.
Le moteur ne tourne pas régulièrement.	<ol style="list-style-type: none"> 1. Le fil de la bougie n'est pas solidement connecté à la bougie. 2. La bougie est piquée ou encrassée, ou l'écartement des électrodes est incorrect. 3. La commande d'accélérateur ne se trouve pas à la position Haut régime. 4. L'élément filtrant du filtre à air est encrassé, ce qui limite le débit d'air. 5. Le filtre à carburant est encrassé. 	<ol style="list-style-type: none"> 1. Branchez solidement le fil à la bougie. 2. Contrôlez la bougie et réglez l'écartement des électrodes au besoin. Remplacez la bougie si elle est piquée, encrassée ou fissurée. 3. Placez la commande d'accélérateur à la position Haut régime. 4. Nettoyez le préfiltre et/ou remplacez l'élément en papier du filtre à air. 5. Remplacez le filtre à carburant et nettoyez la crépine à l'intérieur du réservoir.

Problème	Cause possible	Mesure corrective
La machine ou le moteur vibre excessivement.	<ol style="list-style-type: none"> 1. Une lame est faussée ou déséquilibrée. 2. Un boulon de lame est desserré. 3. Des déchets d'herbe coupée et autres débris sont agglomérés sous le carter de la machine. 4. Les boulons de montage du moteur sont desserrés. 5. Les poulies de moteur, de tension ou de lames sont desserrées. 6. La poulie du moteur est endommagée. 7. Axe de lame faussé. 8. La courroie est endommagée. 	<ol style="list-style-type: none"> 1. Équilibrez la ou les lames. Remplacez les lames qui sont faussées. 2. Serrez les boulons des lames. 3. Nettoyez le dessous du carter de la machine. 4. Serrez les boulons de montage du moteur. 5. Resserrez la poulie. 6. Contactez un dépositaire-réparateur agréé. 7. Contactez un dépositaire-réparateur agréé. 8. Remplacez la courroie.
La tonte n'est pas uniforme.	<ol style="list-style-type: none"> 1. Les quatre roues ne sont pas à la même hauteur. 2. Les lames sont émoussées. 3. Vous tondez en suivant le même parcours chaque fois. 4. Des déchets d'herbe coupée et autres débris sont agglomérés sous le carter de la machine. 5. Axe de lame faussé. 	<ol style="list-style-type: none"> 1. Réglez les 4 roues à la même hauteur. 2. Affûtez et équilibrez les lames. 3. Changez le parcours de la tondeuse. 4. Nettoyez le dessous du carter de la machine. 5. Contactez un dépositaire-réparateur agréé.
La goulotte d'éjection se bouche.	<ol style="list-style-type: none"> 1. La commande d'accélérateur ne se trouve pas à la position Haut régime. 2. La hauteur de coupe est trop basse. 3. Vous vous déplacez trop vite. 4. L'herbe est humide. 5. Des déchets d'herbe coupée et autres débris sont agglomérés sous le carter de la machine. 	<ol style="list-style-type: none"> 1. Placez la commande d'accélérateur à la position Haut régime. 2. Augmentez la hauteur de coupe; au besoin, effectuez un second passage à une hauteur de coupe inférieure. 3. Ralentissez. 4. Attendez que l'herbe soit sèche avant de la tondre. 5. Nettoyez le dessous du carter de la machine.
La machine n'avance pas automatiquement.	<ol style="list-style-type: none"> 1. Le câble de commande d'autopropulsion est dérégulé ou endommagé. 2. Des débris sont agglomérés autour de la courroie. 3. La courroie est endommagée. 	<ol style="list-style-type: none"> 1. Réglez le câble de commande d'autopropulsion; remplacez-le au besoin. 2. Enlevez les débris autour de la courroie. 3. Remplacez la courroie.
Les lames ne tournent pas ou patinent.	<ol style="list-style-type: none"> 1. La courroie du BBC ou la courroie de distribution est usée, lâche ou cassée. 2. La courroie du BBC s'est déchaussée de la poulie. 3. Le câble du BBC est usé, lâche ou cassé. 	<ol style="list-style-type: none"> 1. Réglez le câble du BBC; réglez la tension de la courroie de distribution; remplacez-les au besoin. 2. Vérifiez l'état de la courroie et remplacez-la au besoin. 3. Réglez le câble du BBC; remplacez-le au besoin.

Problème	Cause possible	Mesure corrective
Les lames se touchent.	<ol style="list-style-type: none"> 1. Les lames ne sont pas montées ou alignées correctement. 2. Les adaptateurs de lame sont usés, lâches ou cassés. 3. La courroie de distribution est usée, lâche ou cassée. 4. Les pignons de distribution ou la poulie de tension sont usés, lâches ou cassés. 	<ol style="list-style-type: none"> 1. Montez les lames correctement. 2. Remplacez les adaptateurs de lame. 3. Resynchroniser les lames et réglez la tension de la courroie de distribution; remplacez-la au besoin. 4. Remplacez les pignons ou la poulie de tension au besoin.

Remarques:

Remarques:

Remarques:



Conditions et produits couverts

The Toro Company et sa filiale, Toro Warranty Company, en vertu de l'accord passé entre elles, s'engagent conjointement à réparer les produits Toro ci-dessous s'ils présentent un défaut de fabrication ou de matériau.

Durées de garantie à partir de la date d'achat par le propriétaire d'origine :

Produits	Période de garantie
Tondeuses de 53 cm (21 po)	2 ans, usage résidentiel ¹ 1 an, usage commercial
• Moteurs ⁴	Honda – 2 ans Kawasaki – 3 ans
Tondeuses de 76 cm (30 po)	2 ans, usage résidentiel ¹ 1 an, usage commercial
• Moteurs ⁴	Kawasaki – 3 ans
Tondeuses autotractées de taille moyenne	2 ans
• Moteurs ⁴	Kawasaki – 3 ans
Tondeuses Grand Stand®	5 ans ou 1 200 heures ²
• Moteurs ⁴	3 ans
• Châssis	À vie (propriétaire d'origine uniquement) ³
Tondeuses Z Master® série 2000	4 ans ou 500 heures ²
• Moteurs ⁴	3 ans
• Châssis	À vie (propriétaire d'origine uniquement) ³
Tondeuses Z Master® série 3000	5 ans ou 1 200 heures ²
• Moteurs ⁴	3 ans
• Châssis	À vie (propriétaire d'origine uniquement) ³
Tondeuses Z Master® série 5000	5 ans ou 1 200 heures ²
• Moteurs ⁴	Kohler Command – 2 ans Kohler EFI – 3 ans
• Châssis	À vie (propriétaire d'origine uniquement) ³
Tondeuses Z Master® série 6000	5 ans ou 1 200 heures ²
• Moteurs ⁴	Kawasaki – 3 ans
• Châssis	À vie (propriétaire d'origine uniquement) ³
Tondeuses Z Master® série 7000	5 ans ou 1 200 heures ²
• Moteurs ⁴	2 ans
• Châssis	À vie (propriétaire d'origine uniquement) ³
Tondeuses Z Master® série 8000	2 ans ou 1 200 heures ²
• Moteurs ⁴	2 ans
• Châssis	À vie (propriétaire d'origine uniquement) ³
Toutes les tondeuses	
• Batterie	90 jours, pièces et main-d'œuvre 1 an, pièces seulement
• Courroies et pneus	90 jours
• Accessoires	1 an

¹L'usage résidentiel désigne l'utilisation du produit sur le terrain où se trouve votre domicile. L'utilisation dans plusieurs lieux est considérée comme un usage commercial, couvert par une garantie commerciale.

²Selon la première échéance.

³Garantie à vie du châssis – Si le châssis principal, qui est constitué de pièces soudées ensemble pour former la structure du tracteur et sur lequel sont fixés d'autres composants, comme le moteur, se fissure ou est cassé pendant l'utilisation normale, il sera réparé ou remplacé, au choix de Toro, gratuitement dans le cadre de la garantie, pièces et main-d'œuvre comprises. Toute défaillance du châssis causée par un usage incorrect ou abusif et toute défaillance ou réparation requise pour cause de rouille ou de corrosion n'est pas couverte.

⁴Certains moteurs utilisés sur les produits Toro sont couverts par la garantie constructeur du moteur.

Autres pays que les États-Unis et le Canada

Pour les produits Toro achetés hors des États-Unis ou du Canada, demandez à votre distributeur (dépositaire) Toro la police de garantie applicable dans votre pays, région ou état. Si, pour une raison quelconque, vous n'êtes pas satisfait des services de votre distributeur, ou si vous avez du mal à vous procurer des renseignements concernant la garantie, adressez-vous à l'importateur Toro. En dernier recours, adressez-vous à Toro Warranty Company.

Droits des consommateurs australiens : Les clients australiens trouveront des renseignements concernant le Droit australien de la consommation à l'intérieur du carton ou auprès de leur dépositaire Toro local.

Comment faire intervenir la garantie

Si vous pensez que votre produit Toro présente un vice de matériau ou de fabrication, procédez comme suit :

1. Demandez à un dépositaire-réparateur Toro agréé de prendre en charge votre produit. Pour trouver le dépositaire le plus proche, consultez les Pages Jaunes (sous « Tondeuses à gazon ») ou rendez-vous sur notre site web à www.Toro.com. Vous pouvez aussi appeler les numéros indiqués au point 3 pour consulter notre système permanent de localisation des dépositaires Toro.
2. Lorsque vous vous rendez chez le dépositaire-réparateur, apportez le produit et une preuve d'achat (reçu). Le dépositaire-réparateur diagnostiquera le problème et déterminera s'il est couvert par la garantie.
3. Si, pour une raison quelconque, vous n'êtes pas satisfait du diagnostic de votre dépositaire-réparateur ou des conseils prodigués, n'hésitez pas à nous contacter à l'adresse suivante :

RLC Customer Care Department
Toro Warranty Company
8111 Lyndale Avenue South
Bloomington, MN 55420-1196, États-Unis
888-865-5676 (aux États-Unis)
888-865-5691 (au Canada)

Responsabilités du propriétaire

L'entretien de votre produit Toro doit être conforme aux procédures décrites dans le *Manuel de l'utilisateur*. Cet entretien courant est à vos frais, qu'il soit effectué par vous-même ou par un dépositaire-réparateur.

Ce que la garantie ne couvre pas

Il n'existe aucune autre garantie expresse, à part la garantie spéciale du système antipollution et du moteur pour certains produits. Cette garantie expresse ne couvre pas :

- Les frais normaux d'entretien et de remplacement de pièces, telles que les filtres, le carburant, les lubrifiants, les changements d'huile, les bougies, les filtres à air, l'affûtage des lames, les lames usées, le réglage des câbles/de la tringlerie ou le réglage des freins et de l'embrayage.
- Les défaillances de composants dues à une usure normale
- Les produits ou pièces ayant subi des modifications, de mauvais traitements ou un usage abusif, et nécessitant un remplacement ou une réparation en raison d'un accident ou d'un défaut d'entretien.
- Les frais de prise à domicile et de livraison.
- Les réparations ou tentatives de réparation par quiconque autre qu'un dépositaire-réparateur Toro agréé.
- Les réparations requises en raison du non respect de la procédure recommandée relative au carburant (consultez le *Manuel de l'utilisateur* pour plus de détails)
 - La décontamination du système d'alimentation n'est pas couverte.
 - L'utilisation de carburant trop ancien (vieux de plus d'un mois) ou de carburant contenant plus de 10 % d'éthanol ou plus de 15 % de MTBE
 - L'omission de la vidange du système d'alimentation avant toute période de non utilisation de plus d'un mois

Conditions générales

Toutes les réparations couvertes par les présentes garanties doivent être effectuées par un dépositaire-réparateur Toro agréé, à l'aide de pièces de rechange agréées par Toro.

The Toro Company et Toro Warranty Company déclinent toute responsabilité en cas de dommages secondaires ou indirects liés à l'utilisation des produits Toro couverts par cette garantie, notamment quant aux coûts et dépenses encourus pour se procurer un équipement ou un service de substitution durant une période raisonnable pour cause de défaillance ou d'indisponibilité en attendant la réparation sous garantie.

Toutes les garanties implicites relatives à la qualité marchande (à savoir que le produit est apte à l'usage courant) et à l'aptitude à l'emploi (à savoir que le produit est apte à un usage spécifique) sont limitées à la durée de la garantie expresse.

L'exclusion de la garantie des dommages secondaires ou indirects, ou les restrictions concernant la durée de la garantie implicite, ne sont pas autorisées dans certains états et peuvent donc ne pas s'appliquer dans votre cas.

Cette garantie vous accorde des droits spécifiques, auxquels peuvent s'ajouter d'autres droits qui varient selon les états.