



Desbrozadora inalámbrica de 30 cm (12 pulgadas)

Nº de modelo 51487—Nº de serie 314000001 y superiores

Nº de modelo 51487T—Nº de serie 314000001 y superiores

Manual del operador

El Modelo 51487T no incluye ni batería ni cargador.



Si usted tiene alguna pregunta o algún problema, contáctenos en www.Toro.com o llame al teléfono gratuito 1-800-237-2654 (EE. UU.) o 1-800-248-3258 (Canadá) antes de devolver este producto.

Normas generales de seguridad

⚠ ADVERTENCIA

CALIFORNIA

Advertencia de la Propuesta 65

Este producto contiene una o más sustancias químicas que el Estado de California considera causantes de cáncer, defectos congénitos o trastornos del sistema reproductor.

ADVERTENCIA: Cuando se utilizan aparatos de jardinería eléctricos, es necesario observar unas normas básicas de seguridad, incluyendo las siguientes, a fin de reducir el riesgo de incendio, descarga eléctrica y lesiones personales:

Lea todas las instrucciones.

El término "herramienta eléctrica" que aparece en las advertencias se refiere siempre a una herramienta accionada por el suministro eléctrico de la red (con cable) o una herramienta eléctrica accionada por batería (inalámbrica).

1. Seguridad de la zona de trabajo

- Mantenga la zona de trabajo limpia y bien iluminada.** Las zonas desordenadas u oscuras son una invitación al accidente.
- No utilice herramientas eléctricas en atmósferas explosivas, como por ejemplo en presencia de líquidos inflamables, gases o polvo.** Las herramientas eléctricas crean chispas que pueden inflamar el polvo o los vapores.
- Mantenga alejados a niños y otras personas mientras utiliza una herramienta eléctrica.** Las distracciones pueden hacer que pierda el control.

2. Seguridad eléctrica

- La clavija de la herramienta eléctrica debe ser del tipo correcto para el enchufe. Nunca modifique el enchufe en modo alguno. No utilice adaptadores de enchufe con herramientas eléctricas con toma de**

tierra. El uso de clavijas sin modificar y enchufes con toma de tierra reducirá el riesgo de descarga eléctrica.

- Evite el contacto del cuerpo con superficies conectadas a tierra (masa).** Hay un mayor riesgo de descarga eléctrica si su cuerpo hace tierra.
 - No maltrate el cable. No utilice el cable nunca para transportar, arrastrar o desenchufar la herramienta eléctrica.** Mantenga el cable alejado del calor, del aceite, de los bordes cortantes y de las piezas móviles. Los cables dañados o enredados aumentan el riesgo de descarga eléctrica.
 - No exponga las herramientas eléctricas a la lluvia o a condiciones húmedas.** Si entra agua en una herramienta eléctrica, el riesgo de descarga eléctrica aumenta.
 - Si no es posible evitar usar una herramienta eléctrica en un lugar húmedo, utilice un suministro eléctrico protegido por un dispositivo de corriente residual (RCD) en AUS o por un dispositivo de interrupción de masa (GFI) en EE. UU.** El uso de un RCD o GFI reduce el riesgo de descarga eléctrica.
- #### 3. Seguridad personal
- Manténgase alerta, esté atento a lo que está haciendo y utilice el sentido común mientras utiliza una herramienta eléctrica. No utilice una herramienta eléctrica si está cansado o bajo la influencia de drogas, alcohol o medicamentos.** Una breve falta de atención mientras utiliza una herramienta eléctrica puede provocar lesiones personales graves.
 - Utilice equipos de protección personal. Lleve protección ocular siempre.** El uso de equipos de protección personal como mascarillas, calzado de seguridad antideslizante, casco y protección auditiva, en condiciones apropiadas, reducirá el riesgo de lesiones personales.
 - Evite el encendido accidental. Asegúrese de que el interruptor está en la posición de apagado antes de conectar la herramienta a la toma de corriente y/o a la batería, y antes de levantar o transportar la herramienta.** Transportar las herramientas eléctricas con el dedo sobre el interruptor o enchufar herramientas eléctricas con el interruptor en la posición de encendido es una invitación al accidente.



- D. **Retire cualquier llave de ajuste antes de encender la herramienta eléctrica.** *Una llave olvidada en un componente giratorio de una herramienta eléctrica puede dar lugar a lesiones personales.*
- E. **No intente alcanzar zonas demasiado alejadas. Pise firme y mantenga el equilibrio en todo momento.** *Esto permite un mayor control de la herramienta en situaciones imprevistas.*
- F. **Utilice la ropa adecuada. No lleve ropas o joyas sueltas. Mantenga el pelo, la ropa y los guantes alejados de las piezas móviles.** *La ropa suelta, las joyas y el pelo largo pueden quedar atrapados en piezas móviles.*
- G. **Mantenga las manos y los pies alejados de la zona de corte.**
- H. **Este dispositivo no debe ser usado por personas (incluyendo niños) con capacidad física, sensorial o mental reducida, o que no tengan suficiente experiencia o conocimientos, a menos que dichas personas estén bajo supervisión o hayan recibido formación en el uso del dispositivo por parte de una persona responsable de su seguridad. Los niños deben ser supervisados para que no utilicen el dispositivo como juguete.**
4. **Uso y cuidado de las herramientas eléctricas**
- A. **No fuerce la herramienta eléctrica. Utilice la herramienta eléctrica adecuada para el trabajo a realizar.** *La herramienta eléctrica correcta realizará el trabajo mejor y con mayor seguridad a la velocidad para la que fue diseñada.*
- B. **No utilice la herramienta eléctrica si el interruptor no la enciende y apaga.** *Cualquier herramienta eléctrica que no pueda ser controlada con el interruptor es peligrosa y debe ser reparada.*
- C. **Desconecte la clavija del enchufe y/o desconecte la batería de la herramienta eléctrica antes de realizar cualquier ajuste, cambiar de accesorio o almacenar la herramienta.** *Estas medidas de seguridad preventivas reducen el riesgo de un arranque accidental de la herramienta eléctrica.*
- D. **Si no la está usando, guarde la herramienta eléctrica fuera del alcance de los niños, y no permita que la utilicen personas no familiarizadas con la herramienta eléctrica o con estas instrucciones de uso de la herramienta eléctrica.** *Las herramientas eléctricas son peligrosas en manos de usuarios inexpertos.*
- E. **Guarde bajo techo los aparatos que no se están utilizando.** *Cuando no se están utilizando, los aparatos deben guardarse en un lugar seco, en alto o bajo llave, y fuera del alcance de los niños.*
- F. **Mantenimiento de las herramientas eléctricas. Compruebe que las piezas móviles están correctamente alineadas y que se mueven libremente sin agarrotarse, que no hay piezas rotas, y que no hay otras circunstancias que podrían afectar al uso de la herramienta eléctrica. Si existen daños, haga reparar la herramienta eléctrica antes de usarla.** *Muchos accidentes se deben a un mantenimiento deficiente de las herramientas eléctricas.*
- G. **Utilice la herramienta eléctrica según lo indicado en estas instrucciones y de la manera prevista para cada tipo de herramienta eléctrica, teniendo en cuenta las condiciones de trabajo y el trabajo a realizar.** *El uso de la herramienta eléctrica para operaciones diferentes de las previstas podría dar lugar a una situación de peligro.*
- H. **Mantenga los protectores colocados y en buen estado de funcionamiento.**
5. **Mantenimiento**
- El mantenimiento de su herramienta eléctrica debe ser realizado por un técnico de reparaciones debidamente cualificado, utilizando únicamente piezas de repuesto idénticas.** *Sólo de esta manera se garantiza el mantenimiento de la seguridad de la herramienta eléctrica.*
6. **Seguridad de las baterías**
- A. No cargue el aparato bajo la lluvia o en lugares húmedos.
- B. No utilice aparatos alimentados por batería bajo la lluvia.
- C. Utilice únicamente baterías del siguiente tipo y tamaño: batería Toro modelo 88504 o 88506 y cargador de batería modelo 88503.
- D. Retire o desconecte la batería antes de realizar tareas de mantenimiento o limpieza, y antes de retirar materiales del aparato de jardinería.
- E. No tire la batería usada al fuego. Las celdas pueden explosionar. Compruebe si la normativa local contiene alguna instrucción especial sobre la eliminación de las baterías.
- F. No abra ni mutile la batería. El electrolito liberado es corrosivo y puede causar daños en los ojos o la piel. Puede ser tóxico si es ingerido.
- G. Al manejar las baterías, tenga cuidado de no hacer cortacircuito con materiales conductores, tales como anillos, pulseras o llaves. La batería o el conductor pueden sobrecalentarse y causar quemaduras.
- H. El tiempo de carga de la batería será mayor si la temperatura no está en el intervalo de 5 a 40° C (41 a 104° F) durante la carga.

GUARDE ESTAS INSTRUCCIONES

Pegatinas de seguridad e instrucciones



Las pegatinas e instrucciones de seguridad están a la vista del operador y están ubicadas cerca de cualquier zona de peligro potencial. Sustituya cualquier pegatina que esté dañada o que falte.

Símbolo	Nombre	Designación/explicación
CC	Corriente continua	Tipo de corriente
V	Voltios	Voltaje (Tensión)

⚠ WARNING

To reduce the risk of injury to persons, do not operate without guards in place.

⚠ AVERTISSEMENT

Pour réduire les risques de blessures, n'utilisez jamais la machine sans ses protections.

121-7615

TORO 24V MAX* LI-ION BATTERY

**CHARGING PROCEDURE (LED INDICATOR)
PROCÉDURE DE CHARGEMENT (VOYANT DEL)**

		BATTERY IS CHARGING	BATTERIE EN CHARGE
		FULLY CHARGED / NO BATTERY PRESENT	PLEINE CHARGE / AUCUNE BATTERIE PRÉSENTE
		BATTERY IS TOO WARM: REMOVE FOR APPROX. 30 MINUTES TO ALLOW TO COOL	LA BATTERIE EST TROP CHAUDE: L'ENLEVER PENDANT ENVIRON 30 MINUTES POUR LA LAISSER REFFROIDIR

DO NOT REMOVE THIS DECAL / NE PAS RETIRER CET AUTOCOLLANT

121-7692

⚠ WARNING

To reduce risk of injury to persons, remove battery pack when not in use; Use safety glasses or similar eye protection.

⚠ AVERTISSEMENT

Pour réduire les risques de blessures corporelles, retirez l'ensemble batterie quand la machine ne sert pas. Portez des lunettes de sécurité ou autres protections oculaires du même genre.

121-7614

TORO

**LITHIUM-ION BATTERY CHARGER
CHARGEUR BATTERIE LITHIUM-ION**
Input: 100-240V AC 50/60Hz 0.71A
Output: 24V MAX* DC 1.5A

*Maximum initial voltage without workload, as rated by battery manufacturer. Under workload, nominal voltage is 21.6V DC .

*Tension initiale maximale sans charge, telle qu'indiquée par le fabricant de la batterie. Mesurée sous charge, la tension nominale est de 21.6 V DC .

⚠ WARNING To reduce the risk of injury, user must read the instruction manual. Use only with 88504, 88505 & 88506 Lithium-ion Battery Pack. Caution - Risk of electric shock. Do not expose to liquid, vapor or rain.

⚠ AVERTISSEMENT Pour réduire le risque de blessures, l'utilisateur doit lire le manuel d'utilisation. Utiliser uniquement avec 88504, 88505 & 88506 Lithium-ion Battery Pack. Attention - Risque de décharge électrique. Ne pas exposer à des liquides, à la vapeur ou à la pluie. Backfeed Protection / Protection contre le retour d'énergie

THE TORO COMPANY
8111 Lyndale Avenue South
Bloomington, MN 55420-1196 USA

Country of Origin: China / Pays d'origine: Chine
Manufactured by CHANGZHOU GLOBE CO.,LTD
Fabriqué par CHANGZHOU GLOBE CO.,LTD

Model: **88503** SL
Modèle:
Serial Number:
Numéro de série:
Date Code:
Code de date:



121-7602

⚠ WARNING

TO REDUCE THE RISK OF INJURY, USER MUST READ INSTRUCTION MANUAL. Do not expose to rain. Use only Toro battery model 88504 & 88506.

⚠ AVERTISSEMENT POUR RÉDUIRE LES RISQUES DE BLESSURES, LISEZ ATTENTIVEMENT LE MANUEL DE L'UTILISATEUR. Ne l'exposez pas à la pluie. Utilisez uniquement avec batterie TORO 88504 & 88506.

*Maximum initial voltage without workload, as rated by battery manufacturer. Under workload, nominal voltage is 21.6V.
*Tension initiale maximale sans charge, telle qu'indiquée par le fabricant de la batterie. Mesurée sous charge, la tension nominale est de 21.6 V.

Model: **51487**
Modèle:
Serial Number:
Numéro de série:
Date Code:
Code de date:

24V MAX* DC

0.065" line / 1.65mm ligne
Country of Origin: China / Pays d'origine: Chine
US PATENT 6,742,263
THE TORO COMPANY
8111 Lyndale Avenue South
Bloomington, MN 55420-1196 USA

125-3227

Modelo 51487

- 1. Advertencia – lea el *Manual del operador*; no utilice la máquina en condiciones húmedas; lleve protección ocular.

⚠ WARNING

TO REDUCE THE RISK OF INJURY, USER MUST READ INSTRUCTION MANUAL. Do not expose to rain. Use only Toro battery model 88504 & 88506.

⚠ AVERTISSEMENT POUR RÉDUIRE LES RISQUES DE BLESSURES, LISEZ ATTENTIVEMENT LE MANUEL DE L'UTILISATEUR. Ne l'exposez pas à la pluie. Utilisez uniquement avec batterie TORO 88504 & 88506.

*Maximum initial voltage without workload, as rated by battery manufacturer. Under workload, nominal voltage is 21.6V.
*Tension initiale maximale sans charge, telle qu'indiquée par le fabricant de la batterie. Mesurée sous charge, la tension nominale est de 21.6 V.

Model: **51487T**
Modèle:
Serial Number:
Numéro de série:
Date Code:
Code de date:

24V MAX* DC

0.065" line / 1.65mm ligne
Country of Origin: China / Pays d'origine: Chine
US PATENT 6,742,263
THE TORO COMPANY
8111 Lyndale Avenue South
Bloomington, MN 55420-1196 USA

121-7658

Modelo 51487T

- 1. Advertencia – lea el *Manual del operador*; no utilice la máquina en condiciones húmedas; lleve protección ocular.



125-3226



121-7606

Montaje

Piezas sueltas

Utilice la tabla siguiente para verificar que no falta ninguna pieza.

Descripción	Cant.	Uso
Tornillo Soporte de pared	2 1	Instale el soporte de pared.
No se necesitan piezas	—	
Empuñadura auxiliar Cierre Pieza de refuerzo	1 1 1	Instale la empuñadura auxiliar.
Protector Tornillo Phillips	1 1	Monte el protector en la base de la desbrozadora.
Protector de bordes de alambre	1	Instale el protector de bordes

Instalación del soporte de pared

Nota: El soporte debe instalarse en el interior, y la desbrozadora debe estar fuera del alcance de los niños.

1. Posicione el soporte contra la pared y marque la posición de los 2 taladros.
2. Perfore los taladros piloto
 - A. Si se instala el soporte en una pared de cartón-yeso, yeso o cemento, perfore 2 taladros para los anclajes (no suministrados) en los lugares marcados.
 - B. Si se instala el soporte en una pared de madera, perfore 2 taladros, algo menores que el diámetro de la rosca de los tornillos, en los lugares marcados.
3. Instale los tornillos (Figura 1).
 - A. Si se instala el soporte en una pared de cartón-yeso, yeso o cemento, introduzca los 2 anclajes (no suministrados) en los taladros, y enrosque los tornillos en los anclajes.
 - B. Si se instala el soporte en una pared de madera, los tornillos se enroscan directamente en la pared.



Figura 1

1. Tornillo

Montaje de la desbrozadora

1. Introduzca el tubo superior en el tubo inferior, alineando la muesca del tubo superior con la muesca del tubo inferior, y apriete el tornillo para sujetarlo.

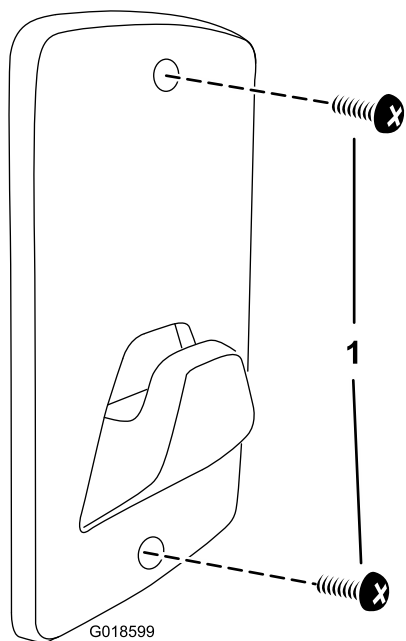
Nota: Utilice una llave de 10 mm para apretar el tornillo.

Nota: El tubo superior debe tocar el fondo del tubo inferior.



Figura 2

- | | |
|------------------|----------------------------------|
| 1. Tubo superior | 4. Espacio de 3 mm (1/8 pulgada) |
| 2. Abrazadera | 5. Tubo inferior |
| 3. Tornillo | |

2. Corte la brida y retírela de la empuñadura del gatillo (Figura 3).

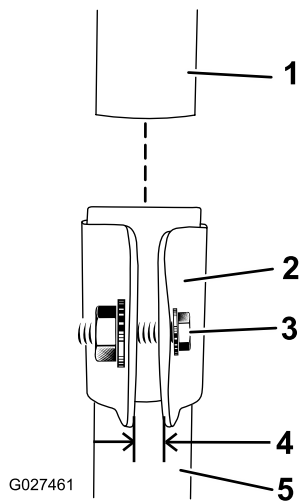

Figura 3

1. Brida

Instalación de la empuñadura auxiliar

1. Coloque la empuñadura auxiliar sobre el mango de la desbrozadora con la superficie lisa hacia el operador (Figura 4).

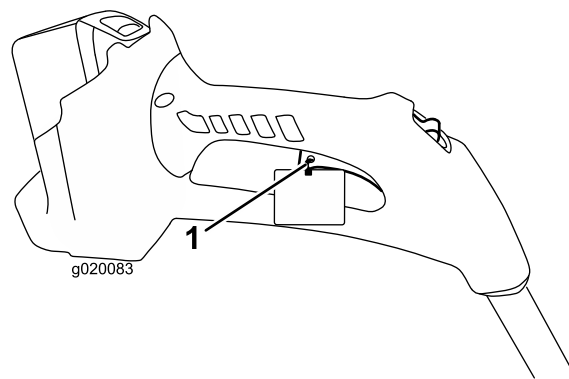

Figura 4

- | | |
|------------------------|----------------------|
| 1. Empuñadura auxiliar | 3. Pieza de refuerzo |
| 2. Cierre | |

2. Introduzca la pieza de refuerzo en la empuñadura auxiliar de manera que el refuerzo encaje en la ranura del mango (Figura 4).
3. Introduzca el pestillo desde la izquierda a través de la empuñadura y la pieza de refuerzo, según se indica, y apriete el tornillo del pestillo con un destornillador Phillips (Figura 4).

Instalación del protector

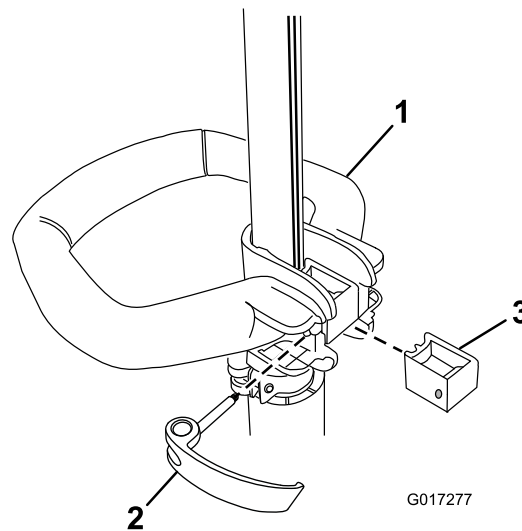
1. Retire el tornillo Phillips que está sujeta con cinta al protector (Figura 5).
2. Deslice el protector sobre la base de la desbrozadora, según se muestra en Figura 5.

Operación

Importante: En el momento de la compra la batería no está totalmente cargada. Antes de usar la desbrozadora por primera vez, coloque la batería en el cargador y cárguela hasta que el indicador LED cambie a verde. Asegúrese de leer todas las precauciones de seguridad. Con el uso normal, el tiempo de carga será menor. Si va a almacenar el aparato durante un periodo de tiempo prolongado, retire la batería. Antes de usar el aparato de nuevo, cargue la batería hasta que el indicador LED cambie a verde.

Cómo arrancar la desbrozadora

1. Alinee la lengüeta de la batería con el hueco correspondiente de la carcasa de la empuñadura (Figura 7).



Figura 7

- | | |
|---------------------------|-----------|
| 1. Empuñadura del gatillo | 3. Cierre |
| 2. Lengüeta | |
-
2. Sujete la empuñadura del gatillo (Figura 7).
 3. Introduzca la batería en la empuñadura hasta que el cierre encaje en su sitio.
 4. Deslice el interruptor de bloqueo hacia atrás a la posición de Encendido, y apriete el gatillo (Figura 8).

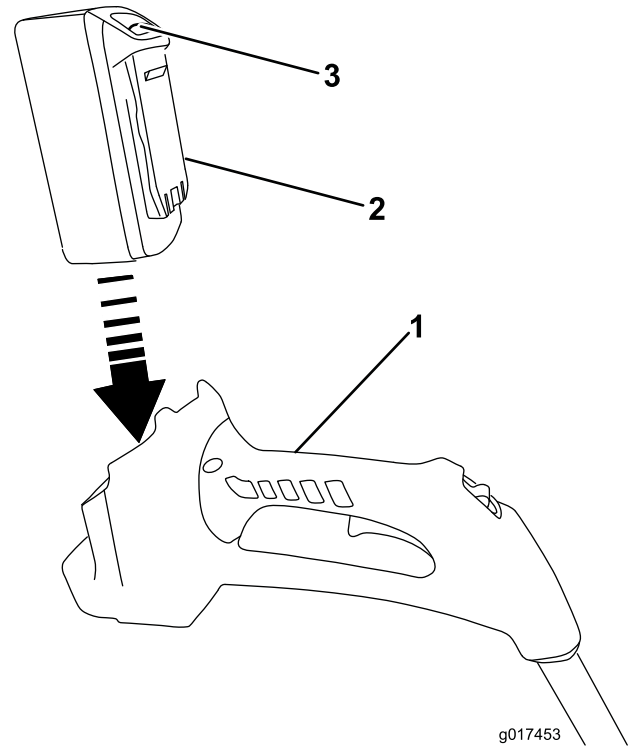

Figura 5

- | | |
|----------------------|--------------|
| 1. Tornillo Phillips | 2. Protector |
|----------------------|--------------|
-
3. Sujete el protector usando un tornillo Phillips.

Instalación del protector de bordes

Introduzca los extremos del protector de bordes de alambre en los taladros de la carcasa de la desbrozadora, según se muestra en Figura 6.

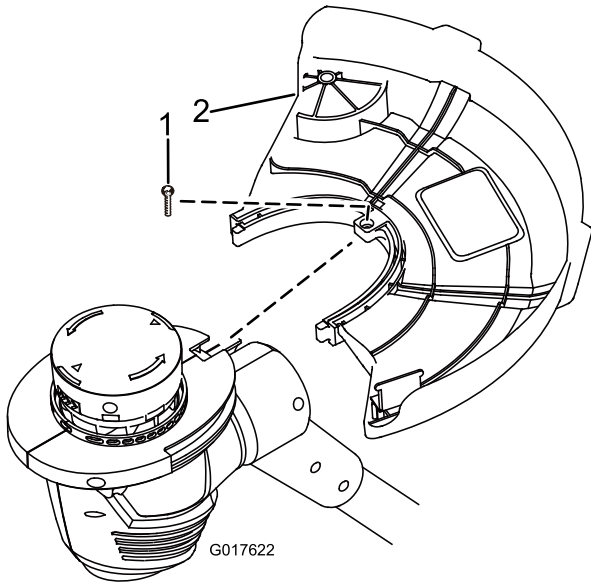

Figura 6

1. Protector de bordes de alambre

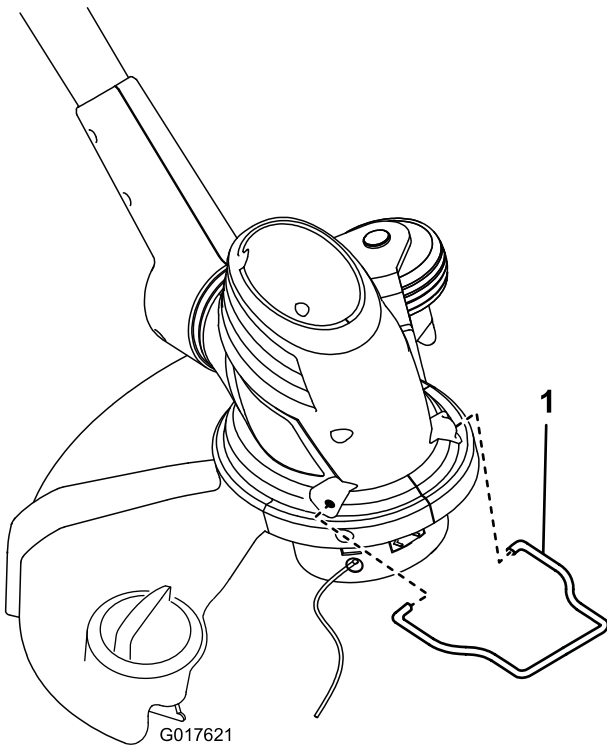

Figura 8

1. Interruptor de bloqueo 2. Gatillo

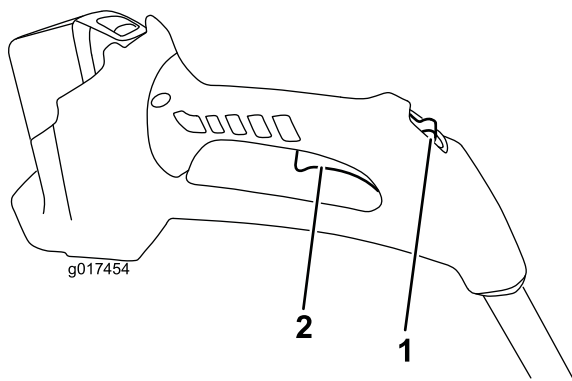

Figura 9

1. Indicador LED (2) 2. Introduzca la batería aquí

Cómo parar la desbrozadora

Para parar la desbrozadora, suelte el gatillo.

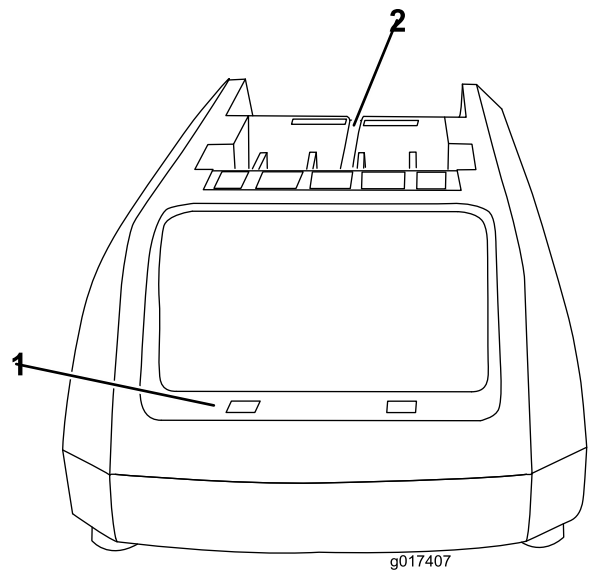
Carga de la batería

⚠ ADVERTENCIA

CALIFORNIA

Advertencia de la Propuesta 65

ADVERTENCIA: El cable eléctrico de este producto contiene plomo, que el Estado de California sabe que causa defectos congénitos u otros peligros para la reproducción. Lávese las manos después de manejar el material.

Importante: Para obtener los mejores resultados, su herramienta a batería debe cargarse en un lugar cuya temperatura sea superior a 5 °C (41 °F) pero inferior a 40 °C (104 °F). Para reducir el riesgo de lesiones personales graves, guarde la herramienta en el exterior o en vehículos. El tiempo de carga será mayor si la temperatura no está en este intervalo durante la carga.

1. Ponga la batería boca abajo y alinee el terminal de la batería con la ranura del cargador (Figura 9 y Figura 10).



Figura 10

1. Indicadores LED (nivel de carga)
2. Botón de liberación
3. Terminal de la batería carga

2. Introduzca la batería en el cargador hasta que encaje en su sitio.
3. Presione el botón de liberación y retire la batería del cargador deslizándola hacia atrás.

4. Consulte la tabla siguiente para interpretar los indicadores LED del cargador.

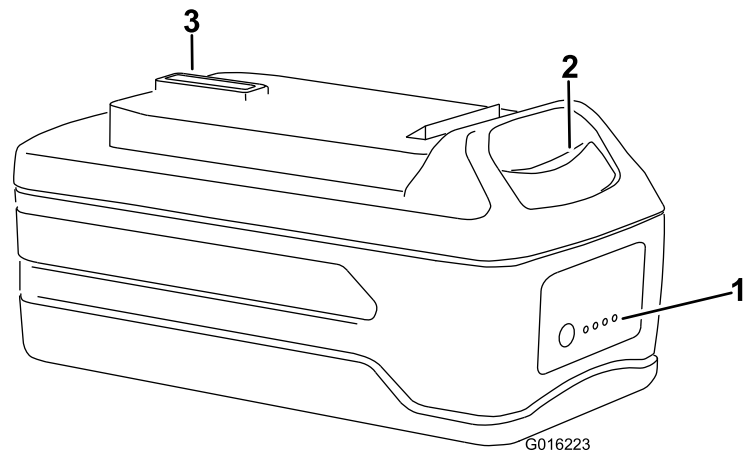
COLOR DE LOS LED		
Izquierdo	Derecho	Indica:
Rojo	Rojo	La batería se está cargando
Rojo	Verde	Totalmente cargada
Rojo	Naranja	La batería está demasiado caliente: Retírela durante 30 minutos aproximadamente

Ajuste de la altura de la empuñadura y de la orientación de la base.

- Para ajustar la altura de la empuñadura auxiliar, abra el pestillo de la empuñadura auxiliar, deslice la empuñadura auxiliar hacia arriba o hacia abajo hasta obtener la altura deseada y sujete la empuñadura en su sitio cerrando el pestillo (Figura 11).



Figura 11

1. Empuñadura auxiliar 2. Cierre de la empuñadura auxiliar

- Para ajustar la orientación de la base, presione hacia abajo sobre el botón de giro situado en la base del mango, luego gire la base a la orientación deseada (Figura 12).

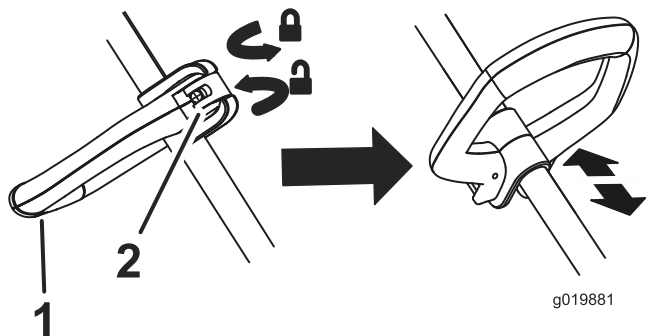

Figura 12

1. Botón de giro

Avance del hilo

La desbrozadora incorpora un cabezal de avance automático. **El hilo avanzará 6 mm (1/4 pulgada) cada vez que arranque y pare la desbrozadora.** Cuando el hilo llegue a la cuchilla del deflector, será recortado con esa longitud.

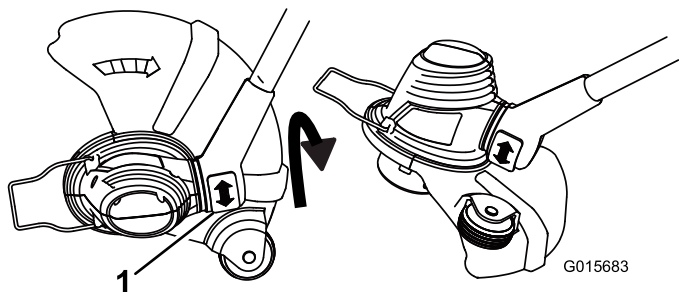
- Con la desbrozadora en marcha, suelte el gatillo.
- Espere 2 segundos, luego apriete el gatillo.
- Siga usando la desbrozadora.

Avance manual del hilo

Desenchufe la desbrozadora de la toma de corriente, luego pulse el botón rojo en la base del retén del carrete mientras tira del hilo de la desbrozadora para avanzar el hilo manualmente.



Figura 13

1. Botón

Desbrozado

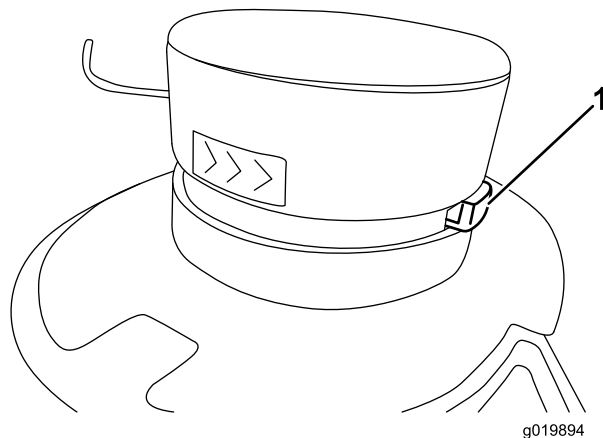

Figura 14

Si usted observa una reducción en la autonomía de la batería, se recomienda que active la función de ahorro de energía.

Presione y gire 180 grados (1/2 vuelta) el botón de ahorro de energía (Figura 16) para acortar la longitud del hilo de la desbrozadora. Esto reduce el consumo de la desbrozadora y aumenta la autonomía de la batería.

Para volver al modo normal, presione y gire 180 grados (1/2 vuelta) el botón de ahorro de energía.



Figura 16

1. Botón de ahorro de energía

Arreglo de bordes

Para utilizar la desbrozadora como cortabordes, pulse el botón del giro y gire el cabezal según se muestra en Figura 15.

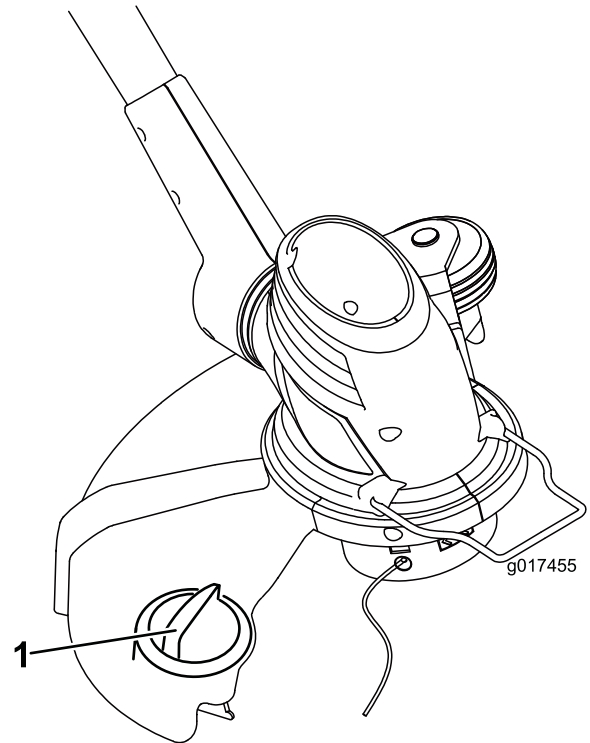

Figura 15

1. Botón de giro

2. Guía de perfilado

Uso de la función de ahorro de energía

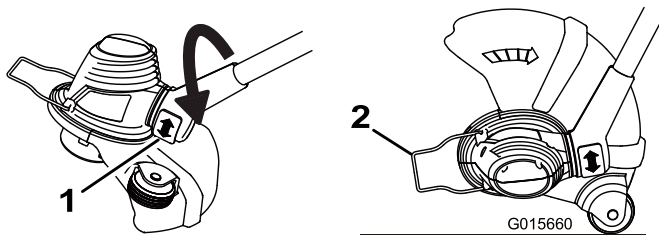
El uso de la función de ahorro de energía aumentará la autonomía de la batería acortando la longitud del hilo de corte y reduciendo la carga sobre el motor.

Consejos de operación

- Mantenga la desbrozadora inclinada hacia la zona que está cortando; ésta es la mejor zona de corte.
- Incline la desbrozadora de manera que el hilo de corte esté más bajo en el lado derecho.
- La desbrozadora de hilo corta mejor al pasar el aparato de izquierda a derecha. De esta manera se evita también que arroje residuos hacia el operador.
- Utilice la punta del hilo para cortar; no introduzca la base entera a la fuerza en la hierba sin cortar.
- Las vallas de alambre o madera provocan un desgaste adicional del hilo, e incluso pueden llegar a romperlo. Los muros de piedra o ladrillo, los bordillos y la madera puede desgastar el hilo rápidamente.
- Evite los árboles y los arbustos. El hilo puede causar desperfectos en la corteza de los árboles, y en molduras, revestimientos y postes de madera.



Figura 17

1. Sentido de rotación
2. Zona de corte ideal
3. Camino del hilo

Mantenimiento

Después de cada uso de la desbrozadora, complete los procedimientos siguientes:

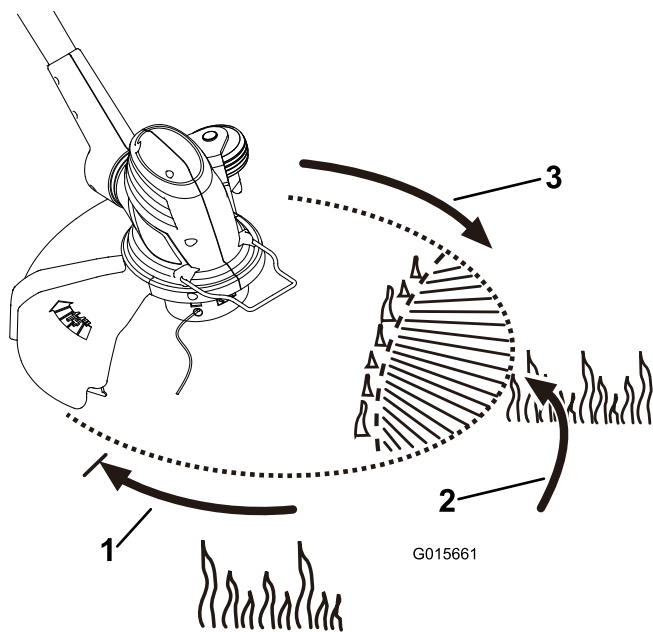
1. Retire la batería de la desbrozadora.
2. Limpie la desbrozadora con un paño húmedo. **No lave la desbrozadora con una manguera ni la sumerja en agua.**

⚠ CUIDADO

La cuchilla recortadora del hilo, situada en el deflector, está muy afilada y puede cortarle. No utilice las manos para limpiar el deflector o la cuchilla.

3. Limpie el cabezal de corte con un paño, rascando si es necesario, si observa una acumulación de residuos.
4. Compruebe y apriete todas las fijaciones. Repare o sustituya cualquier pieza dañada o que falte.
5. Con un cepillo, elimine cualquier residuo de las entradas de aire de la carcasa del motor para evitar que se sobrecaliente el motor.

Cambio del carrete

Utilice solamente hilo monofilamento de 1.6 mm (0.065 pulgada) de diámetro. Use el hilo de repuesto del fabricante original para obtener el mejor rendimiento (Nº de pieza Toro 88532 o 88524).

Importante: El uso de un hilo de diámetro mayor hará que el motor se sobrecaliente y se averíe.

1. Retire la batería.
2. Presione las pestañas laterales del retén del carrete (Figura 18).



Figura 18

1. Retén del carrete
 2. Carrete
 3. Ranuras
 4. Pestañas
3. Tire hacia arriba del retén para retirarlo, y retire el carrete.
 4. Para instalar el carrete nuevo, compruebe que el hilo está enganchado en una de las ranuras de retención del carrete nuevo. Asegúrese de que el extremo libre del hilo mide 152 mm (6 pulgadas) aproximadamente de largo.
 5. Instale el carrete nuevo con el hilo alineado con el ojal del cabezal. Pase el hilo por el ojal.
 6. Tire del hilo que sale del cabezal hasta que el hilo se desenganche de la ranura del carrete.
 7. Instale el retén del carrete introduciendo las pestañas en las ranuras y presionando hacia abajo hasta que el retén se enganche en su sitio.

Cambio del hilo

1. Retire la batería.
2. Retire el carrete. Ver Cambio del carrete (Figura 18).

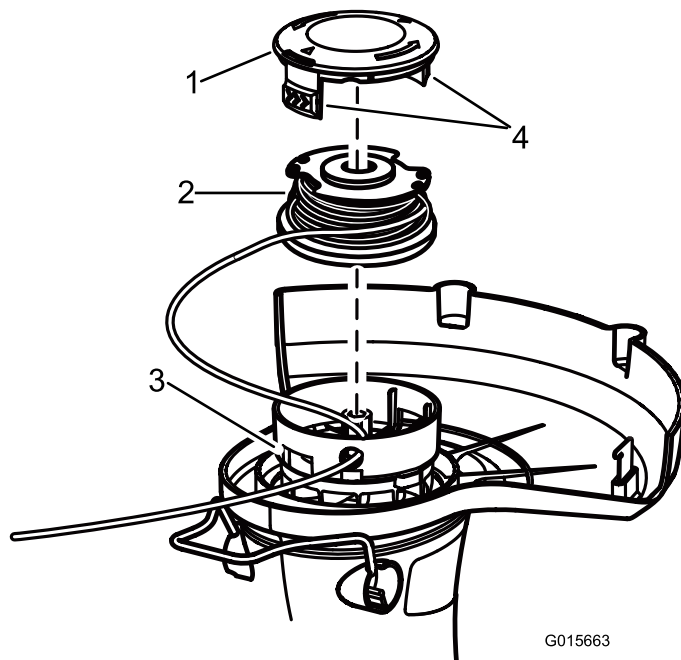
Mantenimiento

Si este artículo necesita mantenimiento, llévalo a un Servicio Técnico Autorizado de Toro. Su Distribuidor Toro ha recibido formación especial en la reparación de los productos Toro y se asegurará de que su Toro siga siendo "Todo" Toro.

Almacenamiento

- Limpie cualquier material extraño del producto.
- Guárdelo en un lugar bien ventilado fuera del alcance de los niños.
- Manténgalo alejado de agentes corrosivos como productos químicos de jardín o sal para deshielo.



Figura 19

1. Ranura de la brida superior del carrete
2. Taladro

Nota: Retire cualquier hilo que quede en el carrete.

3. El carrete acepta hasta 4.5 m (15 pies) de hilo. **Utilice solamente hilo monofilamento de 1.6 mm (0.065 pulgada) de diámetro.**

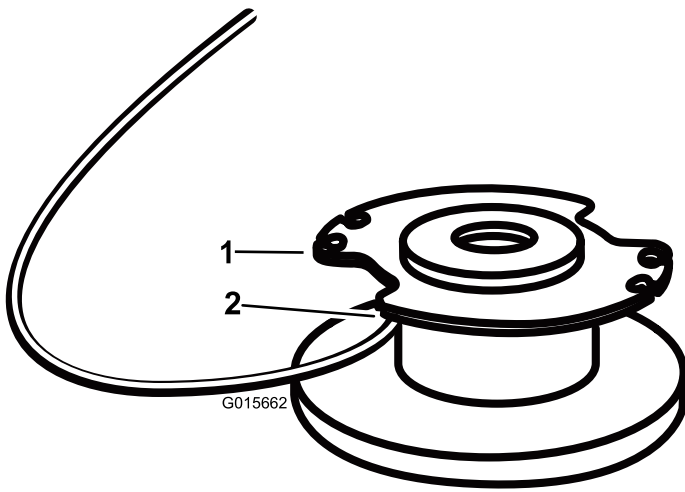
Nota: No utilice ningún otro tipo o grosor de hilo, porque podría dañar la desbrozadora.

4. Inserte el hilo por el taladro de anclaje en la parte superior del carrete (Figura 19). Enrolle el hilo en el carrete en el sentido indicado por las flechas marcadas en el carrete.
5. Coloque el hilo en la ranura de la brida superior del carrete, dejando unos 152 mm (6 pulgadas) de hilo libre.

Nota: No llene el carrete demasiado. Después de enrollar el hilo, debe quedar al menos 6 mm (1/4 pulgada) entre el hilo enrollado y el borde exterior del carrete.

6. Vuelva a colocar el carrete y el retén. Consulte (página).

Preparación de la batería para el reciclado

⚠ ADVERTENCIA

Antes de reciclarla, tape los terminales de la batería con cinta adhesiva de servicio pesado. No intente destruir o desmontar la batería ni intente retirar cualquiera de los componentes de la misma. Las baterías de iones de litio deben ser recicladas o eliminadas correctamente en la instalación de reciclado más cercana.

Solución de problemas

El uso de la batería cuando está caliente puede reducir el tiempo de funcionamiento. La batería dejará de funcionar automáticamente si se sobrecalienta, para evitar que se produzcan daños. Retire la batería del cargador y deje que se enfríe antes de instalarla de nuevo en la desbrozadora.

El uso de la batería cuando hay humedad en los cables puede hacer que la desbrozadora no funcione correctamente. Deje que

la batería se seque o séquela con un paño antes de volver a colocarla en la desbrozadora.

El uso de la desbrozadora para cortar hierba espesa en temperaturas superiores a los 32 °C (90 °F) puede reducir el tiempo de uso. Active la función de ahorro de energía para aumentar el tiempo de uso. Consulte [Uso de la función de ahorro de energía \(página 9\)](#).

La Promesa Toro – Productos eléctricos

Garantía completa de dos años para el uso residencial en Estados Unidos y Canadá

The Toro Company y su afiliado, Toro Warranty Company, bajo un acuerdo entre sí, garantizan conjuntamente este producto durante dos años contra defectos de materiales o mano de obra cuando se utiliza con propósitos residenciales normales.*

Si usted cree que su producto Toro tiene un defecto de materiales o de mano de obra, si tiene alguna pregunta o algún problema, y antes de devolver este producto, llame al teléfono gratuito:

Cortasetos / Desbrozadoras:

1-800-237-2654 (EE. UU.)
1-800-248-3258 (Canadá)

Sopladores:

1-888-367-6631 (EE. UU.)
1-888-430-1687 (Canadá)
1-800-574-3312 (México)

Lanzanieves:

1-800-808-2963 (US)
1-800-808-3072 (Canadá)

Para sustituir o reparar el producto, a nuestra discreción, devuelva la unidad completa al vendedor. Los clientes de Estados Unidos y Canadá pueden devolver su producto, con prueba de compra, a cualquier Servicio Técnico Autorizado. Los clientes de Estados Unidos también pueden devolver su producto, con prueba de compra y con portes pagados, al Toro Service Center, 5500 SE Delaware, Ankeny, IA 50021, Estados Unidos.

Esta garantía cubre defectos del producto solamente. **Ni The Toro Company ni Toro Warranty Company son responsables de daños indirectos, incidentales o consecuentes en conexión con el uso de los productos Toro cubiertos por esta garantía, incluyendo cualquier coste o gasto por la provisión de equipos de sustitución o servicio durante periodos razonables de mal funcionamiento o no utilización hasta la terminación de las reparaciones bajo esta garantía. Algunos estados no permiten exclusiones de daños incidentales o consecuentes, de manera que las exclusiones arriba citadas pueden no ser aplicables a usted.** Esta garantía le otorga a usted derechos legales específicos; es posible que usted tenga otros derechos que varían de un estado a otro.

Países fuera de Estados Unidos y Canadá

Los clientes que compraron productos Toro exportados de los Estados Unidos o Canadá deben ponerse en contacto con su Distribuidor (Concesionario) Toro para obtener pólizas de garantía para su país, provincia o estado. Si por cualquier razón usted no está satisfecho con el servicio ofrecido por su Distribuidor, o si tiene dificultad en obtener información sobre la garantía, póngase en contacto con el importador Toro. Si fallan todos los demás recursos, puede ponerse en contacto con nosotros en la Toro Warranty Company.

Ley de Consumo de Australia

Los clientes australianos encontrarán información sobre la Ley de Consumo de Australia dentro de la caja o a través de su concesionario Toro local.

* "Uso residencial" significa el uso del producto en la misma parcela en que se encuentra su vivienda.

Número de pieza 374-0262 Rev. D