



Count on it.

Manuel de l'utilisateur

**Plateau de coupe à éjection
latérale de 158 cm**

**Groupe de déplacement Groundsmaster®
séries 200, 3320 et 3380-D**

N° de modèle 30551—N° de série 315000001 et suivants





Figure 1

Introduction

Ce produit est conforme aux directives européennes pertinentes. Pour plus de renseignements, reportez-vous à la Déclaration d'incorporation (DOI) à la fin de ce document.

▲ ATTENTION

CALIFORNIE

Proposition 65 - Avertissement

Ce produit contient une ou des substances chimiques considérées par l'état de Californie comme capables de provoquer des cancers, des anomalies congénitales ou d'autres troubles de la reproduction.

Ce plateau de coupe à lame rotative se monte sur les tondeuses autoportées et est destiné aux utilisateurs professionnels employés à des applications commerciales. Elle est principalement conçue pour tondre les pelouses entretenues régulièrement dans les parcs, les terrains de sports et les espaces verts commerciaux. Elle n'est pas conçue pour couper les broussailles et autre végétation sur le bord des routes ni pour des utilisations agricoles.

Lisez attentivement cette notice pour apprendre comment utiliser et entretenir correctement votre produit, et éviter de l'endommager ou de vous blesser. Vous êtes responsable de l'utilisation sûre et correcte du produit.

Vous pouvez contacter Toro directement sur le site www.Toro.com pour tout renseignement sur les produits et accessoires, pour trouver un revendeur ou enregistrer votre produit.

Pour obtenir des prestations de service, des pièces Toro d'origine ou des renseignements complémentaires, munissez-vous des numéros de modèle et de série du produit et contactez un concessionnaire-réparateur ou le service client Toro agréé. Les numéros de modèle et de série sont estampés sur une plaque située sur le bâti porteur derrière la roue pivotante avant droite. Inscrivez les numéros dans l'espace réservé à cet effet.

N° de modèle _____

N° de série _____

Les mises en garde de ce manuel soulignent les dangers potentiels et sont signalées par le symbole de sécurité (Figure 1), qui indique un danger pouvant entraîner des blessures graves ou mortelles si les précautions recommandées ne sont pas respectées.

1. Symbole de sécurité

Ce manuel utilise deux termes pour faire passer des renseignements essentiels. **Important**, pour attirer l'attention sur des renseignements mécaniques spécifiques et **Remarque**, pour insister sur des renseignements d'ordre général méritant une attention particulière.

Table des matières

Sécurité	3
Consignes de sécurité.....	3
Consignes de sécurité.....	4
Autocollants de sécurité et d'instruction	6
Mise en service	8
1 Montage des roues pivotantes	8
2 Montage des bras de relevage.....	9
3 Accouplement des bras de relevage au plateau de coupe.....	10
4 Montage du capot de l'arbre de PDF et accouplement de l'arbre de PDF au boîtier d'engrenages du plateau de coupe.....	11
5 Montage de la masse arrière.....	11
Vue d'ensemble du produit	12
Caractéristiques techniques	12
Outils et accessoires.....	12
Utilisation	12
Réglage de la hauteur de coupe	12
Réglage des galets et de la roue de jauge.....	13
.....	14
Contrôle du lubrifiant du boîtier d'engrenages.....	14
Graissage du plateau de coupe.....	14
Réglage du transfert de poids.....	14
Utilisation du déflecteur d'herbe	14
Entretien	16
Graissage	16
Séparation du plateau de coupe et du groupe de déplacement.....	16
Accouplement du plateau de coupe au groupe de déplacement.....	17
Entretien des bagues des bras pivotants	17
Entretien des roues pivotantes et des roulements.....	18
Détection des lames faussées.....	18
Dépose de la lame.....	19
Contrôle et affûtage de la lame.....	19
Contrôle et correction du déséquilibre des lames	20
Remplacement du déflecteur d'herbe.....	21
Réglage de la poulie de tension	21
Remplacement de la courroie d'entraînement.....	22
Dépistage des défauts	23

Sécurité

Cette machine est conçue en conformité avec la norme EN ISO 5395:2013 et la norme ANSI B71.4-2012.

Cette machine peut occasionner des accidents si elle n'est pas utilisée ou entretenue correctement. Pour réduire les risques d'accidents et de blessures, respectez les consignes de sécurité qui suivent. Tenez toujours compte des mises en garde signalées par le symbole de sécurité et la mention PRUDENCE, ATTENTION ou DANGER. Ne pas respecter ces instructions, c'est risquer de vous blesser, parfois mortellement.

Consignes de sécurité

Apprendre à se servir de la machine

- Lisez attentivement le manuel de l'utilisateur et toute autre documentation de formation. Familiarisez-vous avec les commandes, les symboles de sécurité et l'utilisation correcte de la machine. Il appartient au propriétaire de la machine d'expliquer le contenu de ce manuel aux personnes (utilisateurs, mécaniciens, etc.) qui ne maîtrisent pas suffisamment la langue dans laquelle il est rédigé.
- Familiarisez-vous avec le maniement correct du matériel, les commandes et les symboles de sécurité.
- Les utilisateurs et mécaniciens doivent tous posséder les compétences nécessaires. Le propriétaire de la machine doit assurer la formation des utilisateurs.
- Ne confiez jamais l'utilisation ou l'entretien de la machine à des enfants ou à des personnes non qualifiées. Certaines législations imposent un âge minimum pour l'utilisation de ce type d'appareil.
- Le propriétaire/l'utilisateur est responsable des dommages matériels ou corporels et peut les prévenir.

Avant d'utiliser la machine

- Examinez la zone de travail pour déterminer quels accessoires et équipements vous permettront d'exécuter votre tâche correctement et sans danger. N'utilisez que les accessoires et équipements agréés par le constructeur.
- Portez des vêtements appropriés, y compris un casque, des lunettes de protection et des protecteurs d'oreilles. Les cheveux longs, les vêtements amples et les bijoux peuvent se prendre dans les pièces mobiles.
- Examinez la zone de travail et enlevez tout objet susceptible d'être projeté par la machine (pierres, jouets, câbles, etc.).
- Vérifiez toujours que les commandes de présence de l'utilisateur, les contacteurs de sécurité et les capots de protection sont en place et fonctionnent correctement. N'utilisez pas la machine en cas de mauvais fonctionnement.

Consignes de sécurité pour la manipulation des carburants

- Pour éviter de vous blesser ou de causer des dommages matériels, manipulez l'essence avec une extrême prudence. L'essence est extrêmement inflammable et ses vapeurs sont explosives.
- Éteignez cigarettes, cigares, pipes et autres sources d'étincelles.
- Utilisez exclusivement un bidon à carburant homologué.
- N'enlevez jamais le bouchon du réservoir de carburant et n'ajoutez jamais de carburant quand le moteur est en marche.
- Laissez refroidir le moteur avant de faire le plein.
- Ne faites jamais le plein de carburant à l'intérieur d'un local.
- Ne remisez jamais la machine ni les bidons de carburant à proximité d'une flamme nue, d'une source d'étincelles ou d'une veilleuse, telle celle d'un chauffe-eau ou d'autres appareils.
- Ne remplissez jamais les bidons de carburant à l'intérieur d'un véhicule ou sur le plateau d'une remorque dont le revêtement est en plastique. Posez toujours les bidons sur le sol, à l'écart du véhicule, avant de les remplir.
- Descendez la machine du véhicule ou de la remorque et posez-la à terre avant de remplir le réservoir de carburant. Si ce n'est pas possible, laissez la machine dans le véhicule ou sur la remorque, mais remplissez le réservoir à l'aide d'un bidon, et non directement à la pompe.
- Maintenez le pistolet en contact avec le bord du réservoir ou du bidon jusqu'à la fin du remplissage. N'utilisez pas de dispositif de verrouillage du pistolet en position ouverte.
- Si du carburant s'est répandu sur vos vêtements, changez-vous immédiatement.
- Ne remplissez jamais excessivement le réservoir de carburant. Remettez en place le bouchon du réservoir et serrez-le fermement.

Utilisation

- Ne faites jamais tourner le moteur dans un local fermé.
- N'utilisez la machine que sous un bon éclairage et méfiez-vous des trous et autres dangers cachés.
- Vérifiez que tous les embrayages sont au point mort et que le frein de stationnement est serré avant de mettre le moteur en marche. Le moteur ne doit être mis en marche que depuis la position d'utilisation. Utilisez les ceintures de sécurité si la machine en est équipée.
- Ralentissez et redoublez de prudence sur les pentes. Déplacez-vous toujours dans la direction préconisée sur les pentes. La nature du terrain peut affecter la stabilité de la machine. Soyez prudent lorsque vous travaillez à proximité de dénivellations.

- Ralentissez et soyez prudent quand vous changez de direction et quand vous faites demi-tour sur les pentes.
- Ne relevez jamais le plateau de coupe quand les lames tournent.
- N'utilisez jamais la machine si les capots de protection ne sont pas en place. Vérifiez la fixation, le réglage et le fonctionnement de tous les verrouillages de sécurité.
- Ne modifiez pas le réglage du régulateur et ne faites pas tourner le moteur à un régime excessif.
- Arrêtez-vous sur une surface plane, abaissez les plateaux de coupe, débrayez toutes les commandes, serrez le frein de stationnement (le cas échéant) et arrêtez le moteur avant de quitter la position d'utilisation, pour quelque raison que ce soit.
- Arrêtez la machine et examinez l'état des lames si vous heurtez un obstacle ou si la machine vibre de manière inhabituelle. Effectuez les réparations nécessaires avant de réutiliser la machine.
- N'approchez pas les pieds et les mains des plateaux de coupe.
- Avant de faire marche arrière, vérifiez que la voie est libre juste derrière la machine et sur sa trajectoire.
- Ne transportez jamais de passagers et ne laissez approcher personne de la surface de travail (spectateurs, animaux, etc.).
- Ralentissez et soyez prudent quand vous changez de direction et quand vous traversez des routes et des trottoirs. Arrêtez les lames quand vous ne tondez pas.
- N'utilisez pas la machine sous l'emprise de l'alcool, de drogues ou de médicaments.
- La foudre peut causer des blessures graves ou mortelles. Si vous voyez des éclairs ou que vous entendez le tonnerre à proximité, n'utilisez pas la machine et mettez-vous à l'abri.
- Procédez avec prudence pour charger la machine sur une remorque ou un camion, ainsi que pour la décharger.
- Soyez prudent à l'approche de tournants sans visibilité, de buissons, d'arbres ou d'autres objets susceptibles de masquer la vue.
- Lorsque la machine roule sur la voie publique, le conducteur doit allumer les clignotants de signalisation, si la machine en est équipée, sauf si leur utilisation est interdite par la loi.

Entretien et remisage

- Débrayez toutes les commandes, abaissez les plateaux de coupe, placez la pédale de déplacement en position neutre, serrez le frein de stationnement, arrêtez le moteur et enlevez la clé de contact. Attendez l'arrêt complet de toutes les pièces mobiles avant de régler, de nettoyer ou de réparer la machine.
- Pour éviter les risques d'incendie, enlevez les débris d'herbe coupée et autres agglomérés sur les plateaux de

coupe, les dispositifs d'entraînement, les silencieux et le moteur. Laissez refroidir le moteur avant de remiser la machine à l'écart de toute flamme. Nettoyez les coulées éventuelles d'huile ou de carburant.

- Laissez refroidir le moteur avant de remiser la machine à l'écart de toute flamme.
- Fermez le robinet d'arrivée de carburant avant de remiser ou de transporter la machine. Ne stockez pas le carburant près d'une flamme et ne le vidangez pas à l'intérieur d'un local.
- Placez la machine sur un sol plat et horizontal. Ne confiez jamais l'entretien de la machine à des personnes non qualifiées.
- Utilisez des chandelles pour soutenir les composants au besoin.
- Libérez la pression emmagasinée dans les composants avec précaution.
- Débranchez la batterie avant d'entreprendre des réparations. Débranchez toujours la borne négative de la batterie avant la borne positive. Rebranchez toujours la borne positive avant la borne négative.
- Examinez les lames avec précaution. Manipulez toujours les lames avec des gants ou en les enveloppant dans un chiffon, et toujours avec prudence. Remplacez toujours les lames défectueuses. N'essayez jamais de les redresser ou de les souder.
- N'approchez jamais les mains ou les pieds des pièces mobiles. Dans la mesure du possible, évitez de procéder à des réglages sur la machine quand le moteur tourne.
- Chargez les batteries dans un endroit dégagé et bien aéré, à l'écart des flammes ou sources d'étincelles. Débranchez le chargeur du secteur avant de le connecter à la batterie ou de l'en déconnecter. Portez des vêtements de protection et utilisez des outils isolés.
- Maintenez toutes les pièces en bon état de marche et toutes les fixations bien serrées. Remplacez tous les autocollants usés ou endommagés.

Transport

- Procédez avec prudence pour charger la machine sur une remorque ou un camion, ainsi que pour la décharger.
- Utilisez des rampes d'une seule pièce pour charger la machine sur une remorque ou un véhicule.
- Arrimez solidement la machine au moyen de sangles, chaînes, câbles ou cordes. Les sangles avant et arrière doivent être dirigées vers le bas et l'extérieur de la machine.

Consignes de sécurité

La liste qui suit contient des renseignements de sécurité spécifiques aux produits Toro ou d'autres renseignements de sécurité non inclus dans les normes CEN, ISO et ANSI mais dont il est important d'avoir connaissance.

Ce produit peut sectionner les mains ou les pieds et projeter des objets. Respectez toujours toutes les consignes de sécurité pour éviter des blessures graves ou mortelles.

L'utilisation de ce produit à d'autres fins que celle qui est prévue peut être dangereuse pour l'utilisateur et les personnes à proximité.

- Apprenez à arrêter le moteur rapidement.
- N'utilisez pas la machine chaussé de chaussures légères ou de sport.
- Le port de chaussures de sécurité solides et d'un pantalon est recommandé et parfois exigé par certaines ordonnances et réglementations d'assurances locales.
- Manipulez le carburant avec prudence. Essayez le carburant éventuellement répandu.
- Vérifiez chaque jour le fonctionnement des contacteurs de sécurité. En cas de défaillance d'un contacteur, remplacez-le avant d'utiliser la machine.
- L'utilisation de la machine exige une grande vigilance. Pour éviter de perdre le contrôle :
 - Ne vous approchez pas des fosses de sable, fossés, berges ou autres accidents de terrain.
 - Évitez les arrêts et les démarrages brusques.
 - Cédez toujours la priorité à l'approche d'une route ou pour la traverser.
 - Abaissez le plateau de coupe pour descendre les pentes.
- Le déflecteur d'herbe doit toujours être monté à la position la plus basse sur le plateau de coupe à éjection latérale. N'utilisez jamais la tondeuse sans le déflecteur ou le système de ramassage au complet.
- En cas d'obturation de l'ouverture d'éjection du plateau de coupe, coupez le moteur avant de dégager l'obstruction.
- Faites preuve de prudence pour tondre les pentes herbeuses. Évitez tout démarrage, arrêt ou changement de direction brusque.
- Ne touchez pas le moteur ou le silencieux si le moteur tourne ou vient de s'arrêter, car vous risquez de vous brûler.

Entretien et remisage

- Vérifiez fréquemment que les boulons de montage de la lame sont serrés au couple spécifié.
- Vérifiez le serrage de tous les raccords hydrauliques, ainsi que l'état de toutes les conduites et tous les flexibles hydrauliques avant de mettre le système sous pression.
- N'approchez pas les mains ni aucune autre partie du corps des fuites en trou d'épingle ou des gicleurs d'où sort du liquide hydraulique sous haute pression. Utilisez un morceau de carton ou de papier pour détecter les fuites,

jamais les mains. Le liquide hydraulique qui s'échappe sous pression peut avoir suffisamment de force pour transpercer la peau et causer des blessures graves.

- Arrêtez le moteur et abaissez les plateaux de coupe au sol pour dépressuriser complètement le circuit hydraulique avant de procéder à des débranchements ou des réparations.
- Si le moteur doit tourner pour effectuer un réglage, n'approchez pas les mains, les pieds ou autres parties du corps, ni les vêtements des plateaux de coupe, des accessoires et des pièces mobiles. Tenez tout le monde à l'écart.
- Ne faites pas tourner le moteur à vitesse excessive en modifiant le réglage du régulateur. Pour garantir la sécurité et la précision du fonctionnement, demandez à un concessionnaire Toro de contrôler le régime moteur maximum avec un compte-tours.
- Vous devez arrêter le moteur avant de contrôler le niveau d'huile ou d'ajouter de l'huile dans le carter.
- Vidangez le réservoir de carburant si vous prévoyez de remiser la machine pendant plus de 30 jours. Ne remisez pas la tondeuse à proximité d'une flamme nue ou d'une source d'étincelles susceptibles d'enflammer les vapeurs d'essence.
- Effectuez uniquement les opérations d'entretien décrites dans ce manuel. Si la machine nécessite une réparation importante ou si vous avez besoin de renseignements, contactez un distributeur Toro agréé.
- Pour garantir le meilleur rendement et la sécurité continue de la machine, utilisez toujours des pièces de rechange et des accessoires Toro d'origine. Les pièces de rechange et accessoires d'autres constructeurs peuvent être dangereux et leur utilisation risque d'annuler la garantie de la machine.

Autocollants de sécurité et d'instruction



Des autocollants de sécurité et des instructions bien visibles par l'opérateur sont placés près de tous les endroits potentiellement dangereux. Remplacez tout autocollant endommagé ou manquant.

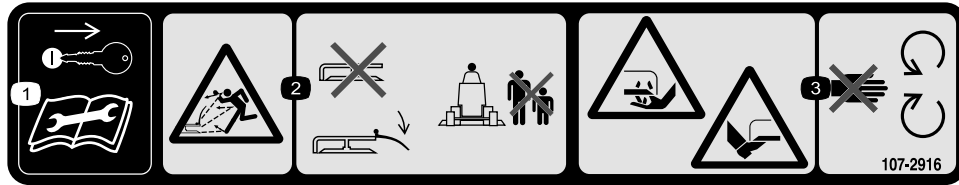

107-2916

1. Enlevez la clé de contact et lisez le *Manuel de l'utilisateur* avant de procéder à des entretiens ou des révisions.
2. Risque de projections d'objets – n'utilisez pas la tondeuse avec le déflecteur relevé ou sans le déflecteur ; laissez-le toujours en place et tenez tout le monde à bonne distance de la machine.
3. Risque de coupure/mutilation des mains ou des pieds par la lame de la tondeuse – ne vous approchez pas des pièces mobiles.

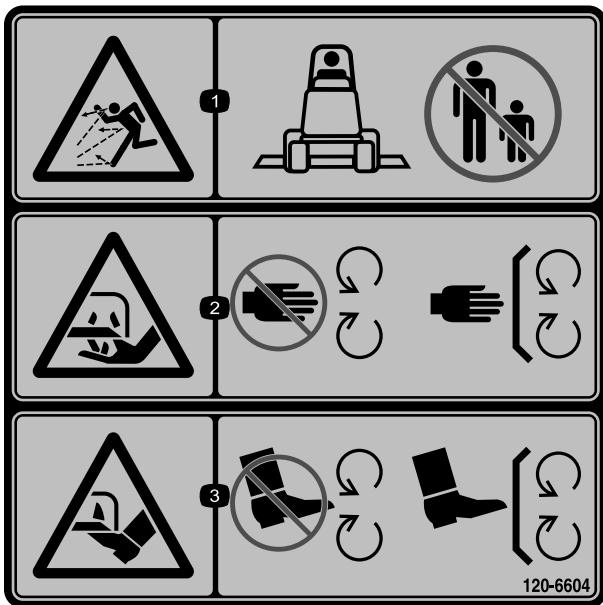

120-6604

1. Risque de projections d'objets – n'autorisez personne à s'approcher de la machine.
2. Risque de coupure/mutilation des mains par la lame de la tondeuse – ne vous approchez pas des pièces mobiles et gardez toutes les protections en place.
3. Risque de coupure/mutilation des pieds par la lame de la tondeuse – ne vous approchez pas des pièces mobiles et gardez toutes les protections en place.

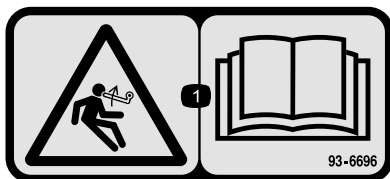

93-6696

1. Risque de détente brusque – lisez le *Manuel de l'utilisateur*.



93-6697

1. Lisez le *Manuel de l'utilisateur*.
2. Vérifiez le niveau d'huile toutes les 50 heures. Ajoutez de l'huile SAE 80w-90 (API GL-5) selon les besoins.

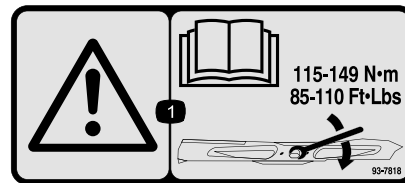

93-7818

1. Attention – consultez le *Manuel de l'utilisateur* pour serrer correctement les boulons et les écrous des lames à un couple de 115 à 149 N·m.

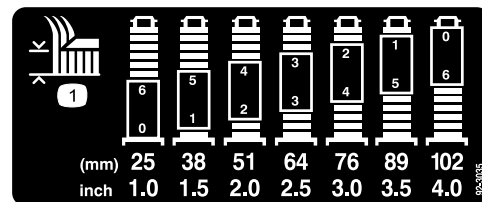

92-3035

1. Hauteur de coupe

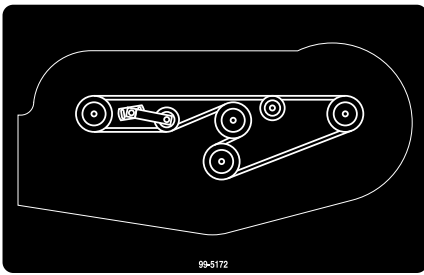

99-5172

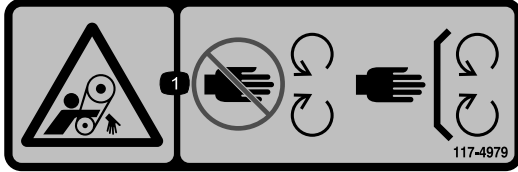

117-4979

1. Risque de coincement par la courroie – ne vous approchez pas des pièces mobiles et laissez toutes les protections et capots en place.

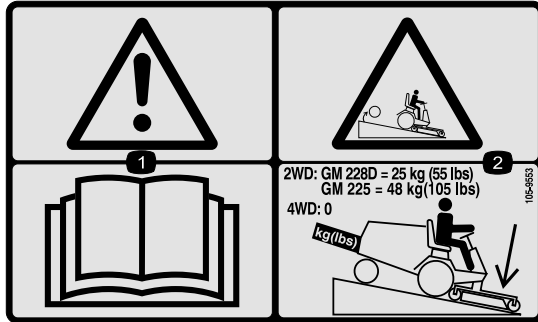

105-9553

1. Attention – lisez le *Manuel de l'utilisateur*.
2. Risque de renversement – abaissez le plateau de coupe pour descendre les pentes. Sur les groupes de déplacement à 2 roues motrices, ajoutez une masse arrière de 25 kg pour le modèle GM 228D et de 48 kg pour le modèle GM 225. N'ajoutez pas de masses sur les groupes de déplacement à 4 roues motrices.

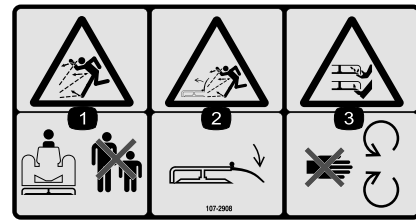

107-2908

1. Risque de projection d'objets – tenez les spectateurs à bonne distance de la machine.
2. Risque de projections – n'utilisez pas la tondeuse avec le déflecteur relevé ou sans le déflecteur ; laissez-le toujours en place.
3. Risque de coupure/mutilation des mains ou des pieds par la lame de la tondeuse – ne vous approchez pas des pièces mobiles.



107-2915

1. Risque de coincement par l'arbre – tenez les spectateurs à bonne distance de la machine.



107-2926

1. Risque de coupure/mutilation par la turbine – ne vous approchez pas des pièces mobiles.
2. Risque de projection d'objets – tenez les spectateurs à bonne distance de la machine.



93-7301

1. Attention – lisez le *Manuel de l'utilisateur*.
2. Risque de projection d'objets – ne vous approchez pas des pièces mobiles et laissez toutes les protections et capots en place.

Mise en service

Pièces détachées

Reportez-vous au tableau ci-dessous pour vérifier si toutes les pièces ont été expédiées.

Procédure	Description	Qté	Utilisation
1	Ensemble roue pivotante avant	2	Montez les ensembles roues pivotantes.
	Ensemble roue pivotante arrière	2	
2	Bras de relevage droit	1	Montage des bras de relevage.
	Bras de relevage gauche	1	
	Axe de pivot	2	
	Goupille fendue (5/32 x 1-3/4 po)	2	
3	Aucune pièce requise	–	Accouplez les bras de relevage au plateau de coupe.
4	Aucune pièce requise	–	Montez le capot de l'arbre de PDF et accouplez l'arbre de PDF au boîtier d'engrenages du plateau de coupe.
5	Aucune pièce requise	–	Montez la masse arrière.

Médias et pièces supplémentaires

Description	Qté	Utilisation
Catalogue de pièces	1	Examinez le matériel et rangez-le dans un endroit approprié :
Manuel de l'utilisateur	1	

▲ DANGER

Vous risquez de vous blesser gravement si le moteur démarre et que l'arbre de PDF tourne.

Ne démarrez pas le moteur et ne placez pas le levier de PDF en position engagée si l'arbre de PDF n'est pas relié au boîtier d'engrenages du plateau de coupe.

Remarque: Les côtés gauche et droit de la machine sont déterminés d'après la position d'utilisation normale.

Remarque: Si vous installez un plateau de 158 cm sur un groupe de déplacement Groundsmaster série 200, vous devez utiliser le kit de transfert de poids, réf. Toro 70-8100.

1

Montage des roues pivotantes

Pièces nécessaires pour cette opération:

2	Ensemble roue pivotante avant
2	Ensemble roue pivotante arrière

Procédure

Les rondelles de butée, les entretoises et les chapeaux de tension sont montés sur les pivots des roues pivotantes pour l'expédition.

1. Retirez les chapeaux de tension des axes de pivot et retirez les entretoises et les rondelles de butée (Figure 2 et Figure 3).

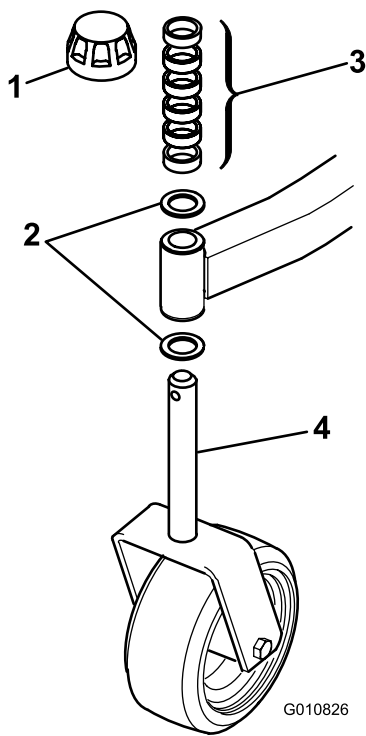

Figure 2

Ensemble roue pivotante avant

- | | |
|-----------------------|-----------------------|
| 1. Chapeau de tension | 3. Entretoises |
| 2. Rondelles de butée | 4. Axe de pivot avant |

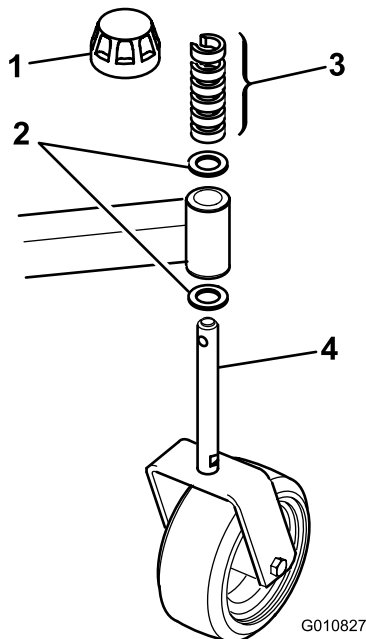

Figure 3

Ensemble roue pivotante arrière

- | | |
|-----------------------|----------------|
| 1. Chapeau de tension | 3. Entretoises |
| 2. Rondelles de butée | 4. Pivot |

sous Réglage de la hauteur de coupe dans la section Utilisation).

3. Glissez une rondelle de butée sur le pivot, poussez le pivot rond dans le bras pivotant avant, et le pivot hexagonal de la roue pivotante dans le bras pivotant arrière.
 4. Placez une autre rondelle de butée ainsi que les entretoises restantes sur le pivot, puis montez le chapeau de tension pour fixer l'ensemble.
- Important:** Les rondelles de butée, pas les entretoises, doivent toucher le haut et le bas du bras pivotant.
5. Réglez les quatre roues pivotantes à la même hauteur de coupe et faites rouler le plateau de coupe en bas de la palette.

2

Montage des bras de relevage

Pièces nécessaires pour cette opération:

1	Bras de relevage droit
1	Bras de relevage gauche
2	Axe de pivot
2	Goupille fendue (5/32 x 1-3/4 po)

Procédure

1. D'un côté du groupe de déplacement, desserrez (mais n'enlevez pas) les écrous qui fixent l'ensemble jante et pneu sur les goujons de roue avant.
2. Levez la machine au cric pour décoller les roues avant du sol.

Remarque: Placez des chandelles ou des cales sous la machine pour l'empêcher de retomber accidentellement.

3. Retirez les écrous de roue et faites coulisser l'ensemble roue et pneu hors des goujons.
4. Montez un bras de levage (en plaçant la rotule à l'extérieur) sur le support de pivot avec un axe de pivot et une goupille fendue (5/32 x 1-3/4") (Figure 4).

2. Glissez les entretoises sur le pivot de la roue pivotante pour obtenir la hauteur de coupe voulue (voir le tableau

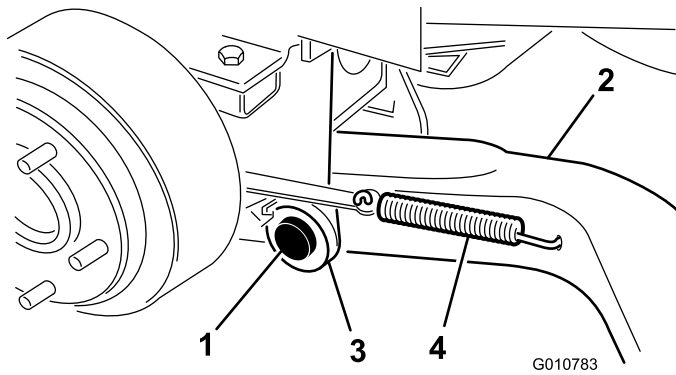

Figure 4

- | | |
|---------------------|---|
| 1. Axe de pivot | 3. Support de pivot de bras de relevage |
| 2. Bras de relevage | 4. Ressort de rappel de frein |

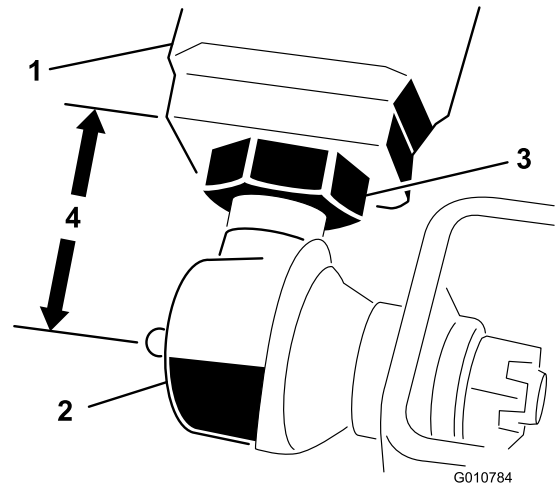

Figure 5

- | | |
|---------------------|---------------------|
| 1. Bras de relevage | 3. Écrou de blocage |
| 2. Rotule | 4. 57 mm |

- Fixez l'arrière du bras de relevage au vérin de relevage au moyen d'un axe de pivot et de 2 goupilles fendues (fournis avec le groupe de déplacement).
- Accrochez le ressort de rappel de frein dans le trou du bras de levage (Figure 4).
- Répétez la procédure de l'autre côté de la machine.

- Placez le levier de relevage en position de flottement. Appuyez sur les bras de relevage jusqu'à ce que les trous des supports de rotules soient en face des trous des bras pivotants.

Remarque: Sur la Groundsmaster 3280-D et 3320, le moteur doit tourner pour abaisser les bras de relevage.

- Fixez les supports de rotules à chaque bras pivotant avec 2 vis (7/16 x 3") et écrous à embase (7/16") (Figure 6).

3

Accouplement des bras de relevage au plateau de coupe

Aucune pièce requise

Procédure

- Placez le plateau de coupe devant le groupe de déplacement.
- Mesurez l'écart entre le bout de chaque bras de relevage et le centre de la rotule (graisseur). Il doit y avoir un écart de 57 mm (Figure 5).

Remarque: Si l'écart n'est pas correct, desserrez l'écrou de blocage qui fixe la rotule au bras de relevage et tournez la rotule dans un sens ou dans l'autre jusqu'à ce que l'écart correct soit obtenu. Ne serrez pas les écrous de blocage à ce stade.

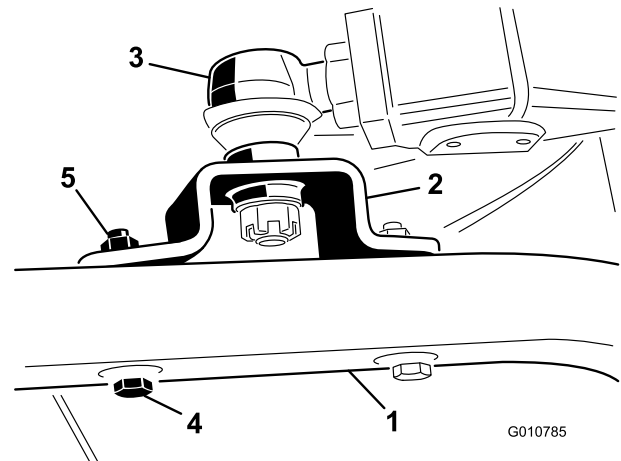

Figure 6

- | | |
|----------------------|---------------------|
| 1. Bras pivotant | 4. Vis d'assemblage |
| 2. Support de rotule | 5. Écrou à embase |
| 3. Rotule | |

Remarque: Le support de rotule monté doit se trouver au-dessus du bras pivotant.

- Serrez le grand écrou de blocage qui fixe la rotule au bras de relevage (Figure 6).

Remarque: Lors du serrage de l'écrou de blocage, maintenez la rotule bien droite pour permettre une oscillation correcte pendant le relevage et l'abaissement du plateau de coupe.

4

Montage du capot de l'arbre de PDF et accouplement de l'arbre de PDF au boîtier d'engrenages du plateau de coupe

Aucune pièce requise

Procédure

1. Enlevez les 2 vis et rondelles-freins qui fixent les supports du capot de PDF au boîtier d'engrenages (Figure 7).

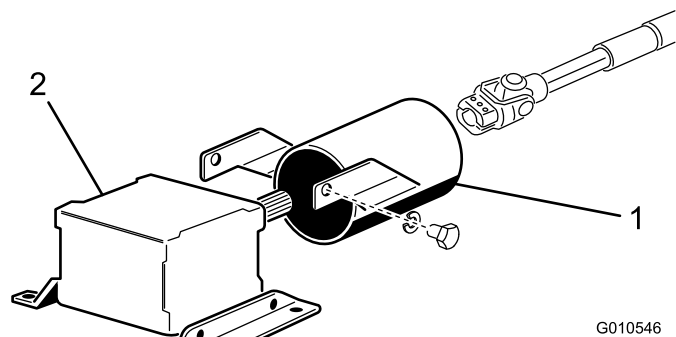

Figure 7

1. Capot de PDF
2. Boîtier d'engrenages

Remarque: Mettez les fixations de côté pour le remontage ultérieur.

2. Glissez le capot de protection sur l'arbre de PDF, en le positionnant comme illustré à la Figure 7.
3. Insérez l'arbre de PDF mâle dans l'arbre de PDF femelle.

Remarque: Placez les trous de montage de l'arbre d'entrée du boîtier d'engrenages en face des trous de l'arbre de PDF, et réunissez-les.

4. Fixez-les ensemble avec une goupille cylindrique.
5. Serrez les vis et les écrous.
6. Fixez le capot de l'arbre de PDF au boîtier d'engrenages au moyen des 2 vis et des rondelles-freins retirées précédemment.

5

Montage de la masse arrière

Aucune pièce requise

Procédure

Les Groundsmaster séries 1000 et 2000 à deux roues motrices sont conformes à la norme CEN EN 836:1997, à la norme ISO 5395:1990 et à la norme ANSI B71.4-2012 lorsqu'elles sont équipées de masses arrière. Reportez-vous au tableau dans le *Manuel de l'utilisateur* de la machine pour déterminer les combinaisons de masses requises. Commandez les pièces auprès de votre concessionnaire Toro agréé.

Les Groundsmaster série 200 à quatre roues motrices ne nécessitent pas de masses arrière supplémentaires pour satisfaire aux spécifications des normes CEN EN 836:1997, ISO 5395:1990 et ANSI B71.4-2012.

Les Groundsmaster 3280-D et Groundsmaster 3320 à deux roues motrices portant les numéros de série 250000101 à 259999999 sont conformes aux normes CEN EN 836:1997, ISO 5395:1990 et ANSI B71.4-2012 lorsqu'elles sont équipées du kit masses arrière (réf. 24-5780).

Les Groundsmaster 3280-D et 3320 à deux roues motrices à partir du numéro de série 260000101 ne nécessitent pas de masses arrière supplémentaires pour satisfaire aux spécifications des normes CEN EN 836:1997, ISO 5395:1990 et ANSI B71.4-2012.

Les Groundsmaster 3280-D à quatre roues motrices ne nécessitent pas de masses arrière supplémentaires pour satisfaire aux spécifications des normes CEN EN 836:1997, ISO 5395:1990 et ANSI B71.4-2012.

Vue d'ensemble du produit

Caractéristiques techniques

Remarque: Les spécifications et la conception de la machine sont susceptibles de modifications sans préavis.

Lar-geur de coupe	1,56 m
Hau-teur de coupe	Réglable entre 25 et 102 mm par paliers de 13 mm
Vitesse à la pointe de la lame	4 718 m/minute à 3 250 tr/min (régime moteur)
Lames	3 lames en acier trempé de 4,8 mm d'épaisseur et 55 cm de longueur chacune
Roues pivotantes	Roulements à rouleaux graissables de 203 mm de diamètre (gonflage à 241-345 kPa)
Sys-tème d'en-trai-ne-ment	Le boîtier d'engrenages entraîné par la PDF assure la transmission à tous les axes de lames par l'intermédiaire d'une courroie de section « AA ».
Poids net	244 kg

Outils et accessoires

De nombreux accessoires et outils agréés par Toro sont disponibles pour améliorer et augmenter les capacités de la machine. Contactez votre concessionnaire-réparateur ou distributeur agréé ou rendez-vous sur www.Toro.com pour obtenir une liste de tous les accessoires et outils agréés.

Utilisation

Remarque: Les côtés gauche et droit de la machine sont déterminés d'après la position d'utilisation normale.

Réglage de la hauteur de coupe

La hauteur de coupe est réglable de 25 à 102 mm par paliers de 13 mm, en ajoutant ou retirant un nombre égal d'entretoises sur les fourches des roues pivotantes avant et arrière. Le tableau de hauteur de coupe ci-après indique les différentes combinaisons d'entretoises pour toutes les hauteurs de coupe.

Réglage de la hauteur de coupe	Entretoises sous le bras pivotant	
	Avant	Arrière
25 mm	0	0
38 mm	1	1
51 mm	2	2
64 mm	3	3
76 mm	4	4
89 mm	5	5
102 mm	6	6

1. Mettez le moteur en marche et relevez le plateau de coupe pour pouvoir changer la hauteur de coupe.
2. Arrêtez le moteur une fois le plateau de coupe relevé.

Réglage des roues pivotantes avant

1. Enlevez le chapeau de tension de l'axe de pivot et sortez l'axe du bras pivotant avant (Figure 8).

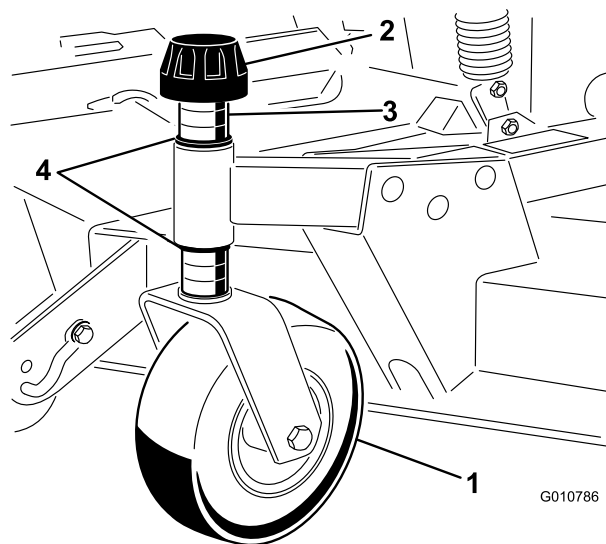

Figure 8

1. Roue pivotante avant
2. Chapeau de tension
3. Entretoises
4. Rondelles de butée

2. Enlevez la rondelle de l'axe de pivot.
3. Glissez les entretoises sur l'axe de pivot pour obtenir la hauteur de coupe voulue, puis ajoutez la rondelle.
4. Poussez l'axe de pivot dans le bras pivotant avant.
5. Placez l'autre rondelle de butée et les entretoises restantes sur l'axe.
6. Fixez l'ensemble avec le chapeau de tension.

Réglage des roues pivotantes arrière

1. Enlevez le chapeau de tension qui fixe la roue de jauge aux supports du plateau de coupe (Figure 9).

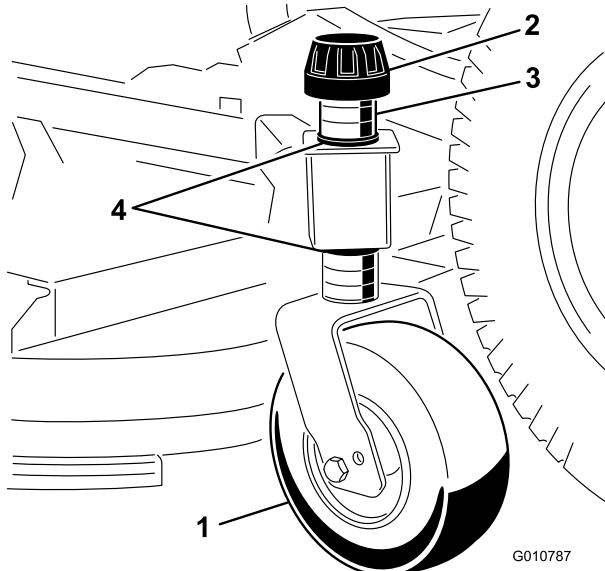

Figure 9

- | | |
|---------------------------|-----------------------|
| 1. Roue pivotante arrière | 3. Entretoises |
| 2. Chapeau de tension | 4. Rondelles de butée |

2. Retirez ou ajoutez des entretoises en « C » sur la partie la plus étroite de l'axe de pivot, au-dessous du bras pivotant, pour obtenir la hauteur de coupe voulue.

Remarque: Les rondelles de butée, pas les entretoises, doivent toucher le haut et le bas du bras pivotant.

3. Fixez l'ensemble avec le chapeau de tension.

Remarque: Les quatre roues pivotantes doivent être réglées à la même hauteur de coupe.

Réglage des galets et de la roue de jauge

Remarque: Si vous choisissez la hauteur de coupe de 25 ou 38 mm, repositionnez les galets du plateau de coupe dans les trous supérieurs des supports.

Réglage du galet avant

1. Enlevez la vis et l'écrou qui fixent l'axe de galet au support du plateau de coupe (Figure 10).

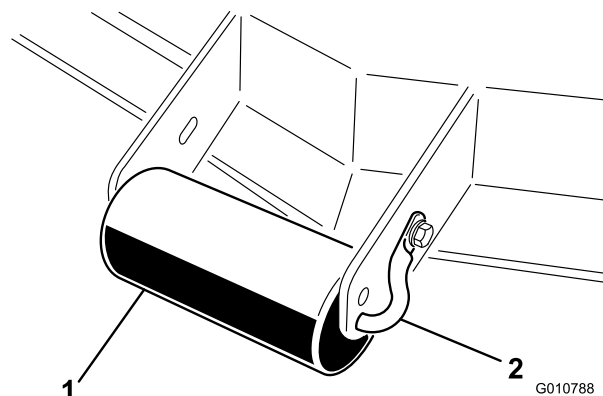

Figure 10

- | | |
|--------------------|-----------------|
| 1. Galet extérieur | 2. Axe de galet |
|--------------------|-----------------|

2. Sortez l'axe des trous inférieurs du support, placez le galet en face des trous supérieurs et montez l'axe.
3. Fixez l'axe de galet au support du plateau de coupe avec la vis et l'écrou.

Réglage de la roue de jauge avant

1. Enlevez la vis et l'écrou qui fixent la roue de jauge aux supports du plateau de coupe (Figure 11).

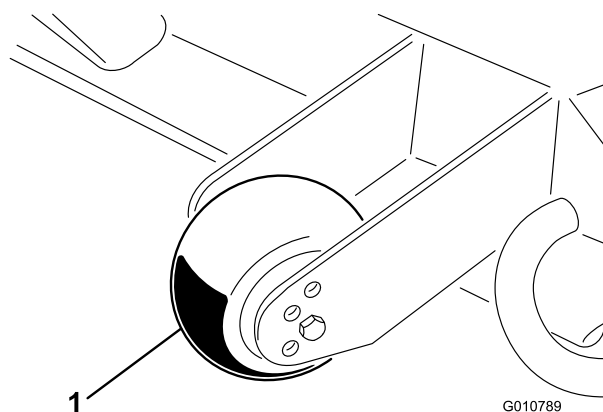

Figure 11

1. Roue de jauge
2. Placez le galet et l'entretoise en face des trous supérieurs des supports et fixez-les avec la vis et l'écrou.

Réglage des galets arrière (intérieurs)

1. Retirez les goupilles fendues qui fixent les axes de galets aux supports sur le dessous du plateau de coupe (Figure 12).

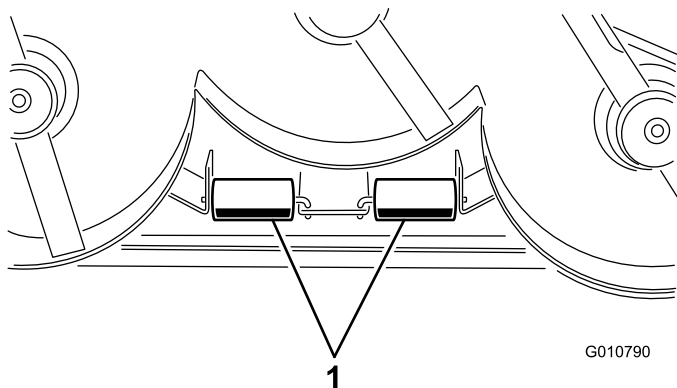

Figure 12

1. Galets intérieurs

2. Sortez les axes des trous inférieurs des supports, placez les galets en face des trous supérieurs et montez les axes.
3. Fixez les ensembles avec les goupilles fendues.

Contrôle du lubrifiant du boîtier d'engrenages

Le boîtier d'engrenages est conçu pour fonctionner avec de l'huile pour engrenages SAE 80-90. Le boîtier d'engrenages est rempli de lubrifiant à l'usine. Vérifiez toutefois le niveau du liquide avant d'utiliser le plateau de coupe.

1. Placez la machine et le plateau de coupe sur une surface plane et horizontale.
2. Retirez la jauge/le bouchon de remplissage du haut du boîtier d'engrenages (Figure 13) et vérifiez que le niveau de lubrifiant se situe entre les repères de la jauge. Si le niveau de lubrifiant est trop bas, faites l'appoint de lubrifiant pour faire monter le niveau entre les repères.

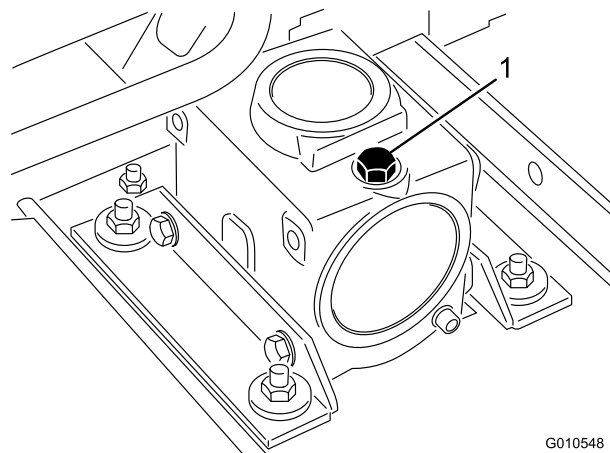

Figure 13

1. Bouchon de remplissage-jauge

Graissage du plateau de coupe

Graissez le plateau de coupe avant de l'utiliser afin de maintenir ses caractéristiques de lubrification (voir la section Graissage dans le manuel). Si le plateau de coupe n'est pas graissé correctement, des pannes prématurées de pièces importantes se produiront.

Réglage du transfert de poids

Sur les modèles Groundsmaster 3280-D et 3320 uniquement, reportez-vous au *Manuel de l'utilisateur* du groupe de déplacement pour connaître la procédure de réglage de la pression d'équilibrage assurant une performance optimale.

Utilisation du déflecteur d'herbe

⚠ DANGER

Si le déflecteur d'herbe n'est pas en place, vous-même ou d'autres personnes pouvez être touchés par une lame ou la projection de débris. Le contact des lames en rotation et la projection de débris peuvent occasionner des blessures graves parfois mortelles.

- N'enlevez jamais le déflecteur d'herbe du plateau de coupe, sa présence est nécessaire pour diriger l'herbe tondue sur le gazon. Si le déflecteur d'herbe est endommagé, remplacez-le immédiatement.
- Ne mettez jamais les mains ou les pieds sous le plateau de coupe.
- N'utilisez jamais la tondeuse si le déflecteur n'est pas en place sur le plateau de coupe, ou s'il est attaché/bloqué en position relevée.

Remarque: Le déflecteur est ramené par ressort à sa position normale de fonctionnement (Figure 14), à savoir la position abaissée ; toutefois, il peut être poussé temporairement sur le côté pour faciliter le chargement sur une remorque ou en cas de nécessité.

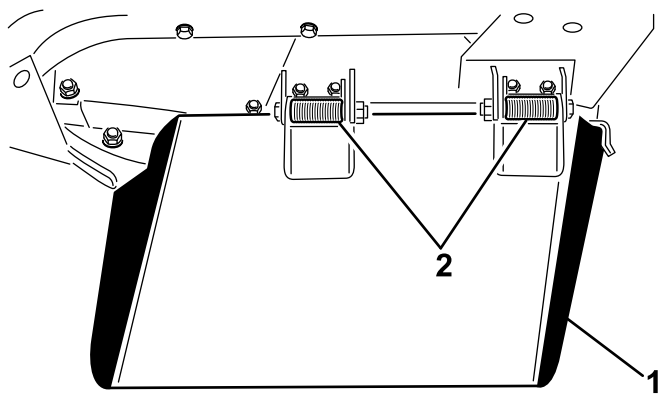

G010791

Figure 14

1. Déflecteur d'herbe 2. Charnières à ressort
-

Entretien

Graissage

Le plateau de coupe doit être régulièrement lubrifié. Dans des conditions normales d'utilisation, lubrifiez les roulements et bagues des roues pivotantes avec de la graisse universelle n° 2 au lithium ou au molybdène toutes les 8 heures de fonctionnement ou chaque jour, la première échéance prévalant. Tous les autres roulements et bagues ainsi que le boîtier d'engrenages doivent être lubrifiés toutes les 50 heures de fonctionnement.

1. Lubrifiez aux endroits suivants :

- Bagues de pivots de roues pivotantes avant (Figure 15)
- Roulements de roues pivotantes avant et arrière (Figure 15)

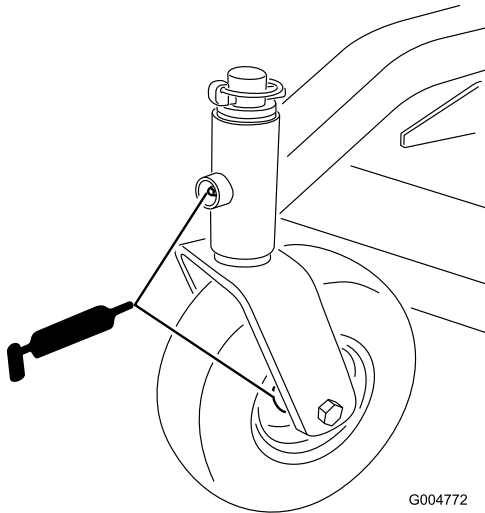

- Axes de pivot des bras de relevage gauche et droit (Figure 16)

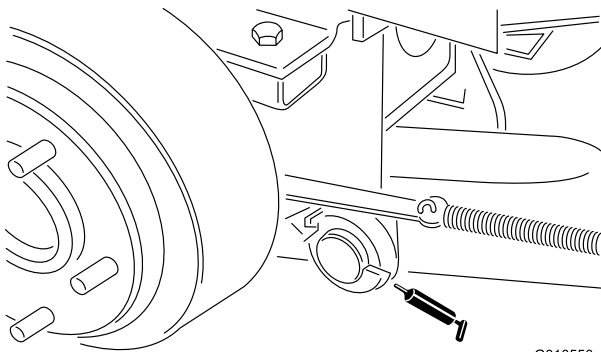

- Roulements d'axes de lames (Figure 17)

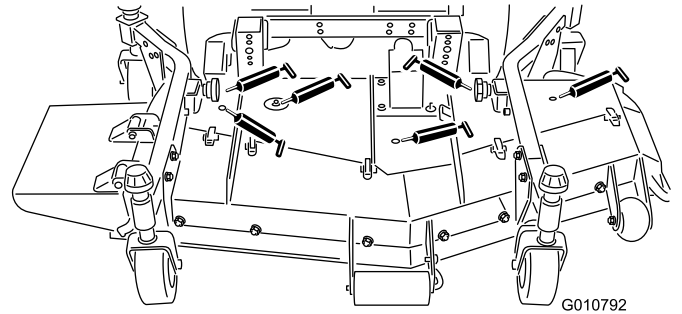

- Rotules de bras de poussée droit et gauche (Figure 17)
2. Placez la machine et le plateau de coupe sur une surface plane et horizontale, et abaissez le plateau de coupe.
 3. Retirez la jauge/le bouchon de remplissage du haut du boîtier d'engrenages (Figure 18) et vérifiez que le niveau de lubrifiant se situe entre les repères de la jauge.

Remarque: Si le niveau de lubrifiant est bas, ajoutez de l'huile pour engrenages SAE 80-90 jusqu'à ce que le niveau se situe entre les repères.

Autre huile synthétique : Mobilube SHC 75W-90

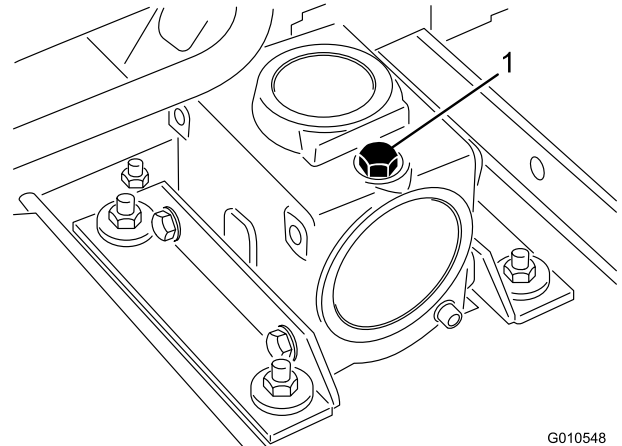

1. Bouchon de remplissage/contrôle

Séparation du plateau de coupe et du groupe de déplacement

1. Placez la machine sur une surface plane et horizontale.
2. Relevez le plateau de coupe, serrez le frein de stationnement, placez la pédale de déplacement au point mort, placez le levier de PDF en position désengagée, arrêtez le moteur et enlevez la clé du commutateur d'allumage.

- Placez la machine sur une surface plane et horizontale, abaissez le plateau de coupe au sol, placez le levier de relevage en position de flottement, arrêtez le moteur et serrez le frein de stationnement.
- Enlevez les vis et contre-écrous qui fixent les supports de rotules aux bras pivotants du plateau de coupe (Figure 19).

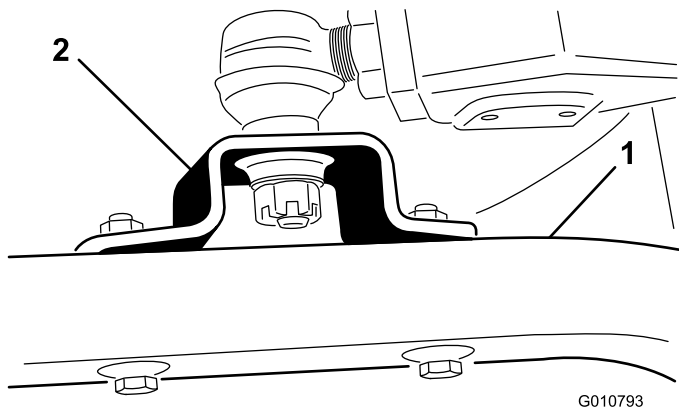

Figure 19

- Bras pivotant
- Support de rotule

- Éloignez le plateau de coupe de la machine, en séparant les parties mâle et femelle de l'arbre de PDF (Figure 20).

⚠ DANGER

Vous risquez de vous blesser gravement si le moteur démarre et que l'arbre de PDF tourne.

Ne démarrez pas le moteur et ne placez pas le levier de PDF en position engagée si l'arbre de PDF n'est pas relié au boîtier d'engrenages du plateau de coupe.

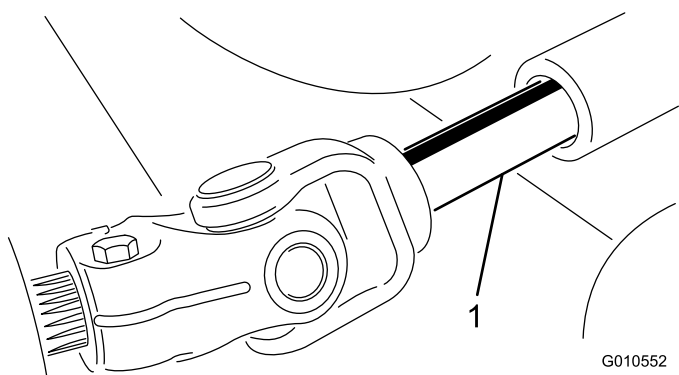

Figure 20

- Arbre de PDF

Accouplement du plateau de coupe au groupe de déplacement

- Garez la machine sur une surface plane et horizontale, et arrêtez le moteur.
- Placez le plateau de coupe devant le groupe de déplacement.
- Insérez l'arbre de PDF mâle dans l'arbre de PDF femelle (Figure 20).
- Placez le levier de relevage en position de flottement. Appuyez sur les bras de relevage jusqu'à ce que les trous des supports de rotules soient en face des trous des bras pivotants (Figure 19).
- Fixez les supports de rotules aux bras pivotants avec les vis et écrous à embase.

Entretien des bagues des bras pivotants

Les bras pivotants sont munis de bagues enfoncées à la presse en haut et en bas du tube et qui s'usent après de nombreuses heures d'utilisation. Pour vérifier l'état des bagues, bougez la fourche de la roue pivotante longitudinalement et latéralement. Si l'axe de pivot bouge à l'intérieur des bagues, cela signifie que les bagues sont usées et doivent être remplacées.

- Relevez le plateau de coupe pour décoller les roues du sol et bloquez-le pour l'empêcher de retomber accidentellement.
- Retirez le chapeau de tension, la ou les entretoise(s) et la rondelle de butée situés en haut de l'axe de pivot.
- Sortez l'axe de pivot du tube de montage, mais laissez la rondelle de butée et la ou les entretoise(s) au bas de l'axe.
- Insérez un chasse-goupille dans le haut ou le bas du tube de montage et chassez la bague hors du tube (Figure 21). Chassez ensuite l'autre bague.

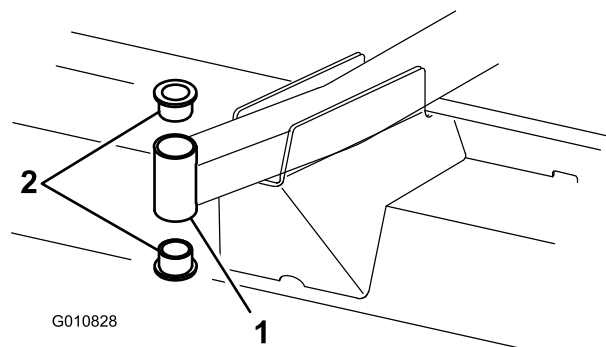

Figure 21

- Tube de bras pivotant
- Bagues avant

5. Nettoyez l'intérieur des tubes de montage.
6. Graissez l'intérieur et l'extérieur des nouvelles bagues.
7. À l'aide d'un marteau et d'une plaque plate, enfoncez les bagues dans le tube de montage.
8. Examinez l'état de l'axe de pivot et remplacez-le s'il est endommagé.
9. Insérez l'axe de pivot dans les bagues et le tube de montage.
10. Glissez la rondelle de butée et la ou les entretoise(s) sur l'axe de pivot.
11. Remplacez le chapeau de tension sur l'axe de pivot pour maintenir les pièces en position.

Entretien des roues pivotantes et des roulements

La roue pivotante tourne sur un roulement à rouleaux de haute qualité, et est soutenue par une douille pour clé. Même au bout de nombreuses heures d'utilisation, l'usure du roulement sera minimale s'il a été bien lubrifié. Par contre, l'usure sera accélérée si le roulement n'est pas lubrifié régulièrement. L'oscillation d'une roue pivotante indique généralement qu'un roulement est usé.

1. Enlevez le contre-écrou de la vis qui fixe la roue pivotante à la fourche (Figure 22).

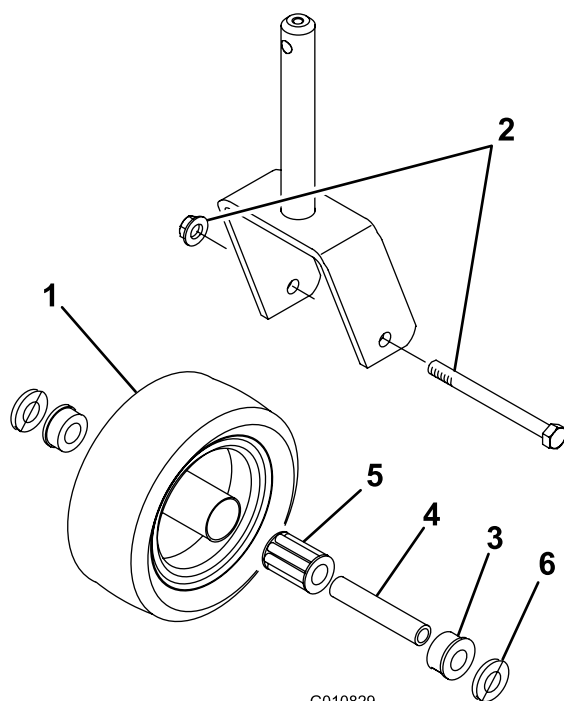

Figure 22

- | | |
|-------------------------------------|-------------------------|
| 1. Roue pivotante | 4. Douille pour clé |
| 2. Vis d'assemblage et contre-écrou | 5. Roulement à rouleaux |
| 3. Bague (2) | 6. Rondelle (2) |

2. Maintenez la roue pivotante et enlevez la vis de la fourche.
3. Sortez la douille pour clé du moyeu de roue (Figure 22).
4. Enlevez la bague du moyeu de la roue et laissez tomber le roulement.
5. Enlevez la bague de l'autre côté du moyeu.
6. Vérifiez l'usure du roulement, de la clé et de l'intérieur du moyeu de roue, et remplacez les pièces endommagées.
7. Pour assembler la roue pivotante, enfoncez la bague dans le moyeu.
8. Glissez le roulement dans le moyeu.
9. Insérez l'autre bague dans le côté ouvert du moyeu pour bloquer le roulement à l'intérieur (Figure 22).
10. Glissez la clé avec précaution dans les bagues et le moyeu de roue.
11. Montez la roue pivotante entre la fourche et fixez-la en place à l'aide de la vis, des rondelles et du contre-écrou.
12. Lubrifiez le roulement de la roue pivotante à l'aide du graisseur et de graisse universelle n° 2 au lithium.

Détection des lames faussées

1. Placez la machine sur une surface plane et horizontale.
2. Relevez le plateau de coupe, serrez le frein de stationnement, placez la pédale de déplacement au point mort, placez le levier de PDF en position désengagée, arrêtez le moteur et enlevez la clé du commutateur d'allumage.
3. Calez le plateau de coupe pour l'empêcher de retomber accidentellement.
4. Tournez la lame dans le sens longitudinal. Mesurez la distance entre l'intérieur du plateau de coupe et le tranchant à l'avant de la lame (Figure 23), et notez cette valeur.



Figure 23

5. Tournez la lame pour faire passer la pointe qui est à l'arrière à l'avant.
6. Mesurez la distance entre le plateau de coupe et le tranchant de la lame au même endroit qu'à l'opération 4

Remarque: Les mesures obtenues aux opérations 4 et 5 ne doivent pas différer de plus de 3 mm. Si la différence est supérieure à 3 mm, remplacez la lame car elle est faussée ; voir Dépose de la lame.

Dépose de la lame

Remplacez la lame si elle a heurté un obstacle, et si elle est déséquilibrée, usée ou faussée. Pour garantir le meilleur rendement et le maximum de sécurité, utilisez toujours des lames Toro d'origine. N'utilisez jamais les lames d'autres constructeurs car elles peuvent être dangereuses.

▲ DANGER

Une lame usée ou endommagée peut se briser et projeter le morceau cassé vers l'utilisateur ou des personnes à proximité, et leur infliger des blessures graves ou mortelles.

- Inspectez la lame régulièrement.
- N'essayez pas de redresser une lame faussée.
- Ne soudez jamais une lame brisée ou fendue.
- Remplacez toute lame usée ou endommagée par une lame Toro neuve afin de garantir la sécurité continue du produit.

1. Placez la machine sur une surface plane et horizontale.
2. Relevez le plateau de coupe, serrez le frein de stationnement, placez la pédale de déplacement au point mort, placez le levier de PDF en position désengagée, arrêtez le moteur et enlevez la clé du commutateur d'allumage.
3. Calez le plateau de coupe pour l'empêcher de retomber accidentellement.
4. Tenez la lame à son extrémité avec un chiffon ou un gant épais. Enlevez le boulon, la coupelle de protection et la lame de l'axe de pivot (Figure 24).

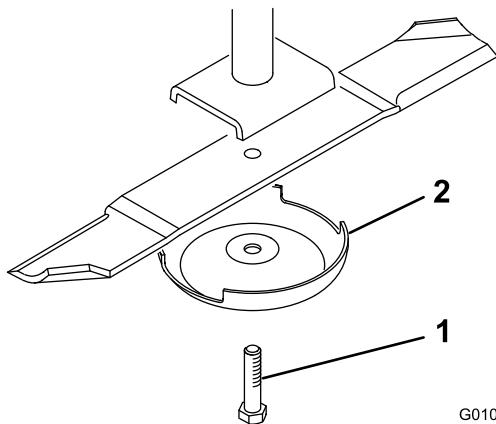

Figure 24

1. Boulon de lame
2. Coupelle de protection

5. Montez la lame, la partie relevée dirigée vers le plateau de coupe, et fixez-la au moyen de la coupelle de protection et du boulon.

Remarque: Serrez le boulon de la lame à un couple de 115 à 149 N m.

Contrôle et affûtage de la lame

Deux parties bien précises doivent être examinées lors du contrôle et de l'entretien de la lame : la partie relevée et le tranchant. Le tranchant comme la partie relevée (à savoir la partie à l'opposé du tranchant) contribuent tous deux à assurer la qualité de la coupe. La partie relevée est importante, car elle redresse l'herbe et permet d'obtenir une coupe nette. Toutefois, elle a tendance à s'user progressivement au cours de l'utilisation normale. L'usure de la partie relevée réduit la qualité de la coupe, bien que les tranchants de la lame restent vifs. Le tranchant de la lame doit être bien aiguisé pour couper l'herbe nettement, sans l'arracher. Si la lame est émoussée, l'herbe coupée a tendance à brunir et à être déchiquetée sur les bords. Affûtez les tranchants pour remédier à cela.

1. Placez la machine sur une surface plane et horizontale.
2. Relevez le plateau de coupe, serrez le frein de stationnement, placez la pédale de déplacement au point mort, placez le levier de PDF en position désengagée, arrêtez le moteur et enlevez la clé du commutateur d'allumage.
3. Calez le plateau de coupe pour l'empêcher de retomber accidentellement.
4. Examinez attentivement les tranchants de la lame, particulièrement au point de rencontre des parties plane et relevée (Figure 25).

Remarque: Le sable et les matières abrasives peuvent éroder le métal à cet endroit, c'est pourquoi il est important de contrôler l'état de la lame avant d'utiliser la machine. Remplacez la lame si elle est usée (Figure 25) (voir Dépose de la lame).

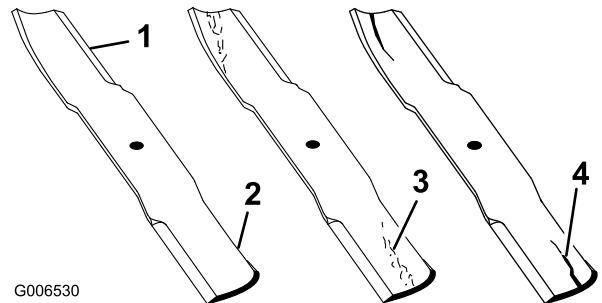

Figure 25

1. Tranchant
2. Partie relevée
3. Usure/formation d'une entaille
4. Fissure

⚠ ATTENTION

Si la lame est trop usée, une entaille se forme entre la partie relevée et la partie plane (Figure 25). La lame peut alors se briser et un morceau être projeté du dessous de la machine, vous blessant gravement ou une personne à proximité.

- Inspectez la lame régulièrement.
 - Remplacez toute lame usée ou endommagée par une lame Toro neuve afin de garantir la sécurité continue du produit.
5. Examinez les tranchants de toutes les lames et aiguisiez-les s'ils sont émoussés ou ébréchés.

Remarque: N'aiguissez que le haut du tranchant et conservez l'angle de coupe d'origine pour obtenir une coupe nette (Figure 26). Limez la même quantité de métal sur chacun des deux tranchants pour ne pas déséquilibrer la lame.

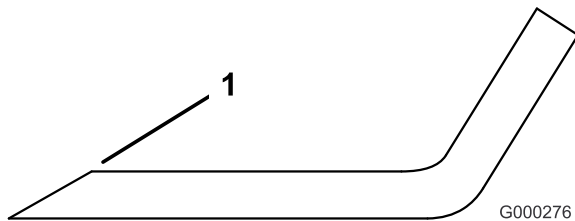

Figure 26

1. Affûtez en conservant l'angle d'origine

Remarque: Déposez les lames et aiguisiez-les à la meule ; voir Dépose des lames.

6. Montez la lame, la coupelle de protection et le boulon de fixation.

Remarque: La partie relevée de la lame doit se trouver en haut de la lame.

Remarque: Serrez le boulon de la lame à un couple de 115 à 149 N m.

Contrôle et correction du déséquilibre des lames

Si une lame coupe plus bas que les autres, procédez comme suit :

1. Abaissez le plateau de coupe sur une surface plane, serrez le frein de stationnement, placez la pédale de déplacement au point mort, placez le levier de PDF en position désengagée, arrêtez le moteur et enlevez la clé du commutateur d'allumage.
2. Vérifiez que tous les pneus sont gonflés à la même pression.

3. Relevez le plateau de coupe à la position 102 mm ; voir Réglage de la hauteur de coupe.

4. Tournez les lames de sorte que les pointes soient alignées.

Remarque: Les pointes des lames adjacentes doivent être espacées de 3 mm au maximum. Si l'écart entre les pointes dépasse 3 mm, passez à l'opération 10 et ajoutez des cales entre le logement de pivot et le bas du plateau de coupe.

5. Les goupilles de hauteur de coupe avant doivent être bien en appui sur les amortisseurs du châssis. Si ce n'est pas le cas, placez une ou plusieurs cales sous l'amortisseur afin de l'élever et de l'aligner correctement.

6. Placez les 3 lames à la position A (Figure 27), mesurez la distance entre la surface plane et le bas de la pointe de chaque lame (Figure 28), et notez cette valeur.

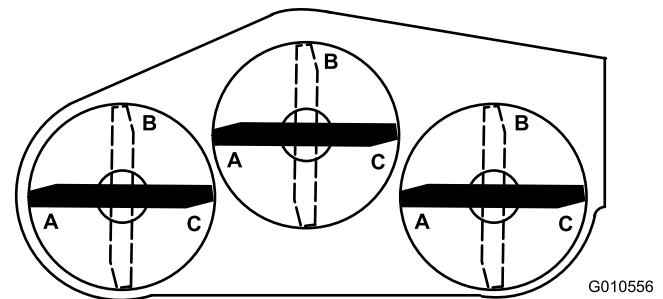

Figure 27

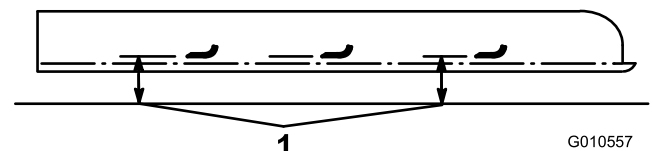

Figure 28

1. Mesurez entre la pointe de la lame et la surface plane.

7. Tournez les lames à la position B (Figure 27), mesurez la distance entre toutes les lames et la surface plane et notez cette valeur (Figure 28).

8. Tournez les lames à la position C, mesurez puis notez la distance mesurée (Figure 27 et Figure 28).

9. Comparez les mesures aux différentes positions.

Remarque: Les valeurs de toutes les mesures pour 2 lames adjacentes ne doivent pas différer de plus de 6 mm. Les mesures relevées pour les 3 lames ne doivent pas différer de plus de 10 mm. Si la différence est supérieure, passez à l'opération 10.

10. Enlevez les boulons, les rondelles plates et les contre-écrous de l'axe extérieur, à l'endroit où les cales doivent être ajoutées.

Remarque: Pour élever ou abaisser la lame, ajoutez une cale (réf. 3256-24) entre le logement du pivot et le bas du plateau de coupe.

11. Continuez à vérifier l'alignement des lames et à ajouter des cales jusqu'à ce que les pointes des lames soient bien équilibrées.

Remplacement du déflecteur d'herbe

1. Placez la machine sur une surface plane et horizontale.
2. Relevez le plateau de coupe, serrez le frein de stationnement, placez la pédale de déplacement au point mort, placez le levier de PDF en position désengagée, arrêtez le moteur et enlevez la clé du commutateur d'allumage.
3. Calez le plateau de coupe pour l'empêcher de retomber accidentellement.
4. Enlevez les 2 vis, contre-écrous et ressorts qui fixent les supports du déflecteur aux supports de pivot (Figure 29).

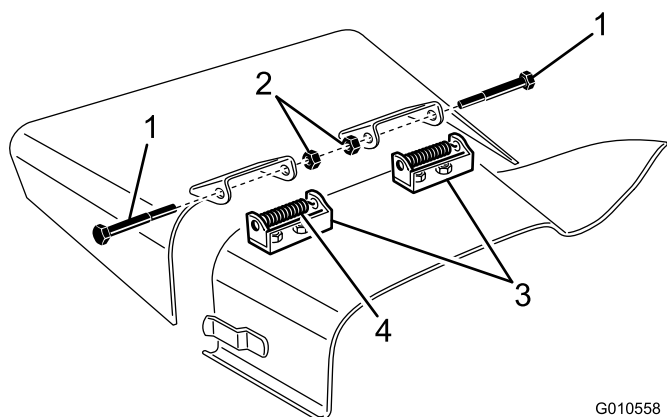

Figure 29

- | | |
|------------------|----------------------|
| 1. Boulon | 3. Supports de pivot |
| 2. Contre-écrous | 4. Ressort |

5. Pour déposer les supports de pivot, retirez les vis de carrosserie et les écrous (Figure 29).
6. Montez les supports de pivot sur le dessus de l'ouverture d'éjection à l'aide des vis de carrosserie et des écrous.

Remarque: La tête des vis de carrosserie doit se trouver à l'intérieur du plateau de coupe.

7. Placez les supports du déflecteur sur les supports de pivot et fixez-les ensemble avec les vis, écrous et ressorts.

Remarque: Les deux contre-écrous doivent se faire face. Vissez les contre-écrous jusqu'à ce qu'ils soient bien à plat contre les pivots du déflecteur.

8. Soulevez le déflecteur et laissez-le retomber afin de vérifier la tension du ressort.

Remarque: Le déflecteur doit être maintenu fermement en position entièrement abaissée par la tension du ressort. Corrigez si nécessaire.

Réglage de la poulie de tension

La poulie de tension exerce une force contre la courroie afin de transmettre mouvement aux poulies de lames. Le mouvement ne pourra pas être transmis avec l'efficacité maximale si la poulie de tension n'est pas poussée contre la courroie avec une force suffisante. La tension sur la courroie nécessite un couple de serrage de 47 à 54 N·m sur le grand écrou, qui applique la force contre la courroie. Si le réglage de la poulie de tension ne correspond pas à ces spécifications, corrigez-le.

Important: Les fixations des capots de la machine sont conçues pour rester sur le capot après son retrait. Desserrez toutes les fixations de chaque capot de quelques tours de sorte que le capot soit desserré mais reste en place. Desserrez-les ensuite jusqu'à ce que le capot se détache. Vous éviterez ainsi d'arracher les filets des boulons en les retirant des dispositifs de retenue.

1. Placez la machine sur une surface plane et horizontale.
2. Abaissez le plateau de coupe, serrez le frein de stationnement, placez la pédale de déplacement au point mort, placez le levier de PDF en position désengagée, arrêtez le moteur et enlevez la clé du commutateur d'allumage.
3. Enlevez le capot du plateau de coupe central.
4. Desserrez les 2 écrous qui fixent la plaque de la poulie de tension en position.
5. A l'aide d'une douille et d'une clé dynamométrique, serrez l'écrou de réglage de la poulie de tension à un couple de 47 à 54 N·m (Figure 30).

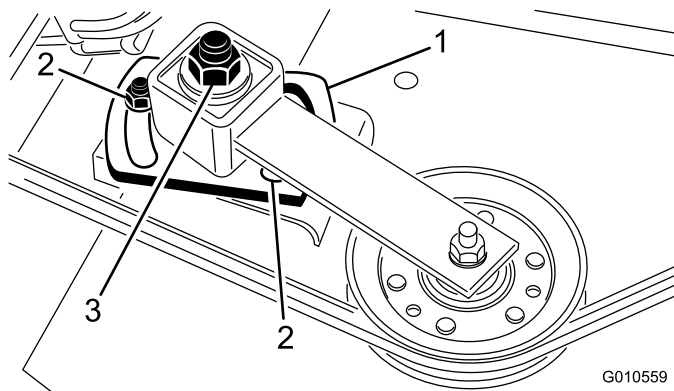

Figure 30

- | | |
|-----------------------------------|---|
| 1. Plaque de la poulie de tension | 3. Écrou de réglage de la poulie de tension |
| 2. Écrous (2) | |

6. Maintenez la tension contre la courroie et serrez les 2 écrous jusqu'à ce que la plaque de la poulie de tension soit solidement fixée en place.
7. Desserrez l'écrou de réglage de la poulie de tension.
8. Remettez le couvercle en place.

Remplacement de la courroie d'entraînement

9. Reposez les couvercles.

La courroie d'entraînement des lames, qui est tendue par la poulie de tension réglable, est très durable. Elle commence toutefois à s'user après de longues heures d'utilisation. La courroie peut montrer les signes d'usure suivants : grincement pendant la rotation, glissement des lames pendant la coupe, bords effilochés, traces de brûlures et fissures. Remplacez la courroie quand elle présente ce genre de problèmes.

Important: Les fixations des capots de la machine sont conçues pour rester sur le capot après son retrait. Desserrez toutes les fixations de chaque capot de quelques tours de sorte que le capot soit desserré mais reste en place. Desserrez-les ensuite jusqu'à ce que le capot se détache. Vous éviterez ainsi d'arracher les filets des boulons en les retirant des dispositifs de retenue.

1. Placez la machine sur une surface plane et horizontale.
2. Abaissez le plateau de coupe, serrez le frein de stationnement, placez la pédale de déplacement au point mort, placez le levier de PDF en position désengagée, arrêtez le moteur et enlevez la clé du commutateur d'allumage.
3. Déposez les couvercles en haut du plateau de coupe.
4. Desserrez les 2 écrous qui fixent la plaque de la poulie de tension en position et retirez la courroie usagée des poulies.
5. Pour monter une courroie neuve, il faut retirer les 4 vis de carrosserie et contre-écrous qui fixent la base du boîtier d'engrenages.
6. Acheminez la nouvelle courroie autour de la poulie du boîtier d'engrenages, des poulies d'axe, de la poulie de tension fixe et de la poulie de tension réglable (Figure 31).

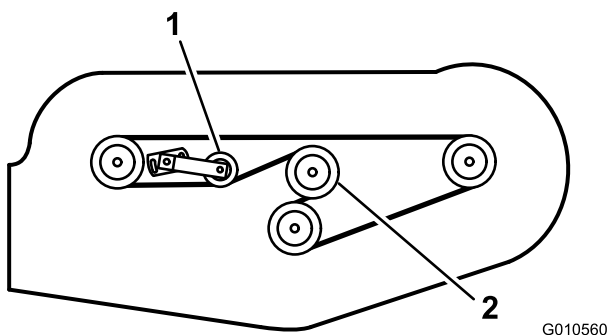

Figure 31

G010560

1. Poulie de tension réglable 2. Poulie de boîtier d'engrenages

7. Montez la base du boîtier d'engrenages à l'aide des vis de carrosserie et des contre-écrous.
8. A l'aide d'une clé dynamométrique, réglez la poussée de la poulie de tension contre la courroie (voir Réglage de la poulie de tension).

Dépistage des défauts

Problème	Cause possible	Mesure corrective
Le plateau de coupe coupe mal ou pas du tout.	<ol style="list-style-type: none"> 1. Les lames sont émoussées. 2. Une ou plusieurs lames est/sont faussée(s) ou endommagée(s). 3. Les boulons d'axes sont desserrés. 4. Les courroies du plateau de coupe sont détendues ou cassées. 5. La poulie du boîtier d'engrenages est desserrée. 6. Un axe de boîtier d'engrenages est cassé. 7. La courroie de PDF est cassée. 8. La poulie de PDF est détendue ou cassée. 9. L'arbre de PDF est cassé. 	<ol style="list-style-type: none"> 1. Aiguiser les lames. 2. Remplacez les lames. 3. Serrez les boulons d'axes à un couple de 115 à 149 N·m. 4. Tendez ou remplacez les courroies selon les besoins. 5. Serrez ou remplacez la poulie. 6. Remplacez tout axe cassé. 7. Remplacez la courroie de PDF. 8. Serrez ou remplacez la poulie. 9. Remplacez l'arbre de PDF.

Remarques:

Remarques:

Déclaration d'incorporation

The Toro Company, 8111 Lyndale Ave. South, Bloomington, MN, USA déclare que la ou les machines suivantes sont conformes aux directives mentionnées, lorsqu'elles sont montées en respectant les instructions jointes sur certains modèles Toro comme indiqué dans les Déclarations de conformité pertinentes.

N° de modèle	N° de série	Description du produit	Description de la facture	Description générale	Directive
30551	314000001 et suivants	Plateau de coupe à éjection latérale de 158 cm	62" SIDE DISCHARGE MOWER	Plateau de coupe à éjection latérale de 158 cm	2006/42/CE, 2000/14/CE

La documentation technique pertinente a été compilée comme exigé par la Partie B de l'Annexe VII de la directive 2006/42/CE.

Nous nous engageons à transmettre, à la suite d'une demande dûment motivée des autorités nationales, les renseignements pertinents concernant cette quasi-machine. La méthode de transmission sera électronique.

Cette machine ne sera pas mise en service avant d'avoir été incorporée dans les modèles Toro agréés conformément à la Déclaration de conformité associée et à toutes les instructions, ce qui permettra de la déclarer conforme à toutes les directives pertinentes.

Certifié :



David Klis
Directeur technique général
8111 Lyndale Ave. South
Bloomington, MN 55420, USA
September 26, 2013

Contact technique dans l'UE :

Peter Tetteroo
Toro Europe NV
B-2260 Oevel-Westerloo
Belgium

Tel. 0032 14 562960
Fax 0032 14 581911

Liste des distributeurs internationaux

Distributeur :	Pays :	Numéro de téléphone :	Distributeur :	Pays :	Numéro de téléphone :
Agrolanc Kft	Hongrie	36 27 539 640	Maquiver S.A.	Colombie	57 1 236 4079
Balama Prima Engineering Equip.	Hong Kong	852 2155 2163	Maruyama Mfg. Co. Inc.	Japon	81 3 3252 2285
B-Ray Corporation	Corée	82 32 551 2076	Mountfield a.s.	République tchèque	420 255 704 220
Casco Sales Company	Porto Rico	787 788 8383	Mountfield a.s.	Slovaquie	420 255 704 220
Ceres S.A.	Costa Rica	506 239 1138	Munditol S.A.	Argentine	54 11 4 821 9999
CSSC Turf Equipment (pvt) Ltd.	Sri Lanka	94 11 2746100	Norma Garden	Russie	7 495 411 61 20
Cyril Johnston & Co.	Irlande du Nord	44 2890 813 121	Oslinger Turf Equipment SA	Équateur	593 4 239 6970
Cyril Johnston & Co.	République d'Irlande	44 2890 813 121	Oy Hako Ground and Garden Ab	Finlande	358 987 00733
Equiver	Mexique	52 55 539 95444	Parkland Products Ltd.	Nouvelle-Zélande	64 3 34 93760
Femco S.A.	Guatemala	502 442 3277	Perfetto	Pologne	48 61 8 208 416
ForGarder OU	Estonie	372 384 6060	Pratoverde SRL.	Italie	39 049 9128 128
G.Y.K. Company Ltd.	Japon	81 726 325 861	Prochaska & Cie	Autriche	43 1 278 5100
Geomechaniki of Athens	Grèce	30 10 935 0054	RT Cohen 2004 Ltd.	Israël	972 986 17979
Golf international Turizm	Turquie	90 216 336 5993	Riversa	Espagne	34 9 52 83 7500
Guandong Golden Star	Chine	86 20 876 51338	Lely Turfcare	Danemark	45 66 109 200
Hako Ground and Garden	Suède	46 35 10 0000	Solvart S.A.S.	France	33 1 30 81 77 00
Hako Ground and Garden	Norvège	47 22 90 7760	Spypros Stavrinides Limited	Chypre	357 22 434131
Hayter Limited (U.K.)	Royaume-Uni	44 1279 723 444	Surge Systems India Limited	Inde	91 1 292299901
Hydroturf Int. Co Dubai	Émirats Arabes Unis	97 14 347 9479	T-Markt Logistics Ltd.	Hongrie	36 26 525 500
Hydroturf Egypt LLC	Egypte	202 519 4308	Toro Australia	Australie	61 3 9580 7355
Irrimac	Portugal	351 21 238 8260	Toro Europe NV	Belgique	32 14 562 960
Irrigation Products Int'l Pvt Ltd.	Inde	0091 44 2449 4387	Valtech	Maroc	212 5 3766 3636
Jean Heybroek b.v.	Pays-Bas	31 30 639 4611	Victus Emak	Pologne	48 61 823 8369

Déclaration de confidentialité européenne

Les renseignements recueillis par Toro

Toro Warranty Company (Toro) respecte votre vie privée. Pour nous permettre de traiter votre réclamation au titre de la garantie et de vous contacter dans l'éventualité d'un rappel de produit, nous vous prions de nous communiquer certains renseignements personnels soit directement soit par l'intermédiaire d'un concessionnaire Toro.

Le système de garantie de Toro est hébergé sur des serveurs situés aux États-Unis où la loi relative à la protection de la vie privée n'offre pas forcément la même protection que dans votre pays.

EN NOUS FOURNISSANT DES RENSEIGNEMENTS PERSONNELS VOUS CONCERNANT, VOUS CONSENTEZ À CE QUE NOUS TRAITONS VOS RENSEIGNEMENTS PERSONNELS COMME DÉCRIT DANS CET AVIS DE CONFIDENTIALITÉ.

L'utilisation des informations par Toro

Toro peut utiliser vos renseignements personnels pour traiter vos réclamations au titre de la garantie et vous contacter dans l'éventualité d'un rappel de produit, ainsi que pour vous communiquer toute information nécessaire. Toro pourra partager les renseignements personnels que vous lui aurez communiqués avec les filiales, concessionnaires ou autres associés Toro en rapport avec ces activités. Nous ne vendrons vos renseignements personnels à aucune autre société. Nous nous réservons le droit de divulguer des renseignements personnels afin de satisfaire aux lois applicables et aux demandes des autorités concernées, pour assurer l'utilisation correcte de nos systèmes ou votre protection et celle d'autres usagers.

Conservation de vos renseignements personnels

Nous conserverons vos renseignements personnels uniquement pendant la durée nécessaire pour répondre aux fins pour lesquelles nous les avons collectés ou autres fins légitimes (comme la conformité réglementaire), ou conformément à la loi en vigueur.

Engagement de Toro relatif à la sécurité de vos renseignements personnels

Nous prenons toutes les précautions raisonnables pour protéger la sécurité de vos renseignements personnels. Nous prenons également les mesures nécessaires pour que vos renseignements personnels restent exacts et à jour.

Accès à et correction de vos renseignements personnels

Si vous souhaitez vérifier ou corriger vos renseignements personnels, veuillez nous contacter par courriel à legal@toro.com.

Droits des consommateurs australiens

Les clients australiens trouveront les détails relatifs aux droits des consommateurs australiens à l'intérieur du carton ou auprès de leur concessionnaire Toro local.



La garantie commerciale générale des produits Toro

Garantie limitée de deux ans

Conditions et produits couverts

The Toro Company et sa filiale, Toro Warranty Company, en vertu de l'accord passé entre elles, certifient conjointement que votre produit commercial Toro (« Produit ») ne présente aucun défaut de matériau ni vice de fabrication pendant une période de deux ans ou 1 500 heures de service*, la première échéance prévalant. Cette garantie s'applique à tous les produits à l'exception des Aérateurs (veuillez-vous reporter aux déclarations de garantie séparées de ces produits). Dans l'éventualité d'un problème couvert par la garantie, nous nous engageons à réparer le Produit gratuitement, frais de diagnostic, pièces, main-d'œuvre et transport compris. La période de garantie commence à la date de réception du Produit par l'acheteur d'origine.

* Produit équipé d'un compteur horaire.

Comment faire intervenir la garantie

Il est de votre responsabilité de signaler le plus tôt possible à votre Distributeur de produits commerciaux ou au Concessionnaire de produits commerciaux agréé qui vous a vendu le Produit, toute condition couverte par la garantie. Pour obtenir l'adresse d'un distributeur de produits commerciaux ou d'un concessionnaire agréé, ou pour tout renseignement concernant les droits et responsabilités vis à vis de la garantie, veuillez nous contacter à l'adresse suivante :

Toro Commercial Products Service Department
Toro Warranty Company
8111 Lyndale Avenue South
Bloomington, MN 55420-1196, États-Unis
+1-952-888-8801 ou +1-800-952-2740
Courriel : commercial.warranty@toro.com

Responsabilités du propriétaire

À titre de propriétaire du Produit, vous êtes responsable des entretiens et réglages mentionnés dans le *Manuel de l'utilisateur*. Ne pas effectuer les entretiens et réglages requis peut constituer un motif de rejet d'une réclamation au titre de la garantie.

Ce que la garantie ne couvre pas

Les défaillances ou anomalies de fonctionnement survenant au cours de la période de garantie ne sont pas toutes dues à des défauts de matériaux ou des vices de fabrication. Cette garantie ne couvre pas :

- Les défaillances du produit dues à l'utilisation de pièces qui ne sont pas d'origine ou au montage et à l'utilisation d'accessoires ajoutés ou modifiés d'une autre marque. Une garantie séparée peut être fournie par le fabricant de ces accessoires.
- Les défaillances du Produit dues au non respect du programme d'entretien et/ou des réglages recommandés. Les réclamations au titre de la garantie pourront être refusées si le Programme d'entretien recommandé pour votre produit Toro et énoncé dans le *Manuel de l'utilisateur* n'est pas respecté.
- Les défaillances du Produit dues à une utilisation abusive, négligente ou dangereuse.
- Les pièces sujettes à l'usure pendant l'utilisation, sauf si elles s'avèrent défectueuses. Par exemple, les pièces consommées ou usées durant le fonctionnement normal du Produit, notamment mais pas exclusivement : plaquettes et garnitures de freins, garnitures d'embrayage, lames, cylindres, galets et roulements (étanches ou graissables), contre-lames, bougies, roues pivotantes et roulements, pneus, filtres, courroies, et certains composants des pulvérisateurs, notamment membranes, buses et clapets antiretour, etc.
- Les défaillances dues à une influence extérieure. Les conditions constituant une influence extérieure comprennent, sans y être limités, les conditions atmosphériques, les pratiques de remisage, la contamination, l'utilisation de carburants, liquides de refroidissement, lubrifiants, additifs, engrais, ou produits chimiques, etc. non agréés.
- Les défaillances ou mauvaises performances causées par l'utilisation de carburants (essence, gazole ou biodiesel par exemple) non conformes à leurs normes industrielles respectives.

Autres pays que les États-Unis et le Canada

Pour les produits Toro exportés des États-Unis ou du Canada, demandez à votre distributeur (concessionnaire) Toro la police de garantie applicable dans votre pays, région ou état. Si, pour une raison quelconque, vous n'êtes pas satisfait des services de votre distributeur, ou si vous avez du mal à vous procurer des renseignements sur la garantie, adressez-vous à l'importateur Toro.

- Les bruits, vibrations, usure et détérioration normaux.
- L'usure normale comprend, mais pas exclusivement, les dommages des sièges dus à l'usure ou l'abrasion, l'usure des surfaces peintes, les autocollants ou vitres rayés, etc.

Pièces

Les pièces à remplacer dans le cadre de l'entretien courant seront couvertes par la garantie jusqu'à la date du premier remplacement prévu. Les pièces remplacées au titre de cette garantie bénéficient de la durée de garantie du produit d'origine et deviennent la propriété de Toro. Toro se réserve le droit de prendre la décision finale concernant la réparation ou le remplacement de pièces ou ensembles existants. Toro se réserve le droit d'utiliser des pièces remises à neuf pour les réparations couvertes par la garantie.

Garantie de la batterie ion-lithium à décharge complète :

Les batteries ion-lithium à décharge complète disposent d'un nombre de kilowatt-heures spécifique à fournir au cours de leur vie. Les techniques d'utilisation, de recharge et d'entretien peuvent contribuer à augmenter ou réduire la vie totale des batteries. À mesure que les batteries de ce produit sont consommées, la proportion de travail utile qu'elles offrent entre chaque recharge diminue lentement jusqu'à leur épuisement complet. Le remplacement de batteries usées, suite à une consommation normale, est la responsabilité du propriétaire du produit. Le remplacement des batteries, aux frais du propriétaire, peut être nécessaire au cours de la période de garantie normale du produit. Remarque (batterie ion-lithium uniquement) : une batterie ion-lithium est couverte uniquement par une garantie pièces au prorata de la 3^{ème} à la 5^{ème} année, basée sur la durée de service et les kilowatts heures utilisés. Reportez-vous au *Manuel de l'utilisateur* pour tout renseignement complémentaire.

Entretien aux frais du propriétaire

La mise au point du moteur, le graissage, le nettoyage et le polissage, le remplacement des filtres, du liquide de refroidissement et les entretiens recommandés font partie des services normaux requis par les produits Toro qui sont aux frais du propriétaire.

Conditions générales

La réparation par un distributeur ou un concessionnaire Toro agréé est le seul dédommagement auquel cette garantie donne droit.

The Toro Company et Toro Warranty Company déclinent toute responsabilité en cas de dommages secondaires ou indirects liés à l'utilisation des produits Toro couverts par cette garantie, notamment quant aux coûts et dépenses encourus pour se procurer un équipement ou un service de substitution durant une période raisonnable pour cause de défaillance ou d'indisponibilité en attendant la réparation sous garantie. Il n'existe aucune autre garantie expresse, à part la garantie spéciale du système antipollution, le cas échéant. Toutes les garanties implicites relatives à la qualité marchande et à l'aptitude à l'emploi sont limitées à la durée de la garantie expresse.

L'exclusion de la garantie des dommages secondaires ou indirects, ou les restrictions concernant la durée de la garantie implicite, ne sont pas autorisées dans certains états et peuvent donc ne pas s'appliquer dans votre cas. Cette garantie vous accorde des droits spécifiques, auxquels peuvent s'ajouter d'autres droits qui varient selon les états.

Note concernant la garantie du moteur :

Le système antipollution de votre Produit peut être couvert par une garantie séparée répondant aux exigences de l'agence américaine de défense de l'environnement (EPA) et/ou de la direction californienne des ressources atmosphériques (CARB). Les limitations d'heures susmentionnées ne s'appliquent pas à la garantie du système antipollution. Pour plus de renseignements, reportez-vous à la Déclaration de garantie de conformité à la réglementation antipollution fournie avec votre produit ou figurant dans la documentation du constructeur du moteur