



Håndregulatorsett

Modell 07383, 07384, 07384TC, 07386 eller 07386TC

Workman®-bruksbil i HDX-serien

Modellnr. 07388

Installasjonsveiledning

Sikkerhet

⚠ ADVARSEL

CALIFORNIA Proposition 65-advarsel

Dette produktet inneholder et kjemikalie eller kjemikalier som staten California vet forårsaker kreft, fødselsdefekter eller forplantningsskade.

Sikkerhets- og instruksjonsmerker



Sikkerhetsmerker og -instruksjoner er lett synlige for føreren og er plassert i nærheten av alle områder som representerer en potensiell fare. Bytt ut alle merker som er ødelagte eller mangler.

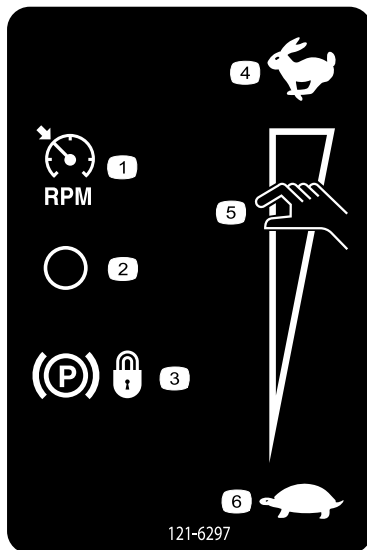

121-6297

- | | |
|------------------------|------------------|
| 1. Turteller | 4. Hurtig |
| 2. Av | 5. Håndregulator |
| 3. Parkeringsbrems—lås | 6. Sakte |

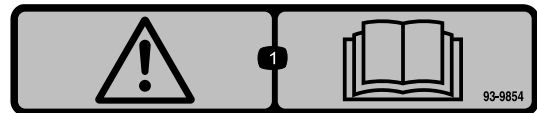

93-9854

1. Advarsel – les *brugerhåndboken*.



Montering

Løse deler

Bruk diagrammet nedenfor som en sjekkliste for å kontrollere at alle delene er sendt.

Prosedyre	Beskrivelse	Ant.	Bruk
1	Ingen deler er nødvendige	–	Klargjøring for installering av sett
2	Ingen deler er nødvendige	–	Fjerne panseret.
3	Ingen deler er nødvendige	–	Fjerne midtkonsollpanelet og seter.
4	Ingen deler er nødvendige	–	Fjerne kjølemiddeltanken, veltebeskyttelsesskjoldet og setedekselet.
5	Parkeringsbremsebryter Skruer, sekskantet skivehode (10–24 x 1/2-tommer)	1 2	Bremse, bryterinstallasjon.
6	Relé Bolt, sekskantet skivehode (1/4 x 5/8 tommer)	3 2	Reléinstallasjon.
7	Håndregulatorbrakett Flensskrue (5/16 x 1 tomme) Flensmutter (5/16 tomme)	1 4 4	Installasjon av håndregulatorbrakett.
8	Håndregulator Bolt, 10-24 x 5/8 tomme Mutter, sagtakket (10–32) Modusbryter	1 2 2 1	Installasjon av elektronisk regulator og modusbryter
9	Ledningsnett Kabelfeste	1 5	Montere ledningssatsen.
10	Ingen deler er nødvendige	–	Montere setedekselet, veltebeskyttelsesskjoldet, kjølemiddeltanken.
11	Ingen deler er nødvendige	–	Montere midtkonsollpanelet og seter.
12	Ingen deler er nødvendige	–	Koble til batteriet.
13	Ingen deler er nødvendige	–	Senke planet.
14	Ingen deler er nødvendige	–	Montere panseret.
15	Ingen deler er nødvendige	–	Teste håndregulatorsettet.

1

Klargjøring for installering av sett

Ingen deler er nødvendige

Prosedyre

1. Flytt maskinen til en jevn overflate og sett på parkeringsbremsen.
2. På maskinmodeller med et bruksplan gjøres følgende:
 - A. Hev planet helt til løftesyndrene er helt utstrakte; se *brugerhåndboken* for maskinen.
 - B. Fjern støtten til planet fra lagringsbrakettene på baksiden av veltebeskyttelsespanelet (**Figur 1**).

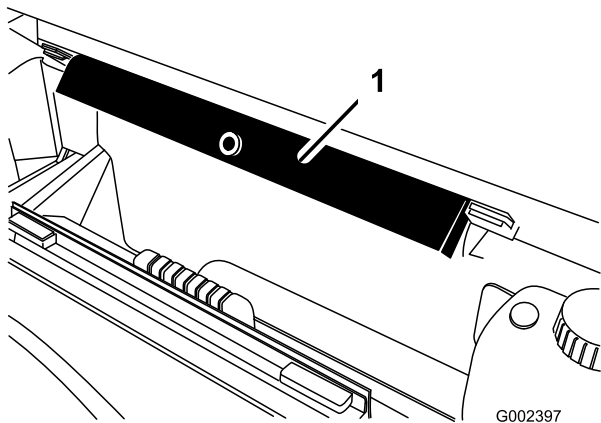

Figur 1

1. Støttestøtten for lasteplan

- C. Skyv støttestøtten for lasteplanet på sylindrestangen. Påse at pilarendene hviler på enden av sylindreløpet og sylindrestangen (**Figur 2**).

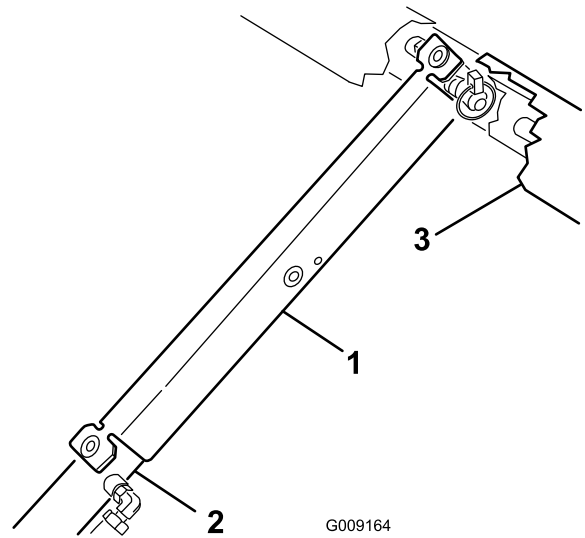

Figur 2

1. Støttestøtten for lasteplan
2. Sylindreløp
3. Plan

3. Slå av motoren, aktiver parkeringsbremsen og ta ut nøkkelen.
4. Koble fra batteriet på følgende måte:
 - A. Klem batteridekselet for å løsne tappene fra batteribasen (**Figur 3**).

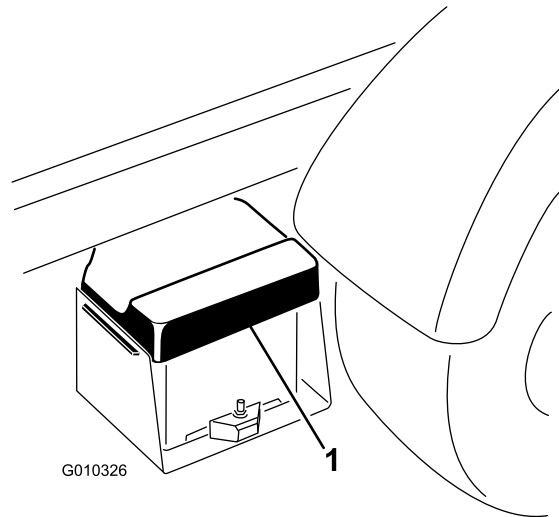

Figur 3

- B. Fjern batteridekselet fra batteribasen (**Figur 3**).
- C. Fjern terminalen til den positive batterikabelen fra batteripolen (**Figur 4**).

Merk: Påse at terminalen til den positive batterikabelen ikke kommer nær batteripolen.

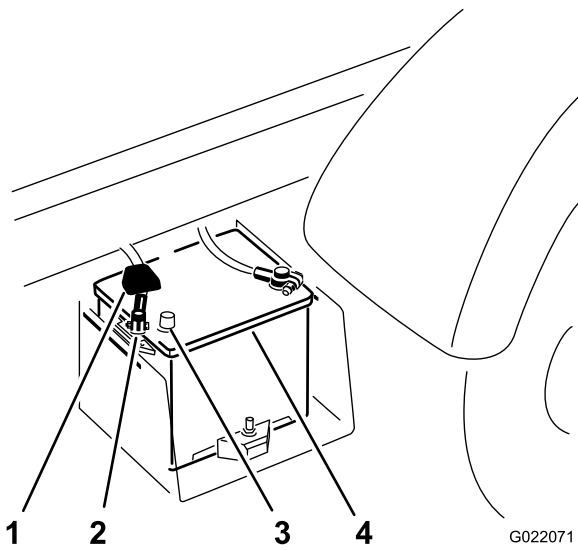

Figur 4

- | | |
|---------------------|---------------|
| 1. Terminaldeksel | 3. Batteripol |
| 2. Positiv terminal | 4. Batteri |

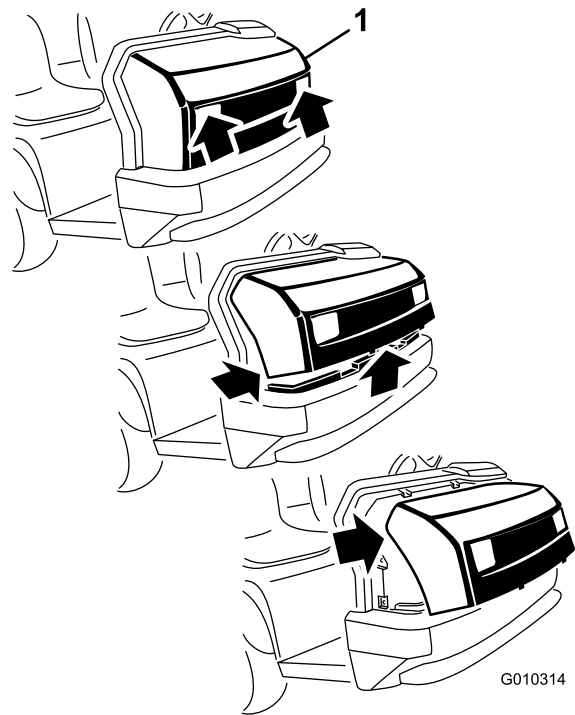

Figur 5

1. Panser
-
2. Sving bunnen av panseret oppover til de øvre monteringsstappene kan trekkes ut av sporene på rammen (Figur 5).
 3. Sving toppen av panseret fremover og koble fra ledningskontaktene fra frontlysene (Figur 5).
 4. Fjern panseret.

2

Fjerne panseret

Ingen deler er nødvendige

Prosedyre

1. Hold i panseret i frontlysåpningene mens du løfter opp panseret for å frigjøre de nedre monteringsstappene fra slissene i støtfangeren (Figur 5).

3

Fjerne midtkonsollpanelet og seter

Ingen deler er nødvendige

Prosedyre

1. Fjern planet fra kjøretøyet, hvis det følger med. Se kjøretøyets *brugerhåndbok* for fjerningsprosedyren.
2. Skru løs og fjern alle knotter fra konsollspaker og girspaken (Figur 6).

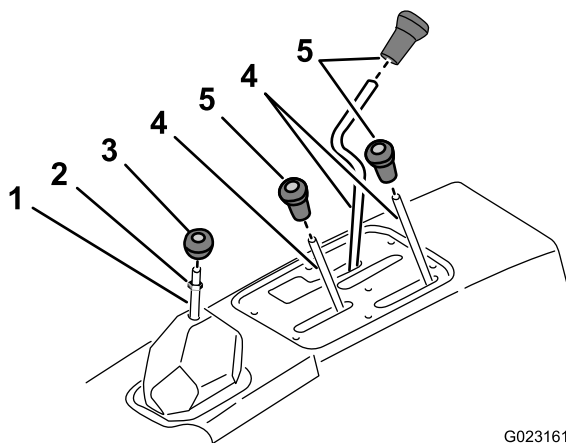

Figur 6

G023161

- | | |
|------------------|------------------|
| 1. Skiftestag | 4. Kontrollstang |
| 2. Låsemutter | 5. Kontrollknott |
| 3. Skiftehåndtak | |

3. Fjern sikringsmutteren fra girspaken (Figur 6).
4. Fjern de 6 skruene som sikrer den utvendige kanten på dekkplaten på midtkonsollen til chassiset og fjern dekkplaten (Figur 7).

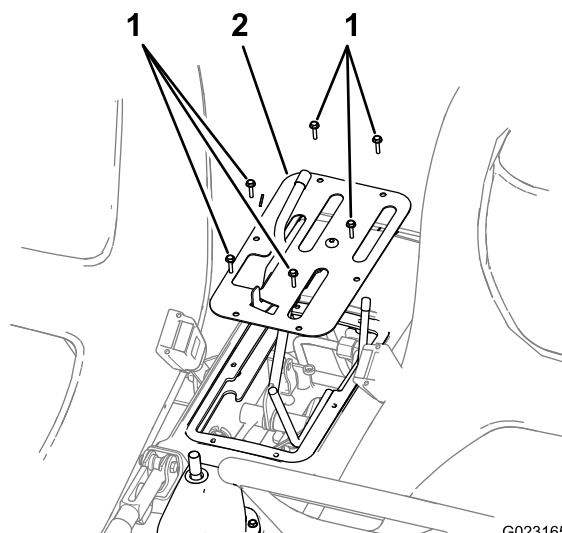

Figur 7

G023165

- | | |
|-----------|--------------|
| 1. Skruer | 2. Dekkplate |
|-----------|--------------|

5. Fjern de 8 skruene med sylinderhode som sikrer seteskinne på setet til chassiset og fjern setene (Figur 8).

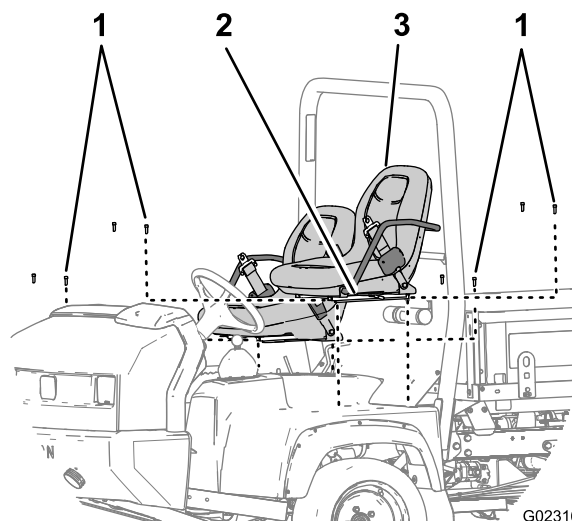

Figur 8

G023164

- | | |
|---------------------------|---------|
| 1. Skrue med sylinderhode | 3. Sete |
| 2. Seteskinne | |

4

Fjerne kjølemiddeltanken, veltebeskyttelsesskjoldet og setedekselet

Ingen deler er nødvendige

Fjerne kjølemiddeltanken

1. Løft kjølemiddeltanken opp og ut fra støttebraketten på baksiden av veltebeskyttelsesskjoldet (Figur 9).

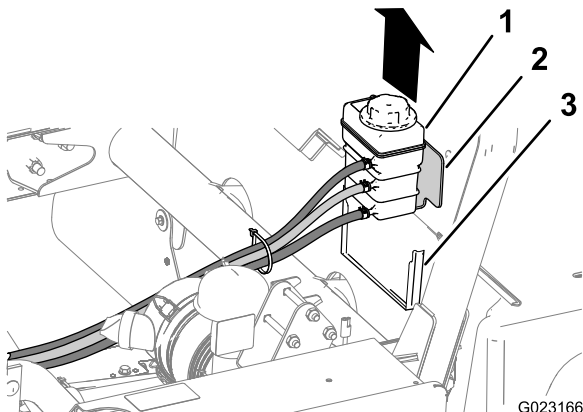

Figur 9

1. Kjølemiddeltank
2. Brakett for kjølemiddeltank
3. Støttebrakett

2. Sett kjølemiddeltanken på høykant inn på motoren/chassiset.

Fjerne veltebeskyttelsesspanelet

1. Fjern de 6 låseskruene og 6 mutrene som sikrer veltebeskyttelsesspanelet til monteringsbrakettene på veltebeskyttelsesstangen (Figur 10).

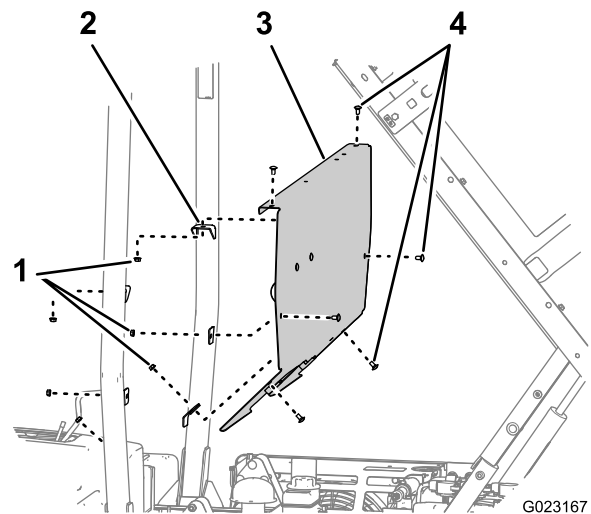

Figur 10

1. Muttere
2. Monteringsbrakett (veltebeskyttelsesstang)
3. Veltebeskyttelsesspanel
4. Låseskruer

2. Fjern veltebeskyttelsesspanelet fra maskinen (Figur 10)

Ta av setedekselet

1. Kontroller at parkeringsbremsen er på (Figur 11).

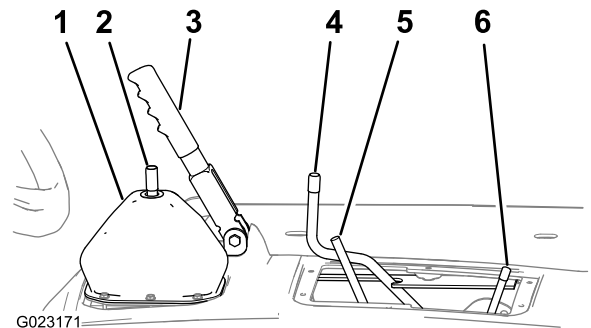

Figur 11

1. Girspakette
2. Stang, girspak
3. Parkeringsbrems
4. Stang, differensiallås
5. Stang, hydraulisk planheis
6. Stang, høy/lav hastighetsinnstilling

2. Flytt stangen for differensiallåsen fremover og til høyre (Figur 11).

- Løft opp setedekselet og fjern det fra maskinen (Figur 12).

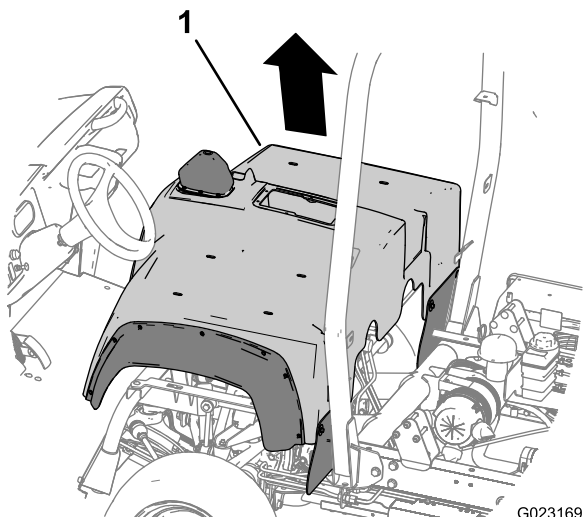

Figur 12

- Setedeksel

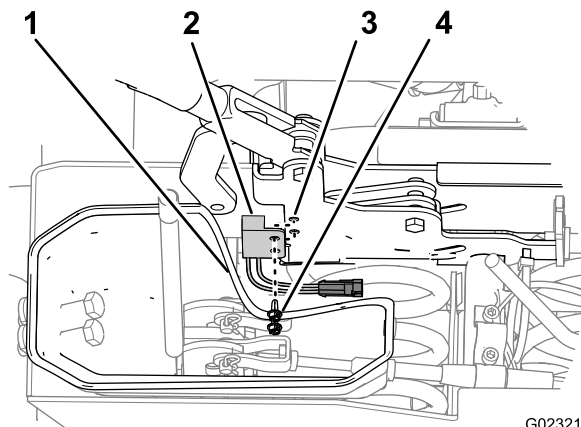

Figur 13

- Nedre støvhette
- Bremsebryter
- Parkeringsbrems
- Sekskantet skivehodeskrue

- Innrett hullene i parkeringsbremsebryteren med hullene på venstre side av parkeringsbremsen (Figur 13).
- Sikre bryteren til bremsen med de 2 sekskantede skivehodeskrueene (Figur 13).

5

Montere parkeringsbremsebryteren

Deler som er nødvendige for dette trinnet:

1	Parkeringsbremsebryter
2	Skrue, sekskantet skivehode (10–24 x 1/2-tommer)

Prosedyre

- Flytt den nedre støvheten for girspaken vekk fra den venstre siden av parkeringsbremsenheten (Figur 13).

6

Montere releet

Deler som er nødvendige for dette trinnet:

3	Relé
2	Bolt, sekskantet skivehode (1/4 x 5/8 tommer)

Prosedyre

- Stå rett foran maskinen, mål opp 106 mm til venstre for den venstre siden av senterstøttebraketten og 12,7 mm fra bunnen av dashbordets støtterør (Figur 14).

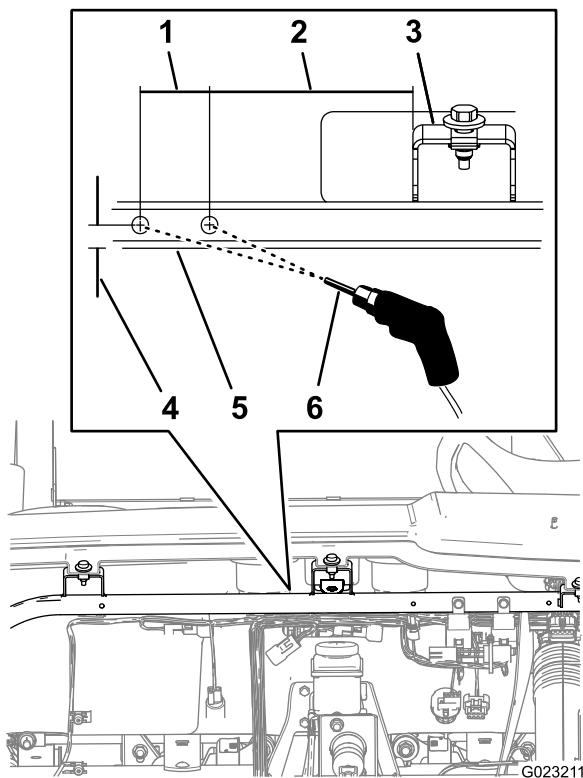

Figur 14

- | | |
|------------------------|----------------------------|
| 1. 38,1 mm | 4. 12,7 mm |
| 2. 106 mm | 5. Støtterør for dashboard |
| 3. Senterstøttebrakett | 6. Borekrone 5,5 mm |

2. Merk av posisjonen med en kjørner.
3. Fra kjørnermerket måler du ut 38,1 mm til venstre og 12,7 mm fra bunnen av dashboardets støtterør (Figur 14).
4. Merk av posisjonen med en kjørner.
5. Bor dashboardets støtterør ved kjørnermerket med en 5,5 mm borbit (Figur 14).
6. Sett fast et relé til dashboardets støtterør med bolten (1/4 x 5/8 tommer) i hullet du boret til høyre (Figur 15).

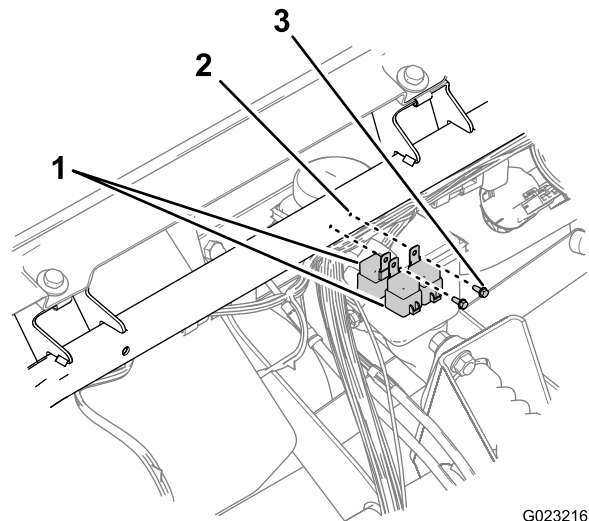

G023216

Figur 15

- | | |
|------------------------------------|---------------------------|
| 1. Relé (rygg-mot-rygg-plassering) | 3. Bolt (1/4 x 5/8 tomme) |
| 2. Støtterør for dashboard | |
7. Innrett 2 releer rygg mot rygg (Figur 15).
 8. Sett fast de 2 releene til dashboardets støtterør med bolten (1/4 x 5/8 tommer) i hullet du boret til venstre (Figur 15).

7

Installere håndregulatorbraketten

Deler som er nødvendige for dette trinnet:

1	Håndregulatorbrakett
4	Flensskrue (5/16 x 1 tomme)
4	Flensmutter (5/16 tomme)

Bore i dashboardpanelet

1. Fjern de 3 flensboltene og 3 flensmutterne som sikrer dashboardpanelet i nedre midtposisjon til dashboardets støttebrakett (Figur 16).

Merk: Kast boltene og mutterne.

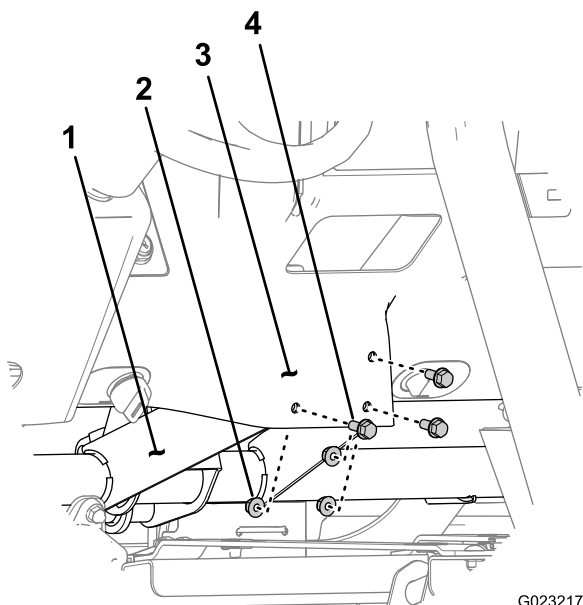

Figur 16

G023217

- | | |
|--------------------|--------------------|
| 1. Dashboardstøtte | 3. Instrumentpanel |
| 2. Flensmutter | 4. Flensskrue |

- Innrett 3 av hullene i håndregulatorbraketten med de 3 hullene i dashboardpanelet (Figur 17).

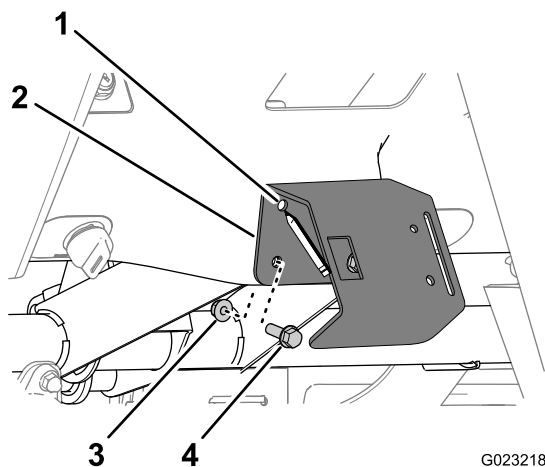

Figur 17

G023218

- | | |
|-------------------------|-----------------------------------|
| 1. Brakethull | 3. Flensmutter |
| 2. Håndregulatorbrakett | 4. Flensskrue
(5/16 x 1 tomme) |

- Skru fast håndregulatorbraketten til dashboardpanelet med de 3 flensboltene (5/16 x 1 tommer) og 3 flensmutrene med hendene (Figur 17).

- Merk ytterkanten av det øvre høyre hullet i håndregulatorbraketten på dashboardpanelet (Figur 17).
- Fjern boltene og mutrene som sikrer håndregulatorbraketten til dashboardpanelet og fjern braketten.
- Finnsenteret i omrissingen du har merket i trinn 4, og merk av stedet med en kjøner. (Figur 18).

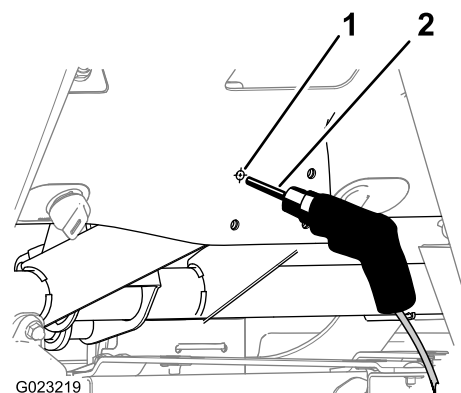

Figur 18

G023219

- | | |
|-----------------|---------------------|
| 1. Kjørnermerke | 2. Borekrone 8,5 mm |
|-----------------|---------------------|

- Bor et hul i dashboardpanelet med en 8,5 mm borbit i midten av kjønermerket (Figur 18).

Merk: Dashboardstøtten har et fabrikkboret hull på dette stedet.

Installere håndregulatorbraketten

- Innrett hullene i håndregulatorbraketten med hullene i dashboardpanelet (Figur 17).
- Skru fast håndregulatorbraketten til dashboardpanelet med de 4 flensboltene (5/16 x 1 tommer) og 4 flensmutrene (Figur 17).

8

Installere håndregulatoren og modusbryteren

Deler som er nødvendige for dette trinnet:

1	Håndregulator
2	Bolt, 10-24 x 5/8 tomme
2	Mutter, sagtakket (10-32)
1	Modusbryter

Installere håndregulatoren

1. Fjern knotten (dersom installert) fra spaken på håndregulatoren (Figur 19).

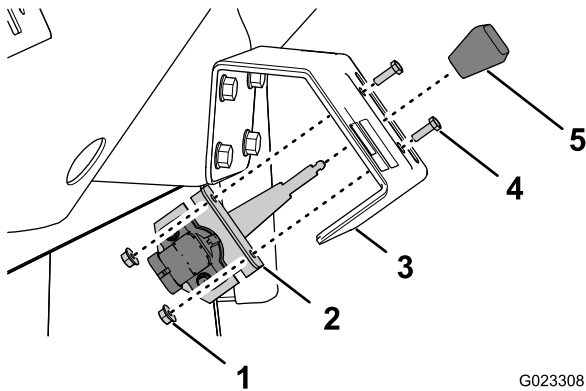

Figur 19

1. Mutter (10-24)
2. Håndregulatoremontasje
3. Håndregulatorbrakett
4. Bolt (10-24 x 5/8 tomme)
5. Knott

2. Innrett håndtakregulatorens spak mot slissen i håndregulatorbraketten, og innrett hullene i monteringsbraketten som er festet på håndregulatoren til håndregulatorbraketten (Figur 19).
3. Sikre håndregulatoren mot håndregulatorbraketten med de 2 boltene (10-32 x 5/8) og 2 mutrene (Figur 19).

Montere modusbryteren

1. Innrett modusbryteren mot håndregulatorbraketten med innretningssplinten ved koblingene og kanalen i bryterhuset ned (Figur 20).

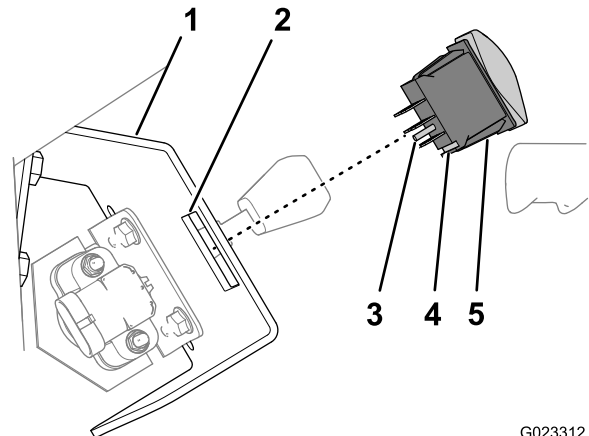

Figur 20

1. Håndregulatorbrakett
2. Rektangulær åpning
3. Innretningssplint
4. Kanal
5. Modusbryter

2. Smekk bryteren inn i den rektangulære åpningen i håndregulatorbraketten (Figur 20).

9

Montere ledningssatsen

Deler som er nødvendige for dette trinnet:

1	Ledningsnett
5	Kabelfeste

Koble forbindelsene til hovedledningssatsen

1. Foran på maskinen, og ved siden av sikringsblokken, finner du frem til koblingene med 8 pinner og 8 sokler for de fremre og bakre ledningssatsene på maskinen (Figur 21).

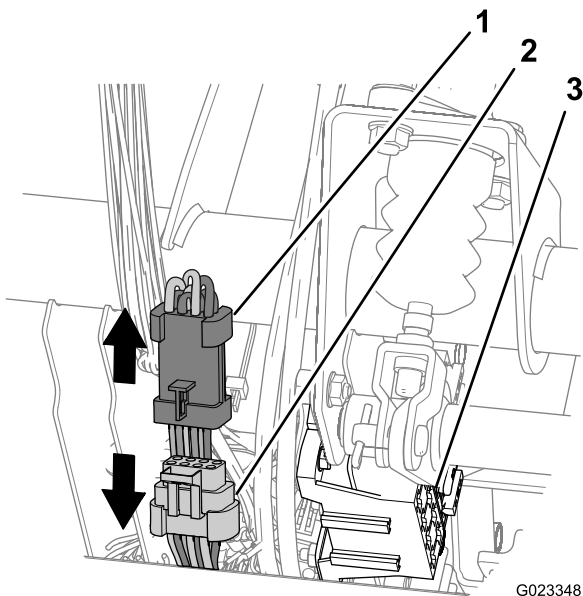

Figur 21

G023348

1. Kontakt med 8 pinner (bakre ledningssats, maskin)
2. Kontakt med 8 sokler (fremre ledningssats, maskin)
3. Sikringsblokk

2. Koble fra koblingene med 8 pinner og 8 sokler for de fremre og bakre ledningssatsene (Figur 21).
3. Finn koblingene med 8 pinner og 8 sokler som er på regulatorsettets ledningssats (Figur 22).

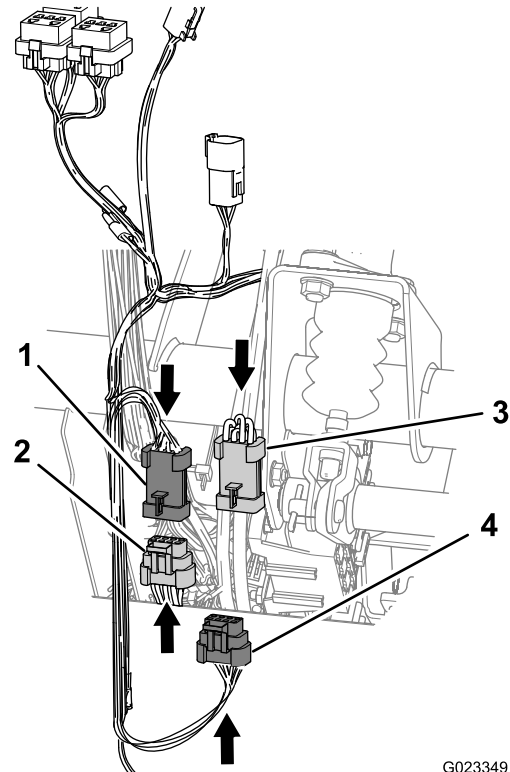

G023349

Figur 22

1. Kontakt med 8 pinner (ledningssats for håndregulator)
2. Kontakt med 8 sokler (fremre ledningssats, maskin)
3. Kontakt med 8 pinner (bakre ledningssats, maskin)
4. Kontakt med 8 sokler (ledningssats for håndregulator)

4. Koble kontakten med 8 pinner fra håndregulatorens ledningssats til kontakten med 8 sokler for maskinens fremre ledningssats (Figur 22).
5. Koble kontakten med 8 sokler fra håndregulatorens ledningssats til kontakten med 8 pinner for maskinens bakre ledningssats (Figur 22).

Føre frem ledningssatsen og koble til relékontaktene

1. Før frem ledningssatsen med de 3 kontaktene med 5 sokler hver (Figur 23) opp til releene som du installerte i 6 Montere releet (side 7).

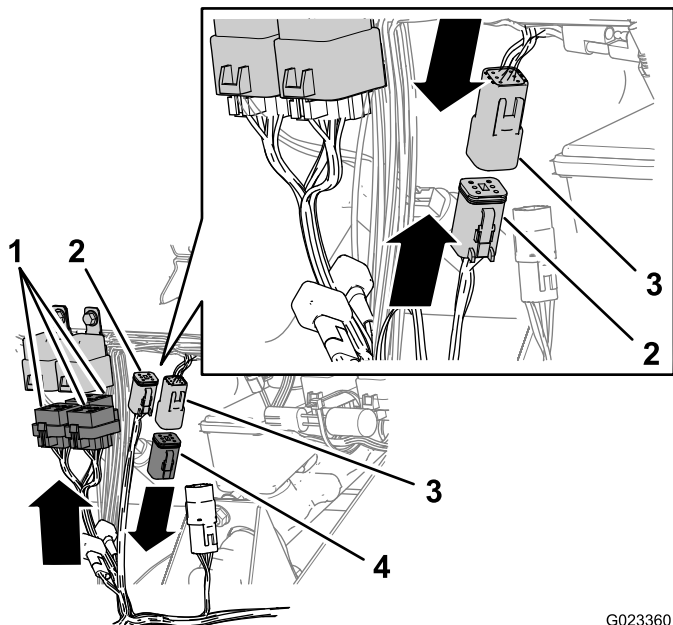

Figur 23

G023360

- | | |
|---|---|
| 1. Relékontakter (ledningssats for håndregulator, 5-soklet) | 3. Pull-up-kontakt for håndregulator (ledningssats for håndregulator, 6-soklet) |
| 2. Pull-up-kontakt for håndregulator (maskinledningssats, 6-pins) | 4. Motstand |

2. Koble kontaktene med 5 sokler til releene (Figur 23).

Merk: Forholdet mellom releer og kontaktene med 5 sokler er tilfeldig.

3. Fjern motstanden fra kontakten med 6 pinner for håndregulatorens opp-krets (Figur 23).

Merk: Ta vare på motstanden og installer den i kontakten med 6 pinner dersom håndregulatorsettet fjernes fra maskinen.

4. Koble kontakten med 6 pinner på håndregulatorens pull-up-krets på maskinledningssatsen til kontakten med 6 sokler på håndregulatorens pull-up-krets på håndregulatorens ledningssats (Figur 23).

Føre frem ledningssatsen og koble til håndregulatoren og modusbryteren

1. Før frem regulatorsettets ledningssats mellom de vertikale flensene på dashbordstøtten og tilbake mot håndregulatoren og modusbryteren (Figur 24).

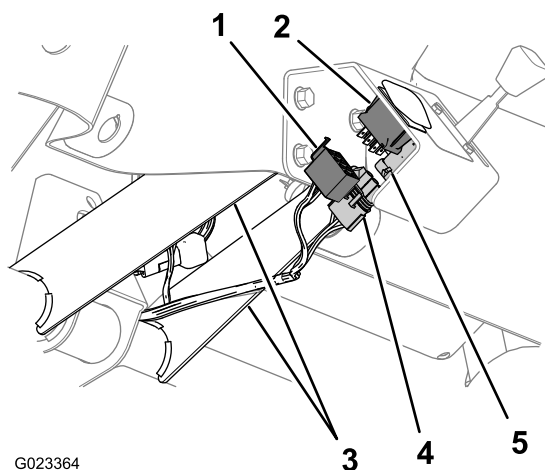

Figur 24

G023364

- | | |
|--|--|
| 1. Kontakt med 8 sokler (ledningssats for håndregulator) | 4. Kontakt med 3 sokler (ledningssats for håndregulator) |
| 2. Modusbryterkontakt | 5. Håndregulatorkontakt |
| 3. Flenser for dashbordstøtte | |

2. Koble kontakten med 3 sokler på regulatorsettets ledningsstamme til kontakten på håndregulatoren (Figur 24).
3. Koble kontakten med 8 sokler på regulatorsettets ledningsstamme til kontakten på modusbryteren (Figur 24).

Rute ledningsnett

1. Før frem settets ledningssats med kontakten med 2 pinner på parkeringsbremsens bryter ned fra hovedledningsskoblingene som du koblet til i trinn 4 og 5 i [Koble forbindelsene til hovedledningssatsen \(side 11\)](#) og langs den bakre ledningssatsen for maskinen ([Figur 22](#)).
2. Løsne de 4 boltene som sikrer det nedre dekslet på maskinen ([Figur 25](#)).

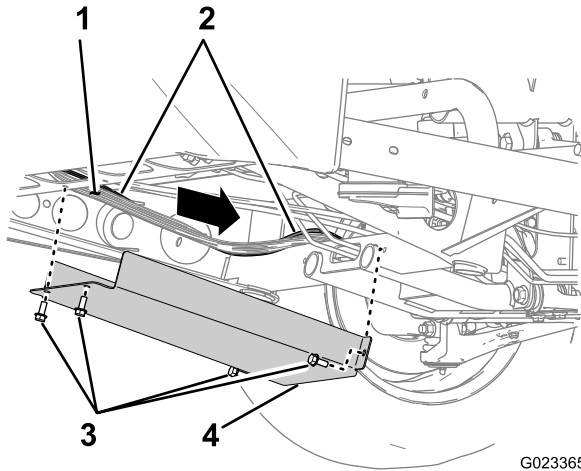

Figur 25

- | | |
|-------------------------------------|-----------------|
| 1. Bakre hovedledningssats (maskin) | 3. Bolt |
| 2. Ledningssats (sett) | 4. Nedre deksel |

3. Før frem ledningssatsen på settet langs den bakre hovedledningssatsen på maskinen og bakover over krysskanalen på rammen, som vist i [Figur 25](#).
4. Monter det nedre dekselet med de 4 boltene du fjernet i trinn 2 ([Figur 25](#)).

5. Fortsett med å føre frem ledningssatsen på settet langs det nedre rammerøret og deretter opp bak den øvre kontrollarmen og den bakre støttekanalen for settet ([Figur 26](#), [Figur 27](#), and [Figur 28](#)).

Merk: Ledningssatsen for settet følger den bakre hovedledningssatsen for maskinen.

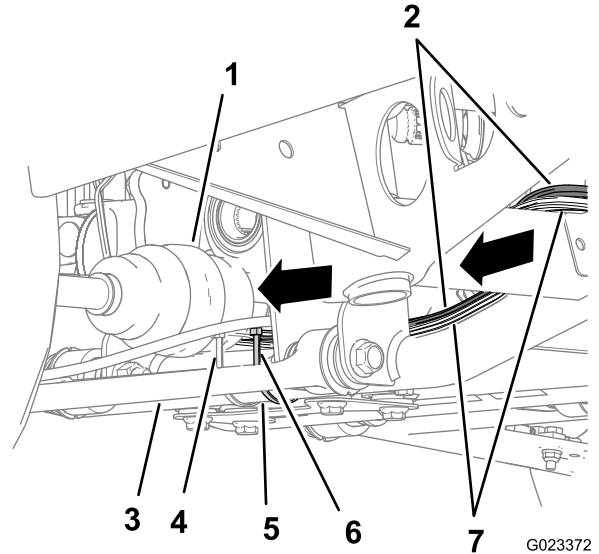

Figur 26

- | | |
|--|-------------------------------------|
| 1. Drivaksel (modeller med firehjulstrekk) | 5. Nedre rammerør |
| 2. Ledningssats (sett) | 6. Kabelfeste (sett) |
| 3. Nedre kontrollarm | 7. Bakre hovedledningssats (maskin) |
| 4. Kabelfeste (OEM) | |

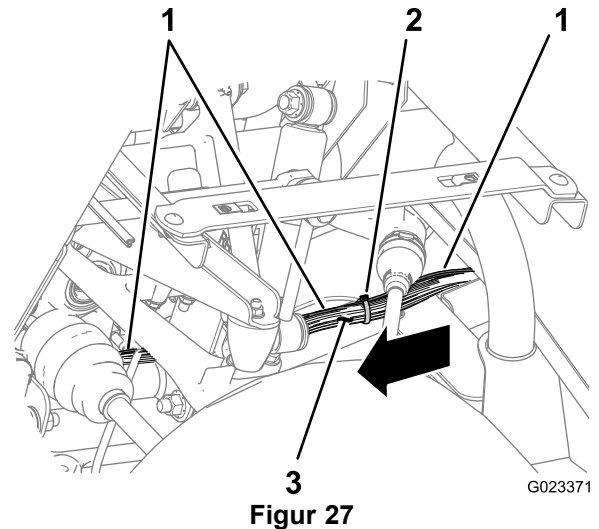

Figur 27

- | | |
|------------------------|-------------------------------------|
| 1. Ledningssats (sett) | 3. Bakre hovedledningssats (maskin) |
| 2. Kabelfeste (sett) | |

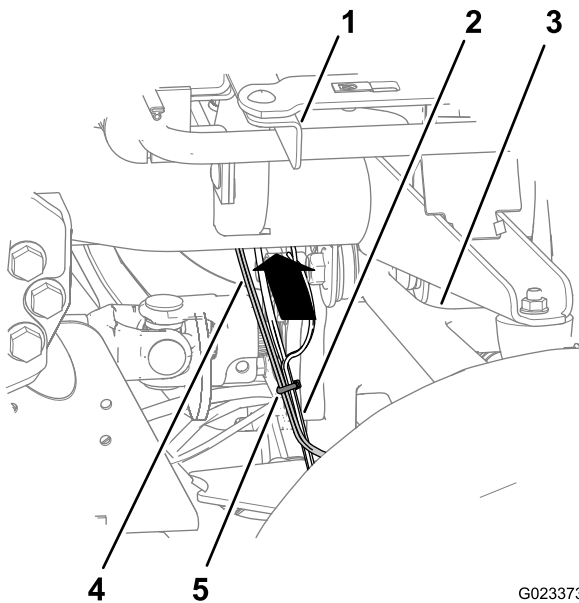

Figur 28

G023373

- | | |
|-------------------------------------|------------------------|
| 1. Setestøttekanal (bak) | 4. Ledningssats (sett) |
| 2. Bakre hovedledningssats (maskin) | 5. Kabelfeste (sett) |
| 3. Øvre kontrollarm | |

- Sikre ledningssatsen for settet til den bakre hovedledningssatsen med kabelfester ved de 2 stedene som er vist i [Figur 27](#) og [Figur 28](#).
- Sikre ledningssatsen for settet til det nedre rammerøret med et kabelfeste ved posisjonen som er vist i [Figur 26](#).

Koble ledningssatsen til parkeringsbremsens bryter

- Før ledningssatsen for settet med kontakten med 2 pinner fremover til parkeringsbremsens bryter ([Figur 29](#)) som du installerte i [5 Montere parkeringsbremsbryteren](#) (side 7).

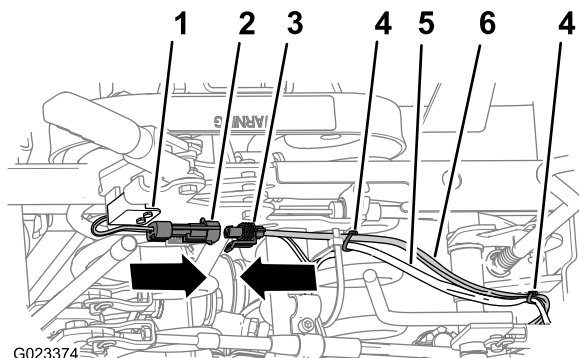

Figur 29

G023374

- | | |
|--|-------------------------------------|
| 1. Parkeringsbremsebryter | 4. Kabelfeste (sett) |
| 2. Kontakt med 2 pinner (bryter for parkeringsbrems) | 5. Bakre hovedledningssats (maskin) |
| 3. Sokkelkontakt med 2 pinner (ledningssats, sett) | 6. Ledningssats (sett) |

- Koble sokkelkontakten med 2 pinner på ledningssatsen for settet til koblingen med 2 pinner på ledningssatsen på parkeringsbremsens bryter ([Figur 29](#)).
- Sikre ledningssatsen for settet til den bakre hovedledningssatsen ved de 2 stedene som er vist i [Figur 29](#).

10

Montere setedekselet, veltebeskyttelsesskjoldet, kjølemiddeltanken

Ingen deler er nødvendige

Montere setedekselet

- Innrett åpningen i setedekselet for parkeringsbremsen med parkeringsbremsehåndtaket.
- Innrett hullet i girspakketten med stangen for girspaken.
- Innrett åpningen i setedekselet for stengene på planløftkontrollen, høy/lav hastighetsinnstilling og differensialsperreren.
- Senk setedekselet.
- Innrett hullene i dekelet på setemontasjen med setestøttebrakettene på chassiset.

Montere veltebeskyttelsesskjoldet

- Innrett hullene i veltebeskyttelsesskjoldet med hullet i brakettene på veltebeskyttelsesstangen ([Figur 10](#)).
- Sikre veltebeskyttelsesskjoldet til veltebeskyttelsesstangen med de 6 låseskruene og 6 mutrene ([Figur 10](#)) som du fjernet i trinn 1 i [Fjerne veltebeskyttelsespanelet](#) (side 6).

Montere kjølemiddeltanken

- Innrett de venstre og høyre flensene på brakettene for kjølemiddeltanken med støtten for kjølemiddeltanken på veltebeskyttelsesskjoldet ([Figur 9](#)).
- Senk tanken ned på støtten til den sitter godt fast ([Figur 9](#)).

1 1

Montere midtkonsollpanelet og seter

Ingen deler er nødvendige

Prosedyre

1. Innrett hullene i seteskinnene med hullene i dekselet for setemonteringsposisjonene (Figur 8).
2. Sikre setene til chassiset med de 8 boltene med sylinderhode (Figur 8) som du fjernet i trinn 5 i 3 Fjerne midtkonsollpanelet og seter (side 5).
3. Stram boltene med sylinderhode til 255 til 254 N-m.
4. Innrett midtkonsollpanelet over kontrollstagene ved midtkonsollen (Figur 7).
5. Sikre platen med de 6 skruene (Figur 6) som du fjernet i trinn 4 i 3 Fjerne midtkonsollpanelet og seter (side 5).
6. Skru låsemutteren på girspaken og skru girspakknotten på girspaken (Figur 6).
7. Innrett giremønsteret på knotten og stram til låsemutteren.
8. Skru de 3 kontrollknottene som du fjernet i trinn 2 i 3 Fjerne midtkonsollpanelet og seter (side 5) på stagen for den hydrauliske planløfteren, differensialsperreren og høy/lav-hastighetsinnstillingen (Figur 6).

1 2

Koble til batteriet

Ingen deler er nødvendige

Prosedyre

1. Koble den positive batteriledningen til batteriet (Figur 4).
2. Klem batteridekselet, innrett tappene til batteridekselet og løsne batteridekselet (Figur 3).

1 3

Senke planet.

Ingen deler er nødvendige

Prosedyre

På maskinmodeller med et bruksplan gjøres følgende:

1. Trekk planstøtten fra sylindertaget og fjern støtten (Figur 2).
2. Sett planstøtten inn på brakettene på baksiden av veltebeskyttelsespanelet (Figur 1).
3. Senke planet; se *brugerhåndboken*.

1 4

Montere panseret

Ingen deler er nødvendige

Prosedyre

1. Innrett bunnen på panseret med toppen av støtfangeren (Figur 5).
2. Koble til lysene.
3. Før de øvre monteringsstappene inn i sporene på rammen (Figur 5).
4. Før de nedre monteringsstappene inn i lommene på støtfangeren (Figur 5).
5. Påse at panseret er helt engasjert i sporene på toppen, sidene og bunnen (Figur 5).

1 5

Teste håndregulatorsettet

Ingen deler er nødvendige

Teste tilbehørsmodus

1. Sett maskinen på en jevn flate.
2. Flytt håndregulatoren til sakte-stillingen (Figur 30).

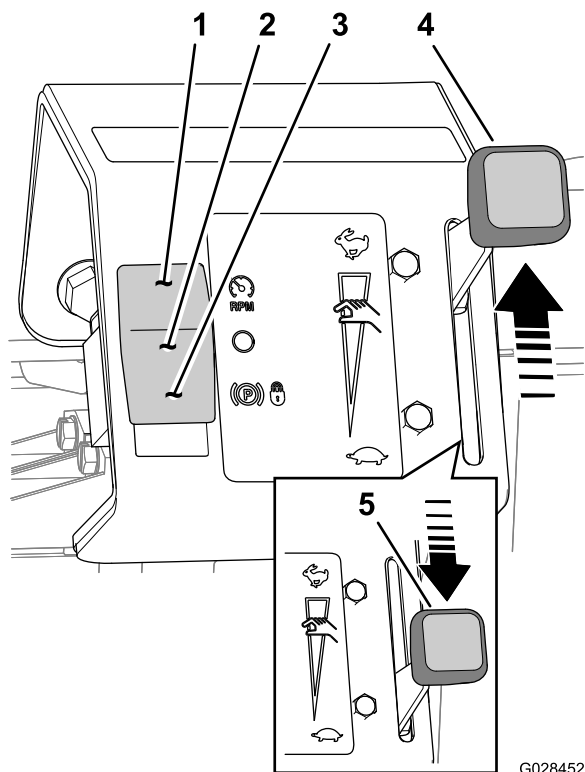

Figur 30

- | | |
|---|-----------------------------------|
| 1. Modusbryter (stilling for kjørehastighetssperre) | 4. Håndregulator (hurtigstilling) |
| 2. Modusbryter (Av-stilling) | 5. Håndregulator (saktestilling) |
| 3. Modusbryter (regulatorlås-stilling) | |

3. Trykk modusbryteren ned til regulatorlåsstillingen (Figur 30).
4. Sett på parkeringsbremsen, sett girspaken i **nøytral** stilling og start maskinen.
5. Sett håndregulatoren til hurtig-stillingen (Figur 30).

Merk: Motorturtallet skal øke.

6. Flytt håndregulatoren til sakte-stillingen (Figur 30).
7. Sett foten på bremsen.
8. Frigjør parkeringsbremsen.
9. Sett håndregulatoren til hurtig-stillingen (Figur 30).

Merk: Motorturtallet skal forbli på tomgangsnivå.

10. Aktiver parkeringsbremsen og slå av maskinen.

Test normal hastighet-modus

1. Flytt håndregulatoren til sakte-stillingen (Figur 30).
2. Trykk modusbryteren opp til Av-stillingen (Figur 30).
3. Sett på parkeringsbremsen, sett girspaken i **nøytral** stilling og start maskinen.
4. Trykk delvis på gasspedalen.

Merk: Motorturtallet skal øke.

5. Frigjør gasspedalen.
6. Sett håndregulatoren til hurtig-stillingen (Figur 30).
- Merk:** Motorturtallet skal forbli på tomgangsnivå.
7. Slå av maskinen.

Teste modus for kjørehastighetssperre

1. Flytt håndregulatoren til sakte-stillingen (Figur 30).
2. Trykk modusbryteren opp til stillingen for kjørehastighetssperre (Figur 30).
3. Sett på parkeringsbremsen, sett girspaken i **nøytral** stilling og start maskinen.
4. Trykk delvis på gasspedalen.
- Merk:** Motorturtallet skal forbli på tomgangsnivå.
5. Mens du trykker ned gasspedalen, flytter du håndregulatoren mot hurtig-stillingen (Figur 30).

Merk: Motorturtallet skal øke.

Oversikt over produktet

Kontroller

Håndregulator

Håndregulatoren brukes i forbindelse med modusbryteren for å begrense motorturtallet eller angi et fast motorturtall (Figur 31).

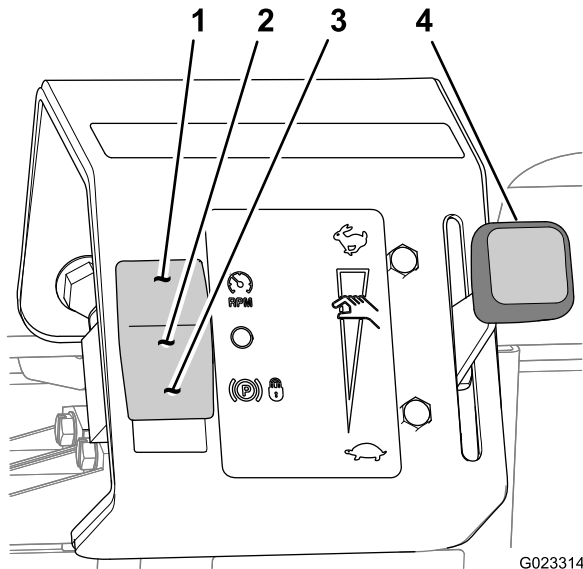

Figur 31

- | | |
|---|--|
| 1. Modusbryter (stilling for kjørehastighetssperre) | 3. Modusbryter (regulatorlås-stilling) |
| 2. Modusbryter (Av-stilling) | 4. Håndregulator |

Modusbryter

Modusbryteren (Figur 31) brukes til å kontrollere funksjonen for håndregulatoren på følgende vis:

- Stillingen **modus for kjørehastighetssperre** — Bruk denne bryterstillingen til å begrense maksimal hastighet for maskinen mens det utføres maskinbaserte operasjoner.
- **Av**-stillingen — Bruk denne bryterstillingen for normal kontroll av maskinens hastighet.
- **Tilbehørsmodus**-stillingen — Bruk denne bryterstillingen til å kontrollere motorturtallet når maskinen brukes til å drive tilbehør mens den står rolig.

Bruk

Bruke modus for kjørehastighetssperre

Angi maksimalt motorturtall

1. Sett maskinen på en jevn flate.
2. Flytt håndregulatoren til sakte-stillingen (Figur 31).
3. Trykk modusbryteren opp til stillingen for kjørehastighetssperre (Figur 31).
4. Flytt girspaken til giret for ønsket hastighet.
5. Trykk gasspedalen helt ned.
6. Flytt håndregulatoren mot hurtig-stillingen (Figur 31) inntil ønsket hastighet er blitt oppnådd.
7. Frigjør gasspedalen.
8. Utfør oppgavene som krever hastighetsbegrensning, som f.eks. overgjødsling.

Merk: Du oppnår maksimal hastighet, slik den er fastsatt av kjørehastighetssperren, ved å trykke gasspedalen helt ned.

Bruke normal hastighet-modus

1. Sett maskinen på en jevn flate.
2. Flytt håndregulatoren til sakte-stillingen (Figur 31).
3. Trykk modusbryteren opp til Av-stillingen (Figur 31).
4. Bruk maskinen som beskrevet i *brukerhåndboken*.

Bruke tilbehørsmodus

1. Flytt maskinen til arbeidsstedet.
2. Kontroller at girspaken står i **Nøytral**-stillingen og at parkeringsbremsen er aktivert.
3. Trykk modusbryteren ned til regulatorlåsstillingen (Figur 31).
4. Flytt håndregulatoren til ønsket motorturtall (Figur 31).
5. Utfør den tilbehørsbaserte oppgaven, som f.eks. tankblanding eller håndspredning.
6. Flytt håndregulatoren til sakte-stillingen (Figur 31).
7. Trykk modusbryteren opp til Av-stillingen (Figur 31).

Feilsøking

Bruk av tilbehør

Problem	Mulig årsak	Løsning
Motoren kontrolleres ikke av håndregulatoren i tilbehørsmodus.	<ol style="list-style-type: none">1. Parkeringsbremsen er ikke tilkoblet.2. Bryteren for parkeringsbremsen er skadet.	<ol style="list-style-type: none">1. Sett på parkeringsbremsen.2. Skift ut bryteren for parkeringsbremsen.
Motorturtallet er for lavt for tilbehøret.	<ol style="list-style-type: none">1. Håndregulatoren er satt til en sakte posisjon.	<ol style="list-style-type: none">1. Øk motorturtallet ved å flytte håndregulatoren til du oppnår ønsket motorturtall.
Motorturtallet er for høyt for tilbehøret.	<ol style="list-style-type: none">1. Håndregulatoren er satt til en hurtig posisjon.	<ol style="list-style-type: none">1. Reduser motorturtallet ved å flytte håndregulatoren til du oppnår ønsket motorturtall.

Bruk ved bakkehastighet

Problem	Mulig årsak	Løsning
Maskinen akselerer ikke til ønsket hastighet med gasspedalen.	<ol style="list-style-type: none">1. Håndregulatoren er satt til en lavere motorturtallgrense.2. Modusbryteren er satt til modus for kjørehastighetssperre.	<ol style="list-style-type: none">1. Flytt håndregulatoren mot hurtigstillingen inntil ønsket hastighet er blitt oppnådd.2. Sett modusbryteren i Av-stillingen.
Maskinens hastighet er for lav for den hastighetsbegrensede oppgaven.	<ol style="list-style-type: none">1. Håndregulatoren er satt til en sakte posisjon.	<ol style="list-style-type: none">1. Flytt håndregulatoren til en raskere stilling.
Maskinens hastighet er for høy for den hastighetsbegrensede oppgaven.	<ol style="list-style-type: none">1. Håndregulatoren er satt til en hurtig posisjon.	<ol style="list-style-type: none">1. Flytt håndregulatoren til en saktere stilling.

Notat:



Count on it.