



Kit de bujía
TR-34D Rodillo para zanjas
 N° de modelo 127-7527

Instrucciones de instalación

⚠ ADVERTENCIA

CALIFORNIA

Advertencia de la Propuesta 65

Este producto contiene una o más sustancias químicas que el Estado de California considera causantes de cáncer, defectos congénitos o trastornos del sistema reproductor.

Se recomienda utilizar la bujía para arrancar el Rodillo para zanjas en temperaturas de aire ambiente de 7 °C (45 °F) o menos.

Instalación

Piezas sueltas

Utilice la tabla siguiente para verificar que no falta ninguna pieza.

Descripción	Cant.	Uso
Bujía	1	Instale el Kit de bujía.
Arandelas	2	
Tuerca	1	
Bridas	15	
Arnés de cables de la bujía	1	
Interruptor del relé	1	
Espaciador	1	
Arnés de cables	1	



Instalación del Kit de bujía

Preparación de la máquina

1. Ponga el freno de estacionamiento, abra los paneles del capó y retire el panel derecho; consulte el *Manual del operador* de la máquina.
2. Desconecte la batería.

Enrutado del arnés de cables

1. Retire el conector de cables de la parte trasera del interruptor de encendido.
2. Instale el terminal sin aislamiento del cable largo en el hueco 8 del conector (Figura 1).

Nota: Asegúrese de que el conector queda bloqueado en el conector. Si el cable no se bloquea, gire el cable 180 grados e instálelo en el conector.



Figura 1

1. Posición de instalación del cable en el conector
2. Cable
3. Brida

3. Instale el conector de cables en la parte trasera del interruptor de encendido.
4. Enrute el cable del conector junto al arnés de cables existente, y sujete el cable al arnés de cables existente con las bridas (Figura 1 y Figura 2).

Nota: Asegúrese de que el cable no roza contra ningún objeto cortante.

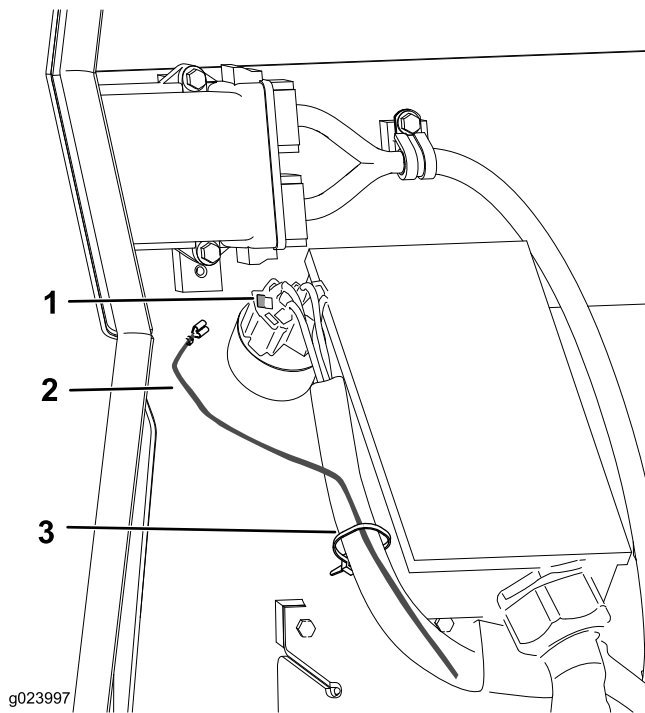

Figura 2

5. Retire el perno del lado derecho del motor (Figura 3).

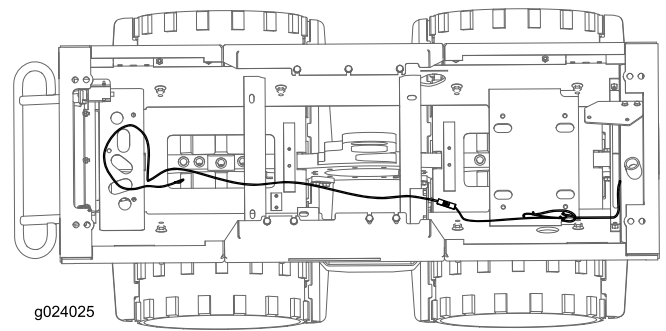

Figura 3

1. Perno
2. Interruptor del relé
3. Arnés de cables de la bujía
4. Espaciador
5. Posición de instalación del interruptor del relé

6. Conecte el bloque terminal del arnés de cables de la bujía al interruptor del relé y sujete el interruptor del relé al motor usando el perno que retiró anteriormente y el espaciador, según se muestra en Figura 3.
7. Retire la tuerca del solenoide del motor de arranque, coloque el cable más corto sobre el perno e instale la tuerca (Figura 4, N° 2).

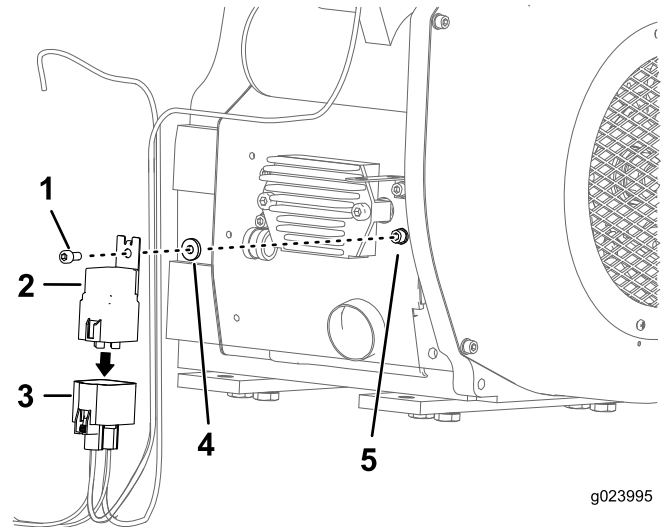

Figura 4

- | | |
|---|---|
| 1. Cable más largo del arnés de cables de la bujía, conectado a la bujía | 4. Conector del arnés de cables de la bujía, conectado al conector del cable que va a la parte trasera del interruptor de encendido |
| 2. Posición de instalación del cable intermedio del arnés de cables de la bujía | 5. Conector del cable que viene de la parte trasera del interruptor de encendido |
| 3. Posición de instalación del cable más corto | |

8. Retire la tuerca del regulador de tensión, coloque el cable intermedio sobre el perno e instale la tuerca (Figura 4, N° 3).
9. Conecte el cable que tiene el conector de plástico al cable que va a la parte trasera del interruptor de encendido (Figura 4, N° 4).
10. Enrute el cable más largo del arnés de cables de la bujía junto al arnés de cables existente, y sujete el cable al arnés con las bridas.
11. Consulte [Instalación de la bujía \(página 3\)](#) para conectar el cable más largo a la bujía.

Instalación de la bujía

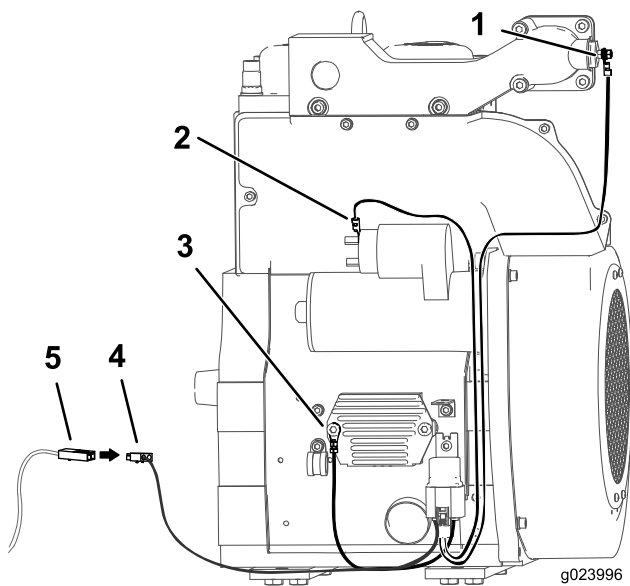
1. Retire el tapón situado en la parte delantera del colector de admisión del motor (Figura 5).



Figura 5

2. Separe la arandela del tapón e instálela sobre el elemento de precalentamiento.
3. Instale la bujía, las 2 arandelas, el cable más largo que viene del arnés de cables del relé, y la tuerca, según se muestra en Figura 6.

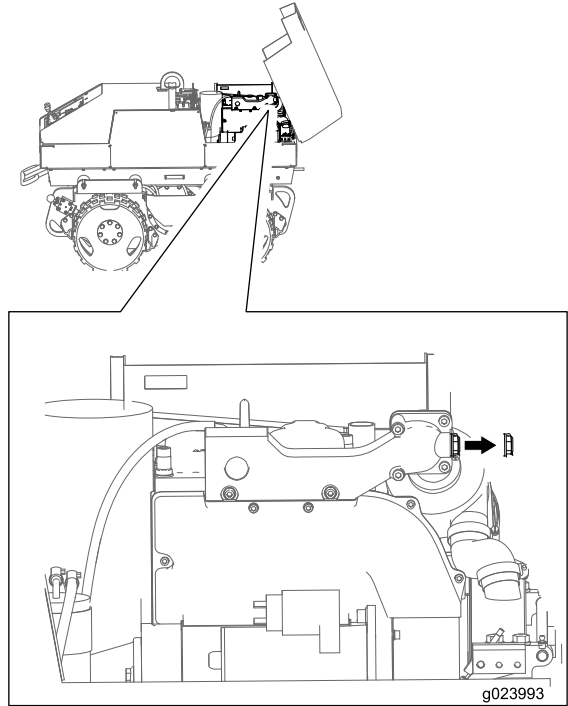

Figura 6

- | | |
|--|---|
| 1. Arandela (antes conectada al tapón de la bujía) | 4. Cable más largo del arnés de cables del relé |
| 2. Bujía | 5. Tuerca |
| 3. Arandela | |

4. Conecte la batería y cierre el capó.

Operación

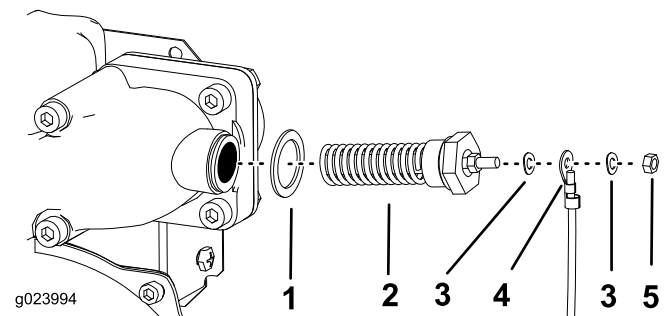
Cómo arrancar la máquina

1. Gire la llave a la posición de Marcha y espere a que el voltaje mostrado en la pantalla descienda y vuelva a subir (Figura 7).



Figura 7

g028261

- | | |
|---------------------------------------|-----------------------------|
| 1. Información | 5. Arranque |
| 2. Desconectado | 6. Interruptor de encendido |
| 3. Marcha | 7. Llave |
| 4. Posición de Bujía/precalentamiento | |

2. Gire la llave a un punto situado entre las posiciones de Marcha y Arranque y sujétela en esa posición durante 45 segundos (Figura 7).

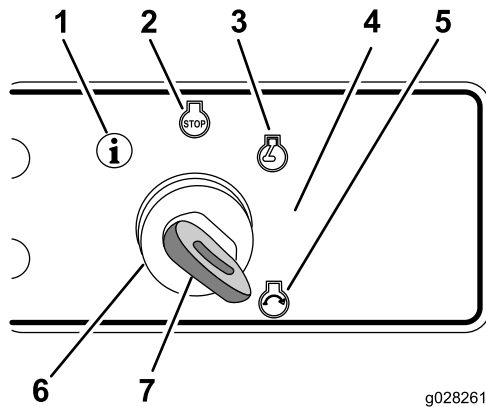
Nota: La pantalla se apagará después de 10 segundos, pero el precalentador seguirá funcionando.

Nota: El voltaje bajará a 0.5–1.0 voltios durante el precalentamiento.

3. Gire la llave a la posición de Desconectado y luego a la posición de Marcha.
4. Gire la llave a un punto entre las posiciones de Marcha y Arranque y sujétela en esa posición durante 3–4 segundos.
5. Gire la llave a la posición de Arranque (Figura 7).

Nota: El motor debe girar durante más de un segundo. Si el motor no arranca, gire la llave primero a la posición de Desconectado, luego a la posición de Marcha, y finalmente a la posición de Arranque.

6. Repita los pasos 1 a 5 hasta que el motor arranque, pero no mantenga la llave en el paso 2 durante más de 10 segundos después del primer intento.