

CABLE ROUTING

MODEL NO. 10101 - 6900001 & UP
 MODEL NO. 10120 - 6900001 & UP
 MODEL NO. 20645 - 6900001 & UP
 MODEL NO. 20647 - 6900001 & UP
 MODEL NO. 20649 - 6900001 & UP

OPERATOR MANUAL ADDENDUM

WARNING

POTENTIAL HAZARD

- Excessive pulling on control cable may cause mower to start. When mower is operating, blade is rotating.

WHAT CAN HAPPEN

- Contact with rotating mower blade could cause serious personal injury.

HOW TO AVOID THE HAZARD

- Do not lift mower by control cable or pull excessively on cable.

IMPORTANT: Control cable must be over, not under, handles (Fig. 1).

1. Lift control cable above holes in rear of shroud.
2. Slide ends of lower handle into holes in shroud.

If handle stops before screw holes are aligned in center of shroud openings, push down on lower handle section while pushing tubes into holes in shroud (Fig. 2). Push tubes in until screw holes are centered in shroud openings.

Secure ends of lower handle with two screws.

3. Attach upper handles at desired height.

CORRECT ROUTING

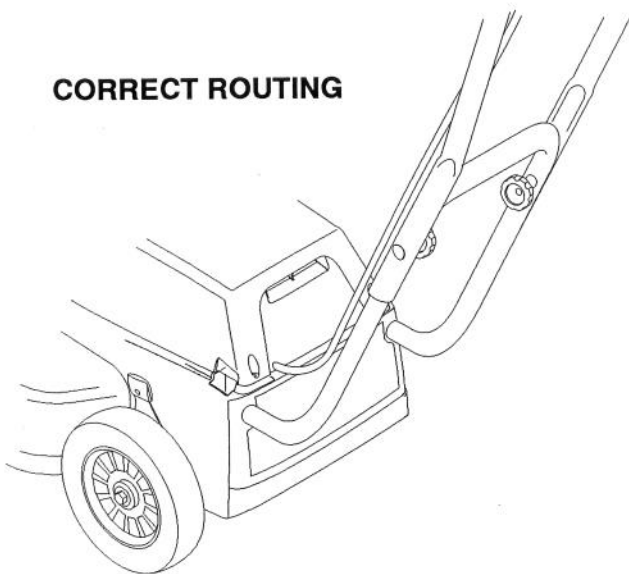

INCORRECT ROUTING

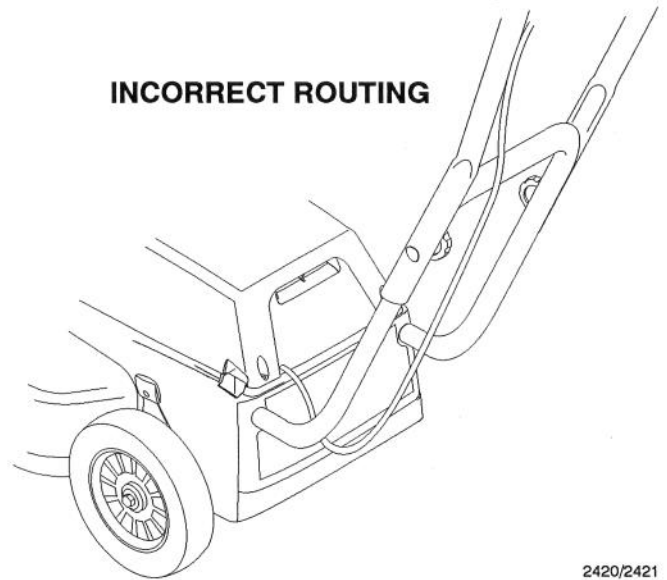

Figure 1

2420/2421

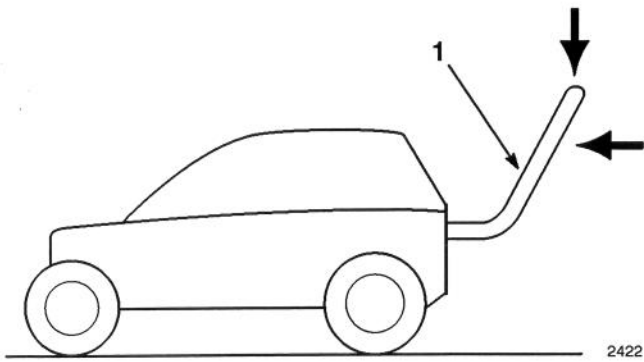

Figure 2

1. Lower handle

4. If handles are in highest height position, use clip to attach cable to left side of lower handle tube (Fig. 3).

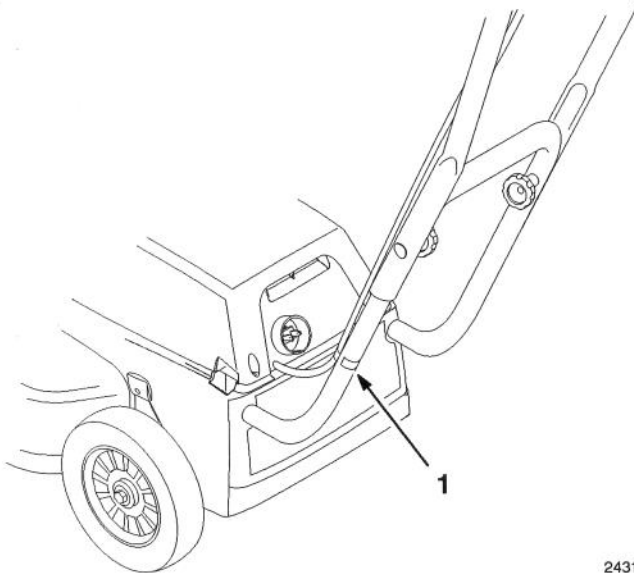

Figure 3

1. Clip

If handles are in lowest height position, use clip to attach cable to right side of lower handle tube (Fig. 4).

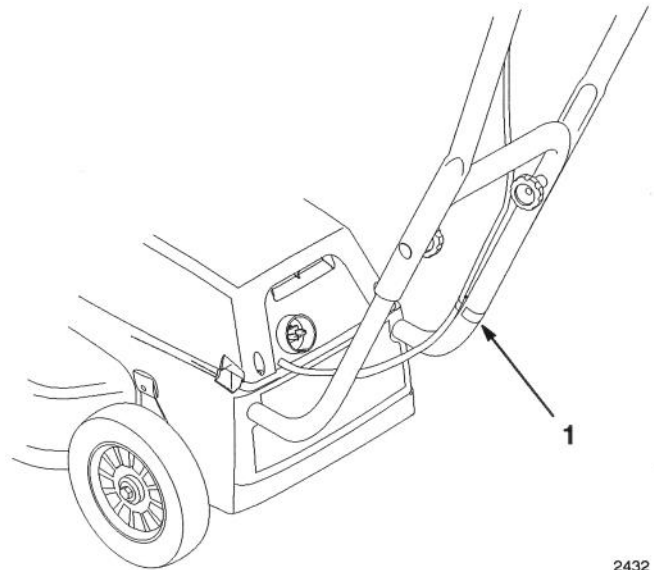

Figure 4

1. Clip

ACHEMINEMENT DU CABLE

MODELE NO. 10101 - 6900001 et suivants
 MODELE NO. 10120 - 6900001 et suivants
 MODELE NO. 20645 - 6900001 et suivants
 MODELE NO. 20647 - 6900001 et suivants
 MODELE NO. 20649 - 6900001 et suivants

SUPPLEMENT AU MODE D'EMPLOI

! ATTENTION

DANGER POTENTIEL

- Une traction excessive sur le câble de commande peut entraîner le démarrage de la tondeuse. Lorsque la tondeuse est en marche, la lame tourne.

QUELS SONT LES RISQUES

- Le contact avec la lame en rotation peut entraîner des blessures graves.

COMMENT SE PROTEGER?

- Ne pas soulever la tondeuse par le câble de commande ou exercer une traction excessive sur le câble.

Important: Le câble de commande doit passer au-dessus du mancheron, pas en dessous (Fig. 1).

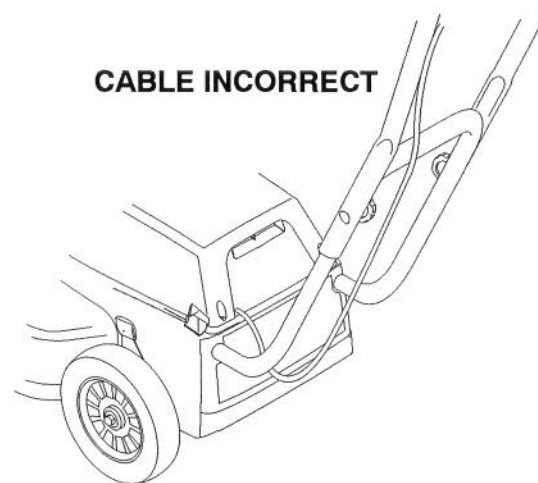
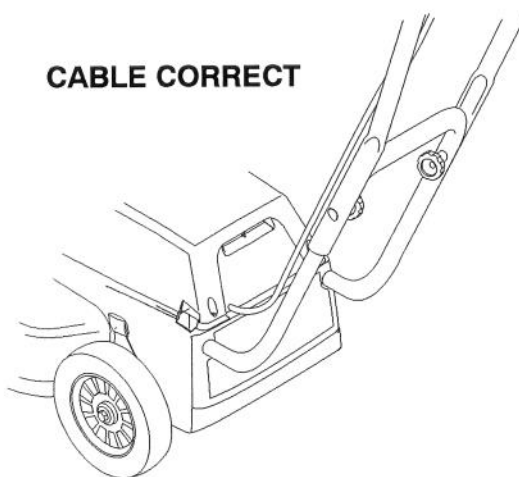

Figure 1

1. Soulever le câble de commande au-dessus des trous d'insertion du mancheron, à l'arrière du capot.
2. Insérer les extrémités du mancheron inférieur dans les trous du capot.

Si le mancheron inférieur ne s'insère pas assez loin pour que les trous des vis apparaissent au centre des ouvertures du capot, l'enfoncer en exerçant simultanément une pression vers le bas, comme illustré (Fig. 2). Enfoncer le mancheron jusqu'à ce que les trous d'insertion des vis apparaissent au centre des ouvertures du capot.

Fixer les extrémités du mancheron inférieur au moyen de deux vis.

3. Attacher le mancheron supérieur à la hauteur souhaitée.

2420/2421

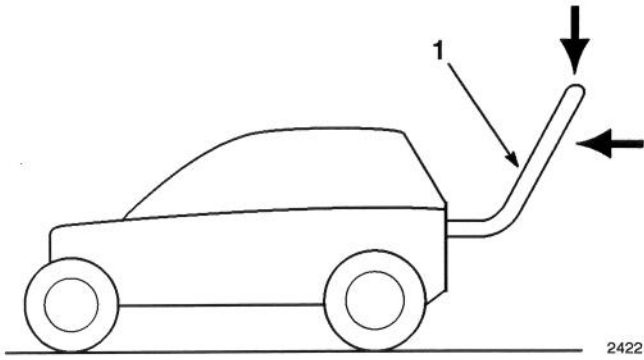

Figure 2

1. Mancheron inférieur

4. Si le mancheron est monté dans la position la plus haute, attacher le câble à l'aide de la pince à la branche de gauche du mancheron inférieur (Fig. 3).

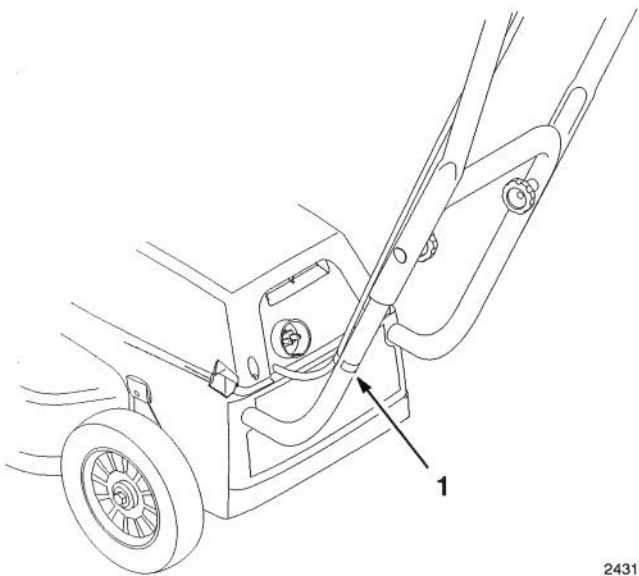

Figure 3

1. Pince

Si le mancheron est monté dans la position la plus basse, attacher le câble à l'aide de la pince à la branche de droite du mancheron inférieur (Fig. 4).

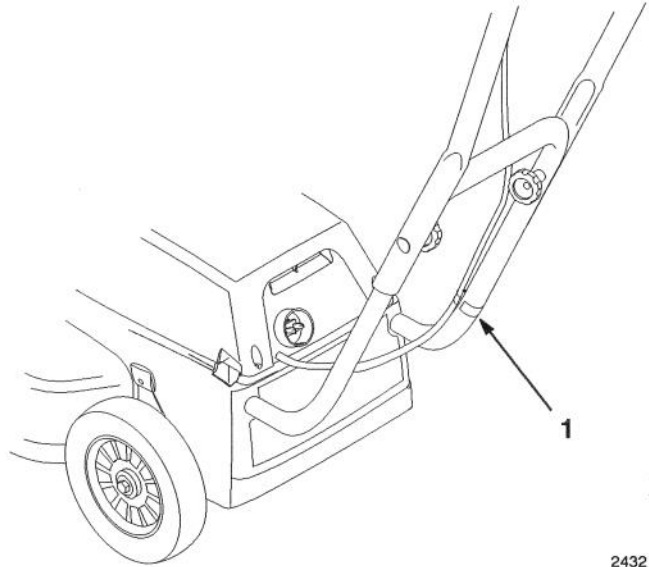

Figure 4

1. Pince

RECORRIDO DEL CABLE

MODELO N° 10101 - 6900001 y SIGUIENTES
 MODELO N° 10120 - 6900001 y SIGUIENTES
 MODELO N° 20645 - 6900001 y SIGUIENTES
 MODELO N° 20647 - 6900001 y SIGUIENTES
 MODELO N° 20649 - 6900001 y SIGUIENTES

SUPLEMENTO AL MANUAL DEL OPERADOR

! ADVERTENCIA

PELIGRO POTENCIAL

- Tirar excesivamente del cable de control puede hacer que la cortadora se ponga en marcha. Cuando la cortadora es operacional, la cuchilla está girando.

LO QUE PUEDE SUCEDER

- El contacto con un cuchilla giratoria puede causar lesiones personales graves.

COMO EVITAR EL PELIGRO

- No levante la cortadora por el cable o tire excesivamente del mismo.

Importante: El cable de control debe estar por encima, no por debajo, de las manijas (Fig. 1).

RECORRIDO CORRECTO



RECORRIDO INCORRECTO



Figura 1

1. Levante el cable de control por encima de los orificios situados en la parte trasera de la cubierta.
2. Deslice los extremos de la manija inferior en los orificios de la cubierta.

Si la manija se detiene antes de que los orificios para los tornillos estén alineados en la parte central de las aberturas de la cubierta, empuje hacia abajo la sección inferior de la manija mientras introduce los tubos en los orificios de la cubierta (Fig. 2). Empuje los tubos hasta que los orificios para los tornillos estén centrados en las aberturas de la cubierta.

Sujete los extremos de la manija inferior con dos tornillos.

3. Instale las manijas superiores a la altura deseada.

2420/2421



Figura 2

1. Manija inferior

4. Si las manijas están en la posición de máxima altura, utilice la grapa para sujetar el cable en el lado izquierdo del tubo de la manija inferior (Fig. 3).

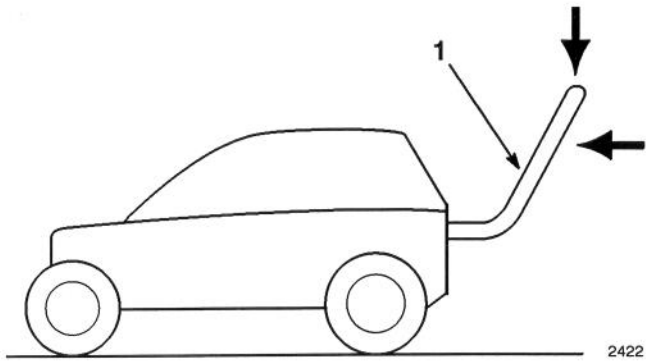

Figura 3

1. Grapa

Si las manijas están en la posición de mínima altura, utilice la grapa para sujetar el cable en el lado derecho del tubo de la manija inferior (Fig. 4).

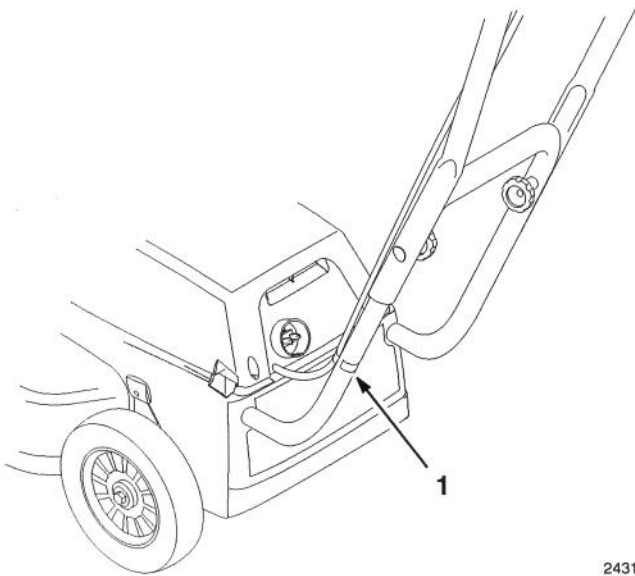
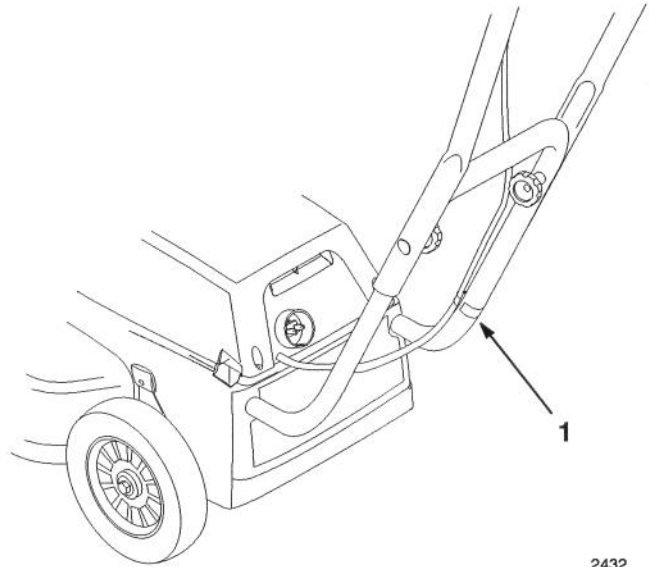

Figura 4

1. Grapa