



# Motorhaubenstrebe

Rasenmäher CT2120, CT2140, CT2240, LT3340 oder Zugmaschine  
Groundsmaster® 3400 mit Vierradantrieb

Modellnr. 111-8414

## Installationsanweisungen

# Installation

## Einzelteile

Prüfen Sie anhand der nachstehenden Tabelle, dass Sie alle im Lieferumfang enthaltenen Teile erhalten haben.

Beschreibung	Menge	Verwendung
Linke Motorhaubenhalterung	1	Montieren Sie die Motorhaubenstrebe.
Rechte Motorhaubenhalterung	1	
Wellen-Scharnierhalterung	2	
Gelenkwelle	1	
Verbindungsplatte für Haube	1	
Klemmplatte für Haube	2	
Schraube (M6)	4	
Scheibe (1/4 x 3/4")	8	
Mutter (M6)	4	
Spreizstift	2	
Scheibe (M8)	4	
Sechskantmutter (M8)	13	
Gummscheibe	14	
Scheibe (5/16" x 7/8")	4	
Schlossschraube	4	



# Montieren der Motorhauben- strebe

**Hinweis:** Wenden Sie sich immer an den örtlichen Vertragshändler, wenn Sie sich nicht sicher sind, wie dieses Kit montiert wird.

1. Stellen Sie die Maschine auf eine ebene Fläche, heben Sie die Mähwerke an und arretieren sie, aktivieren die Feststellbremse und stellen sicher, dass das Fahrpedal in der Neutral-Stellung und das Schnittmesser in der Aus-Stellung ist. Stellen Sie den Motor ab und ziehen den Zündschlüssel ab.
2. Nehmen Sie die vorhandene Motorhaube von der Maschine ab. Entfernen Sie die Kabelanker von den Kühlerhalterungen und die Rollstifte von den Scharnierhalterungen; schieben Sie dann die Gelenkwelle heraus.

**Hinweis:** Werfen Sie die Gelenkwelle und Rollstifte weg; bewahren Sie die vier Scheiben (M20) für ein erneutes Anbringen auf.

3. Legen Sie die Motorhaube umgekehrt auf die Werkbank.
4. Entfernen Sie die vorhandenen Scharnierhalterungen und werfen sie weg.
5. Befestigen Sie neue linke und rechte Scharnierhalterungen für die Haube ([Bild 1](#)).

**Hinweis:** Ziehen Sie die Befestigungen der Scharnierhalterungen der Haube an.

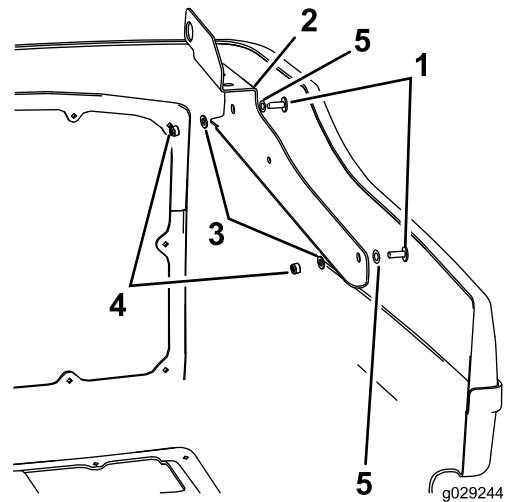
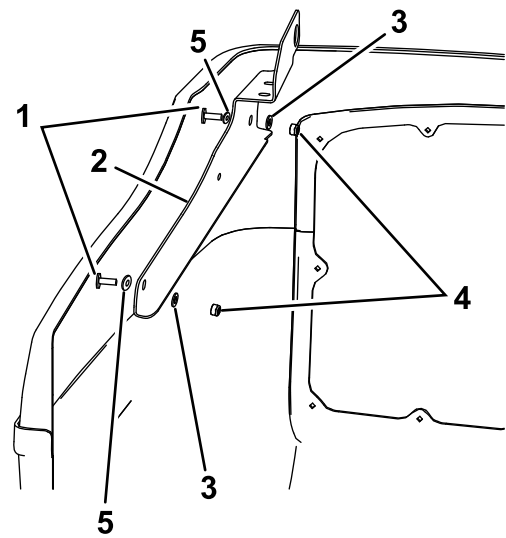

**Bild 1**

- |                                 |                         |
|---------------------------------|-------------------------|
| 1. Großkopfschraube             | 4. Sechskantmutter (M8) |
| 2. Scharnierhalterung für Haube | 5. Scheibe (M8)         |
| 3. Scheibe (5/16" x 7/8")       |                         |

6. Montieren Sie die neue Gelenkwelle ([Bild 2](#)).

**Hinweis:** Öffnen Sie die Spannstifte noch nicht.

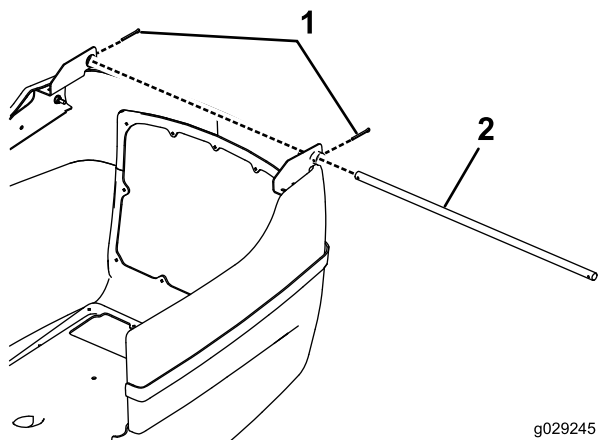

**Bild 2**

g029245

1. Spannstift                      2. Gelenkwelle

7. Ziehen Sie die beiden Scharnierhalterungen der Haube an und stellen sicher, dass zwischen der Kante, an der sich die Gelenkwellenbüchse befindet, und der Rückkante an der Unterseite der Motorhaube ein Abstand von 3 mm besteht.
8. Verwenden Sie die linke und rechte Scharnierhalterung der Haube und eine Schablone und bohren Sie zwei 8,5 mm große Löcher in jede Seite der Motorhaube (Bild 3).

**Wichtig:** Tragen Sie beim Bohren immer eine Schutzbrille.

**Hinweis:** Stellen Sie sicher, dass der Bohrer senkrecht zur Front der Motorhaube ist, wenn Sie bohren, damit die Löcher miteinander ausgefluchtet sind.

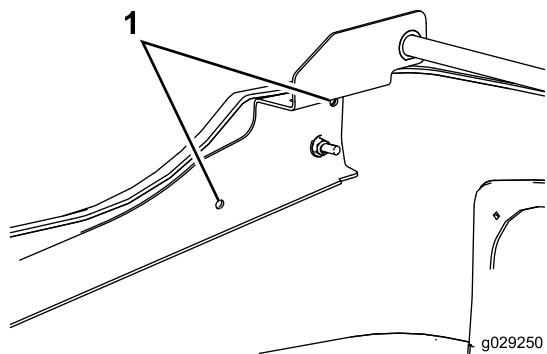

**Bild 3**

g029250

1. 8,5 mm große Löcher

9. Lösen Sie zum Befestigen der Klemmplatten die Muttern der Großkopfschraube und schieben Sie zwei Gummischeiben unter die hintere Befestigungsstelle (Bild 4) und drei Gummischeiben unter die vordere Befestigungsstelle (Bild 5). Stecken Sie die Schlossschrauben dann durch die Außenseite der Motorhaube (Bild 6) und befestigen sie mit den mitgelieferten Muttern und Scheiben. Ziehen Sie die zwei Muttern an jeder Klemmplatte an, bis die Kontaktflächen zwischen den Scheiben und der

Scharnierhalterung bündig sind. Ziehen die Mutter um eine weitere Umdrehung an, wenn sie bündig sind.

**Hinweis:** Wiederholen Sie die Schritte an der anderen Seite.

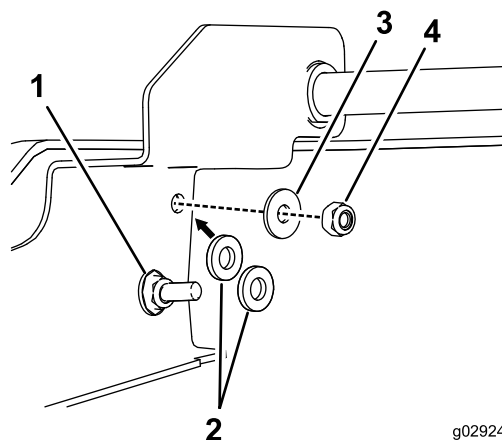

**Bild 4**

g029247

1. Großkopfschraubenmutter                      3. Scheibe (5/16" x 7/8")  
 2. Gummischeibe                                      4. Sechskantmutter (M8)

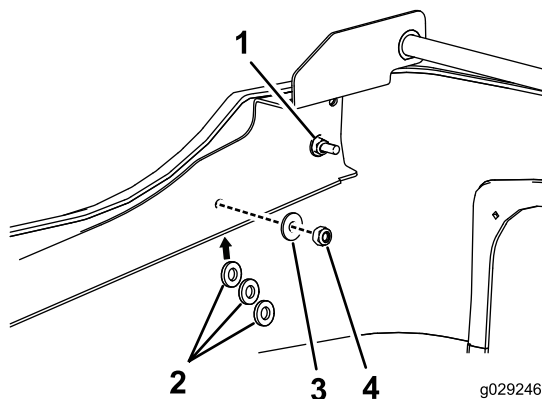

**Bild 5**

g029246

1. Große Mutter                                      3. Scheibe (5/16" x 7/8")  
 2. Gummischeibe                                      4. Sechskantmutter (M8)

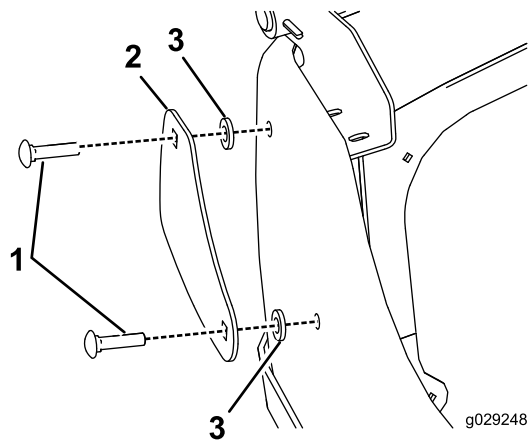

**Bild 6**

- |                    |                 |
|--------------------|-----------------|
| 1. Schlossschraube | 3. Gummischeibe |
| 2. Klemmplatte     |                 |

14. Ziehen Sie die Gelenkwellenhalterungen an, befestigen Sie den Spannstift und bauen Sie die Kabelstreben in den Kühlerplatten ein.

10. Montieren Sie Verbindungsplatte der Haube (Bild 7).

**Hinweis:** Wiederholen Sie die Schritte an der anderen Seite.

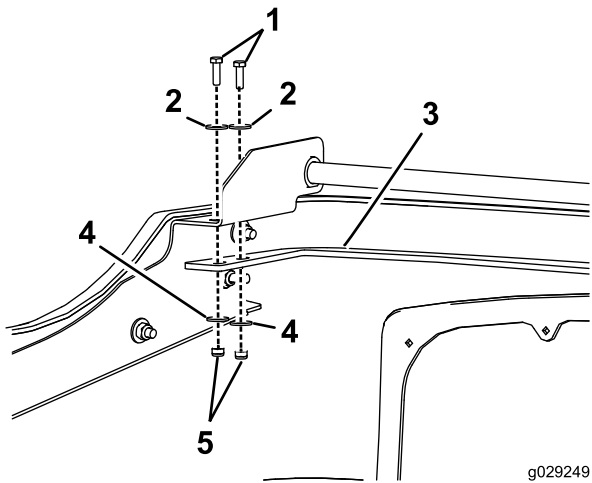

**Bild 7**

- |                                |                          |
|--------------------------------|--------------------------|
| 1. Schraube (M6)               | 4. Scheibe (1/4" x 3/4") |
| 2. Scheibe (1/4" x 3/4")       | 5. Mutter (M6)           |
| 3. Verbindungsplatte der Haube |                          |

11. Entfernen Sie die vorhandenen Gelenkwellenhalterungen von der Unterseite der Kühlerschottplatte und tauschen sie durch die neuen mitgelieferten Halterungen aus.

**Hinweis:** Ziehen Sie sie noch nicht fest.

12. Bauen Sie die Motorhaube ohne die Gelenkwelle wieder an der Maschine an.

**Hinweis:** Stellen Sie sicher, dass die Motorhaube auf der Maschine zentriert, am Schott arretiert und um den Kühler abgedichtet ist.

13. Befestigen Sie die Gelenkwelle wieder mit den Scheiben (M20), die Sie vorher aufbewahrt haben.