



Count on it.

Betjeningsvejledning

GreensPro™ 1240-greenstromle

Modelnr. 44912—Serienr. 315000001 og derover

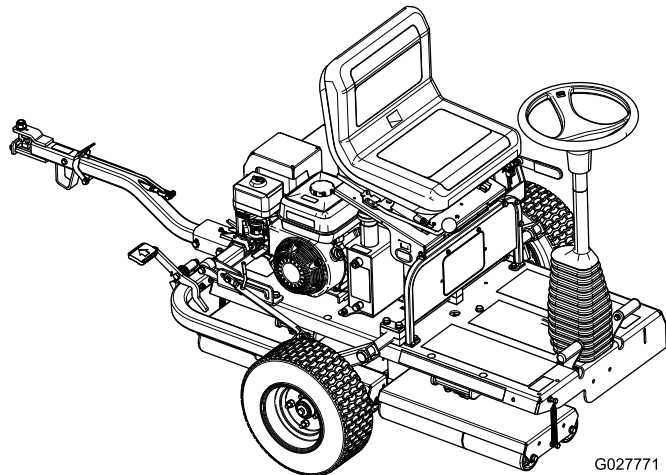

Dette produkt overholder alle relevante EU-direktiver.
Yderligere oplysninger fås på den separate produktspecifikke
overensstemmelseserklæring.

⚠ ADVARSEL

CALIFORNIEN

Advarsel i henhold til erklæring nr. 65

Dette produkt indeholder et eller flere kemikalier, der ifølge staten Californien er kræftfremkaldende og giver medfødte defekter eller forplantningsskader.

Udstødningsgassen fra dette produkt indeholder kemikalier, der ifølge staten Californien er kræftfremkaldende samt giver fødselsskader eller andre forplantningsskader.

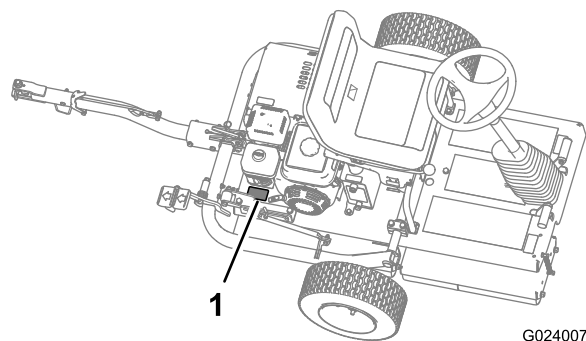

Figur 1

1. Model- og serienummerets placering

Modelnr. _____

Serienr. _____

Vigtigt: Denne motor er udstyret med en gnistfangerlydpotte. Det er en overtrædelse af California Public Resource Code Section 4442 at bruge eller betjene denne motor på et skovbegrøet, buskbegrøet eller græsbegrøet område uden en gnistfangerlydpotte, som vedligeholdes og er i god driftsmæssig stand, eller en motor, som er begrænset, udstyret og vedligeholdt til brandforebyggelse. Andre stater eller føderale områder kan have lignende lovgivning.

Dette gnisttændingssystem er i overensstemmelse med de canadiske ICES-002.

Denne betjeningsvejledning beskriver potentielle risici og indeholder sikkerhedsmeddelelser, der angives med advarselssymbolet (Figur 2). Dette angiver en farekilde, der kan medføre alvorlig personskade eller død, hvis du ikke følger de anbefalede forholdsregler.



Figur 2

1. Advarselssymbol

Indledning

Dette er en greenstromle, der er beregnet til brug af professionelle, ansatte operatører i kommercielle anvendelsesområder. Den er primært beregnet til at tromle greens, tennisbaner og andre overflader på fine velholdte plæner i parker, på golfbaner, sportsbaner og kommercielle områder.

Læs denne vejledning omhyggeligt, så du kan lære at betjene og vedligeholde produktet korrekt samt undgå person- og produktskade. Det er dit ansvar at betjene produktet korrekt og sikkert.

Du kan kontakte Toro direkte på www.Toro.com for at få oplysninger om produkter og tilbehør, hjælp til at finde en forhandler og for at registrere dit produkt.

Når du har brug for service, originale Toro-dele eller yderligere oplysninger, bedes du kontakte en autoriseret serviceforhandler eller Toros kundeservice samt have produktets model- og serienummer parat. Figur 1 angiver, hvor model- og serienummeret er placeret på produktet. Skriv numrene, hvor der er gjort plads til dette.

Denne betjeningsvejledning bruger to ord til at fremhæve oplysninger. **Vigtigt** henleder opmærksomheden på særlige mekaniske oplysninger, og **Bemærk** angiver generel information, som det er værd at lægge særligt mærke til.

Indhold

Kontrol og justering af parkeringsbremsen	34
Opbevaring	35

Sikkerhed	4
Sikker betjeningspraksis	4
Toro-sikkerhed.....	6
Lydeffektniveau	6
Lydtryksniveau.....	6
Vibrationsniveau	6
Sikkerheds- og instruktionsmærkater	7
Opsætning	11
1 Montering af transporthjulene	11
2 Montering af bugsertræksamlingen	12
3 Udskiftning af advarselsmærkaten	13
4 Flytning af maskinen fra pallen.....	14
5 Smøring af maskinen	14
Produktoversigt	15
Betjeningsanordninger	15
Motorens betjeningsanordninger	16
Specifikationer	17
Redskaber/tilbehør	17
Betjening	17
Sæt sikkerheden i højsædet.....	17
Klargøring til anvendelse af maskinen.....	17
Kontrol af motoroliestanden.....	17
Kontrol af hydraulikvæskestanden	17
Kontrol af dæktrykket	17
Opfyldning af brændstoftanken	18
Start og standsning af motoren	19
Kontrol af sikkerhedslåsesystemet	19
Brug af bugsertrækkets lås	20
Transport af maskinen	20
Sæt sikkerheden i højsædet.....	21
Betjening af maskinen	21
Tip vedrørende betjening	22
Vedligeholdelse	23
Skema over anbefalet vedligeholdelse	23
Bemærkninger om problemområder	25
Kontrolliste for daglig vedligeholdelse	25
Tiltag forud for vedligeholdelse	26
Afmontning af dækslet	26
Smøring	26
Smøring af drevrullens lejer og styrehove- derne	26
Smøring af leds drejepunkter.....	27
Smøring af drivkæden	27
Motorvedligeholdelse	27
Motorolie.....	27
Serviceeftersyn af luftfilteret	29
Serviceeftersyn af tændrøret.....	29
Kontrol og justering af ventilafstanden	30
Vedligeholdelse af brændstofsysteem	31
Rengøring af bundfældningsskålen.....	31
Vedligeholdelse af drivsystem	32
Serviceeftersyn af hydraulikvæsken	32
Udskiftning af hydraulikvæsken og -filteret	33
Kontrol og justering af drivkædens spænding.....	33
Vedligeholdelse af bremseser	34

Sikkerhed

Denne maskine er designet i overensstemmelse med EN ISO 12100:2010 og ANSI B71.4-2012.

Ukorrekt brug eller vedligeholdelse af maskinen kan medføre personskade. For at nedsætte risikoen for potentiel personskade skal operatøren overholde disse sikkerhedsforskrifter og altid være opmærksom på advarselssymbolerne, der betyder Forsigtig, Advarsel eller Fare – personlige sikkerhedsanvisninger. Hvis forskrifterne ikke overholdes, kan det medføre personskade eller død.

Sikker betjeningspraksis

Uddannelse

- Læs *betjeningsvejledningen* og andet uddannelsesmateriale omhyggeligt. Bliv fortrolig med betjeningsanordningerne og sikkerhedssymbolerne, samt hvordan maskinen bruges korrekt.
- Hvis operatøren(-erne) eller mekanikeren(-erne) ikke kan læse eller forstå oplysningerne, er det ejerens ansvar at forklare dette materiale for dem.
- Alle operatører og mekanikere bør gennemgå denne uddannelse. Ejeren er ansvarlig for uddannelsen af brugerne.
- Lad aldrig børn eller andre personer, der ikke kender denne vejledning, bruge eller foretage eftersyn af maskinen. Vær opmærksom på, at lokale forskrifter kan angive en mindstealder for operatøren.
- Anvend aldrig maskinen, når der er mennesker, især børn, eller kæledyr i nærheden.
- Husk, at operatøren eller brugeren er ansvarlig for ulykker eller farer, der måtte ramme andre mennesker eller deres ejendom.
- Ejeren/brugeren kan forhindre og er ansvarlig for ulykker eller personskader, som måtte ramme personer eller ejendom.
- Kør ikke med passagerer.
- Alle førere bør søge at få professionel og praktisk vejledning. En sådan vejledning skal understrege:
 - Omtanke og koncentration er meget vigtige, når der arbejdes med plænetraktorer.
 - Herredømmet over en plænetraktor, der glider på en bakkeskråning, kan ikke genvindes ved at bruge transmissionspedalerne.

Hovedårsagerne til mistet herredømme er:

- Utilstrækkeligt tromlegreb
- For hurtig kørsel
- Utilstrækkelig opbremsning
- Maskintypen er uegnet til formålet

- Manglende kendskab til jordforholdenes betydning, især skrånninger.

- Hold øje med trafikken, når du krydser eller kører i nærheden af veje.

Forberedelser

- Brug altid hensigtsmæssigt skridsikkert fodtøj, lange bukser, sikkerhedshjelm, sikkerhedsbriller og høreværn, når du anvender maskinen. Langt hår, løsthængende tøj eller smykker kan blive filtret ind i bevægelige dele. Betjen ikke maskinen i bare fødder eller iført åbne sandaler.
- Undersøg nøje området, hvor maskinen skal anvendes, og fjern alle genstande, som kan blive beskadiget af maskinen, eller som kan forårsage beskadigelse af maskinen.
- Udskift slidte eller defekte lydpotter.
- Bedøm terrænet, så du kan vælge det nødvendige tilbehør og udstyr til korrekt og sikker udførelse af opgaven. Brug kun tilbehør og udstyr, der er godkendt af producenten.
- Kontroller, at alle sikkerhedsafskærmninger er korrekt monteret og fungerer korrekt. Betjen ikke maskinen, medmindre disse fungerer korrekt.

Betjening

- Lad ikke motoren køre i et uventileret rum, hvor der kan samles farlige kulilte-dampe og andre udstødningsdampe.
- Anvend kun maskinen i dagslys eller i godt kunstigt lys.
- Vær opmærksom på huller i terrænet samt andre skjulte risici.
- Undgå om muligt at betjene maskinen i vådt græs.
- Vær yderst forsigtig, når du skifter retning på skrånninger.
- Anvend ikke på meget stejle skrånninger.
- Husk at ingen skrånninger er sikre. Kørsel på græsskrånninger kræver særlig opmærksomhed. For at forhindre, at maskinen vælter, skal følgende forholdsregler overholdes:
 - undgå pludselig standsning eller start, når der køres op og ned ad skrånninger,
 - Aktiver transmissionen langsomt.
 - Vær opmærksom på små forhøjninger og huller samt andre skjulte farer.
- Inden du stiger ned fra maskinen, skal du sørge for, at den er parkeret på en plan overflade, og at parkeringsbremsen er aktiveret, så den ikke kan rulle væk.
- Sænk hastigheden, og udvis ekstra forsigtighed på skrånninger. Plæneforholdene kan påvirke maskinens stabilitet. Udvis forsigtighed, når du kører tæt på bratte afsatser.
- Luk for brændstofførslen, når maskinen opbevares eller transporteres. Brændstof må ikke opbevares i nærheden af åben ild eller aftappes inden døre.

- Parker maskinen på en plan flade. Spær om nødvendigt hjulene, eller aktiver parkeringsbremsen. Lad aldrig ikke-uddannet personale servicere maskinen.
- Brug om nødvendigt støttebukke til at understøtte komponenter.
- Tag forsigtigt trykket af komponenter, hvori der er oplagret energi.
- Lad aldrig nogle komme i nærheden af maskinen under drift.
- Betjen aldrig maskinen med beskadigede afskærmninger eller uden afskærmninger. Sørg for, at alle afskærmninger fungerer korrekt.
- Lav ikke om på motorens regulatorindstillinger, og kør ikke motoren ved for høj hastighed. Hvis motoren betjenes ved for høj hastighed, kan risikoen for personskade øges.
- Før du forlader førersædet:
 - Stands på en plan overflade.
 - Aktiver parkeringsbremsen.
 - Lad motoren køre i tomgang i 10 til 20 sekunder.
 - Stop motoren.
- Stop motoren:
 - Før du fylder brændstof på.
 - Før du efterser, rengør eller arbejder på maskinen.
 - Hvis du rammer et fremmedlegeme, eller hvis der forekommer en unormal vibration. Efterser maskinen for skader, og foretag udbedringer, før du starter og betjener maskinen igen.
- Reducer motorens omdrejningstal, før motoren standses, og luk brændstofventilen, når du er færdig med at anvende maskinen.
- Hold hænder og fødder væk fra rullerne.
- Betjen ikke maskinen, hvis du er påvirket af alkohol eller medicin.
- Lyn kan forårsage alvorlig personskade eller død. Hvis der observeres lyn eller høres torden i området, må maskinen ikke anvendes. Søg ly.
- Vær forsigtig, når du læsser maskinen på eller af en trailer eller lastbil.
- Opbevar aldrig maskinen eller brændstofbeholdere, hvor der er åben ild, gnister eller vågeblus som f.eks. på en vandvarmer eller på andre apparater.
- Fyld aldrig beholdere inde i et køretøj eller på en lastbil eller anhænger med plastikforing. Stil altid beholdere på jorden et stykke fra køretøjet, før påfyldning påbegyndes.
- Fjern maskinen fra lastbilen eller anhængerens og fyld den op på jorden. Hvis dette ikke er muligt, skal påfyldningen af maskinen finde sted med en bærbar beholder i stedet for direkte fra brændstofstanderen.
- Påfyldningsdysen skal altid være i kontakt med kanten af åbningen i brændstoftanken eller -dunken, indtil påfyldningen er afsluttet.
- Brug ikke en påfyldningsanordningen som ikke er udstyret med en automatisk afbryderfunktion.
- Hvis der kommer brændstof på tøj, skal du skifte tøj øjeblikkeligt.
- Fyld aldrig for meget på brændstoftanken. Sæt brændstofdækslet på igen og skru det godt fast.

Vedligeholdelse og opbevaring

- Luk for brændstofafbryderventilen, når maskinen opbevares eller transporteres. Brændstof må ikke opbevares i nærheden af åben ild eller aftappes inden døre.
- Parker maskinen på en plan overflade. Aktiver parkeringsbremsen, og spær om nødvendigt anhængerhjulene. Lad aldrig ikke-uddannet personale servicere maskinen.
- Brug om nødvendigt støttebukke til at understøtte komponenter.
- Tag forsigtigt trykket af komponenter, hvori der er oplagret energi.
- Hold alle møtrikker, bolte og skruer tilspændte for at sikre, at maskinen er i en sikker driftsmæssig stand. Udskift alle slidte eller beskadigede møtrikker, bolte og skruer.
- Opbevar aldrig maskinen med brændstof i tanken i en bygning, hvor brandfarlige dampe kan nå åben ild eller gnister.
- Lad motoren køle af, før du opbevarer maskinen på et lukket sted, og opbevar den ikke i nærheden af åben ild.
- Mindsk risikoen for ildebrand ved at holde motoren, lyd-potten og området til brændstofopbevaring fri for græs, blade eller overskydende fedt.
- Hold alle dele i god driftsmæssig stand og alle beslag og hydraulikfittings tilspændt. Udskift alle slidte eller beskadigede dele og mærkater.
- Hvis brændstoftanken skal tømmes, skal dette foregå udendørs.
- Vær forsigtig, når du justerer maskinen, for at undgå at få fingrene ind mellem maskinens roterende og faste dele.
- Stop motoren, og frakobl tændrørskabet. Vent på, at al bevægelse standser, før du justerer, rengør eller reparerer maskinen.

Sikker håndtering af brændstoffer

- For at undgå person- eller tingsskade skal du være yderst forsigtig, når du håndterer benzin. Benzin er ekstremt brandfarlig og dampene er eksplosive.
- Sluk alle cigaretter, cigarer, piber og andre antændingskilder.
- Brug kun en godkendt brændstofbeholder.
- Tag aldrig brændstofdækslet af, og påfyld aldrig brændstof, mens motoren kører.
- Lad motoren køle af før genopfyldning.
- Fyld aldrig brændstof på maskinen indendørs.

- Fjern græs og andet snavs fra tromlerne, drevene, lydpotterne og motoren for at forhindre brand. Tør spildt olie eller brændstof op.
- Hold hænder og fødder væk fra bevægelige dele. Undgå om muligt at foretage justeringer, mens motoren kører.

Bugsering

- Vær forsigtig, når du læsser maskinen på eller af en anhænger eller lastbil.
- Brug ramper i fuld bredde, når maskinen læsses på en trailer eller lastbil.
- Fastgør maskinen med stropper, kæder, kabler eller reb. Både de forreste og bageste stropper bør føres ned og udad fra maskinen.

Toro-sikkerhed

Nedenstående liste indeholder sikkerhedsoplysninger specifikt for Toro-produkter eller andre sikkerhedsoplysninger, du skal kende, og som ikke er indeholdt i CE-, ISO- eller ANSI-standarderne.

Følg altid sikkerhedsforskrifterne for at undgå alvorlig personskade eller død.

Brug af dette produkt til andre formål, end det er beregnet til, kan være farligt for brugeren og omkringstående personer.

- Maskinens retning (højre eller venstre) bestemmes fra førerens siddende position.
- Du skal vide, hvordan man standser motoren hurtigt.
- Betjen ikke maskinen iført tennisko eller gummisko.
- Brug af sikkerhedsfodtøj og lange bukser anbefales og kræves i henhold til visse lokale forskrifter og forsikringsbestemmelser.
- Benzin skal håndteres forsigtigt. Tør eventuelt spildt brændstof op.
- Det kræver koncentration at bruge maskinen. Gør følgende for at undgå at miste herredømmet over maskinen:
 - Kør ikke tæt på bunkere, grøfter, vandløb eller andre farer.
 - Sænk hastigheden, når du foretager skarpe drejninger. Undgå at stoppe og starte pludseligt.
- Rør ikke ved motoren, lyd-potten eller udstødningsrøret, mens motoren kører, eller kort tid efter at den er stoppet, da disse områder kan være så varme, at de kan forårsage brandsår.
- Stop klipningen, hvis en person eller et dyr uventet dukker op i eller nær arbejdsområdet.

Vedligeholdelse og opbevaring

- Kontroller regelmæssigt alle brændstofrørs tæthed og tilstand. Tilspænd eller reparer dem som nødvendigt.

- Hvis motoren skal køre under en vedligeholdelsesmæssig justering, skal du holde hænder, fødder, tøj og alle kropsdele væk fra ruller, redskaber og bevægelige dele. Hold alle personer på afstand.
- Få en autoriseret Toro-forhandler til at kontrollere det maksimale motoromdrejningstal med en omdrejningstæller af hensyn til sikker og nøjagtig drift. Det maksimale regulerede motoromdrejningstal skal være 3600 o/min.
- Kontakt en autoriseret Toro-forhandler, hvis større reparationer er nødvendige, eller hvis du har brug for anden hjælp.
- Brug kun originale Toro-reservedele og tilbehør for at sikre optimal ydelse og sikre, at maskinen fortsat overholder sikkerhedscertificeringen. Reservedele og tilbehør, der er fremstillet af andre producenter, kan være farlige, og brug heraf kan gøre garantien ugyldig.

Lydeffektniveau

Maskinen har et garanteret lydeffektniveau på 100 dBA, hvori der er medtaget en usikkerhedsværdi (K) på 2 dBA.

Lydeffektniveauet er fastlagt i overensstemmelse med procedurerne beskrevet i EN ISO 3744.

Lydtryksniveau

Maskinen har et lydtryksniveau ved brugerens øre på 87 dBA, hvori der er medtaget en usikkerhedsværdi (K) på 3 dBA.

Lydtryksniveauet er fastlagt i overensstemmelse med procedurerne beskrevet i EN ISO 11201.

Bær høreværn.

Vibrationsniveau

Hånd-Arm

Målt vibrationsniveau for højre hånd = 4,3 m/s²

Målt vibrationsniveau for venstre hånd = 3,4 m/s²

Usikkerhedsværdi (K) = 2,1 m/s²

De målte værdier er fastlagt i overensstemmelse med procedurerne beskrevet i EN 20643.

Sikkerheds- og instruktionsmærkater



Sikkerheds- og instruktionsmærkaterne kan nemt ses af operatøren og er placeret tæt på potentielle risikoområder. Beskadigede eller bortkomne mærkater skal udskiftes.



1. Hydraulikolie
2. Læs *betjeningsvejledningen*.

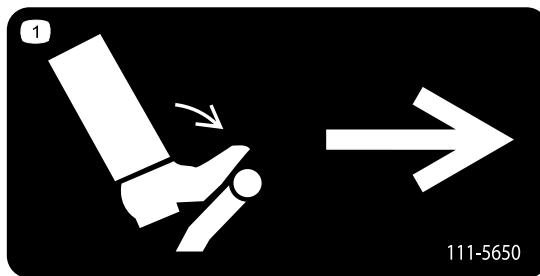

111-5650

1. Traktionspedal. Skub for at bevæges mod højre.

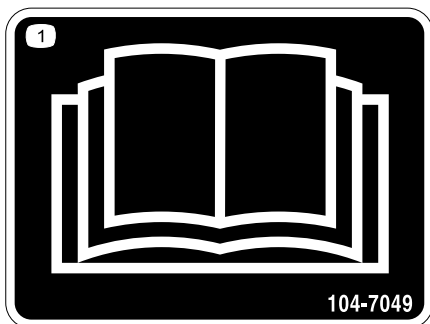

104-7049

1. Læs *betjeningsvejledningen*.

CALIFORNIA SPARK ARRESTER WARNING
Operation of this equipment may create sparks that can start fires around dry vegetation. A spark arrester may be required. The operator should contact local fire agencies for laws or regulations relating to fire prevention requirements. 117-2718

117-2718

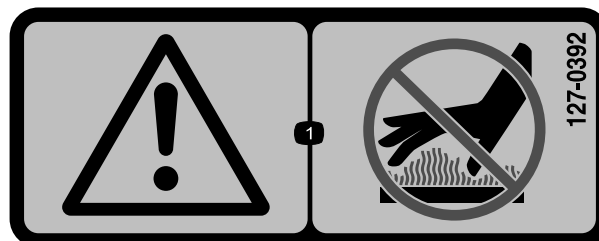

127-0392

1. Advarsel – hold afstand til varme overflader.

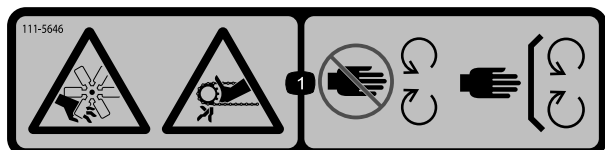

111-5646

1. Risiko for snitsår/lemlæstelse. Ventilator; fare for at komme i klemme, rem – hold afstand til bevægelige dele. Sørg for, at alle afskærmninger er på plads.

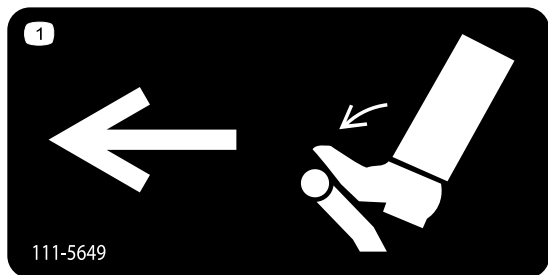

111-5649

1. Traktionspedal. Skub for at bevæges mod venstre.

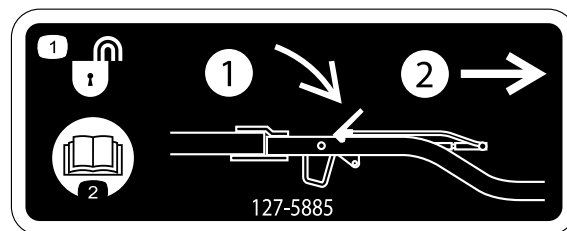

127-5885

1. Lås bugsertrækket op:
1) Tryk ned på låsen.
2) Træk låsen ud.
2. Læs *betjeningsvejledningen*.

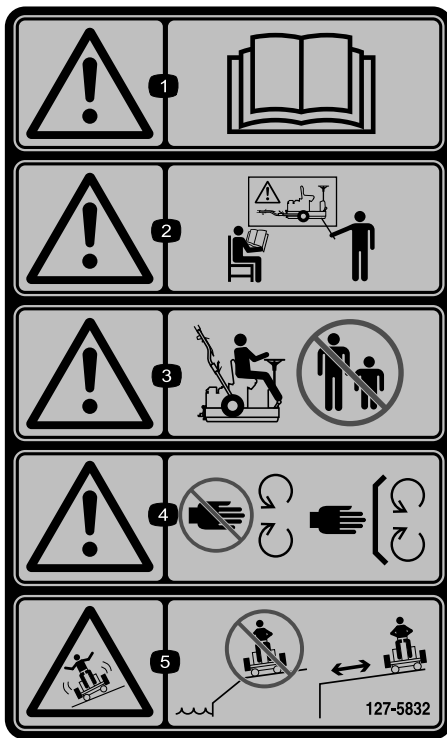

127-5832

1. Advarsel – læs *betjeningsvejledningen*.
2. Advarsel – få vejledning, før maskinen tages i brug.
3. Advarsel – hold omkringstående væk fra maskinen.
4. Advarsel – hold hænder væk fra bevægelige dele, og hold alle afskærmninger og sikkerhedsanordninger på plads.
5. Fare for udskridning og mistet herredømme – kørsel ikke maskinen i nærheden af bratte afsatser. Hold sikker afstand til bratte afsatser.



131-6371

Kun CE

1. Advarsel – læs *betjeningsvejledningen*.
2. Advarsel – få undervisning, før maskinen tages i brug.
3. Advarsel – hold omkringstående væk fra maskinen.
4. Advarsel – hold afstand til bevægelige dele, og hold alle afskærmninger og sikkerhedsanordninger på plads.
5. Tippefare – kørsel ikke på tværs af skråninger med en hældning på mere end 15 grader.

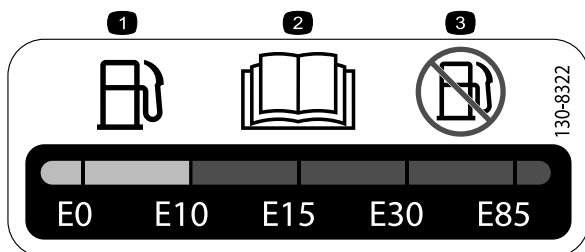

130-8322

1. Brug kun benzin, der indeholder 10 % ethanol pr. volumen (E10) eller mindre.
2. Læs *betjeningsvejledningen*.
3. Brug ikke benzin, der indeholder mere end 10 % ethanol pr. volumen (E10).

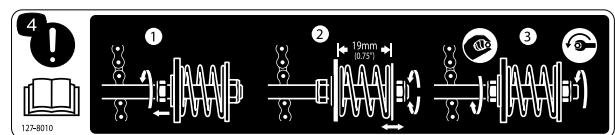

127-8010

1. Løsn spændstangens kontramøtrik.
2. Juster tilspændingsmøtrikken, indtil afstanden mellem afstandsbøsningen og det faste beslag er på 19 mm.
3. Stram kontramøtrikken med hånden mod det faste beslag. Hold kontramøtrikken stille, og stram tilspændingsmøtrikken for at fastlåse justeringen.
4. Bemærk – læs *betjeningsvejledningen* for yderligere justeringsinstruktioner.

GREENSPRO 1240 QUICK REFERENCE AID

127-5867



SEE OPERATOR'S MANUAL

CHECK/SERVICE (daily)

1. OIL LEVEL, ENGINE
2. OIL LEVEL, HYDRAULIC TANK
3. AIR CLEANER
4. COOLING FINS
5. GREASE- LUBE POINTS (4)
6. CHAIN TENSION
7. CHAIN LUBRICATION
8. TIRE PRESSURE (10 PSI)

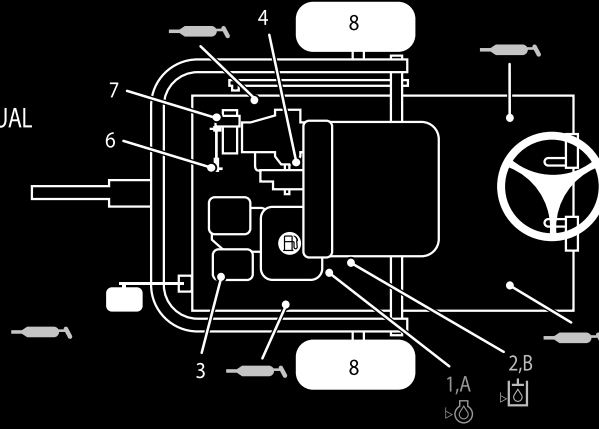

FLUID SPECIFICATIONS / CHANGE INTERVALS

See operator's manual for initial change	FLUID TYPE	CAPACITY		CHANGE INTERVALS		FILTER PART NO.
		L	QTS.	FLUID	FILTER	
A. ENGINE OIL	SAE 30, SAE 5W30 SAE 10W-30	0.6	0.63	100 HRS.	_____	_____
B. HYDRAULIC OIL	ISO VG 46	2.5	2.64	800 HRS.	800 HRS.	111-5750
C. AIR FILTER	_____	_____	_____	_____	50 HRS.	_____
D. FUEL SEDIMENT CUP	_____	_____	_____	_____	100 HRS.	_____

127-5867

1. Læs betjeningsvejledningen.

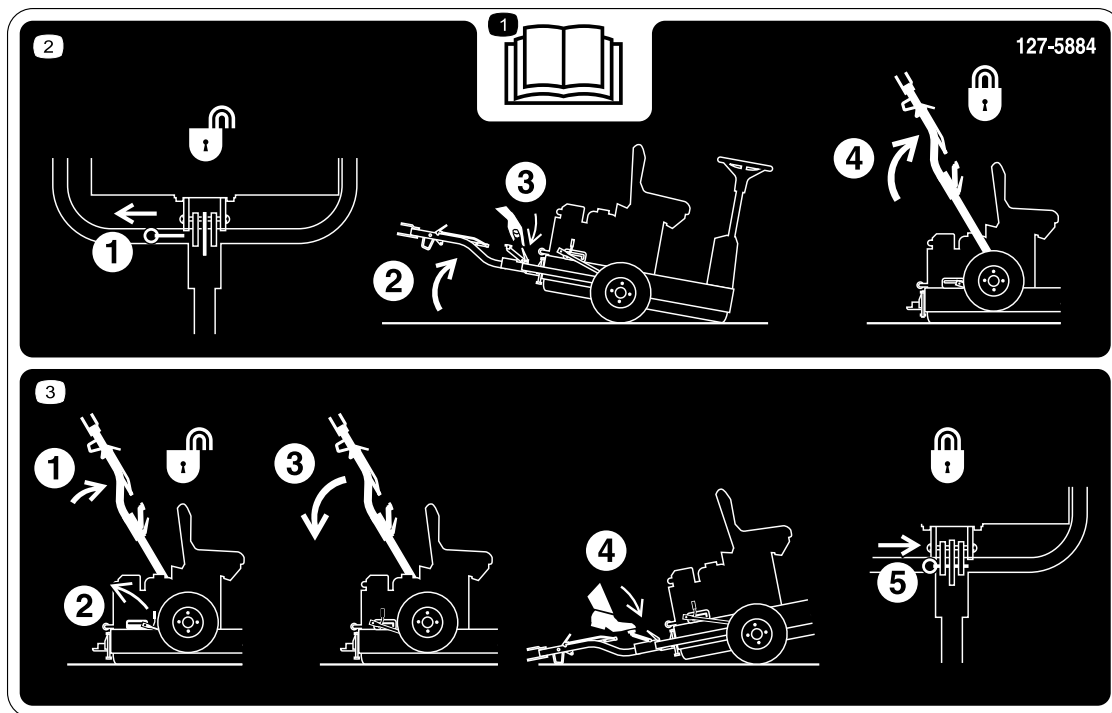

127-5884

1. Læs betjeningsvejledningen.
2. 1) Træk låsestiften. 2) Tip maskinen op. 3) Åbn bugsertrækket. 4) Løft bugsertrækket, indtil låsegrebet låser i slæden.
3. 1) Skub bugsertrækket op. 2) Udløs låsegrebet. 3) Træk bugsertrækket ned. 4) Træd på fodpedalen, indtil trækket klikker på plads. 5) Før låsestiften ind.

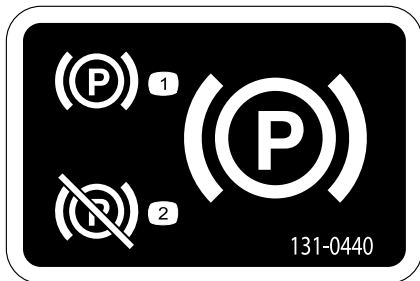

131-0440

1. Parkeringsbremse – aktiveret
2. Parkeringsbremse – deaktiveret

Opsætning

Løsdele

Brug skemaet herunder til at kontrollere, at alle dele er blevet leveret.

Fremgangsmåde	Beskrivelse	Antal	Anvendelse
1	Transporthjul	2	Montering af transporthjulene.
2	Bugsertræksamling Bolt (M10 x 100 mm) Spændeskive (M10) Møtrik (M10) Bolt (M12 x 100 mm) Spændeskive (M12) Møtrik (M12) Afstandsspændeskive (hvis relevant)	1 1 2 1 1 2 1 2	Montering af bugsertræksamlingen.
3	Advarselsmærkat	1	Udskiftning af advarselsmærkaten.
4	Kræver ingen dele	–	Flytning af maskinen fra pallen.
5	Smøremidler (medfølger ikke)	–	Smøring af maskinen.

Medier og øvrige dele

Beskrivelse	Antal	Anvendelse
Betjeningsvejledning Ejerens motorvejledning	1 1	Læs vejledningerne, før maskinen betjenes.
Reservedelskatalog	1	Brug kataloget som reference for reservedelsnumre.
Overensstemmelsescertifikat	1	Certifikatet er påkrævet for europæisk CE-overensstemmelse.

1

Montering af transporthjulene

Dele, der skal bruges til dette trin:

2	Transporthjul
---	---------------

Fremgangsmåde

1. Fjern låsemøtrikkerne, der fastgør hjulnavene til leveringsbeslagene (Figur 3). Fjern ligeledes møtrikkerne, der er skruet på hjulnavenes tapper.

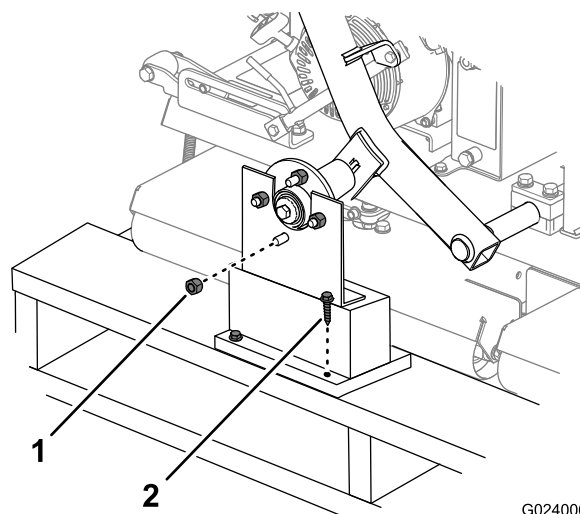

Figur 3

G024006

1. Låsemøtrik
2. Leveringsbeslag

2. Tag forsigtigt leveringsbeslaget ud af kasserne.

3. Monter transporthjulene på hjulnavene med låsemøtrikkerne. Stram låsemøtrikkerne med hånden.

Bemærk: Låsemøtrikkerne tilspændes i slutningen af trin 2.

4. Juster dæktrykket til 0,69 bar.

2

Montering af bugsertræksamlingen

Dele, der skal bruges til dette trin:

1	Bugsertræksamling
1	Bolt (M10 x 100 mm)
2	Spændeskive (M10)
1	Møtrik (M10)
1	Bolt (M12 x 100 mm)
2	Spændeskive (M12)
1	Møtrik (M12)
2	Afstandsspændskive (hvis relevant)

Fremgangsmåde

1. Fastgør bugsertrækket på aksebeslaget med de relevante bolte og møtrikker. Se [Figur 4](#).
 - I de forreste huller – fastgør med en bolt (M10 x 100 mm), 2 spændskiver (M10) og en møtrik (M10).
 - I de bageste huller – fastgør med en bolt (M12 x 100 mm), 2 spændskiver (M12) og en møtrik (M12).
 - Hvis din maskine fås med en 3. spændskive til hver bolt, skal du bruge disse spændskiver som afstandsbøsninger mellem bugsertrækket og indvendigt i bugsertrækkets akselbeslag ([Figur 5](#)).

Bemærk: Brug hullerne i bugsertrækkets aksebeslag til at matche højden på bugseringskøretøjets bugsertræk.

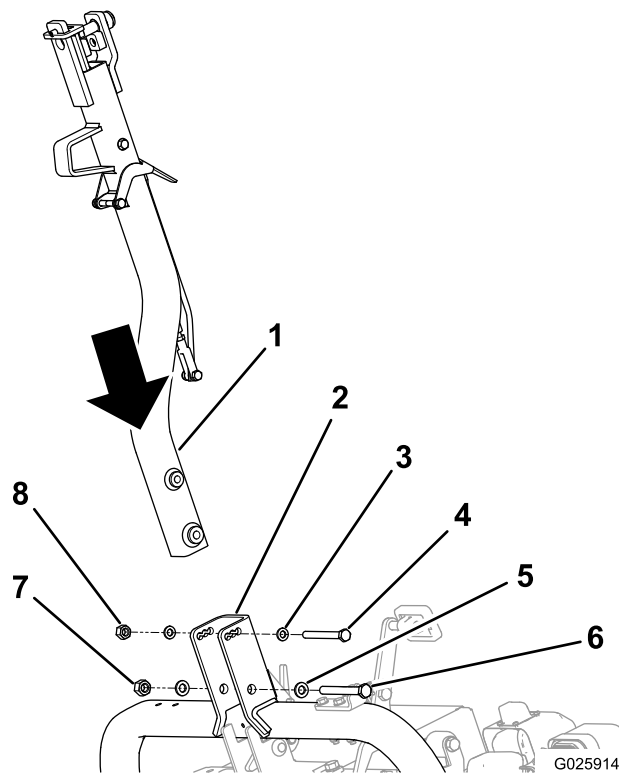

Figur 4

- | | |
|------------------------------|------------------------|
| 1. Bugsertræk | 5. Spændskive (M12), 2 |
| 2. Bugsertrækkets aksebeslag | 6. Bolt (M12) |
| 3. Spændskive (M10), 2 | 7. Møtrik (M12) |
| 4. Bolt (M10) | 8. Møtrik (M10) |

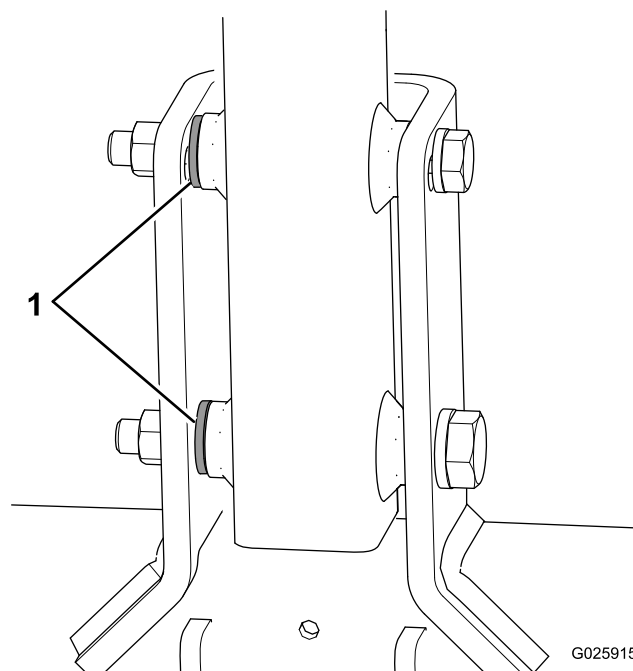

Figur 5

1. Afstandsspændskiver

2. Stram de forreste bolte til 73 Nm og de bageste bolte til 171 Nm.
3. Skub op på bugsertræksamlingen, indtil låsegrebet kommer fri af låsen i slæden (Figur 6).

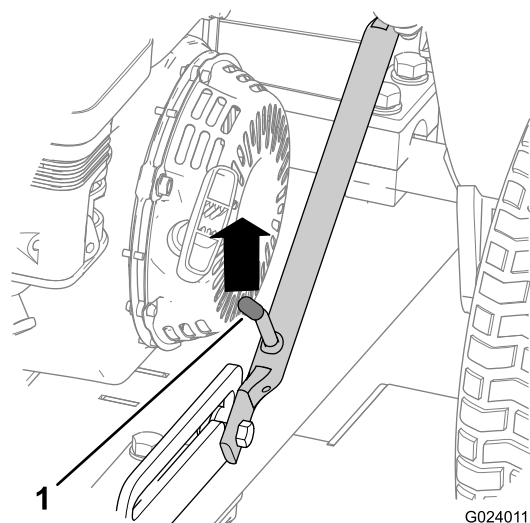

Figur 6

1. Låsegreb

4. Træk bugsertrækket ned.
5. Træd på bugsertrækpedalen, indtil bugsertrækket låser på plads (Figur 7).

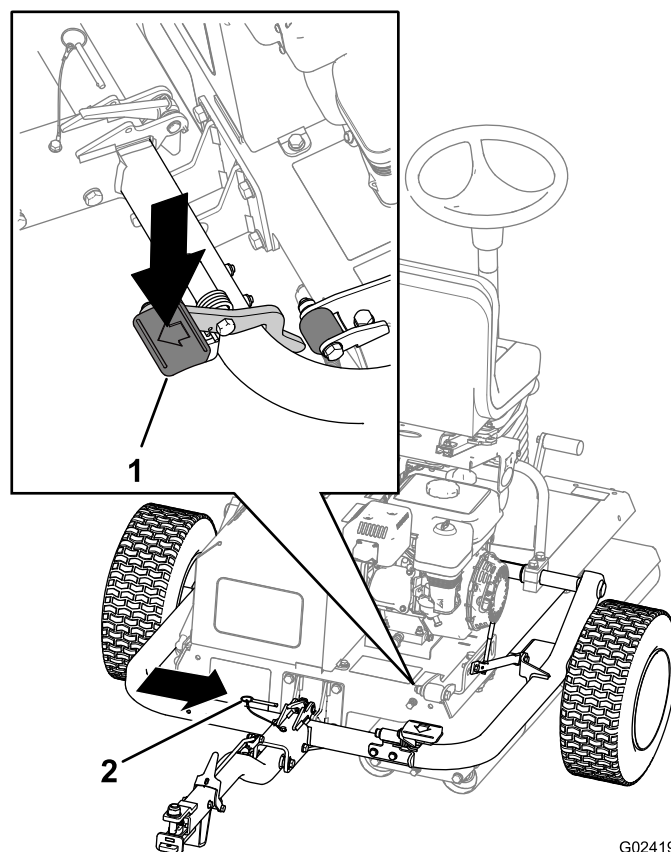

Figur 7

1. Bugsertrækpedal
2. Låsepind

6. Før låsepinden ind (Figur 7).
7. Tilspænd møtrikkerne på transporthjulene et moment på 108 Nm.

3

Udskiftning af advarselmærkaten

Dele, der skal bruges til dette trin:

1	Advarselmærkat
---	----------------

Fremgangsmåde

På maskiner, der skal overholde europæiske CE-bestemmelser, skal advarselmærkaten med reservedelsnr. 127-5832 udskiftes med advarselmærkaten med reservedelsnr. 131-6371.

4

ikke smøres korrekt, kan det føre til for tidligt svigt i de afgørende elementer.

Flytning af maskinen fra pallen

Kræver ingen dele

Fremgangsmåde

1. Fjern træblokkene i den ende af pallen, bugsertrækket vender mod.

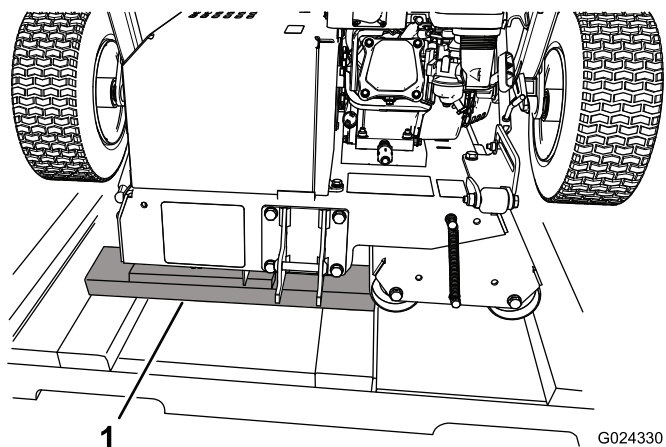

Figur 8

1. Træblokke

2. Placer nogle træplader på jorden for enden af pallen.

Bemærk: Træpladerne skal være lidt lavere end pallen. Du kan bruge stykker, der er taget af siderne, og/eller sider af kassen.

3. Rul forsigtigt maskinen af pallen på træpladerne og til sidst ned på jorden.

Vigtigt: Sørg for, at rullerne ikke kommer i kontakt med pallen, når maskinen kommer ned på jorden.

4. Fjern evt. tilbageværende emballage.

5

Smøring af maskinen

Dele, der skal bruges til dette trin:

-	Smøremidler (medfølger ikke)
---	------------------------------

Fremgangsmåde

Inden du betjener maskinen, skal du smøre den for at sikre, at den fungerer korrekt. Se [Smøring \(side 26\)](#). Hvis maskinen

Produktoversigt

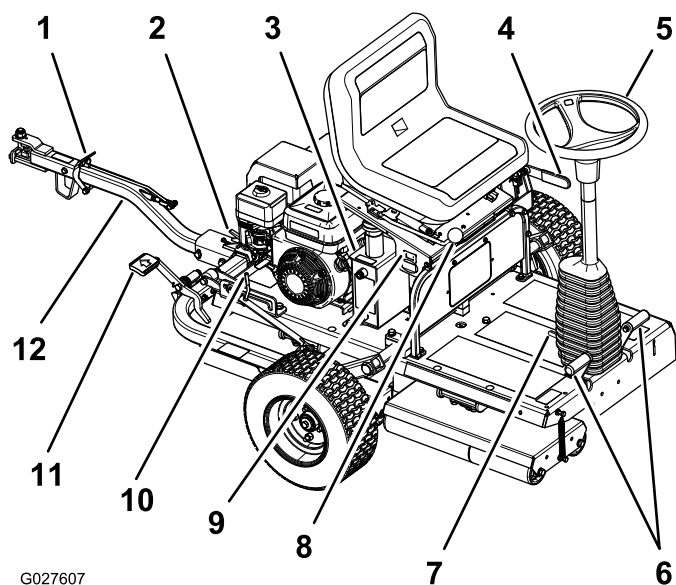

G027607

Figur 9

- | | |
|----------------------------|--------------------------|
| 1. Bugsertrækkets låsegreb | 7. Ratindstillingspedal |
| 2. Bugsertrækkets lås | 8. Sædejusteringshåndtag |
| 3. Hydraulikvæskebeholder | 9. Timetæller |
| 4. Parkeringsbremse | 10. Låsegreb |
| 5. Rat | 11. Bugsertrækpedal |
| 6. Driftspedaler | 12. Bugsertræksamling |

Betjeningsanordninger

Bemærk: Se betjeningsvejledningen til motoren for at få fyldestgørende oplysninger om styring.

Parkeringsbremse

Parkeringsbremsen skal aktiveres, for at maskinen kan starte. Aktiver parkeringsbremsen (Figur 11) ved at trække tilbage i parkeringsbremsehåndtaget. Den deaktiveres ved at skubbe håndtaget frem.

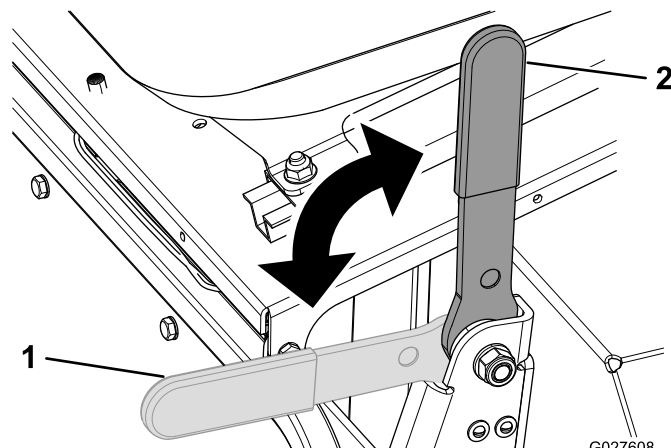

G027608

Figur 11

- | | |
|-----------------------------------|---------------------------------|
| 1. Parkeringsbremse – deaktiveret | 2. Parkeringsbremse – aktiveret |
|-----------------------------------|---------------------------------|

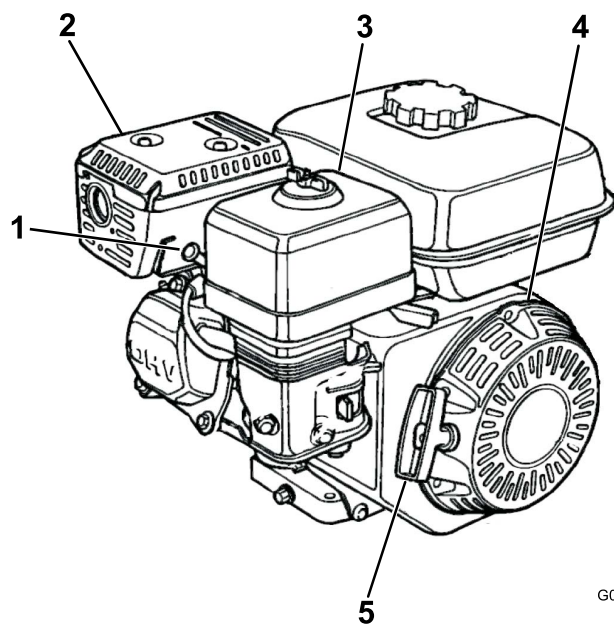

G019903

Figur 10

- | | |
|---------------|-----------------------------|
| 1. Tændrør | 4. Tilbageslagsstarter |
| 2. Lydpotte | 5. Tilbageslagsstarthåndtag |
| 3. Luftfilter | |

Rat

Drej rattet (Figur 9) med uret for at dreje maskinen i fremadgående retning.

Drej rattet mod uret for at dreje maskinen i bagudgående retning.

Bemærk: Da retningen skifter i slutningen af hver kørsel, skal du øve dig med maskinen for at vænne dig til styringen.

Rattet styrer glattevalsens vinkel, der til gengæld styrer maskinen. Rattet kan kun drejes en anelse, så maskinens vendecirkel er relativt stor.

Ratindstillingspedal

Hvis du vil vippe rattet mod dig, skal du træde på fodpedalen (Figur 9) og trække ratstammen mod dig til den mest komfortable position og dernæst slippe pedalen.

Driftspedaler

De fodbetjente driftspedaler (Figur 9), der sidder på hver side af ratstammen, styrer drevtromlens bevægelser. Pedalerne er forbundne, så de ikke begge kan trykkes ned samtidigt. Du kan kun trykke 1 pedal ad gangen. Hvis du trykker ned på højre pedal, kører maskinen til højre, og hvis du trykker ned på venstre pedal, kører maskinen til venstre. Jo hårdere du

trykker pedalen ned, jo hurtigere kører du i den pågældende retning.

Bemærk: Du må ikke brat ændre pedalretning, når du ændrer maskinens retning. Dette overbelaster traktionsdrevet og fører til for tidlig transmissionssvigt. Aktiver pedalerne langsomt og jævnt for at undgå potentiel opkradsning af plænen og beskadigelse af transmissionskomponenterne.

For at sikre tilstrækkelig traktion når du kører på skråninger, skal drevrullen vende nedad. I modsat fald kan det medføre beskadigelse af plænen.

Bugsertræksamling

Bugsertræksamlingen (Figur 9) bruges til at bugsere maskinen og til at hæve/sænke transporthjulene.

Sædejusteringshåndtag

Sædet kan flyttes fremad eller tilbage, så det kan justeres i forhold til førerens højde. Flyt blot sædejusteringshåndtaget (Figur 9) til venstre, og skub sædet fremad eller tilbage efter behov, og slip derefter håndtaget.

Timetæller

Timetælleren (Figur 9) angiver samlet antal timer af maskinbrug.

Motorens betjeningsanordninger

Tænd/sluk-kontakt

Tænd/sluk-kontakten (Figur 12) starter og slukker motoren. Denne kontakt sidder forrest på motoren. Drej tænd/sluk-kontakten til ON (tændt) for at starte motoren. Drej tænd/sluk-kontakten til OFF (slukket) for at standse motoren.

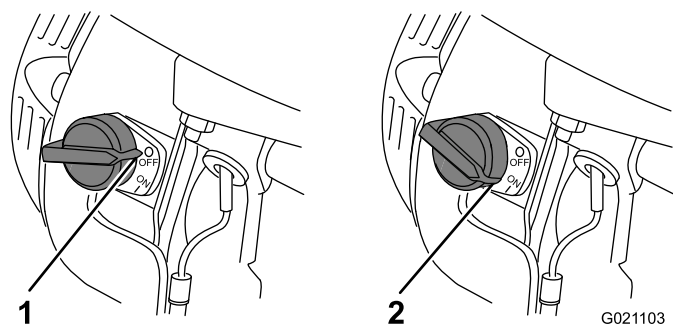

Figur 12

1. Positionen OFF (slukket)
2. Positionen ON (tændt)

Chokerhåndtag

Chokerhåndtaget (Figur 13) er nødvendigt, når du skal starte en kold motor. Før du trækker tilbageslugsstarthåndtaget, skal du flytte chokerhåndtaget til den LUKKEDE position. Når motoren kører, skal chokerhåndtaget flyttes til den ÅBNE

position. Anvend ikke chokeren, hvis motoren allerede er varm, eller hvis lufttemperaturen er høj.

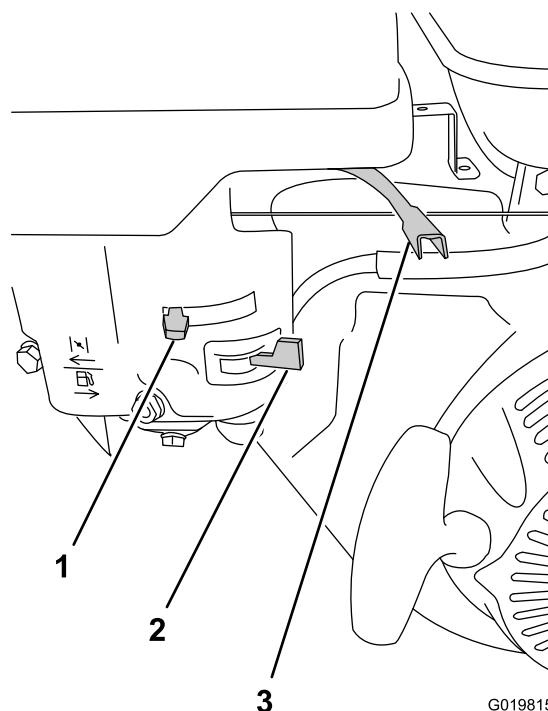

Figur 13

1. Chokerhåndtag
2. Brændstofafbryderventil
3. Gashåndtag

Gashåndtag

Gashåndtaget (Figur 13) sidder ved siden af chokerhåndtaget, det styrer motorens hastighed og kan derfor øge eller mindske maskinens hastighed. For at opnå den bedste tromleydelse skal du sætte denne betjeningsanordning til den HURTIGE position.

Brændstofafbryderventil

Brændstofsafbryderventilen (Figur 13) sidder under chokerhåndtaget. Flyt den til den åbne position, inden det forsøges at starte motoren. Når du er færdig med at bruge maskinen, og du har slukket motoren, skal du flytte brændstofsafbryderventilen til den LUKKEDE position.

Startsnorens håndtag

Hvis du vil starte motoren, skal du trække i tilbageslugsstarthåndtaget (Figur 10) hurtigt for at tørne motoren. Motorens betjeningsanordninger, der er beskrevet ovenfor, skal alle indstilles korrekt, så motoren kan starte.

Kontakt til oliestand

Kontakten til oliestand findes inde i motoren. Den forhindrer motoren i at køre, hvis oliestanden falder under grænsen for sikker drift.

Specifikationer

Vægt	313 kg
Længde	136 cm
Bredde	122 cm
Højde	107 cm
Maksimal hastighed	12,8 km/t. ved 3600 o/min.

Redskaber/tilbehør

Der kan fås en række forskellige Toro-godkendte redskaber og tilbehør til brug sammen med maskinen, som gør den bedre og mere alsidig. Kontakt en autoriseret serviceforhandler eller gå ind på www.Toro.com for at få en liste over alt godkendt udstyr og tilbehør.

Sørg for at bruge originale Toro-reservedele for at beskytte din investering og sikre optimal ydelse fra dit Toro-udstyr. Med hensyn til driftssikkerhed leverer Toro reservedele, der opfylder den nøjagtige tekniske specifikation for vores udstyr. Originale Toro-dele – kvalitet du kan stole på.

Betjening

Bemærk: Maskinens venstre og højre side er som set fra den normale betjeningsposition.

Sæt sikkerheden i højsædet

Læs alle sikkerhedsforskrifterne nøje, og gør dig bekendt med de symboler, der findes i afsnittet om sikkerhed. Disse oplysninger kan hjælpe dig eller omkringstående personer med at undgå at komme til skade.

▲ FARE

Hvis du betjener maskinen, inden du har læst og forstået denne *betjeningsvejledning*, risikerer du, at du selv eller andre personer kommer til skade.

Betjen ikke maskinen, før du har læst hele denne vejledning.

Klargøring til anvendelse af maskinen

1. Fjern snavs over og under maskinen.
2. Sørg for, at evt. planlagt vedligeholdelse er blevet afsluttet.
3. Sørg for, at alle afskærmninger og dæksler er på plads og godt fastmonteret.
4. Kontroller motoroliestanden.
5. Sørg for, at der er benzin i brændstoftanken.
6. Sørg for, at parkeringsbremsen er aktiveret.
7. Løft transporthjulene fri fra jorden, og sørg for, at de er låst sikkert på plads.

Kontrol af motoroliestanden

Kontroller motoroliestanden før hver brug eller dagligt. Se [Kontrol af motoroliestanden \(side 27\)](#) i [Vedligeholdelse \(side 23\)](#).

Kontrol af hydraulikvæskestanden

Kontroller hydraulikvæskestanden før hver brug eller dagligt. Se [Kontrol af hydraulikvæskestanden \(side 32\)](#) i [Vedligeholdelse \(side 23\)](#).

Kontrol af dæktrykket

Sørg for, at transportdækkene er pumpet op til 0,69 bar.

Opfyldning af brændstoftanken

- Du opnår de bedste resultater ved kun at bruge ren og frisk (højest 30 dage gammel) blyfri benzin med et oktantal på 87 eller højere ((R+M)/2-ratingmetode).
- Ethanol: Benzin med op til 10 % ethanol (gasohol) eller 15 % MTBE (metyl-tertiær-butylæter) pr. volumen accepteres. Ethanol og MTBE er ikke det samme. Benzin med 15 % ethanol (E15) pr. volumen godkendes ikke til brug. **Brug aldrig** benzin, der indeholder mere end 10 % ethanol pr. volumen, som f.eks. E15 (indeholder 15 % ethanol), E20 (indeholder 20 % ethanol) eller E85 (indeholder 85 % ethanol). Hvis der anvendes ikke-godkendt benzin, kan det medføre ydelsesproblemer og/eller beskadigelse af motoren, som muligvis ikke er dækket af garantien.
- **Anvend ikke** benzin, der indeholder metanol.
- **Opbevar ikke** brændstof i hverken brændstoftanken eller brændstofbeholdere hen over vinteren, medmindre du anvender en brændstofstabilisator.
- **Fyld ikke** olie i benzin.

⚠ ADVARSEL

Benzin er farligt eller dødbringende, hvis det indtages. Længere tids udsættelse for dampe kan forårsage alvorlige skader og sygdomme.

- Undgå længere tids indånding af dampe.
- Hold ansigtet væk fra spidsen af slangen og brændstoftanken eller stabilisatoråbningen.
- Undgå at få benzin i øjnene eller på huden.

⚠ FARE

Under visse forhold er benzin meget brandfarlig og yderst eksplosiv. En brand eller eksplosion forårsaget af benzin kan give dig eller andre forbrændinger samt medføre tingsskade.

- **Fyld tanken udendørs** i et åbent område, når motoren er kold. Tør eventuel spildt benzin op.
- **Fyld ikke brændstoftanken helt op.** Fyld benzin på brændstoftanken, indtil niveauet ligger 25 mm under kanten af tanken. Dette giver benzinen i brændstoftanken plads til at udvide sig.
- **Ryg aldrig**, når du håndterer benzin, og hold dig på afstand af åben ild eller steder, hvor benzindampe kan antændes af en gnist.
- **Opbevar benzin i en godkendt beholder og utilgængeligt for børn.** Køb ikke benzin til mere end 30 dages forbrug.
- **Anbring altid benzindunke på jorden et stykke fra køretøjet, før påfyldning påbegyndes.**
- **Fyld ikke benzindunke inde i et køretøj eller på en lastbil eller anhænger, da indvendige tæpper eller plastikforinger i lastbiler kan isolere dunken og forsinke tabet af eventuel statisk elektricitet.**
- **Når det er praktisk muligt, skal benzindrevent udstyr fjernes fra lastbilen eller anhængerens og fyldes op, mens hjulene står på jorden.** Hvis dette ikke er muligt, skal påfyldningen af udstyret finde sted på en lastbil eller anhænger med en løs dunk i stedet for direkte fra benzinstanderen.
- **Hvis det er nødvendigt at benytte benzinstanderen, skal spidsen af slangen hele tiden være i kontakt med kanten af åbningen i brændstoftanken eller -dunken, indtil påfyldningen er afsluttet.**

Brændstoftankens kapacitet: 3,6 l

1. Rengør området omkring brændstoftankens dæksel, og tag dækslet af tanken (Figur 14). Fyld brændstoftanken med blyfri benzin (mindst 87 oktan) til cirka 25 mm under kanten af tanken for at give brændstoffet plads til at udvide sig.

Vigtigt: Fyld ikke for meget på tanken. Hvis du fylder mere brændstof på end anbefalet, bryder motoren sammen pga. mætning i dampgenindvindingsanlægget, og motorens ydeevne forringes. Denne fejl er ikke dækket af garantien, og den kræver udskiftning af brændstofdækslet.

Vigtigt: Brug aldrig metanol, benzin, der indeholder metanol, benzin, der indeholder

mere end 10 % ethanol, benzintilsætningsstoffer, superbensin eller hvid gas, da dette kan medføre skader på brændstofssystemet. Bland ikke olie i benzinen.

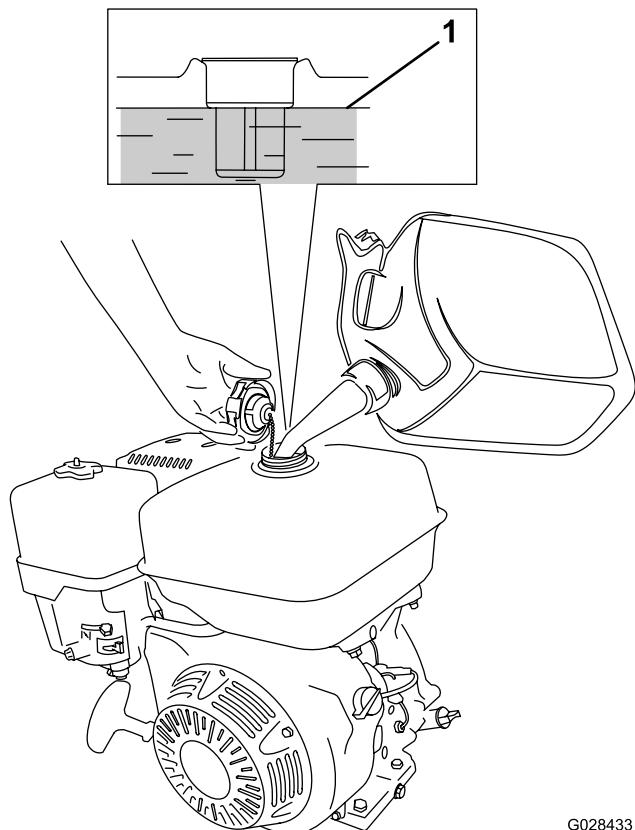

Figur 14

G028433

1. Maksimal brændstofstand
2. Monter dækslet til brændstoftanken, og tør eventuelt spildt benzin op.

Start og standsning af motoren

Bemærk: Du kan finde illustrationer og beskrivelser af de betjeningsanordninger, der er henvist til i dette afsnit, i afsnittet [Betjeningsanordninger \(side 15\)](#).

Start af motoren

Bemærk: Sørg for, at tændrørskablet er sluttet til tændrøret.

1. Kontroller, at parkeringsbremsen er aktiveret, og at driftspedalerne er i NEUTRAL position.
2. Drej tænd/sluk-kontakten til positionen ON (tændt).
3. Drej brændstofsafbryderventilen til den ÅBNE position.
4. Sæt chokerhåndtaget i positionen ON (tændt), når en kold motor startes.

Bemærk: Det er muligvis ikke nødvendigt at bruge choker, når du starter en varm motor.

5. Flyt gashåndtaget til positionen Fast (hurtig).
 6. Stå bagved maskinen, og træk tilbageslagsstarthåndtaget ud, indtil du opnår positiv indkobling. Træk derefter hårdt i det for at starte motoren.
- Vigtigt:** Træk ikke i startsnoren til dens yderste grænse, og slip ikke starthåndtaget, når snoren er trukket ud, da snoren kan knække, og tilbageslagsmekanismen kan blive beskadiget.
7. Når motoren er startet, skal chokerhåndtaget skubbes til positionen OFF (slukket).
 8. Flyt gashåndtaget til positionen FAST (hurtig) for at opnå den højeste tromleydelse.

Standning af motoren

1. Sæt driftspedalerne i NEUTRAL position igen, og aktiver parkeringsbremsen, når du er færdig med at bruge maskinen.
2. Lad motoren køre i tomgang i 10 til 20 sekunder.
3. Drej tænd/sluk-kontakten til positionen OFF (slukket).
4. Drej brændstofsafbryderventilen til den LUKKEDE position.

Kontrol af sikkerhedslåsesystemet

⚠ FORSIGTIG

Hvis kontakterne til sikkerhedslåsesystemet frakobles eller bliver beskadigede, kan maskinen fungere uventet og forårsage personskade.

- Pil ikke ved sikkerhedskontakterne.
- Kontroller dagligt, at sikkerhedskontakterne fungerer, og udskift eventuelle beskadigede kontakter, før du betjener maskinen.

Vigtigt: Hvis sikkerhedslåsesystemet ikke fungerer som beskrevet i det følgende, skal der straks tilkaldes en autoriseret Toro-forhandler for at reparere det.

1. Aktiver parkeringsbremsen, kontroller, at driftspedalerne er i NEUTRAL position, og start motoren.
2. Tag plads i sædet.
3. Tryk forsigtigt en driftspedal ned, imens parkeringsbremsen er aktiveret. Motoren skal stoppe efter ca. 1 sekund.
4. Rejs dig op, imens motoren kører, og parkeringsbremsen er deaktiveret, og bekræft, at motoren stopper efter 1 sekund.

Bemærk: Sikkerhedslåsesystemet er ligeledes beregnet til at standse motoren, hvis føreren rejser sig fra sædet, imens maskinen er i bevægelse.

Brug af bugsertrækkets lås

Kobling af maskinen til bugseringskøretøjet

Skub ned på bugsertrækkets låsegreb, mens du fører bugsertræksamlingen op på bugseringskøretøjets træk. Slip grebet, når bugsertrækket og bugsertræksamlingen er ud for hinanden (Figur 15).

Vigtigt: Kontroller, at grebet vender tilbage til positionen Op, og at bugsertrækket og bugsertræksamlingen er koblet sammen.

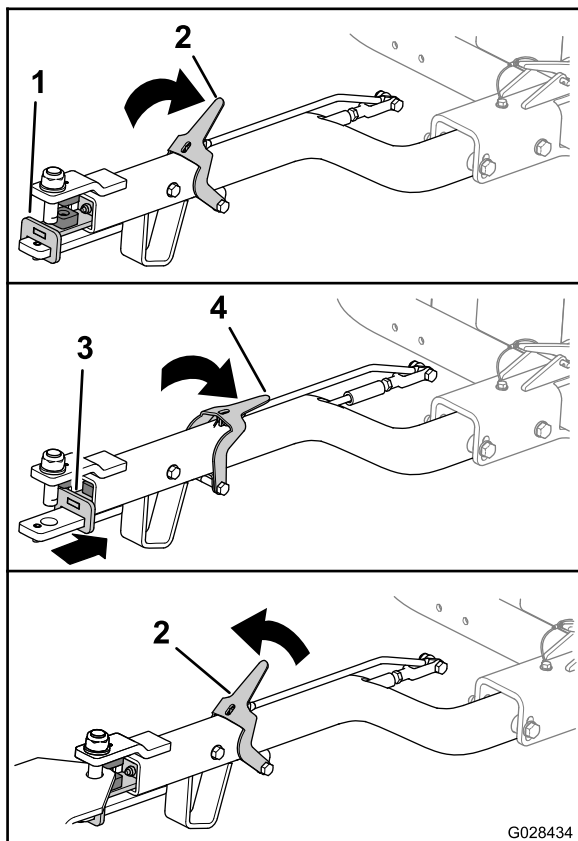

Figur 15

- | | |
|---------------------------------|----------------------------------|
| 1. Bugsertræksamling (fremad) | 3. Bugsertræksamling (baglæns) |
| 2. Bugsertrækkets låsegreb (op) | 4. Bugsertrækkets låsegreb (ned) |

Kobling af maskinen fra bugseringskøretøjet

Skub ned på bugsertrækkets lås, mens du tager bugsertræksamlingen af bugseringskøretøjets træk (Figur 15). Slip låsen, når trækket og bugsertræksamlingen er koblet fra hinanden.

Transport af maskinen

1. Kør maskinen til transportkøretøjet.
2. Aktiver parkeringsbremsen.
3. Flyt gashåndtaget til den langsomme position, og lad motoren køre i tomgang i 10 til 20 sekunder.
4. Drej tænd/sluk-kontakten til positionen OFF (slukket).
5. Drej brændstofsafbryderventilen til den LUKKEDE position.
6. Hæv maskinen op på transporthjulene på følgende måde:
 - A. Skub op på bugsertræksamlingen, indtil låsegrebet kommer fri af låsen i slæden (Figur 16).

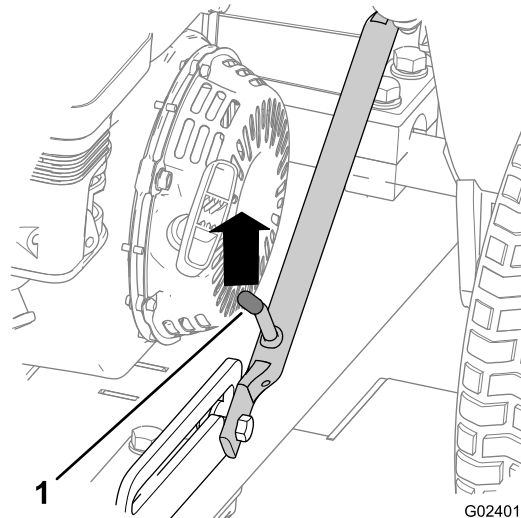

Figur 16

1. Låsegreb

- B. Løft låsegrebet, så det glider frit, og træk bugsertrækket ned.

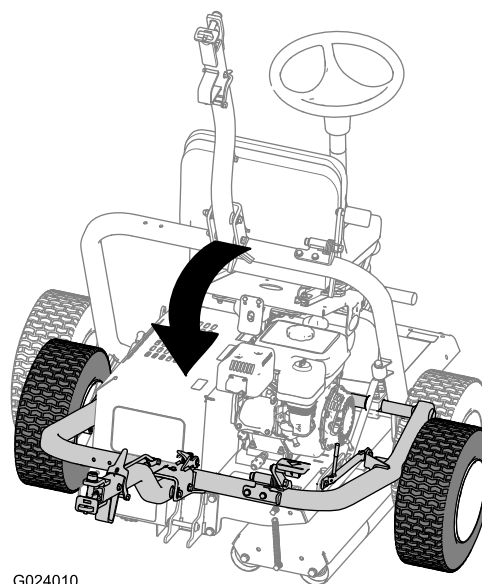

Figur 17

- C. Tråd på bugsertrækpedalen, indtil bugsertrækket låser på plads (Figur 18).

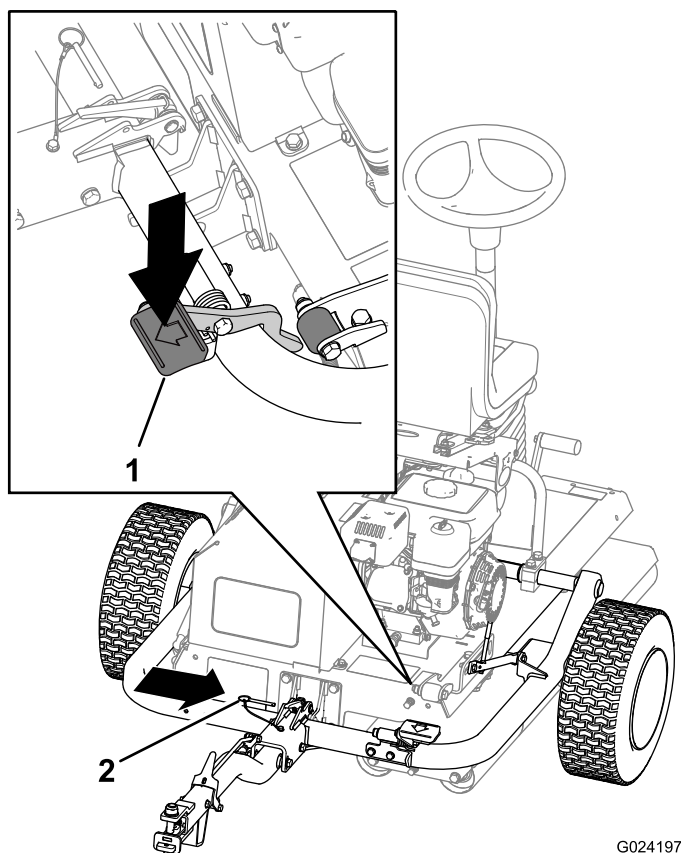

Figur 18

G024197

1. Bugsertrækpedal 2. Låsepind

- D. Før låsepinden ind (Figur 18).

7. Sænk maskinen på rullerne på følgende måde:

- A. Fjern låsepinden (Figur 19).

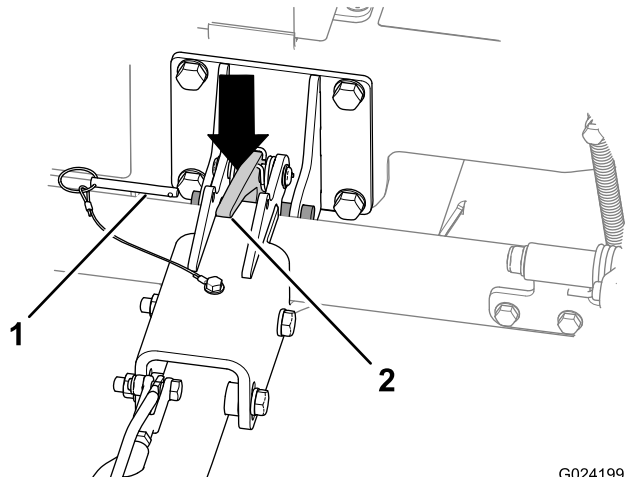

Figur 19

G024199

1. Låsepind 2. Bugsertrækkets lås

- B. Løft i bugsertrækket lidt for at tippe maskinen opad.

- C. Tryk ned på bugsertrækkets lås for at låse bugsertrækket op (Figur 19).

- D. Hæv bugsertrækket (Figur 20), indtil låsegrebet kommer i låsen i slæden (Figur 16).

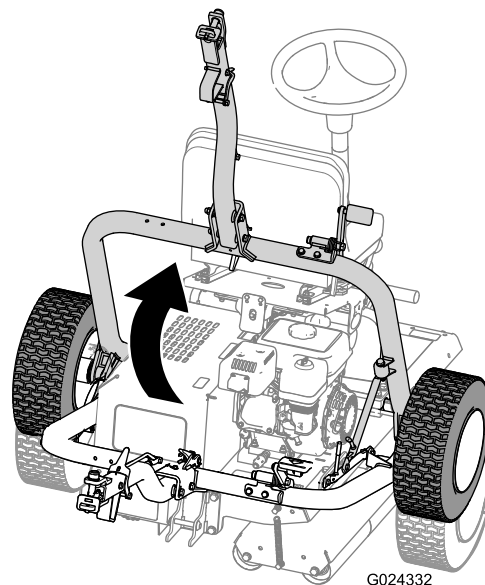

Figur 20

G024332

Sæt sikkerheden i højsædet

Læs alle sikkerhedsforskrifterne grundigt igennem, og gør dig bekendt med symbolerne i afsnittet om sikkerhed. Disse oplysninger kan hjælpe dig eller omkringstående personer med at undgå at komme til skade.

⚠ FORSIGTIG

Denne maskine afgiver støj, der kan medføre nedsat hørelse ved længere tids anvendelse.

Brug høreværn, når du betjener denne maskine.

Det anbefales at bruge beskyttelsesudstyr til øjne, ører, hænder, fødder og hoved.

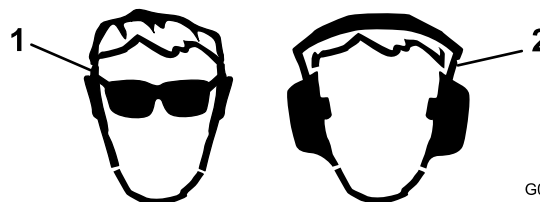

Figur 21

G009027

1. Anvend sikkerhedsbriller. 2. Bær høreværn.

Betjening af maskinen

1. Sørg for, at parkeringsbremsen er aktiveret.
2. Sæt dig i førersædet, og pas på, at du ikke berører driftspedalene, når du sætter dig ned.

3. Juster sædet og rattet, så de er behagelige for dig.
4. Deaktiver parkeringsbremsen.
5. Tag fat i rattet, og tryk langsomt enten venstre eller højre driftspedal ned med henholdsvis venstre eller højre fod, for at køre i den retning, du vil.

Bemærk: Jo hårdere, du trykker pedalen, jo hurtigere kører du i den pågældende retning.

6. Hvis du vil stoppe maskinen, skal du slippe fodpedalen, så standser maskinen.

Bemærk: Efterhånden som du bliver fortrolig med maskinen, finder du ud af, hvornår du skal slippe fodpedalen, som skal ske, inden du vil afslutte kørslen, idet maskinen fortsætter fremdriften i et kort stykke tid, efter at du har sluppet pedalen. Når maskinen stopper helt, skal du forsigtigt trykke den anden fodpedal ned ved returkørslen.

Bemærk: Tryk ikke fodpedalerne ned for hurtigt, da det kan medføre udskridning og opkradsning af plænen under drevrullen samt skader på drivsystemet. Du skal altid betjene fodpedalerne på en kontrolleret måde.

7. Drej rattet med uret for at dreje maskinen i fremadgående retning.

Drej rattet mod uret for at dreje maskinen i bagudgående retning.

Bemærk: Da retningen skifter i slutningen af hver kørsel, skal du øve dig med maskinen for at vænne dig til styringen.

Vigtigt: For at stoppe maskinen i et nødstilfælde skal du trykke den anden pedal i NEUTRAL position. Hvis du f.eks. har trykket den højre pedal ned og drejer mod højre, skal du trykke den venstre pedal i NEUTRAL position for at standse maskinen. Dette skal være en stabil, men ikke pludselig handling, da det kan medføre, at maskinen vælter mod siden.

8. Aktiver parkeringsbremsen.
9. Inden du stiger ned fra maskinen, skal du sørge for, at den er parkeret på en plan overflade.

Tip vedrørende betjening

- For at sikre tilstrækkelig traktion når du kører på skråninger, skal drevrullen vende nedad. I modsat fald kan det medføre beskadigelse af plænen.
- For at opnå den bedste tromleydelse, skal du jævnlige fjerne evt. ophobet græs fra tromlerne.

Vedligeholdelse

Skema over anbefalet vedligeholdelse

Vedligeholdelsesintervaller	Vedligeholdelsesprocedure
Efter de første 5 timer	<ul style="list-style-type: none">• Kontroller drivkædens spænding, og juster efter behov.• Kontroller, om der er løse møtrikker, bolte eller fittings, og tilspænd dem efter behov.
Efter de første 20 timer	<ul style="list-style-type: none">• Skift motorolien.• Skift hydraulikvæsken og -filteret.
Hver anvendelse eller dagligt	<ul style="list-style-type: none">• Kontrollér sikkerhedslåsesystemet.• Smør drevrullens lejer og lejerne i styrehovederne (smør straks efter vask).• Smør drejepunkterne.• Smør drivkæden.• Kontrollér motoroliestanden.• Kontroller luftfilteret.• Kontroller hydraulikvæskestanden.• Kontroller drivkædens spænding, og juster efter behov.• Kontroller, at parkeringsbremsen forhindrer maskinen i at rulle, når den er parkeret.• Kontroller, om der er løse møtrikker, bolte eller fittings, og tilspænd dem efter behov.• Kontroller, om der er brændstof i brændstoftanken.
Efter hver anvendelse	<ul style="list-style-type: none">• Fjern eventuel snavs på tromlen, særligt omkring motoren.
For hver 50 timer	<ul style="list-style-type: none">• Rens luftfilteret (oftere under støvede eller snavsede forhold).• Kontroller, at dæktrykket i transporthjulene er korrekt.
For hver 100 timer	<ul style="list-style-type: none">• Skift motorolien.• Kontroller/juster tændrøret.• Rengør bundfældningsskålen.
For hver 300 timer	<ul style="list-style-type: none">• Udskift papirindsatsen.• Udskift tændrøret.• Kontroller og juster ventilafstanden.
For hver 800 timer	<ul style="list-style-type: none">• Skift hydraulikvæsken og -filteret.
Før opbevaring	<ul style="list-style-type: none">• Maling af beskadigede overflader.
En gang om måneden	<ul style="list-style-type: none">• Kontroller, at dæktrykket i transporthjulene er korrekt.
Årlig	<ul style="list-style-type: none">• Kontroller hele maskinen, og sørg ligeledes for, at alle møtrikker og bolte er tilspændte.

Vigtigt: Se betjeningsvejledningen til motoren for at få oplysninger om yderligere vedligeholdelsesprocedurer.

▲ ADVARSEL

Hvis du ikke er forsigtig med farlige stoffer, kan de medføre alvorlig personskade.

- Læs mærkater og vejledninger for de materialer, du anvender.
- Bær de påkrævede personlige værnemidler, og vær forsigtig, når du anvender farlige stoffer.

Følgende væsker er identificeret som farlige:

Stoffer	Vurderet risiko
Benzin	Lav
Smøreolie	Lav
Hydraulikvæske	Lav
Fedt	Lav

- Ved brug af de ovenstående væsker anbefales det at bære ansigtsmaske og handsker og udvise forsigtighed, så spild undgås.
- Undgå kontakt med huden, og vask spildte væsker af med sæbe og vand.
- Undgå kontakt med øjnene. Vask med rindende vand, og søg lægehjælp, hvis symptomerne vedvarer.
- Undgå indtagelse. Søg lægehjælp, hvis dette sker.
- Pas på væsker under højtryk, der slipper ud fra huller, revnede forbindelser osv. Væsker under højtryk kan trænge ind i huden. Søg straks lægehjælp, hvis der sprøjtes væske på huden.
- Brug altid et stykke pap eller papir, når du søger efter lækager.
- Det må ikke være muligt for affaldsprodukter at forurene overfladevand, afløb eller kloaksystemer.

Vigtigt: Beskyt miljøet. Bortskaf farlige stoffer korrekt. Når farlige affaldsprodukter skal bortskaffes, bringes de til en autoriseret losseplads.

Bemærkninger om problemområder

Eftersyn foretaget af:		
Punkt	Dato	Oplysninger
1		
2		
3		
4		
5		
6		
7		
8		

Vigtigt: Se betjeningsvejledningen til motoren for at få oplysninger om yderligere vedligeholdelsesprocedurer.

Kontrolliste for daglig vedligeholdelse

Kopier denne side til daglig brug.

Vedligeholdelsespunkter	I ugen:						
	Man.	Tirs.	Ons.	Tors.	Fre.	Lør.	Søn.
Kontroller, at omdrejningssammenføjningerne virker.							
Kontroller brændstofstanden.							
Kontroller motoroliestanden.							
Kontroller hydraulikvæskestanden.							
Kontroller luftfilteret.							
Kontroller sikkerhedslåsesystemet.							
Rengør motorens køleribber.							
Kontroller for usædvanlige motorlyde.							
Kontroller slangerne for skader.							
Kontroller for væskelækager.							
Smør alle smørenipler, drejepunkter og drivkæden.							
Kontroller dæktrykket.							
Reparer beskadiget maling.							

Tiltag forud for vedligeholdelse

Udførelsen af visse vedligeholdelses-, justerings- eller reparationshandlinger afgøres af ejerens faciliteter.

Undgå at vippe maskinen for meget. Hvis maskinen vipper, er der en risiko for, at motorolien kan trænge ind i motorens cylindertopstykke, og der kan lække hydraulikvæske fra oliedækslet, der sidder øverst på tanken. Disse lækager kan resultere i omfattende reparationer af maskinen. Derfor skal du ikke vippe maskinen, med mindre det er absolut nødvendigt. Hvis du skal udføre eftersyn under skjoldet, skal du løfte maskinen med et hejseapparat eller en lille kran.

Vigtigt: Fastgørelsesanordningerne på dækslet til denne maskine er designet til at blive på dækslet, når det fjernes. Løsn alle fastgørelsesanordningerne på dækslet et par omgange, så dækslet sidder løst, men ikke falder af, og start derefter forfra, og løsn dem, indtil dækslet kan komme af. På denne måde kommer du ikke til at trække boltene fri af holderne.

Afmontering af dækslet

1. Afmonter de 2 skruer, der fastgør dækslet til monteringspanelet.

Bemærk: Skruerne forbliver på dækslet.

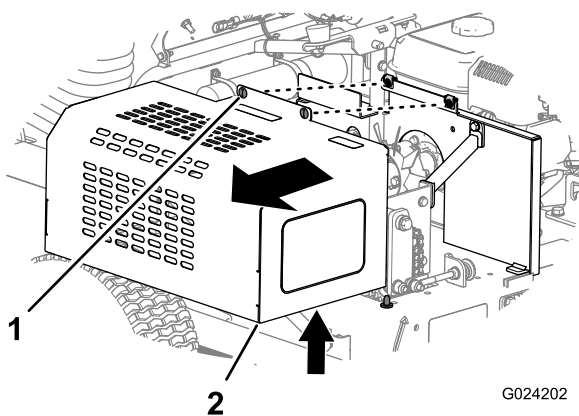

Figur 22

1. Skruer (2)
2. Dæksel

2. Træk dækslet op og væk fra monteringspanelet.

Smøring

Smøring af drevrullens lejer og styrehovederne

Eftersynsinterval: Hver anvendelse eller dagligt (smør straks efter vask).

Fedttype: Litiumbaseret universalfedt

1. Tør alle områderne rene, så der ikke kan komme fremmedlegemer ind i lejet eller bøsningen.
2. Pump fedt ind i områderne som vist i Figur 23 og Figur 24.

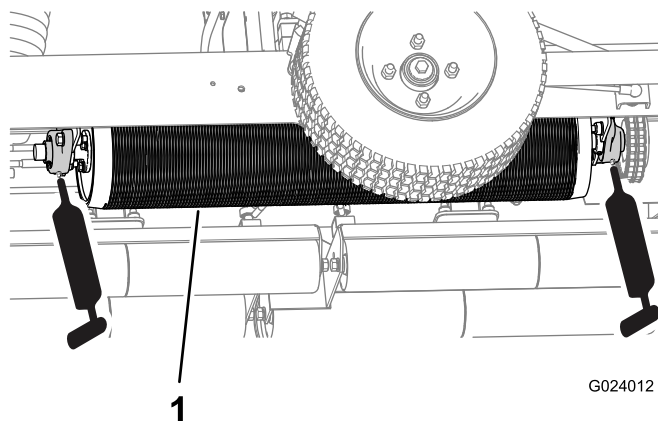

Figur 23

1. Drevrulle

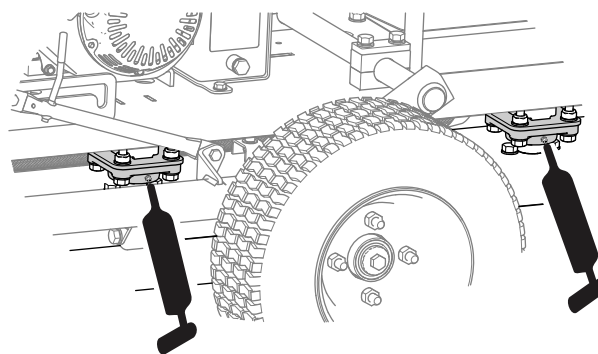

Figur 24

3. Tør overskydende smørefedt op.

Vigtigt: Efter smøring skal du kort køre maskinen af plænen for at sprede overskydende smøremiddel, så plænen ikke beskadiges.

Smøring af leds drejepunkter

Eftersynsinterval: Hver anvendelse eller dagligt

Påfør nogle få dråber SAE 30-motorolie, eller spray smøremiddel på alle drejepunkter efter rengøring.

Vigtigt: Efter smøring skal du kort køre maskinen af plænen for at sprede overskydende smøremiddel, så plænen ikke beskadiges.

Smøring af drivkæden

Eftersynsinterval: Hver anvendelse eller dagligt

Vigtigt: Smør drivkæden let med Dri Slide®-universalsmøremiddel eller et tilsvarende smøremiddel efter hver 8 driftstimer eller dagligt (alt efter hvad der indtræffer først).

Kæder og kædehjul er vedligeholdelseskomponenter, der ikke er dækket af garantien.

Motorvedligeholdelse

Motorolie

Krumtaphusets kapacitet: 0,60 l

Type: API-serviceklassifikation SL, SM, SN eller højere

Viskositet: Skal vælges i henhold til den omgivende temperatur. Se [Figur 25](#).

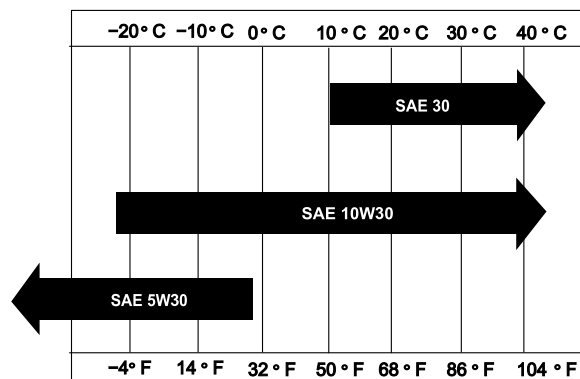

g018667

Figur 25

Kontrol af motoroliestanden

Eftersynsinterval: Hver anvendelse eller dagligt—Kontrollér motoroliestanden.

Bemærk: Det bedste tidspunkt at kontrollere motorolien på er, når motoren er kold, og inden den startes første gang på en dag. Hvis motoren allerede har kørt, skal olien drænes tilbage i sumpen ca. 10 minutter før, der udføres kontrol.

1. Placer maskinen på en plan overflade, så motoren står plant.
2. Stop motoren, vent på, at den køler af, og rengør området omkring oliepåfyldningsdækslet/målepinden ([Figur 26](#)).

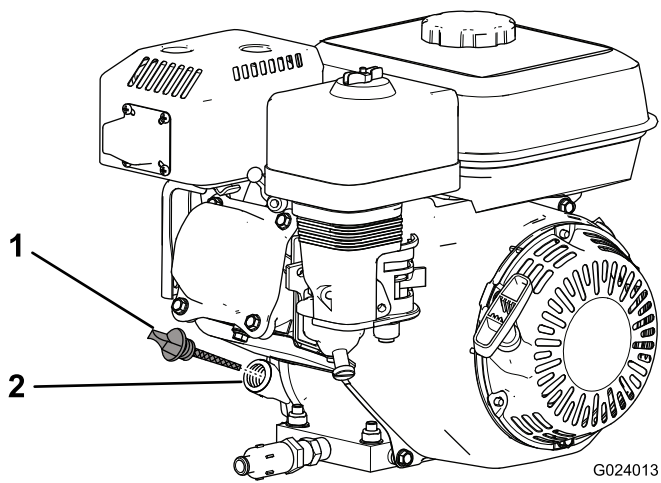

Figur 26

1. Oliepåfyldningsdæksel/målepind Påfyldningshul

3. Fjern oliepåfyldningsdækslet/målepinden ved at dreje mod uret.
4. Tør oliepåfyldningsdækslet/målepinden af, og sæt det/den i påfyldningshullet.

Bemærk: Skru ikke målepinden fast i hullet.

5. Fjern målepinden, og kontroller oliestanden.

Bemærk: Hvis oliestanden er tæt på eller under mærket for minimal oliestand på målepinden, skal der påfyldes så meget olie, at oliestanden stiger til mærket for maksimal oliestand (nederste kant af oliepåfyldningshullet). Se (Figur 27). Kontroller oliestanden igen. Fyld ikke for meget på krumtaphuset.

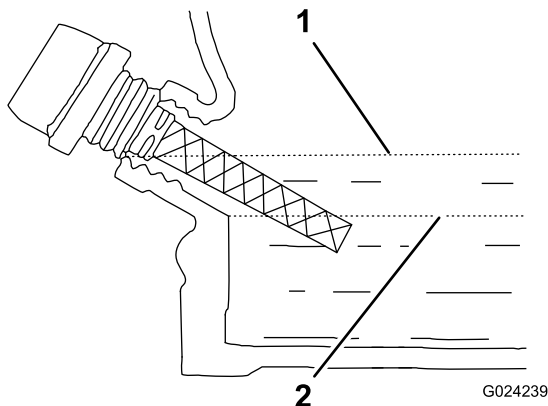

Figur 27

1. Maksimal oliestand 2. Minimal oliestand

6. Sæt oliepåfyldningsdækslet/målepinden på igen, og tør spildt olie op.

Bemærk: Hvis motoren kører, mens oliestanden er ved den nedre grænse, kan det medføre, at motoren lukker ned i situationer, hvor maskinen skifter retning på en skråning.

Skift af motorolien

Eftersynsinterval: Efter de første 20 timer—Skift motorolien.

For hver 100 timer—Skift motorolien.

1. Start motoren, og lad den køre i nogle få minutter for at varme olien op. Stop derefter motoren.
2. Hæv maskinen op på transporthjulene.
3. Vip maskinen, så maskinens motorende er tættere på jorden, og understøt den anden ende, så den holdes i denne position.
4. Monter dræningsslangen på dræningsventilen til motorolie (Figur 28).
5. Placer slangens anden ende i en passende beholder til olie (Figur 28).

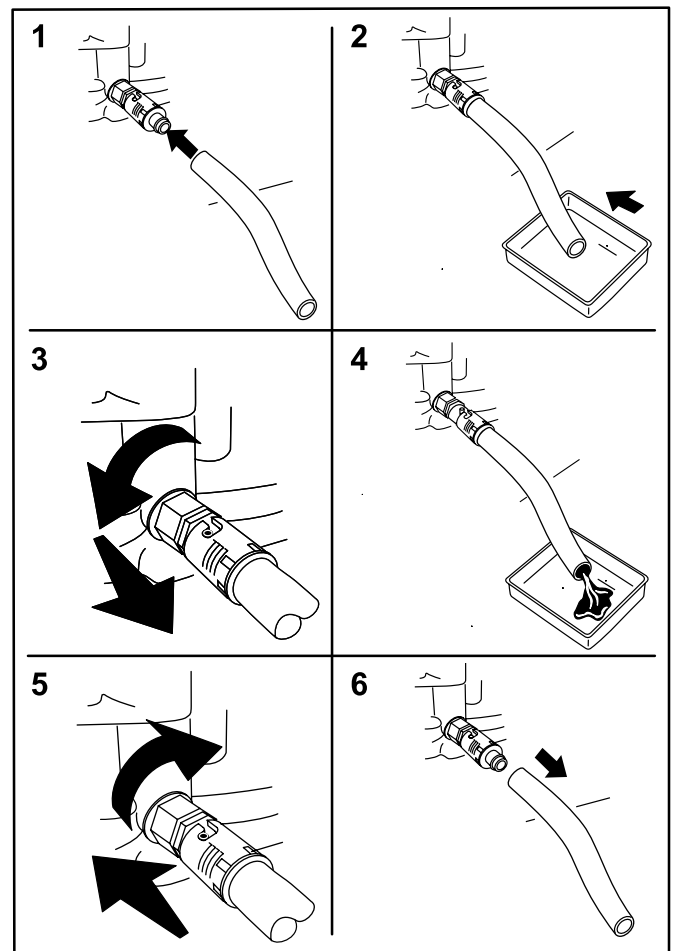

Figur 28

6. Drej oliedræningsventilen 1/4 omgang mod uret for at starte oliedræningen (Figur 28).
7. Når al olien er drænet, skal du dreje oliedræningsventilen 1/4 omgang med uret for at lukke ventilen (Figur 28).
8. Tag dræningsslangen af, og tør eventuelt spildt olie op.
9. Fyld krumtaphuset med den angivne olie. Se [Motorolie \(side 27\)](#).

- Olien skal bortskaffes på forsvarlig vis. Det kan genbruges i overensstemmelse med gældende retningslinjer.

Serviceeftersyn af luftfilteret

Eftersynsinterval: Hver anvendelse eller dagligt—Kontroller luftfilteret.

For hver 50 timer—Rens luftfilteret (oftere under støvede eller snavsedede forhold).

For hver 300 timer—Udskift papirindsatsen.

- Kobl tændrørskablet fra tændrøret.
- Afmonter vingemøtrikken, som fastgør luftfilterdækslet på luftfilteret, og afmonter dækslet (Figur 29).

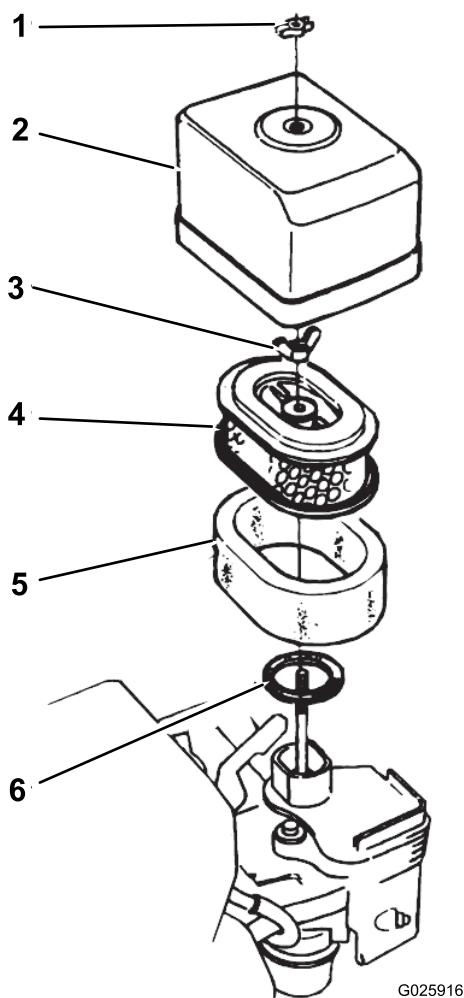

Figur 29

- | | |
|---------------------|-----------------|
| 1. Vingemøtrik | 4. Papirindsats |
| 2. Luftfilterdæksel | 5. Skumindsats |
| 3. Vingemøtrik | 6. Pakning |

- Rengør dækslet grundigt.
- Fjern vingemøtrikken fra luftfilteret, og fjern filteret (Figur 29).

- Fjern skumfilteret fra papirfilteret (Figur 29).
- Efterse begge luftfilterindsatser, og udskift dem, hvis de er beskadiget.

Bemærk: Udskift altid papirluftfilterets indsats ved det planlagte interval.

- Rengør skumindsatsen på følgende måde:
 - Vask skumindsatsen i en opløsning af flydende sæbe og varmt vand.

Bemærk: Tryk den sammen for at fjerne snavset, men du må ikke vride den, idet du derved risikerer at rive den i stykker.
 - Tør den ved at pakke den ind i en ren klud.

Bemærk: Klem kluden med skumindsatsen, så den tørrer, men du må ikke vride den, idet der er risiko for, at skummet rives i stykker.
 - Gennemvæd indsatsen med ren motorolie.

Bemærk: Tryk indsatsen sammen for at fjerne overskydende olie og fordele olien jævnt. Skumindsatsen skal være fugtig med olie.

- Rengør papirindsatsen ved at banke filteret flere gange mod en hård overflade, så snavset fjernes.

Bemærk: Børst aldrig snavset af indsatsen, og brug ikke trykluft til at fjerne snavs. Børstning tvinger snavs ind i fibrene, og trykluft beskadiger papirindsatsen.

- Monter skumindsatsen, papirindsatsen og luftfilterdækslet igen.

Vigtigt: Betjen aldrig motoren uden luftfilterindsatser, da dette sandsynligvis vil medføre ekstrem motorslitage og beskadigelse.

Serviceeftersyn af tændrøret

Eftersynsinterval: For hver 100 timer—Kontroller/juster tændrøret.

For hver 300 timer—Udskift tændrøret.

Type: NGK BPR6ES-tændrør eller tilsvarende.

Afstand: 0,70 til 0,80 mm. Se Figur 31

- Kobl tændrørskablet fra tændrøret (Figur 30).

for meget, kan det beskadige gevindene i cylindertopstykket.

6. Sæt tændrørskabet til tændrøret.

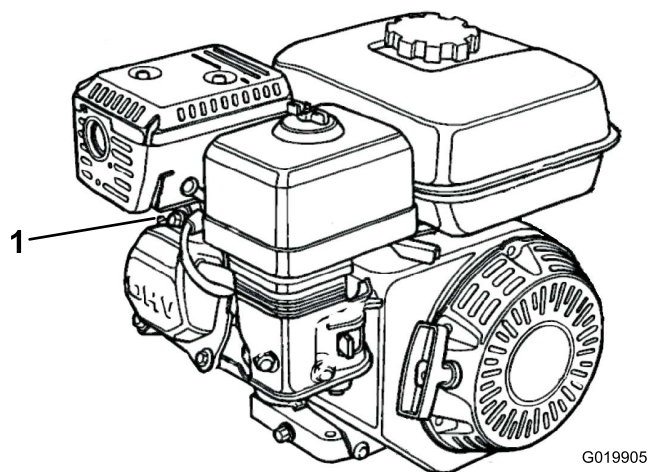

G019905

Figur 30

1. Tændrørskabel

2. Rengør området omkring tændrøret, og fjern tændrøret fra topstykket.

Vigtigt: Udskift tændrøret, hvis det er revnet, beskadiget eller snavset. Elektroderne må ikke sandblæses, skræbes eller renses, da motoren kan påføres skade af partikler, som trænger ind i cylinderen.

3. Indstil afstanden til 0,70 til 0,80 mm (Figur 31).

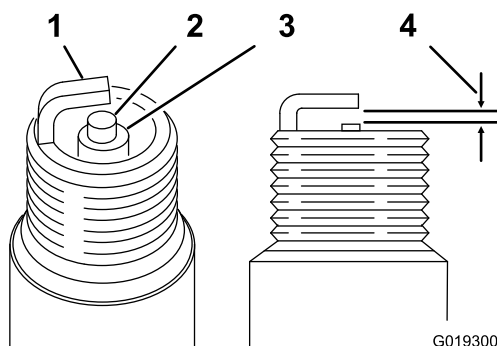

G019300

Figur 31

- | | |
|--------------------|---------------------|
| 1. Sideelektrode | 3. Isolator |
| 2. Midterelektrode | 4. 0,70 til 0,80 mm |

4. Monter tændrøret med korrekt mellemrum manuelt for at undgå, at gevindet ødelægges.
5. Når tændrøret er monteret, skal det tilspændes med en tændrørsnøgle for at presse tætningskiven sammen.
 - Ved montering af et nyt tændrør skal det tilspændes med 1/2 omgang, efter at tændrøret har sat sig, for at presse skiven sammen.
 - Ved montering af det gamle tændrør skal det tilspændes 1/8-1/4 omgang, efter at tændrøret har sat sig, for at presse skiven sammen.

Bemærk: Et løst tændrør kan overophedes og beskadige motoren. Hvis tændrøret strammes

Vedligeholdelse af brændstofsyst^{em}

Rengøring af bundfældnings-skålen

Eftersynsinterval: For hver 100 timer—Rengør bundfældningsskålen.

FARE

Under visse forhold er benzin meget brandfarlig og yderst eksplosiv. En brand eller eksplosion forårsaget af benzin kan give dig eller andre forbrændinger samt medføre tingsskade.

- Fyld tanken udendørs i et åbent område, når motoren er kold. Tør eventuel spildt benzin op.
- Fyld ikke brændstoftanken helt op. Fyld benzin på brændstoftanken, indtil niveauet ligger 25 mm under kanten af tanken. Dette giver benzinen i brændstoftanken plads til at udvide sig.
- Ryg aldrig, når du håndterer benzin, og hold dig på afstand af åben ild eller steder, hvor benzindampe kan antændes af en gnist.
- Opbevar benzin i en godkendt beholder og utilgængeligt for børn. Køb ikke benzin til mere end 30 dages forbrug.
- Anbring altid benzindunke på jorden et stykke fra køretøjet, før påfyldning påbegyndes.
- Fyld ikke benzindunke inde i et køretøj eller på en lastbil eller anhænger, da indvendige tæpper eller plastikforinger i lastbiler kan isolere dunken og forsinke tabet af eventuel statisk elektricitet.
- Når det er praktisk muligt, skal benzindrevet udstyr fjernes fra lastbilen eller anhænger og fyldes op, mens hjulene står på jorden. Hvis dette ikke er muligt, skal påfyldningen af udstyret finde sted på en lastbil eller anhænger med en løs dunk i stedet for direkte fra benzinstanderen.
- Hvis det er nødvendigt at benytte benzinstanderen, skal spidsen af slangen hele tiden være i kontakt med kanten af åbningen i brændstoftanken eller -dunken, indtil påfyldningen er afsluttet.

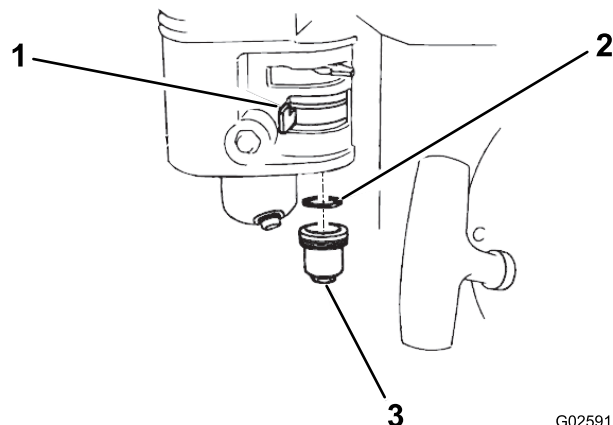

Figur 32

G025917

1. Afbryderventil
2. O-ring
3. Bundfældningsskål

2. Vask bundfældningsskålen og o-ringen i ikke-brændbart opløsningsmiddel, og tør dem grundigt.
3. Anbring o-ringen i brændstofventilen, og monter bundfældningsskålen. Spænd bundfældningsskålen sikkert fast.

1. Flyt brændstofventilen til positionen Off (slukket), og fjern derefter bundfældningsskålen til brændstof og o-ringen (Figur 32).

Vedligeholdelse af drivsystem

Serviceeftersyn af hydraulikvæsken

Hydrauliksystemet fyldes på fabrikken med hydraulikvæske af høj kvalitet. **Kontroller hydraulikvæskestanden, før motoren startes første gang, og derefter dagligt.**

Bemærk: Stop motoren for at tage trykket af systemet, inden du arbejder på nogen dele af det hydrauliske drivsystem. Før motoren startes efter vedligeholdelse af hydrauliksystemet, og før hydraulikrørerne sættes under tryk, skal du kontrollere alle slanger og forbindelser for skader og sikre, at de er stramme. Udskift evt. beskadigede slanger, og stram om nødvendigt løse koblinger.

Før betjeningen af maskinen påbegyndes hver dag, skal hydraulikvæskestanden tjekkes i kontrolglasset på siden af hydraulikvæskebeholderen.

Bemærk: Væskestanden skal være midt på glasset. Hvis den ikke er det, skal du fylde hydraulikvæske på, indtil den er.

Anbefalet hydraulikvæske: Toro Premium All Season Hydraulic Fluid (Fås i spande med 19 l eller tromler med 208 l. Læs reservedelskataloget, eller kontakt din autoriserede Toro-forhandler, hvis du har brug for reservedelsnumre).

Alternative væsker: Såfremt Toro-væsken ikke kan fås, kan man anvende andre **gængse, mineraloliebaserede** væsker, forudsat at de overholder alle følgende materialeegenskaber og branchespecifikationer. Spørg din olieleverandør, om olien overholder specifikationerne.

Bemærk: Toro påtager sig intet ansvar for skader forårsaget af forkerte erstatningsprodukter. Brug derfor kun produkter fra producenter med et godt omdømme, som står bag deres anbefaling.

Slidhæmmende Multigrade-hydraulikvæske med højt viskositetsindeks/lavt flydepunkt, ISO VG 46	
Materialeegenskaber:	
Viskositet, ASTM D445	cSt ved 40 °C: 44 til 48 cSt ved 100 °C: 7,9 til 9,1
Viskositetsindeks ASTM D2270	140 eller højere
Flydepunkt, ASTM D97	-37 °C til -45 °C
FZG, belastningstrin	11 eller højere
Vandindhold (ny væske):	500 ppm (maksimum)
Branchespecifikationer:	
Vickers I-286-S, Vickers M-2950-S, Denison HF-0, Vickers 35 VQ 25 (Eaton ATS373-C)	

De rette hydraulikvæsker skal angives for mobile maskiner (dvs. maskiner, der ikke bruges i industrielle anlæg), multivægttype, med slidbeskyttende ZnDTP- eller ZDDP-tilsætningsstoffer (ikke en askefri væsketype).

Bemærk: Mange hydraulikvæsker er næsten farveløse, og det kan derfor være svært at få øje på lækager. Der kan fås et rødt tilsætningsstof til hydraulikvæsken i flasker med 20 ml. En flaske er nok til 15 til 22 l hydraulikvæske. Bestil delnr. 44-2500 hos din autoriserede Toro-forhandler.

Kontrol af hydraulikvæskestanden

Eftersynsinterval: Hver anvendelse eller dagligt

1. Parker maskinen på en plan overflade.
2. Træk sædelåsen tilbage, og vip sædet frem (Figur 33).

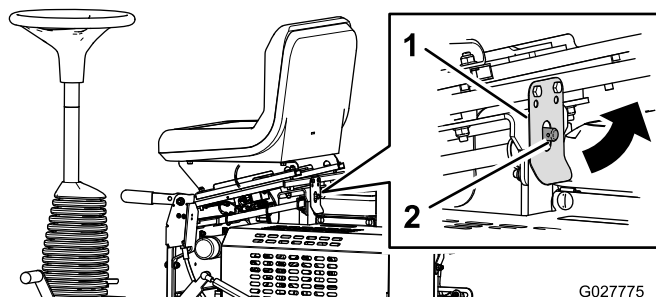

Figur 33

1. Sædelås
2. Låsestift

3. Find kontrolglasset (Figur 34) på siden af hydraulikvæskebeholderen.

Bemærk: Væskestanden er korrekt, når den er i midten af glasset.

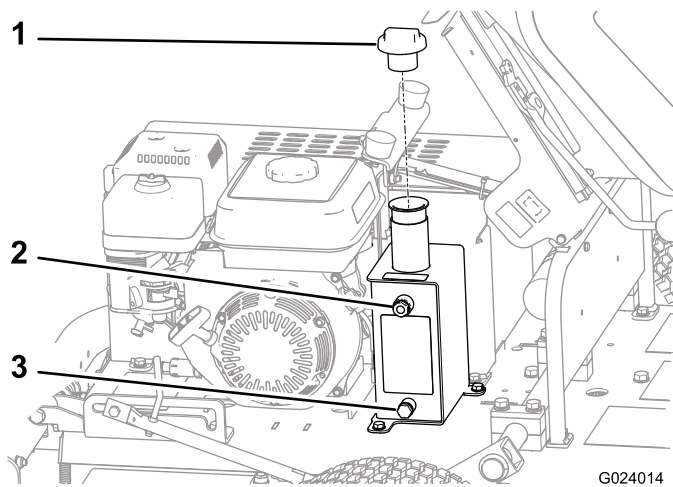

Figur 34

G024014

1. Tankdæksel
2. Kontrolglas
3. Tankdræning

4. Hvis standen er lav, skal du tage hættten af toppen af tanken (Figur 34), og påfylde tilstrækkelig væske til at hæve den til det korrekte niveau på glasset.
5. Monter tankhætten.
6. Tør eventuelt spildt væske op.
7. Sænk og fastlås sædet.

Udskiftning af hydraulikvæsken og -filteret

Eftersynsinterval: Efter de første 20 timer—Skift hydraulikvæsken og -filteret.

For hver 800 timer/Hvert 2. år (alt efter hvad der indtræffer først)—Skift hydraulikvæsken og -filteret.

Vigtigt: Brug kun Toro Premium All Season-hydraulikvæske (ISO VG 46) eller en tilsvarende væske. Andre væsker kan beskadige systemet.

1. Anbring en dræningsbakke under hydrauliktankens aftapningsprop. (Figur 34).
2. Fjern aftapningsproppen fra siden af tanken (Figur 34).
3. Når al væsken er aftappet, sættes aftapningsproppen på plads igen.
4. Rengør det område, hvor filteret monteres.
5. Anbring en drænbakke under filteret, og afmonter filteret (Figur 35).

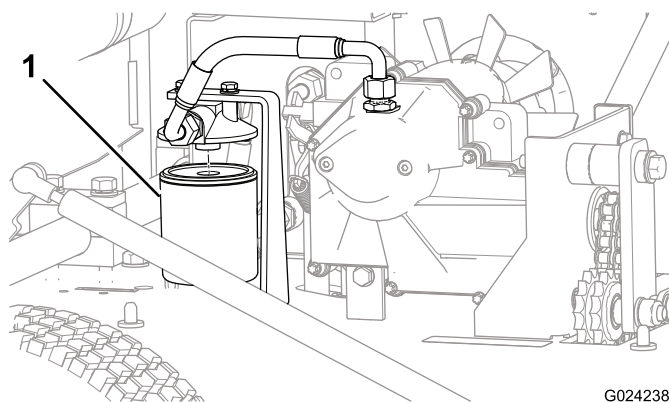

Figur 35

G024238

1. Væskefilter

6. Fyld erstatningsfilteret med en egnet hydraulikvæske.
7. Smør forseglingspakningen, og monter filteret med hånden, indtil pakningen er i berøring med filterhovedet. Stram dernæst endnu 3/4 omgang.

Bemærk: Filteret skulle nu være forseglet.

8. Fjern dækslet til væsketanken (Figur 34).
9. Fyld en egnet væske på tanken. Se [Kontrol af hydraulikvæskestanden](#) (side 17).
10. Monter tankhætten.
11. Tør eventuelt spildt væske op.
12. Start maskinen, og kød den i lav tomgang i 3 til 5 minutter for at cirkulere olien og fjerne luft, som er fanget i systemet.
13. Sluk motoren, kontroller hydraulikvæskestanden, og tilsæt om nødvendig mere væske.
14. Sænk og fastlås sædet.
15. Væsken og filteret skal bortskaffes på forsvarlig vis. Genbrug den i henhold til gældende retningslinjer.

Kontrol og justering af drivkædens spænding

Eftersynsinterval: Efter de første 5 timer—Kontroller drivkædens spænding, og juster efter behov.

Hver anvendelse eller dagligt—Kontroller drivkædens spænding, og juster efter behov.

Vigtigt: Kæder og kædehjul er vedligeholdelseskomponenter, der ikke er dækket af garantien.

Drivkædens afbøjning: 5 til 8 mm

Vigtigt: Kontroller drivkædens spænding for hver 8 driftstimer eller dagligt (alt efter hvad der indtræffer først). Hvis kæden ikke længere kan spændes i henhold til afbøjningsspecifikationen, skal den udskiftes. Drivkæden udsættes for regelmæssigt slid og skal udskiftes med jævne mellemrum.

Bemærk: Drivkæden har overskredet sin levetid (er slidt), når en retningsændring med maskinen får kæden til at dreje i små ryk med korrekt kædespænding, eller når strammeenheden er justeret korrekt, men kæden alligevel kommer i berøring med sig selv.

Drivkæden sidder under dækslet og tilspændes af styreremskivens kædehjul, som er monteret på en styrearm. Du kan spænde denne arm yderligere, hvis kæden har strukket sig.

1. Fjern dækslet, og læg det til side. Se [Afmontering af dækslet \(side 26\)](#).
2. Indstil spændingen på drivkæden på følgende måde:
 - Løsn spændstangens kontramøtrik ([Figur 36](#)).
 - Løsn eller stram tilspændingsmøtrikken, indtil afstanden mellem afstandsbojsningen og det faste beslag er på 19 mm. Se [Figur 36](#).

Bemærk: Afstanden på 19 mm måles kun, når kontramøtrikken er løs. Målingen er mindre, når tilspændingsmøtrikken er stram.

- Stram kontramøtrikken med hånden mod det faste beslag.
- Hold kontramøtrikken stille, og stram tilspændingsmøtrikken for at fastlåse justeringen.

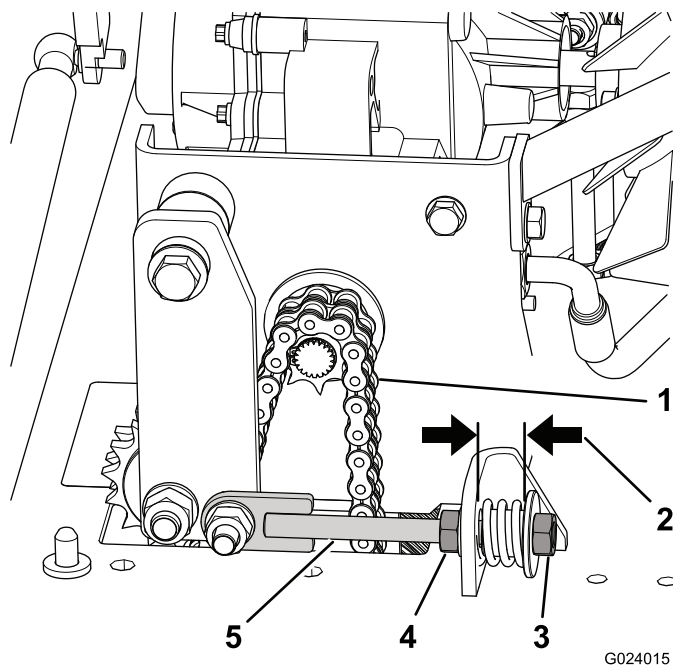

Figur 36

1. Kæde
2. 19 mm når kontramøtrikken er løs
3. Tilspændingsmøtrik
4. Kontramøtrik
5. Spændstang

Vedligeholdelse af bremsen

Kontrol og justering af parkeringsbremsen

Eftersynsinterval: Hver anvendelse eller dagligt

Kontroller, at parkeringsbremsen forhindrer maskinen i at rulle, når den er parkeret.

Juster parkeringsbremsen som følger:

- Tilspænd bremsens låsemøtrik for at øge bremskraften ([Figur 37](#)).
- Løsn bremsens låsemøtrik for at mindske bremskraften ([Figur 37](#)).

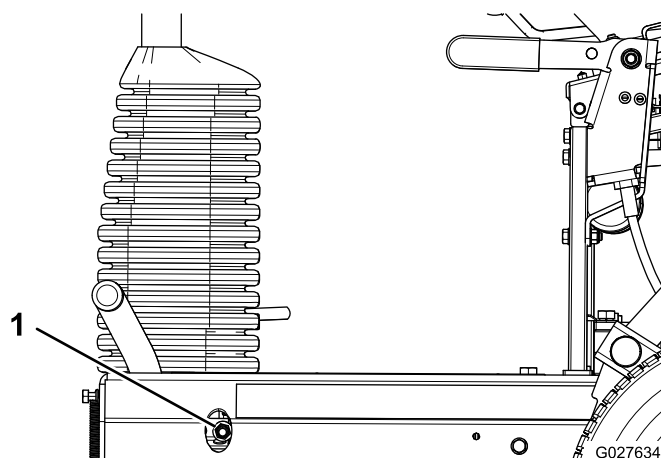

Figur 37

1. Bremsens låsemøtrik

Bemærk: Sørg for, at bremsen deaktiveres helt, når bremsehåndtaget er i deaktiveret position.

3. Monter dækslet.

Opbevaring

1. Græs og snavs fjernes fra alle maskinens ydre dele, særligt tromlerne og motoren. Fjern snavs og avner fra ydersiden af ribberne på motorens cylinderhoved og blæserhuset.

Vigtigt: Du kan vaske maskinen med et mildt rengøringsmiddel og vand. Udsæt ikke maskinen for højtryksrensning. Undgå overdreven brug af vand, særligt nær motoren.

2. Ved længere tids opbevaring af maskinen (mere end 90 dage) skal brændstoffet i tanken tilsættes brændstofstabilisator.
 - A. Lad motoren køre for at fordele brændstoffet, der er tilsat stabilisator, i brændstofsyste­met (5 minutter).
 - B. Du kan enten standse motoren, lade den køle af og dræne brændstoftanken eller lade motoren køre, til den standser.
 - C. Start motoren igen, og lad den køre, indtil den stopper. Gentag processen med chokeren aktiveret, indtil motoren ikke kan startes igen.
 - D. Brændstoffet skal bortskaffes på forsvarlig vis. Genbrug den i henhold til gældende retningslinjer.
3. Kontroller og stram alle bolte, møtrikker og skruer. Reparer eller udskift alle slidte og beskadigede dele.
4. Mal alle ridsede eller blotlagte metaloverflader. Maling kan købes hos en autoriseret forhandler.
5. Opbevar maskinen i en ren, tør garage eller på et passende sted. Tildæk maskinen for at beskytte den og holde den ren.

Bemærkninger:

Bemærkninger:

Bemærkninger:

International forhandlerliste

Forhandler:	Land:	Tlf.:	Forhandler:	Land:	Tlf.:
Agrolanc Kft	Ungarn	36 27 539 640	Maquiver S.A.	Colombia	57 1 236 4079
Balama Prima Engineering Equip.	Hongkong	852 2155 2163	Maruyama Mfg. Co. Inc.	Japan	81 3 3252 2285
B-Ray Corporation	Korea	82 32 551 2076	Mountfield a.s.	Tjekkiet	420 255 704 220
Casco Sales Company	Puerto Rico	787 788 8383	Mountfield a.s.	Slovakiet	420 255 704 220
Ceres S.A.	Costa Rica	506 239 1138	Munditol S.A.	Argentina	54 11 4 821 9999
CSSC Turf Equipment (pvt) Ltd.	Sri Lanka	94 11 2746100	Norma Garden	Rusland	7 495 411 61 20
Cyril Johnston & Co.	Nordirland	44 2890 813 121	Oslinger Turf Equipment SA	Ecuador	593 4 239 6970
Cyril Johnston & Co.	Irland	44 2890 813 121	Oy Hako Ground and Garden Ab	Finland	358 987 00733
Equiver	Mexico	52 55 539 95444	Parkland Products Ltd.	New Zealand	64 3 34 93760
Femco S.A.	Guatemala	502 442 3277	Perfetto	Polen	48 61 8 208 416
ForGarder OU	Estland	372 384 6060	Pratoverde SRL.	Italien	39 049 9128 128
G.Y.K. Company Ltd.	Japan	81 726 325 861	Prochaska & Cie	Østrig	43 1 278 5100
Geomechaniki of Athens	Grækenland	30 10 935 0054	RT Cohen 2004 Ltd.	Israel	972 986 17979
Golf international Turizm	Tyrkiet	90 216 336 5993	Riversa	Spanien	34 9 52 83 7500
Guandong Golden Star	Kina	86 20 876 51338	Lely Turfcare	Danmark	45 66 109 200
Hako Ground and Garden	Sverige	46 35 10 0000	Solvart S.A.S	Frankrig	33 1 30 81 77 00
Hako Ground and Garden	Norge	47 22 90 7760	Spypros Stavrinides Limited	Cypern	357 22 434131
Hayter Limited (U.K.)	Storbritannien	44 1279 723 444	Surge Systems India Limited	Indien	91 1 292299901
Hydroturf Int. Co Dubai	Forenede Arabiske Emirater	97 14 347 9479	T-Markt Logistics Ltd.	Ungarn	36 26 525 500
Hydroturf Egypt LLC	Ægypten	202 519 4308	Toro Australia	Australien	61 3 9580 7355
Irrimac	Portugal	351 21 238 8260	Toro Europe NV	Belgien	32 14 562 960
Irrigation Products Int'l Pvt Ltd.	Indien	0091 44 2449 4387	Valtech	Marokko	212 5 3766 3636
Jean Heybroek b.v.	Holland	31 30 639 4611	Victus Emak	Polen	48 61 823 8369

Europæisk erklæring om beskyttelse af privatlivets fred

De oplysninger, som Toro indsamler

Toro Warranty Company (Toro) respekterer dit privatliv. For at vi kan behandle dit garantikrav og kontakte dig i tilfælde af en produkttilbagekaldelse, beder vi dig dele visse oplysninger med os, enten direkte eller gennem din lokale Toro-virksomhed eller -forhandler.

Toros garantisystem hostes på servere i USA, hvor love om beskyttelse af privatlivets fred muligvis ikke yder samme beskyttelse, som gælder i dit land.

VED AT DELE DINE PERSONLIGE OPLYSNINGER MED OS GIVER DU DIT SAMTYKKE TIL BEHANDLING AF DINE PERSONLIGE OPLYSNINGER SOM BESKREVET I DENNE ERKLÆRING OM BESKYTTELSE AF PRIVATLIVETS FRED.

Toros brug af oplysninger

Toro kan bruge dine personlige oplysninger til at behandle garantikrav og kontakte dig i tilfælde af en produkttilbagekaldelse og til ethvert andet formål, som vi informerer dig om. Toro kan dele dine oplysninger med Toros søsterselskaber, forhandlere eller andre forretningspartnere i forbindelse med enhver af disse aktiviteter. Vi sælger ikke dine personlige oplysninger til andre virksomheder. Vi forbeholder os retten til at offentliggøre personlige oplysninger for at kunne overholde gældende lovgivning og efter anmodning fra relevante myndigheder med henblik på at kunne betjene vores systemer korrekt eller af hensyn til vores egen eller brugerens beskyttelse.

Opbevaring af dine personlige oplysninger

Vi opbevarer dine personlige oplysninger, så længe vi har behov for dem, til de formål, som de oprindeligt blev indsamlet til, eller til andre legitime formål (som f.eks. overholdelse af regler) eller som påkrævet af gældende lovgivning.

Toros forpligtelse i forbindelse med sikkerheden af dine personlige oplysninger

Vi tager rimelige forholdsregler for at beskytte sikkerheden af dine personlige oplysninger. Vi tager også forholdsregler for at opretholde nøjagtigheden og aktualiteten af personlige oplysninger.

Adgang til og korrigerings af dine personlige oplysninger

Hvis du gerne vil gennemse eller ændre dine personlige oplysninger, kan du kontakte os pr. e-mail på legal@toro.com.

Forbrugerlovgivning i Australien

Forbrugere i Australien kan finde nærmere oplysninger om forbrugerlovgivningen i Australien i kassen eller hos den lokale Toro-forhandler.



Toro Total dækningsgaranti

En begrænset garanti

Fejl og produkter, der er dækket

The Toro® Company og dets søsterselskab, Toro Warranty Company, garanterer i fællesskab i henhold til en aftale mellem dem, at dit Toro-produkt ("produktet") er frit for materialefejl og fejl i den håndværksmæssige udførelse i to år eller 1500 driftstimer*, hvad end der måtte indtræde først. Denne garanti gælder for alle produkter med undtagelse af dybdeluftere (se de separate garantierklæringer for disse produkter). Hvis der forekommer en fejl, som er dækket af garantien, vil vi reparere produktet uden omkostninger for dig. Dette inkluderer fejldiagnose, arbejdsløn, reservedele og transport. Denne garanti træder i kraft på den dato, produktet leveres til den person, som oprindeligt køber det i detailledet. * Produkt udstyret med timetæller.

Sådan får du udført service, der er dækket af garantien

Det påhviler dig at underrette produktforhandleren eller den autoriserede produktforhandler, som du har købt produktet hos, så snart du tror, der er opstået en fejl, som er dækket af garantien. Hvis du har brug for hjælp til at finde frem til en produktforhandler eller en autoriseret forhandler, eller hvis du har spørgsmål vedrørende dine rettigheder eller ansvar i henhold til garantien, kan du kontakte os her:

Commercial Products Service Department
Toro Warranty Company
8111 Lyndale Avenue South
Bloomington, MN 55420-1196, USA
E-mail: commercial.warranty@toro.com

Ejerens ansvar

Du er som ejer af produktet ansvarlig for at udføre den vedligeholdelse og de justeringer, som er nødvendige i henhold til din betjeningsvejledning. Hvis du ikke udfører den nødvendige vedligeholdelse og de nødvendige justeringer, kan dette danne grundlag for at afvise en reklamation i henhold til garantien.

Genstande og fejl, der ikke er dækket

Det er ikke alle produktfejl eller funktionsfejl, der måtte opstå i garantiperioden, som udgør materialefejl eller fejl i den håndværksmæssige udførelse. Denne garanti dækker ikke følgende:

- Produktfejl, som er en følge af brug af ikke-originale Toro-reservedele eller af installation og brug af ekstra eller modificeret eller ikke-originale Toro-tilbehør og -produkter. Der kan medfølge en separat garantierklæring fra producenten af sådanne enheder.
- Produktfejl, som er en følge af manglende udførelse af anbefalet vedligeholdelse og/eller justeringer. Undladelse af at udføre korrekt vedligeholdelse af Toro-produkterne i henhold til skemaet over anbefalet vedligeholdelse i *betjeningsvejledningen* kan danne grundlag for afvisning af et garantikrav.
- Produktfejl, som er en følge af at have betjent produktet på en ødelæggende, uagtsom eller hensynsløs måde.
- Reservedele, som forbruges ved brug, medmindre de skønnes at være defekte. Eksempler på reservedele, som forbruges eller opbruges under normal betjening af produktet omfatter, men er ikke begrænset til, bremseklodser og -belægnings, koblingsbelægnings, skæreknive, knivcylindre, bundknive, tines, tændrør, styrehjul, dæk, filtre, remme samt visse sprøjtekomponenter såsom membraner, dyser og kontraventiler osv.
- Fejl, der forårsages af eksterne forhold. Forhold, der anses for at være eksterne forhold, omfatter, men er ikke begrænset til, vejrlig, opbevaringsforhold, forurening, brug af ikke-godkendte kølevæsker,

smøremidler, tilsætningsstoffer, gødningsmidler, vand eller kemikalier osv.

- Normal støj, vibration, slid og ælde samt forringelse.
- Normalt slid omfatter, men er ikke begrænset til, beskadigelse af sæder som følge af slitage eller afslidning, slid på malede overflader, ridsede mærkater eller vinduer osv.

Reservedele

Reservedele, der planmæssigt skal udskiftet i forbindelse med nødvendig vedligeholdelse, er kun dækket af garantien i tidsrummet frem til det planmæssige tidspunkt for udskiftning af den pågældende reservedel. Reservedele, der udskiftes i henhold til denne garanti, er dækket af garantien i den originale produktgarantis løbetid og bliver Toros ejendom. Toro træffer endelig beslutning om, hvorvidt en reservedel eller en samlet enhed skal repareres eller udskiftes. Toro har ret til at bruge fabriksreoverede reservedele til reparationer, der er dækket af garantien.

Bemærkning vedrørende garanti for dybdeafladningsbatteri:

Dybdeafladningsbatterier kan levere et samlet, specificeret antal kilowattimer i løbet af deres levetid. Brugs-, opladnings- og vedligeholdelsesteknikker kan forlænge eller forkorte den samlede batterilevetid. I takt med at batterierne i dette produkt forbruges, vil mængden af nyttigt arbejde mellem opladningsintervaller langsomt formindskes, indtil batteriet er helt faldt. Udskiftning af slidte batterier som følge af normalt forbrug påhviler ejeren af produktet. Det kan være nødvendigt at udskifte batterier under produktets normale garantiperiode for ejerens regning.

Omkostninger til vedligeholdelse afholdes af ejeren

Motorjustering, smøring, rengøring og polering, udskiftning af genstande og fejl, der ikke er dækket, kølevæske og udførelse af anbefalet vedligeholdelse er eksempler på normal service, som Toro-produkter kræver, for hvilken omkostningerne afholdes af ejeren.

Generelle betingelser

Det eneste retsmiddel, du har til rådighed i henhold til nærværende garanti, er reparation hos en autoriseret Toro-forhandler.

Hverken The Toro Company eller Toro Warranty Company er ansvarlig for følgeskader eller indirekte eller hændelige skader i forbindelse med brugen af de Toro-produkter, der er dækket af nærværende garanti, herunder omkostninger eller udgifter til at fremskaffe erstatningsudstyr eller service i de perioder, der med rimelighed medgår i forbindelse med funktionsfejl eller manglende rådighed over produktet, mens der udføres reparationer i henhold til garantien. Bortset fra den emissionsgaranti, der er nævnt nedenfor, og kun såfremt denne måtte finde anvendelse, gives ingen anden udtrykkelig garanti.

Alle underforståede garantier om salgbarhed og brugsegnethed er begrænset til denne udtrykkelige garantis varighed. I visse stater er det ikke tilladt at fragå ansvar for hændelige og følgeskader eller at begrænse tidsrummet for en underforstået garantis varighed, så ovenstående ansvarsfragørelser og begrænsninger gælder muligvis ikke for dig.

Denne garanti giver dig bestemte juridiske rettigheder, men derudover kan du også have andre rettigheder, som varierer fra stat til stat.

Andre lande end USA og Canada

Kunder skal kontakte deres Toro-forhandler for at få en garantipolice, som gælder for deres land, provins eller stat. Såfremt du af en eller anden grund er utilfreds med din forhandlers service eller har problemer med at få oplysninger om garantien, bedes du kontakte Toro-importøren. Hvis alt andet svigter, kan du kontakte os hos Toro Warranty Company.