



**Count on it.**

**Brukerhåndbok**

# GreensPro™ 1240-greenvalse

Modellnr. 44912—Serienr. 315000001 og oppover

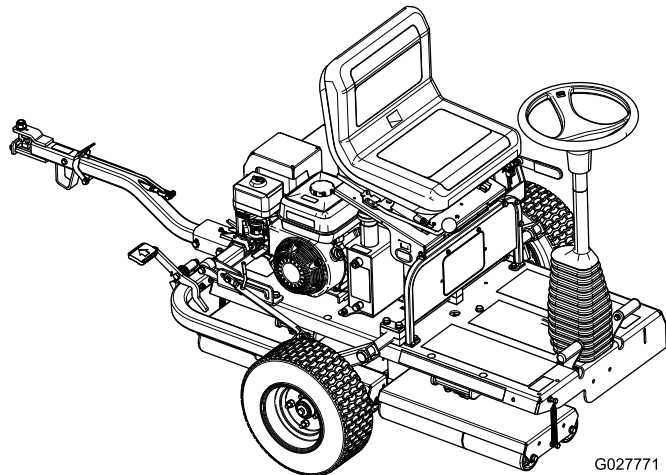

G027771



Dette produktet er i samsvar med alle relevante europeiske direktiver. Se eget samsvarserklæringskjema for produktet for detaljert informasjon.

## ⚠ ADVARSEL

### CALIFORNIA Proposition 65-advarsel

Dette produktet inneholder et kjemikalie eller kjemikalier som staten California vet forårsaker kreft, fødselsdefekter eller forplantningsskade.

Staten California kjenner til at motoreksosen fra dette produktet inneholder kjemikalier som kan forårsake kreft, fosterskader eller skade forplantningsevnen på andre måter.

**Viktig:** Denne motoren er utstyrt med en gnistfangerdemper. Det er i strid med Californias Public Resource Code, avsnitt 4442, å bruke denne motoren i skogs-, busk- eller gressområder uten en fungerende gnistfangerdemper, eller en motor som er begrenset, utstyrt og vedlikeholdt for å unngå brann. Andre stater eller føderale områder kan ha lignende lover.

Dette tenningssystemet overholder Canadas ICES-002.

## Innledning

Maskinen er en greenvalse som er beregnet for bruk av profesjonelle, innleide operatører i kommersielle applikasjoner. Den er hovedsakelig beregnet for valsing av greener, tennisbaner og andre overflater med fint gress på godt vedlikeholdt plener i parker, golfbaner, idrettsbaner eller på kommersielle områder.

Les denne håndboken nøye, slik at du lærer å bruke og vedlikeholde produktet på riktig måte og unngår person- eller produktskade. Du har ansvar for å bruke produktet på en riktig og sikker måte.

Du kan kontakte Toro direkte på [www.Toro.com](http://www.Toro.com) for informasjon om produkter og tilbehør, hjelp til å finne en forhandler eller for å registrere produktet ditt.

Hvis maskinen må repareres eller du trenger originale Toro-deler eller mer informasjon, kan du kontakte et autorisert forhandlerverksted eller Toros kundeserviceavdeling. Ha modell- og serienummer for hånden når du tar kontakt. [Figur 1](#) identifiserer plasseringen av modell- og serienummer på produktet. Skriv inn numrene i tilhørende felt.

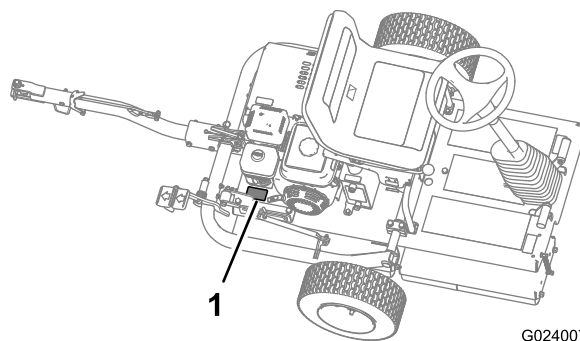

Figur 1

1. Plassering av modell- og serienummer

Modellnr. \_\_\_\_\_

Serienr. \_\_\_\_\_

Denne håndboken identifiserer mulige farer og identifiserer sikkerhetsbeskjeder gjennom sikkerhetsvarslingssymbolet ([Figur 2](#)). Dette symbolet varslers om farer som kan føre til alvorlige skader eller dødsfall, hvis man ikke overholder de anbefalte forholdsreglene.



Figur 2

1. Sikkerhetsvarslingssymbol

I tillegg brukes to ord for å utheve informasjon. **Viktig** gjør oppmerksom på spesiell mekanisk informasjon og **Obs** henviser til generell informasjon som er verdt å huske.

Sikkerhet .....	4
Regler for sikker bruk.....	4
Sikkerhet for Toro-produkter .....	6
Lydstyrke .....	6
Lydtrykknivå.....	6
Vibrasjonsnivå .....	6
Sikkerhets- og instruksjonsmerker .....	7
Montering .....	11
1 Montere transporthjulene.....	11
2 Montere trekkoblingsenheten .....	12
3 Skifte ut varselsmerke .....	13
4 Fjerne maskinen fra pallen.....	13
5 Smøre maskinen .....	14
Oversikt over produktet .....	14
Kontroller .....	15
Motorkontroller .....	15
Spesifikasjoner .....	16
Tilbehør.....	16
Bruk .....	17
Sikkerhet først .....	17
Klargjøre for bruk av maskinen .....	17
Kontrollere motoroljenivået.....	17
Kontrollere nivået på den hydrauliske væsken .....	17
Kontrollere trykket i dekkene .....	17
Fylle på drivstofftanken.....	17
Starte og stoppe motoren .....	18
Sjekke sikkerhetssperresystemet .....	19
Bruke koblingslåsen.....	19
Transportere maskinen.....	20
Sikkerhet først .....	21
Betjene maskinen .....	21
Brukstips .....	22
Vedlikehold .....	23
Anbefalt vedlikeholdsplan .....	23
Bemerkninger om spesielle områder.....	25
Kontrolliste for daglig vedlikehold .....	25
Forberedelse for vedlikehold .....	26
Fjerne dekselet.....	26
Smøring .....	26
Smøre drivvelselagene og styrehodene.....	26
Smøre koblingssvingpunktene.....	27
Smøre drivkjedet .....	27
Vedlikehold av motor .....	27
Motorolje.....	27
Overhale luftrenseren .....	28
Overhale tennpluggen.....	29
Kontrollere og justere ventilklaringen .....	30
Vedlikehold av drivstoffsystem .....	30
Rengjøre sedimentbollen.....	30
Vedlikehold av drivsystem .....	31
Service i forbindelse med den hydrauliske olje.....	31
Skifte hydraulisk væske og filtre .....	32
Kontrollere og justere spenningen i drivkjedet.....	33
Vedlikehold av bremseser .....	34
Kontrollere og justere parkeringsbremsen .....	34

# Sikkerhet

Denne maskinen har blitt designet i henhold til EN ISO-standard 12100:2010 og ANSI-standard B71.4-2012.

Feilaktig bruk og vedlikehold av maskinen kan føre til personskade. Følg alltid disse forsiktighetsreglene for å unngå at det skjer en ulykke, og ta alltid hensyn til sikkerhetsvarselsymbolet, som betyr Forsiktig, Advarsel eller Fare – personlige sikkerhetsinstruksjoner. Hvis disse instruksjonene ikke tas hensyn til, kan dette føre til at noen blir alvorlig skadet eller drept.

## Regler for sikker bruk

### Opplæring

- Les *brukerhåndboken* og annet opplæringsmateriale nøye. Gjør deg godt kjent med alle kontroller, sikkerhetssignaler og riktig bruk av maskinen.
  - Hvis brukerne eller mekanikerne ikke kan lese eller forstå håndboken, er det eieren som er ansvarlig for å forklare dette materialet for dem.
  - Alle operatører og mekanikere skal være opplært. Eieren er ansvarlig for opplæring av brukerne.
  - Barn eller personer som ikke har lest bruksanvisningen, må ikke få lov til bruke eller utføre service på maskinen. Det kan hende at lokale forskrifter setter en aldersgrense for bruk av denne gressklipperen.
  - Du må aldri bruke maskinen hvis andre personer (spesielt barn) eller dyr befinner seg i nærheten.
  - Husk at føreren eller brukeren har ansvaret hvis andre personer eller deres eiendom utsettes for ulykker eller farer.
  - Eieren/brukeren kan forhindre og er ansvarlig for ulykker eller skader som personer eller eiendom utsettes for.
  - Ta aldri med passasjerer.
  - Alle førere bør sørge for at de får profesjonell opplæring. En slik opplæring bør legge vekt på:
    - Hvor nødvendig forsiktighet og konsentrasjon er når man kjører en plenetraktor;
    - At man ikke får kontroll over en gressklipper som sklir i en bakke ved å bruke gasspedalene.
- De vanligste årsakene til at man mister kontroll over maskinen er:
- for dårlig bakkegrep
  - for høy hastighet
  - utilstrekkelig bremsing
  - at denne spesielle maskintypen ikke passer til arbeidet
  - at det ikke er tatt hensyn til bakkeforhold, spesielt skråninger
- Se opp for trafikk når du krysser eller er i nærheten av veier.

## Forberedelser

- Ha alltid på deg kraftig sklisikkert fottøy, langbukser, hjelm, vernebriller og hørselsvern når du bruker maskinen. Langt hår, løstsittende klær eller smykker kan sette seg fast i løse deler. Ikke bruk maskinen barbert eller med åpne sandaler.
- Foreta en grundig inspeksjon av området der maskinen skal brukes, og fjern alle gjenstander som kan skades av maskinen eller som kan skade maskinen.
- Skift ut slitte og skadede lyddempere.
- Vurder terrenget for å avgjøre hvilket tilbehør og utstyr som er nødvendig for å gjøre jobben på en sikker og riktig måte. Bruk bare tilbehør og utstyr som er godkjent av produsenten.
- Kontroller at alle sikkerhetsverneplatene sitter på plass og fungerer som de skal. Ikke bruk maskinen hvis disse ikke fungerer som de skal.

## Bruk

- Motoren må ikke brukes på et lukket sted der giftig kulløs og andre eksosgasser kan samle seg.
- Maskinen må bare brukes i dagslys eller der det er god kunstig belysning.
- Vær oppmerksom på hull i bakken og andre skjulte farer i terrenget.
- Unngå å bruke maskinen på vått gress, der det er mulig.
- Vær ytterst forsiktig når du forandrer retning i skråninger.
- Ikke bruk i svært bratte skråninger.
- Husk at ingen skråninger er trygge. Vær ekstra forsiktig når du kjører i skråninger med gress. Slik unngår du at maskinen velter:
  - Unngå å bråstoppe eller starte med mye gass i oppover- eller nedoverbakker.
  - Aktiver giret sakte.
  - Vær oppmerksom på ujevnheter, hull og andre skjulte farer i terrenget.
- Før du går av maskinen, må du sikre at den er parkert på en jevn overflate og sette på parkeringsbremsen slik at maskinen ikke ruller avgårde.
- Senk farten og vær forsiktig i skråninger. Gressforhold kan påvirke maskinens stabilitet. Vær forsiktig når du kjører i nærheten av kanter.
- Steng drivstofftilførselen under oppbevaring eller transport på lastebiler. Ikke lagre drivstoff i nærheten av flammer eller tapp ut innendørs.
- Parker maskinen på en jevn flate. Blokker hjulene eller sett på parkeringsbremsen etter behov. La aldri personer uten opplæring vedlikeholde eller reparere maskinen.
- Bruk jekkestøtter til å støtte komponentene når det er nødvendig.

- Vær forsiktig når du reduserer trykket i komponenter under trykk.
- La aldri noen komme nær maskinen mens den er i drift.
- Bruk aldri maskinen med skadede skydd eller hvis skyddene ikke er på plass. Kontroller at alle skyddene fungerer på riktig måte.
- Endre ikke innstillingen for motorregulatoren eller kjør motoren med for høyt turtall. Hvis motoren går på for høyt turtall, øker faren for personskader.
- Før du forlater førerens plass:
  - Stopp gressklipperen på en jevn flate.
  - Sett på parkeringsbremsen.
  - Still motorhastigheten til tomgang, og la den gå i 10 til 20 sekunder.
  - Stopp motoren.
- Stopp motoren:
  - Før du fyller drivstoff:
  - før du sjekker, rengjør eller utfører arbeid på maskinen
  - etter at du har truffet en gjenstand eller hvis det oppstår unormal vibrasjon. Undersøk maskinen for skade, og reparer den før du starter den og bruker maskinen igjen.
- Reduser gassen før du stopper motoren og lukk drivstoffstengeventilen når du er ferdig med å bruke maskinen.
- Hold hender og føtter borte fra valsene.
- Ikke bruk maskinen når du er påvirket av alkohol eller andre rusmidler.
- Lynnedslag kan forårsake alvorlige skader eller dødsfall. Hvis du ser/hører at lyn og tordenvær nærmer seg der du er, må du ikke bruke maskinen. Søk tilflukt!
- Vær forsiktig når du skal laste maskinen på eller av en tilhenger eller lastebil.

## Sikker håndtering av drivstoff

- Håndter bensin svært forsiktig for å unngå skade på person eller eiendom. Bensin er meget brannfarlig og bensindamp er eksplosiv.
- Slukk alle sigaretter, sigarer, piper og andre tennkilder.
- Bruk bare en godkjent drivstoffkanne.
- Ta aldri lokket av drivstofftanken eller fyll bensin mens motoren går.
- La motoren bli kald før du fyller på mer drivstoff.
- Du må aldri fyller drivstoff på maskinen innendørs.
- Oppbevar aldri maskinen eller bensinkannen hvor det er åpen ild, gnist eller kontrollampe som på en varmtvannstank eller andre apparater.
- Fyll aldri opp kanner inne i et kjøretøy, på en lastebil eller på en tilhenger med en plastledning. Sett alltid beholdere på bakken, borte fra kjøretøyet, når de fylles på.
- Utstyr må tas ut av lastebilen eller tilhengeren og fylles på bakken. Hvis dette ikke lar seg gjøre, fyll på bensin på slikt utstyr med en bensinkanne istedenfor å fylle drivstoff direkte fra bensinpumpen.
- Påfyllingstuten må være i kontakt med kanten på drivstofftanken eller kannens åpning hele tiden, helt til du er ferdig med å fylle.
- Bruk ikke påfyllingsanordningen som ikke er utstyrt med automatisk avbryterfunksjon.
- Hvis du søler drivstoff på klær, bytt klær umiddelbart.
- Ikke overfyll drivstofftanken. Sett på igjen lokket på drivstofftanken og stram godt til.

## Vedlikehold og oppbevaring

- Steng drivstoffstengeventilen under oppbevaring eller transport. Ikke oppbevar drivstoff i nærheten av flammer, eller tapp ut drivstoff innendørs.
- Parker maskinen på en jevn flate. Sett på parkeringsbremsen og blokker tilhengerhjulene etter behov. La aldri personer uten opplæring vedlikeholde eller reparere maskinen.
- Bruk jekkestøtter til å støtte komponentene når det er nødvendig.
- Vær forsiktig når du reduserer trykket i komponenter under trykk.
- Sørg for at alle mutre, bolter og skruer er godt tilstrammet, for å være sikker på at maskinen er trygg å bruke. Skift ut alle slitte eller skadede muttere, bolter og skruer.
- En maskin med drivstoff på tanken må aldri oppbevares innendørs der drivstoffdamp kan komme i kontakt med en åpen flamme eller gnister.
- La motoren bli kald før maskinen settes på et lukket sted og ikke oppbevar den i nærheten av åpen ild.
- Sørg for at motoren, lyddemperen og drivstofflagringsområdet er fritt for gress, løv eller store mengder smørefett for å redusere faren for brann.
- Hold alle delene i god stand, og at maskinvaren og de hydrauliske koblingene er tette. Skift ut slitte eller skadede deler og merker.
- Hvis du må tappe drivstofftanken, skal dette gjøres utendørs.
- Vær forsiktig når du justerer maskinen slik at du unngår å klemme fingre mellom bevegelige og faste deler.
- Stans motoren, og koble fra tennpluggledningen. Vent til alle bevegelige deler har stoppet før du foretar justeringer, rengjøring eller reparasjoner.
- Fjern gress og rusk fra valsene, drivverk, lyddemperne og motoren for å unngå at det begynner å brenne. Tørk opp eventuelt olje eller drivstoffsøl.
- Hold hender og føtter borte fra bevegelige deler. Du må aldri foreta justeringer mens motoren går hvis du kan unngå det.

## Transport

- Vær forsiktig når du skal sette maskinen på en tilhenger eller lastebil, og når du skal sette den ned på bakken igjen.
- Bruk en rampe med full bredde for å laste maskinen inn i en tilhenger eller lastebil.
- Fest maskinen godt med stropper, kjetting, kabel eller tau. Både de fremre og bakre stroppene må ledes nedover og utover fra maskinen.

## Sikkerhet for Toro-produkter

Følgende liste inneholder sikkerhetsinformasjon som gjelder spesielt for Toro-produktene, eller annen viktig sikkerhetsinformasjon som ikke er inkludert i CE-, ANSI- eller ISO-standardene.

Følg alltid alle sikkerhetsinstruksjoner for å unngå alvorlige skader eller dødsulykker.

Hvis du bruker dette produktet til andre formål enn det tiltenkte formålet, kan du utsette deg selv eller andre for fare.

- Maskinens retning (høyre eller venstre) bestemmes fra førerens sittende stilling.
- Lær deg hvordan du raskt kan stoppe motoren.
- Bruk ikke maskinen hvis du har på deg sandaler, tennissko eller joggesko.
- Bruk av vernesko og langbukser anbefales og er påbudt i henhold til enkelte lokale bestemmelser og forsikringsforskrifter.
- Vær forsiktig når du håndterer bensin. Tørk opp eventuelt søl.
- Du må være oppmerksom når du bruker maskinen. Slik unngår du å miste kontrollen:
  - Ikke kjør i nærheten av bunkere, grøfter, bekker eller andre fareområder.
  - Reduser hastigheten når du tar skarpe svinger. Unngå å starte og stoppe plutselig.
- Ikke ta på motoren, lyddemperen eller eksosrøret mens motoren er i gang eller like etter at den er stoppet. Disse områdene er svært varme, og du kan brenne deg på dem.
- Hvis en person eller et dyr plutselig kommer inn på eller befinner seg i nærheten av arbeidsområdet, må du slutte å bruke maskinen.

## Vedlikehold og oppbevaring

- Kontroller med jevne mellomrom at drivstoffledningene er tette, og at de ikke er slitte. Stram og reparer dem etter behov.
- Hvis motoren må være i gang for å utføre en vedlikeholdsjustering, må du passe på at klær, hender, føtter og andre kroppsdeler ikke er i nærheten av valsene, tilbehør eller andre bevegelige deler. Hold alle på avstand.

- La en autorisert Toro-forhandler kontrollere maksimal hastighet med en turteller, slik at det blir utført på en sikker og nøyaktig måte. Det maksimale turtallet er 3600 o/min.
- Ta kontakt med en autorisert Toro-forhandler hvis det er nødvendig med store reparasjoner eller du trenger hjelp.
- For å oppnå optimal ytelse og holde maskinen i sikkerhetsgodkjent stand bruker du bare ekte Toro-reservedeler og -tilbehør. Reservedeler og tilbehør som er laget av andre produsenter kan være farlige, og de kan derfor føre til at garantien blir ugyldig.

## Lydstyrke

Denne enheten har et garantert lydstyrkenivå på 100 dBA, med en usikkerhetsverdi (K) på 2 dBA.

Lydstyrkenivået ble fastsatt iht. prosedyrene som er beskrevet i EN ISO 3744.

## Lydtryknivå

Denne enheten har et lydtryknivå på 87 dBA ved operatørens øre, med en usikkerhetsverdi (K) på 3 dBA.

Lydtryknivået ble fastsatt iht. prosedyrene som er beskrevet i EN ISO 11201.

Bruk hørselsvern.

## Vibrasjonsnivå

### Hånd-arm-vibrasjonsnivå

Målt vibrasjonsnivå for høyre hånd = 4,3 m/s<sup>2</sup>

Målt vibrasjonsnivå for venstre hånd = 3,4 m/s<sup>2</sup>

Usikkerhetsverdi (K) = 2,1 m/s<sup>2</sup>

Målte verdier ble fastsatt iht. prosedyrene som er beskrevet i EN ISO 20643.

# Sikkerhets- og instruksjonsmerker



Sikkerhetsmerker og instruksjoner er lett synlige for føreren og er plassert i nærheten av alle områder som representerer en potensiell fare. Bytt ut alle merker som er ødelagte eller mangler.



1. Hydraulisk olje
2. Les *brugerhåndboken*.

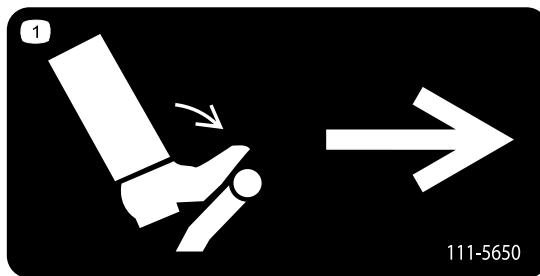

111-5650

1. Trekkpedal, trykk inn for å flytte til høyre.

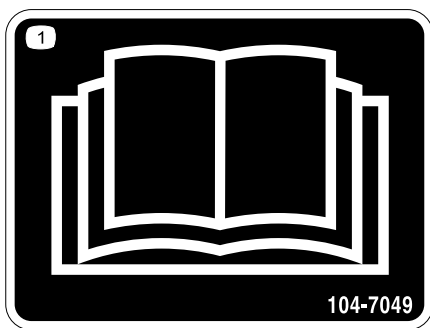

104-7049

1. Les *brugerhåndboken*.



111-5646

1. Fare for kutting/amputering av hender, vifte- og sammenfiltringsfare, rem – hold deg borte fra bevegelige deler, behold alle skydd på plass.

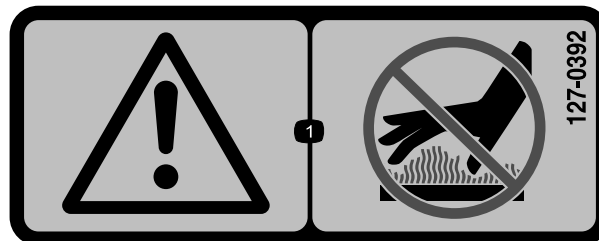

127-0392

1. Advarsel – hold unna varme overflater.

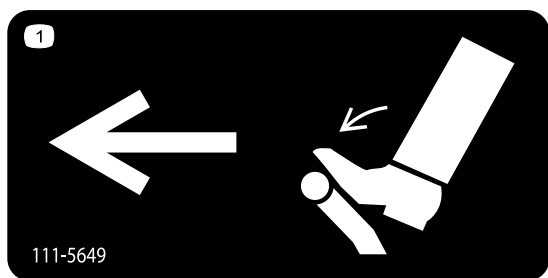

111-5649

1. Trekkpedal, trykk inn for å flytte til venstre.

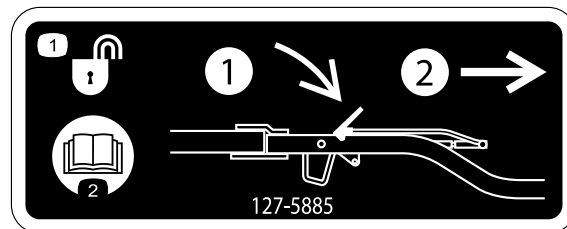

127-5885

1. Låse opp låsen – 1) trykk ned på låsen 2) trekk ut låsen. 2. Les *Brugerhåndboken*.

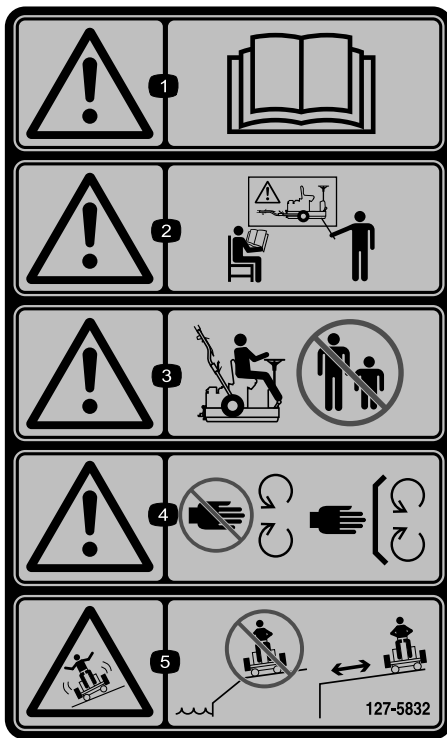

127-5832

1. Advarsel – les *brugerhåndboken*.
2. Advarsel – du må ikke bruke maskinen hvis du ikke har fått opplæring.
3. Advarsel – hold bivånere borte fra maskinen.
4. Advarsel – hold hendene unna bevegelige deler, behold alle vern og deksler på plass.
5. Fare for å skli og miste kontrollen – ikke bruk i nærheten av kanter, hold maskinen på trygg avstand fra kanter.



131-6371

Kun CE

1. Advarsel – les *brugerhåndboken*.
2. Advarsel – få opplæring før maskinen brukes.
3. Advarsel – hold andre borte fra maskinen.
4. Advarsel – hold deg unna bevegelige deler, behold alle skydd og verneplater på plass.
5. Velfetfare – ikke kjør på tvers i skråninger med mer enn 15 graders helling.

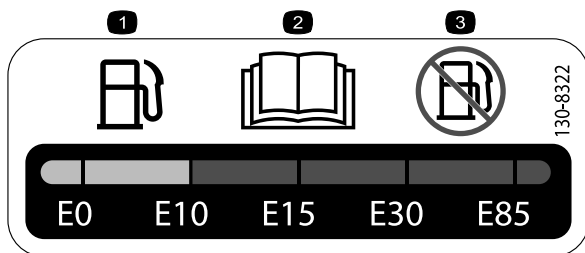

130-8322

1. Bruk kun bensin som inneholder 10 % etanol i volum (E10) eller mindre.
2. Les *Brugerhåndboken*.
3. Ikke bruk bensin som inneholder mer enn 10 % etanol i volum (E10).

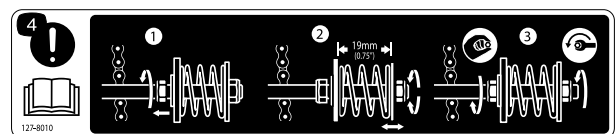

127-8010

1. Løsne låsemutteren på strekkstangen.
2. Løsne eller stram til strammingsmutteren til avstanden mellom avstandsstykket og den festede braketten er 19 mm.
3. Stram til låsemutteren mot braketten for hånd. Mens du holde låsemutteren i ro, strammer du til strammingsmutteren for å låse justeringen.
4. Obs! – Les *brugerhåndboken* for ytterligere informasjon om justeringer.

# GREENSPRO 1240 QUICK REFERENCE AID

127-5867



SEE OPERATOR'S MANUAL

## CHECK/SERVICE (daily)

1. OIL LEVEL, ENGINE
2. OIL LEVEL, HYDRAULIC TANK
3. AIR CLEANER
4. COOLING FINS
5. GREASE- LUBE POINTS (4)
6. CHAIN TENSION
7. CHAIN LUBRICATION
8. TIRE PRESSURE (10 PSI)

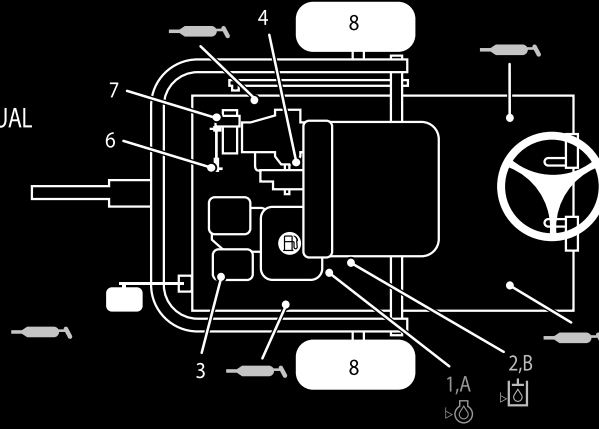

## FLUID SPECIFICATIONS / CHANGE INTERVALS

See operator's manual for initial change	FLUID TYPE	CAPACITY		CHANGE INTERVALS		FILTER PART NO.
		L	QTS.	FLUID	FILTER	
A. ENGINE OIL	SAE 30, SAE 5W30 SAE 10W-30	0.6	0.63	100 HRS.	_____	_____
B. HYDRAULIC OIL	ISO VG 46	2.5	2.64	800 HRS.	800 HRS.	111-5750
C. AIR FILTER	_____	_____	_____	_____	50 HRS.	_____
D. FUEL SEDIMENT CUP	_____	_____	_____	_____	100 HRS.	_____

127-5867

1. Les brukerhåndboken.

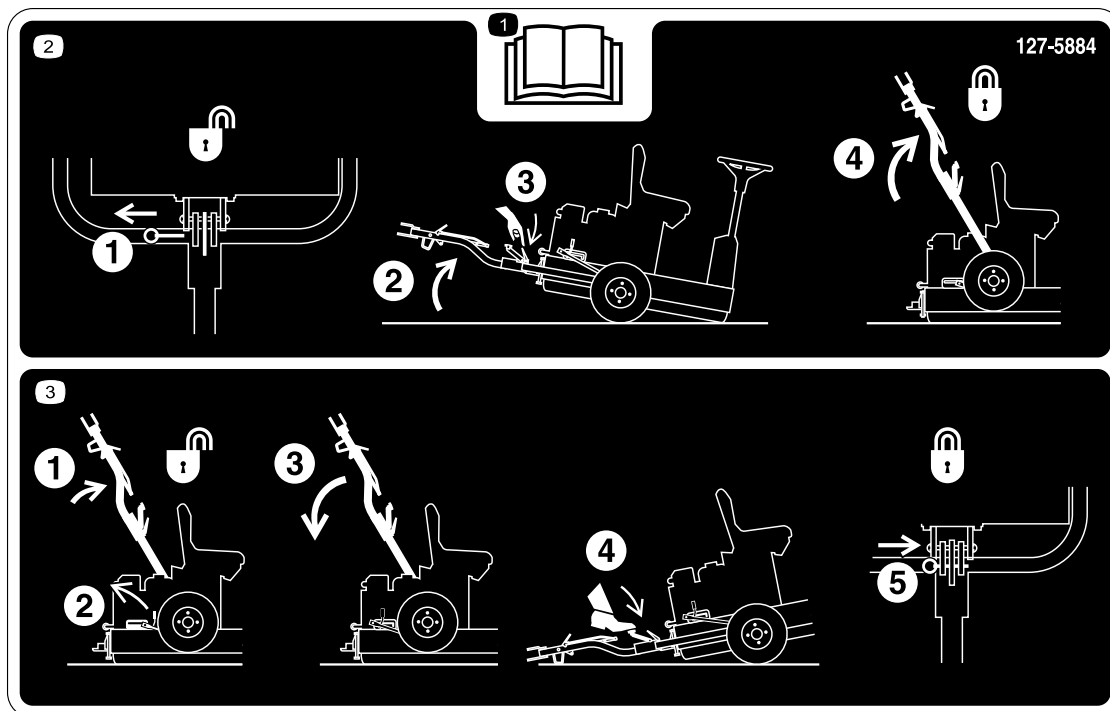

127-5884

1. Les *brugerhåndboken*.
2. 1) Trekk i låsepinnen 2) Tipp maskinen opp 3) Lås opp låsen  
4) Hev låsen til spaken låses i glidestykket.
3. 1) Skyv opp låsen 2) Frigjør låsespaken 3) Trekk låsen ned  
4) Trykk på fotpedalen til låsen klikker på plass 5) Føyr inn låsepinnen.

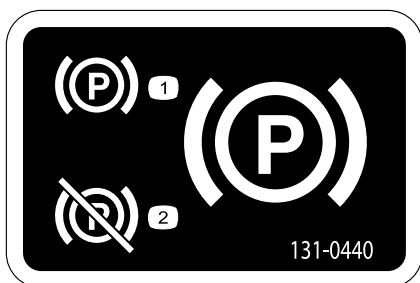

131-0440

1. Parkeringsbrems – koble til
2. Parkeringsbrems – koble fra

# Montering

## Løse deler

Bruk diagrammet nedenfor som en sjekkliste for å kontrollere at alle delene er sendt.

Prosedyre	Beskrivelse	Ant.	Bruk
<b>1</b>	Transporthjul	2	Montere transporthjulene.
<b>2</b>	Trekkoblingsenhet Bolt (M10 x 100 mm) Skive (M10) Mutter (M10) Bolt (M12 x 100 mm) Skive (M12) Mutter (M12) Avstandsskive (hvis aktuelt)	1 1 2 1 1 2 1 2	Montere trekkoblingsenheten.
<b>3</b>	Varselmerke	1	Skifte ut varselsmerket.
<b>4</b>	Ingen deler er nødvendige	–	Fjerne maskinen fra pallen.
<b>5</b>	Smøremidler (medfølger ikke)	–	Smøre maskinen.

## Media og ekstradeler

Beskrivelse	Ant.	Bruk
Brukerhåndbok Brukerhåndbok for motorens eier	1 1	Les håndbøkene før du bruker maskinen.
Delekatalog	1	Bruk katalogen til å referere til delenummer.
Sertifiseringsdokument	1	Sertifikatet er påkrevd for CE-samsvar i Europa.

# 1

## Montere transporthjulene

Deler som er nødvendige for dette trinnet:

2	Transporthjul
---	---------------

## Prosedyre

1. Fjern hakemutrene som fester hjulnavnene til transportbrakettene (Figur 3). Fjern også mutrene som er gjenget på bolten til hvert hjulnav.

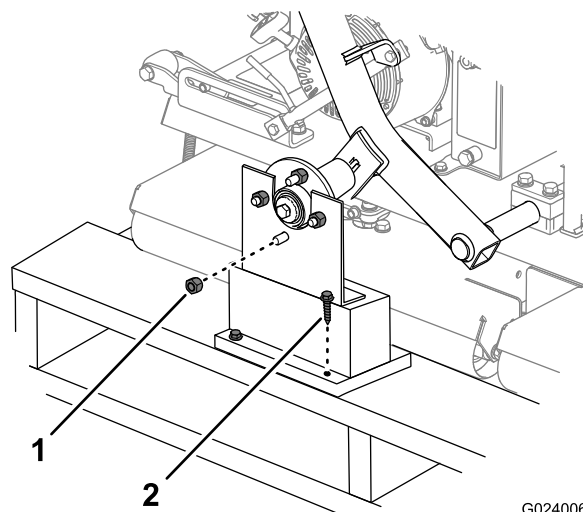

Figur 3

1. Hakemutter
2. Transportbrakett

2. Fjern fraktbrakettene forsiktig fra kassene.

3. Monter transporthjulene på hjulnavene med hakemutrene. Trekk til hakemutrene for hånd.

**Merk:** Hakemutrene strammes til ved fullføring av trinn 2.

4. Juster dekktrykket til 0,69 bar.

## 2

### Montere trekkoblingsenheten

Deler som er nødvendige for dette trinnet:

1	Trekkoblingsenhet
1	Bolt (M10 x 100 mm)
2	Skive (M10)
1	Mutter (M10)
1	Bolt (M12 x 100 mm)
2	Skive (M12)
1	Mutter (M12)
2	Avstandsskive (hvis aktuelt)

### Prosedyre

1. Fest koblingen til koblingsdreiebraketten med den egnede maskinvaren, se [Figur 4](#).
  - Bruk én bolt (M10 x 100 mm), to skiver (M10) og én mutter (M10) i de fremre hullene.
  - Bruk én bolt (M12 x 100 mm), to skiver (M12) og én mutter (M12) i de bakre hullene.
  - Hvis maskinen har en tredje skive som følger med hver bolt, bruker du disse skivene som avstandsstykker mellom koblingen og innsiden av koblingsdreiebraketten ([Figur 5](#)).

**Merk:** Bruk hullene i låsesvingbraketten til å tilpasse koblingshøyden til låsen på taekjøretøyet.

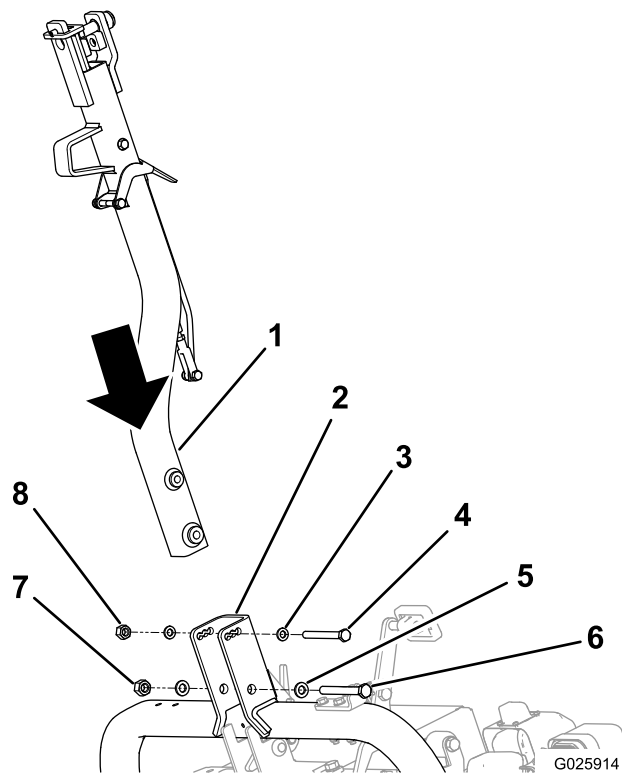

**Figur 4**

- |                     |                   |
|---------------------|-------------------|
| 1. Kobling          | 5. Skive (M12), 2 |
| 2. Låsesvingbrakett | 6. Bolt (M12)     |
| 3. Skive (M10), 2   | 7. Mutter (M12)   |
| 4. Bolt (M10)       | 8. Mutter (M10)   |

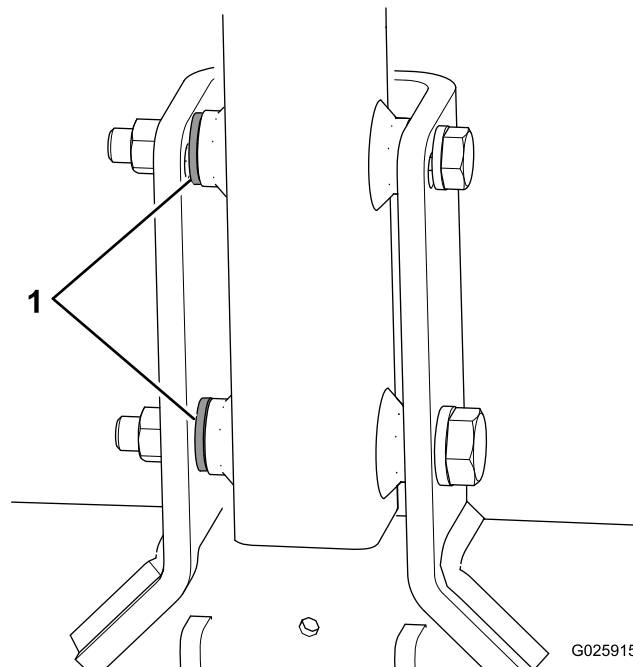

**Figur 5**

1. Avstandsskiver
2. Stram de fremre boltene til 73 Nm og de bakre boltene til 171 Nm.

3. Skyv opp på låseenheten til låsespaken er fri fra glidestoppehaken (Figur 6).

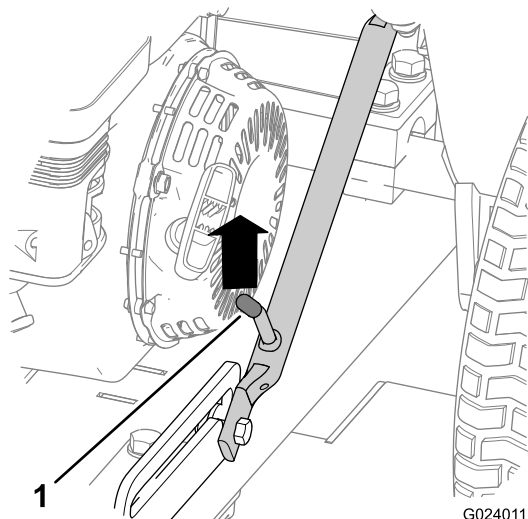

Figur 6

1. Låsespak

4. Trekk koblingen ned.
5. Trykk på koblingspedalen til låsen er på plass (Figur 7).

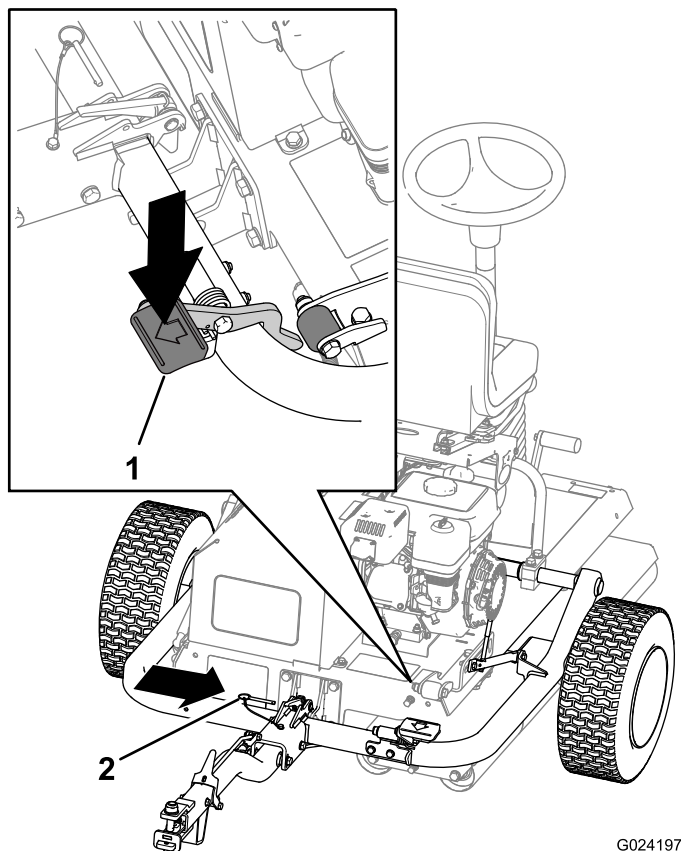

Figur 7

1. Låsepedal
2. Låsestift

6. Sett inn låsestiften (Figur 7).
7. Stram til hakemutrene på transporthjulene til 108 Nm.

# 3

## Skifte ut varselmerke

Deler som er nødvendige for dette trinnet:

1	Varselmerke
---	-------------

### Prosedyre

På maskiner som krever europeisk CE-samsvar må du bytte ut varselmerket med delenr. 127-5832 med varselmerket med delenr. 131-6371.

# 4

## Fjerne maskinen fra pallen

Ingen deler er nødvendige

### Prosedyre

1. Fjern treklossene på koblingsenden av pallen.

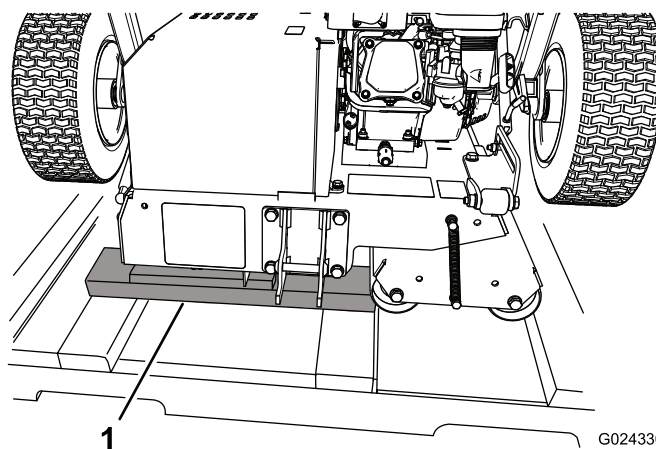

Figur 8

1. Treklosser
2. Plasser noen treplanker på bakken ved enden av pallen.  
**Merk:** Høyden på treplankene skal være noe lavere enn pallen. Du kan bruke biter som du fjernet fra sidene og/eller endene av kassen.
3. Rull maskinen forsiktig av pallen, ned på treplankene og deretter ned på bakken.

**Viktig:** Påse at valsene ikke kommer i kontakt med pallen når maskinen føres ned på bakken.

4. Fjern eventuell gjenstående emballasje.

# 5

## Smøre maskinen

Deler som er nødvendige for dette trinnet:

-	Smøremidler (medfølger ikke)
---	------------------------------

## Prosedyre

Før du bruker maskinen må du smøre den for å sikre egnede driftsegenskaper. Se [Smøring \(side 26\)](#). Hvis du ikke smører maskinen riktig, ødelegges viktige deler tidligere enn ellers.

## Oversikt over produktet

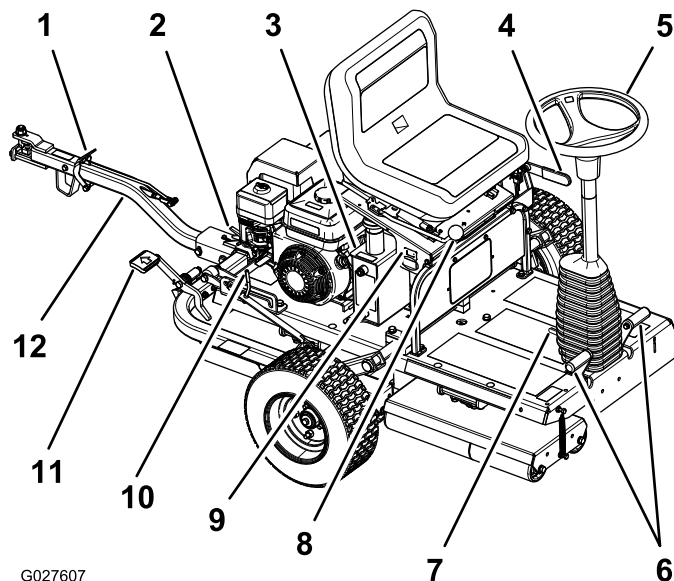

G027607

Figur 9

- |                      |                       |
|----------------------|-----------------------|
| 1. Koblingslås       | 7. Vippestyringspedal |
| 2. Koblingslås       | 8. Setejusteringsspak |
| 3. Hydraulikk tank   | 9. Timeteller         |
| 4. Parkeringsbrems   | 10. Låsespak          |
| 5. Ratt              | 11. Låsepedal         |
| 6. Bevegelsespedaler | 12. Trekkoblingsenhet |

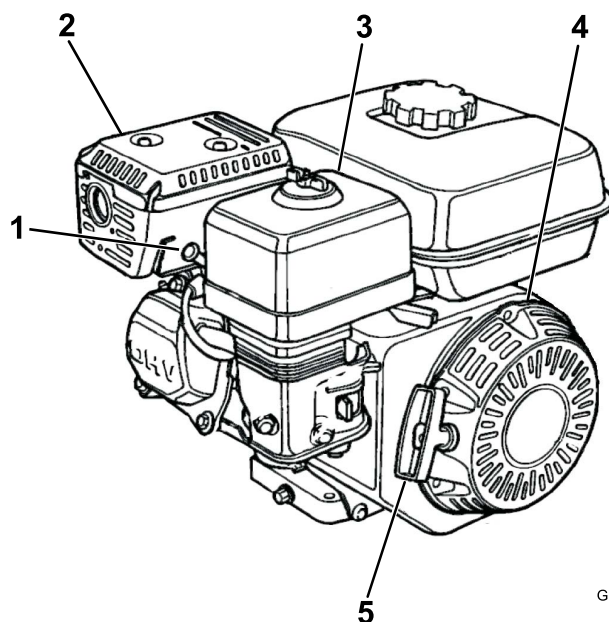

G019903

Figur 10

- |               |                                  |
|---------------|----------------------------------|
| 1. Tennplugg  | 4. Tilbakespolingsstarter        |
| 2. Lydpotte   | 5. Tilbakespolingsstarterhåndtak |
| 3. Luftfilter |                                  |

# Kontroller

**Merk:** Se brukerhåndboken for motoren for utfyllende informasjon om kontroll.

## Parkeringsbrems

Du må sette på parkeringsbremsen for å kunne starte maskinen. Trekk bremsespaken tilbake for å aktivere parkeringsbremsen (Figur 11). Når du vil utløse den, skyver du spaken fremover.

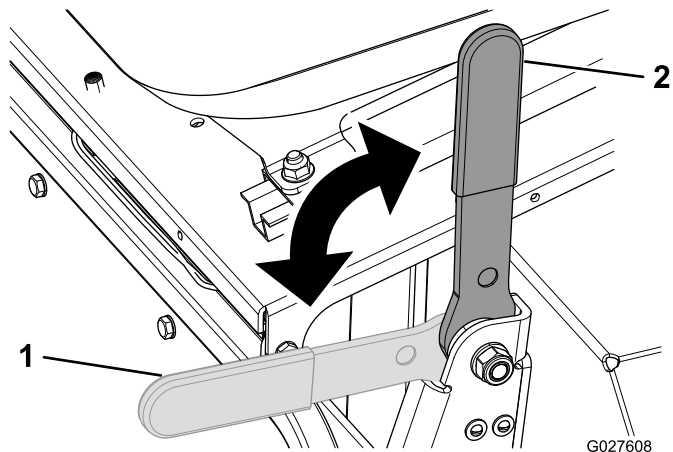

Figur 11

1. Parkeringsbrems – frigjort 2. Parkeringsbrems – aktivert

## Ratt

Vri rattet (Figur 9) med klokken for å svinge maskinen i retning fremover.

Vri rattet mot klokken for å svinge maskinen i retning bakover.

**Merk:** Maskinen må skifte retning for hver lengde, så du bør øve med maskinen for å bli vant til å styre den.

Rattet kontrollerer vinkelen på valsene, som igjen styrer maskinens kjøretretning. Det er begrenset hvor langt rattet kan dreies, så svingradiusen til maskinen er relativt stor.

## Vippestyringspedal

For å vippe rattet mot deg trykker du ned fotpedalen (Figur 9) og trekker rattårnet mot deg til den mest komfortabel posisjonen og deretter slipper du pedalen.

## Bevegelsespedaler

De fotbetjente bevegelsespedalene (Figur 9) som finnes nede på hver side av rattstammen, styrer bevegelsen til drivvalsen. Pedalene er koblet sammen slik at de ikke kan trykkes ned samtidig – du kan kun trykke ned én pedal av gangen. Hvis du trykker ned den høyre pedalen, beveger maskinen seg mot høyre. Hvis du trykker ned den venstre pedalen, beveger maskinen seg mot venstre. Jo lenger inn du trykker pedalen, jo raskere beveger maskinen seg i denne retningen.

**Merk:** Ikke endre pedalretning brått når du endrer maskinretning. Dette overbelaster transmisjonen, og fører til tidlig svikt av transmisjonskomponentene. Trykk inn pedalene jevnt og langsomt for å unngå plenslitasje og skade på transmisjonen.

Når du kjører maskinen på koller, må du påse at drivvalsen er på nedsiden for tilstrekkelig trekraft. Hvis du ikke gjør dette, kan det føre til skade på gressdekket.

## Trekkoblingsenhet

Trekkoblingsenheten (Figur 9) brukes til å tause maskinen og heve/senke transporthjulene.

## Setejusteringsspak

Setet kan flyttes fremover eller tilbake slik at det passer til operatørens høyde. Trekk bare setejusteringsspaken (Figur 9) til venstre, og før setet fremover eller bakover til ønsket stilling, og slipp så spaken.

## Timeteller

Timetelleren (Figur 9) viser hvor mange timer motoren totalt har vært i drift.

## Motorkontroller

### På/av-bryter

På/av-bryteren (Figur 12) gjør det mulig for operatøren av maskinen å starte og stoppe motoren. Denne bryteren sitter foran på motoren. Vri av-/på-bryteren til PÅ-stilling for å starte og kjøre motoren. Vri av-/på-bryteren til AV-stillingen for å stoppe motoren.

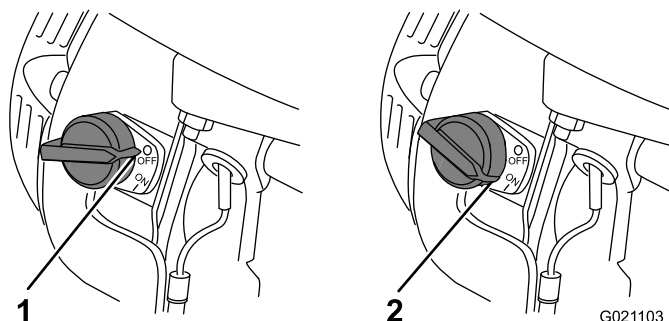

Figur 12

1. AV-stilling

2. PÅ-stilling

### Chokespak

Chokespaken (Figur 13) brukes ved starting av en kald motor. Flytt chokespaken til LUKKET stilling før du trekker i tilbakespolingsstarterhåndtaket. Når motoren er i gang, flytter du chokespaken til ÅPEN stilling. Ikke bruk choken hvis motoren allerede er varm eller hvis lufttemperaturen er høy.

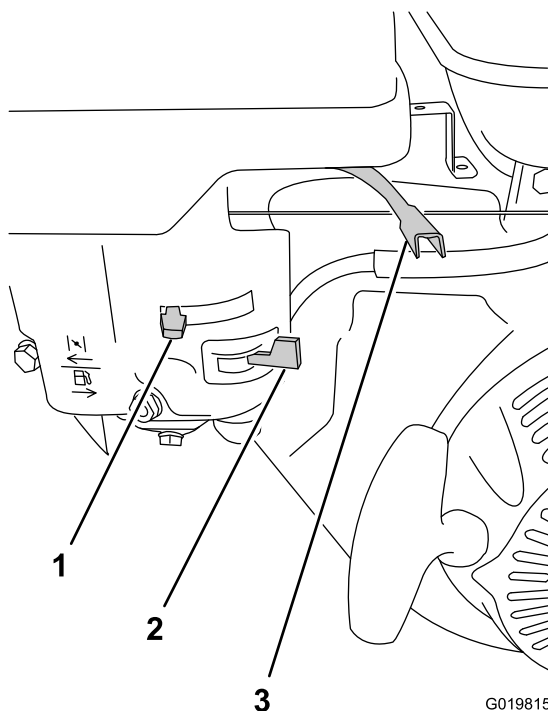

**Figur 13**

- |                               |            |
|-------------------------------|------------|
| 1. Chokespak                  | 3. Gasspak |
| 2. Drivstoffavstengingsventil |            |

Bredde	122 cm
Høyde	107 cm
Maksimumshastighet	12,8 km/t ved 3600 o/min

## Tilbehør

Et utvalg av Toro-godkjent tilbehør som kan brukes sammen med maskinen for å forbedre og utvide dens funksjoner er tilgjengelig. Ta kontakt med din autoriserte serviceforhandler, eller gå til [www.Toro.com](http://www.Toro.com) for å få en liste over godkjent tilbehør og utstyr.

Bruk originale Toro-deler for å beskytte Toro-utstyret og opprettholde dets optimale ytelse. Når det gjelder pålitelighet, leverer Toro reservedeler designet for utstyrets nøyaktige tekniske spesifikasjoner. Insister på Toro-deler for ro i sinnet.

## Gasspak

Gasspaken, som er (Figur 13) ved siden av chokekontrollen, styrer motorhastigheten, og kan derfor øke eller redusere maskinens hastighet. For å oppnå best valseytelse bør du stille denne kontrollen i HURTIGSTILLINGEN.

## Drivstoffavstengingsventil

Drivstoffavstengingsventilen (Figur 13) er plassert under chokespaken. Flytt den til åpen stilling før du forsøker å starte motoren. Når du er ferdig med å bruke maskinen og har slått motoren av, skal drivstoffavstengingsventilen flyttes til LUKKET stilling.

## Tilbakespolingsstarterhåndtak

Hvis du vil starte motoren, trekker du raskt i tilbakespolingsstarterhåndtaket (Figur 10). Kontrollene på motoren som er beskrevet ovenfor, må alle være korrekt innstilt for at motoren skal starte.

## Oljenivåbryter

Oljenivåbryter finnes på innsiden av motoren. Den forhindrer at motoren kjører hvis oljenivået faller under et trygt driftsnivå.

## Spesifikasjoner

Vekt	313 kg
Lengde	136 cm

# Bruk

**Merk:** Angi hva som er høyre og venstre side på maskinen ved å stå i normal arbeidsstilling.

## Sikkerhet først

Les nøye alle sikkerhetsinstruksjoner og -merker i avsnittet om sikkerhet. Kunnskap om dette kan forhindre personskader.

### ▲ FARE

**Hvis du bruker maskinen før du har lest og forstått denne *brukerhåndboken*, kan du eller bivånere bli skadet.**

**Ikke bruk maskinen før du har lest hele denne brukerhåndboken.**

## Klargjøre for bruk av maskinen

1. Fjern alt rusk fra over- og undersiden av maskinen.
2. Påse at eventuelt planlagt vedlikehold har blitt fullført.
3. Sikre at alle skydd og deksler sitter på plass og er godt festet.
4. Kontroller motoroljenivået.
5. Påse at det er nok bensin i drivstofftanken.
6. Kontroller at parkeringsbremsen er på.
7. Løft transporthjulene til de går klar av bakken, og påse at de låses på plass.

## Kontrollere motoroljenivået

Kontroller motoroljenivået før hver bruk eller daglig. Se [Kontrollere motoroljenivået \(side 27\)](#) i [Vedlikehold \(side 23\)](#).

## Kontrollere nivået på den hydrauliske væsken

Kontroller hydraulikkoljenivået før hver bruk eller daglig. Se [Kontrollere nivået på den hydrauliske væsken \(side 32\)](#) i [Vedlikehold \(side 23\)](#).

## Kontrollere trykket i dekkene

Sørg for at alle transportdekkene er pumpet opp til 0,69 bar.

## Fylle på drivstofftanken

- For å få best resultat anbefales det å bruke kun ren, fersk (mindre enn 30 dager gammel) og blyfri bensin med oktankvalitet på 87 eller høyere (vurderingsmetode (R+M)/2)).
- Etanol: Bensin med opptil 10 % etanol (alkoholbensin) eller 15 % MTBE (metyltertiærbutyleter) i volum er akseptabelt. Etanol og MTBE er ikke det samme. Bensin med 15 % etanol (E15) i volum er ikke godkjent for bruk. **Ikke bruk** bensin som inneholder mer enn 10 % etanol i volum, som f.eks. E15 (inneholder 15 % etanol), E20 (inneholder 20 % etanol) eller E85 (inneholder 85 % etanol). Bruk av bensin som ikke er godkjent kan forårsake problemer og/eller motorskade som kanskje ikke dekkes av garanti.
- **Ikke** bruk bensin som inneholder metanol.
- **Ikke** oppbevar drivstoff i drivstofftanken eller i drivstoffbeholdere over vinteren, med mindre du bruker drivstoffstabilisator
- **Ikke** bland olje i bensinen.

### ▲ ADVARSEL

**Bensin kan føre til skader eller dødsfall hvis den svelges. Hvis du utsettes for damp fra drivstoff over lengre tid, kan dette føre til alvorlig skade og sykdom.**

- **Unngå innånding av damp fra drivstoff over lengre tid.**
- **Hold ansiktet unna dyse og drivstofftank og åpningen til kondisjonsmiddelet.**
- **Hold drivstoffet unna øyne og hud.**

## ⚠ FARE

Bensin er meget brannfarlig, og under visse forhold svært eksplosiv. Brann eller eksplosjon forårsaket av bensin kan påføre deg og andre brannskader samt ødelegge eiendom.

- Fyll opp drivstofftanken utendørs på et åpent område når motoren er nedkjølt. Tørk opp eventuelt bensinsøl.
- Tanken må ikke fylles helt opp. Fyll bensin på tanken helt til nivået er 25 mm under toppen av tanken. Dette tomrommet i tanken gir bensinen plass til å utvide seg.
- Røyk aldri mens du håndterer bensin, og hold deg unna åpen ild eller steder der bensingassen kan antennes av gnister.
- Bensin må oppbevares på en godkjent kanne, utenfor barns rekkevidde. Kjøp aldri mer bensin enn til 30 dagers forbruk.
- Sett alltid bensinkannen på bakken i god avstand fra kjøretøyet før du fyller bensin.
- Fyll ikke opp bensinkannen inne i et kjøretøy eller på en lastebil eller tilhenger, fordi tepper eller presenninger kan isolere kannen og hemme utladning av eventuell statisk elektrisitet.
- Når dette lar seg gjøre, skal drivstoffdrevet utstyr tas ut av lastebilen eller tilhengeren og fylles med drivstoff mens hjulene står på bakken. Hvis dette ikke lar seg gjøre, og maskinen må fylles med bensin mens den står på lastebilen, bør du bruke en bensinkanne til å fylle bensin i stedet for å fylle direkte fra bensinpumpen.
- Hvis det er helt nødvendig å fylle bensin direkte fra pumpen, må påfyllingstuten være i kontakt med kanten på drivstofftanken eller kannens åpning helt til du er ferdig med å fylle.

Kapasitet på drivstofftanken: 3,6 l

1. Rengjør rundt lokket til drivstofftanken, og ta av lokket (Figur 14). Fyll drivstofftanken til ca. 25 mm under toppen av tanken med blyfri bensin (min. 87 oktan) for å gi rom til at drivstoffet utvider seg.

**Viktig:** Ikke fyll på for mye. Hvis du fyller på mer drivstoff enn det angitte nivået, vil dette føre til motorsvikt på grunn av metning i dampgjenvinningssystemet, noe som igjen fører til sviktende motorytelse. Denne svikten dekkes ikke av garantien, og vil kreve at lokket til drivstofftanken skiftes ut.

**Viktig:** Bruk aldri metanol, bensin som inneholder metanol, gasohol som inneholder mer enn 10 % etanol, bensintilsetning, høyoktan bensin eller

parafin, da dette kan ødelegge drivstoffsystemet. Bensinen må ikke blandes med olje.

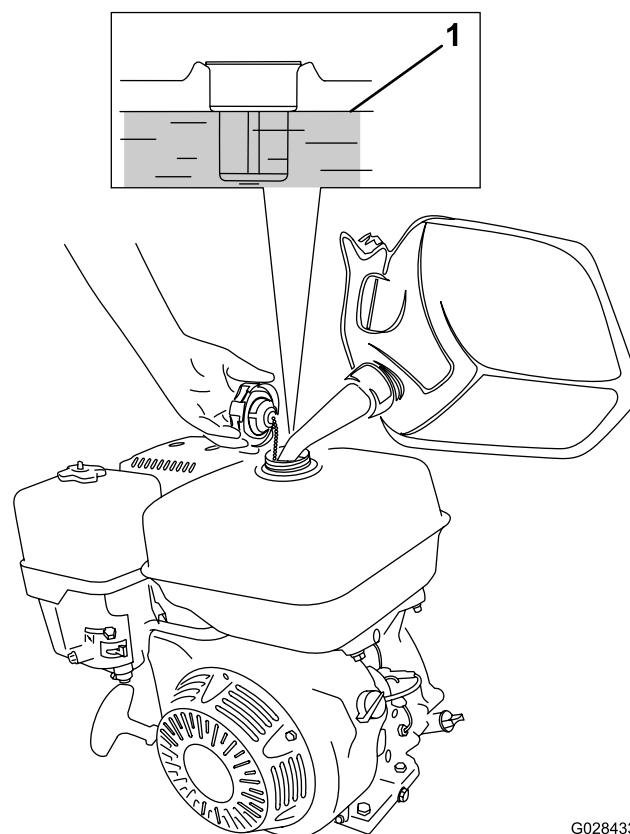

Figur 14

1. Maksimalt drivstoffnivå
2. Sett lokket godt på, og tørk opp eventuelt bensinsøl.

## Starte og stoppe motoren

**Merk:** For illustrasjoner og beskrivelser av kontrollene det vises til i dette avsnittet, se [Kontroller](#) (side 15).

### Starte motoren

**Merk:** Kontroller at tennpluggledningen er koblet til tennpluggen.

1. Kontroller at parkeringsbremsen er på, og at bevegelsespedalene er i NØYTRAL stilling.
2. Vri av/på-bryteren i PÅ-stilling.
3. Vri drivstoffavstengningsventilen til ÅPEN stilling.
4. Flytt chokekontrollen til PÅ-stillingen før du starter en kald motor.

**Merk:** Det kan hende at du ikke behøver choke når du starter en varm motor.

5. Sett gasspaken i hurtigstillingen.
6. Stå bak på maskinen, dra tilbakespolingstarthåndtaket ut til starteren tilkobles, og trekk deretter kraftig til for å starte motoren.

**Viktig:** Du må ikke dra tilbakespolingsstarttauet helt ut eller slippe starterhåndtaket når tauet er dratt ut, ettersom tauet kan ryke eller tilbakespolingsstarteren kan bli ødelagt.

7. Når motoren har startet, flytter du chokespaken til AV-stillingen.
8. Flytt gasspaken til HURTIGSTILLINGEN for best valseytelse.

## Stoppe motoren

1. Etter at du har brukt maskinen, la bevegelsespedalene tilbake til NØYTRAL stilling og koble inn parkeringsbremsen.
2. Still motorhastigheten til tomgang, og la den gå i 10 til 20 sekunder.
3. Vri av/på-bryteren til AV-stillingen.
4. Vri drivstoffavstengningsventilen til LUKKET stilling.

## Sjekk sikkerhetssperresystemet

### ⚠ FORSIKTIG

Hvis sikkerhetssperrebryterne blir frakoblet eller skadet, kan det hende at maskinen virker på en uventet måte som forårsaker personskader.

- Ikke rør sperrebryterne.
- Kontroller sperrebryterne daglig og bytt ut ødelagte brytere før du bruker maskinen.

**Viktig:** Hvis sikkerhetssperresystemet ikke fungerer som beskrevet nedenfor, må du få en autorisert Toro-forhandler til å reparere det umiddelbart.

1. Sett på parkeringsbremsen, kontroller at bevegelsespedalene er i NØYTRAL stilling, og start maskinen.
2. Sett deg på setet.
3. Trykk en bevegelsespedal forsiktig nedover med parkeringsbremsen på. Motoren skal stoppe etter omtrent ett sekund.
4. Med motoren i gang og bremsen frigjort, reis deg opp og se om motoren stopper etter ett sekund.

**Merk:** Sikkerhetssperresystemet er konstruert til å stoppe motoren hvis føreren reiser seg fra setet mens maskinen er i bevegelse.

## Bruke koblingslåsen

### Koble maskinen til tauekjøretøyet

Skyv ned på koblingslåsespaken mens du setter trekkoblingsenheten på tauekjøretøyet kobling. Frigjør spaken når koblingen og trekkoblingen er innrettet (Figur 15).

**Viktig:** Kontroller at spaken går tilbake til opp-stillingen og at koblingen og trekkoblingen er tilkoblet.

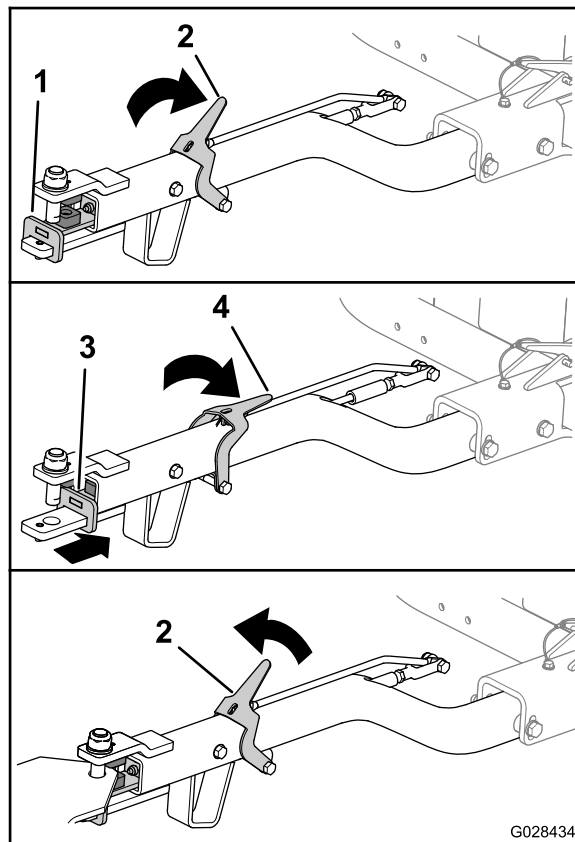

Figur 15

- |                                |                                |
|--------------------------------|--------------------------------|
| 1. Trekkoblingsenhet (forover) | 3. Trekkoblingsenhet (bakover) |
| 2. Koblingslåsespak (opp)      | 4. Koblingslåsespak (ned)      |

### Koble maskinen fra tauekjøretøyet

Skyv ned på koblingslåsespaken mens du fjerner trekkoblingsenheten fra tauekjøretøyet kobling (Figur 15). Slipp når koblingen og koblingsutstyret er koblet fra inngrep.

# Transportere maskinen

1. Kjør maskinen til transportkjøretøyet.
2. Sett på parkeringsbremsen.
3. Flytt gasspaken til sakte-stilling og la motoren gå i 10 til 20 sekunder.
4. Vri av/på-bryteren til AV-stillingen
5. Vri drivstoffavstengningsventilen til LUKKET stilling.
6. Hev maskinen opp på transporthjulene på følgende måte:
  - A. Skyv opp på låseenheten til låsespaken er fri fra glidestoppehaken (Figur 16).

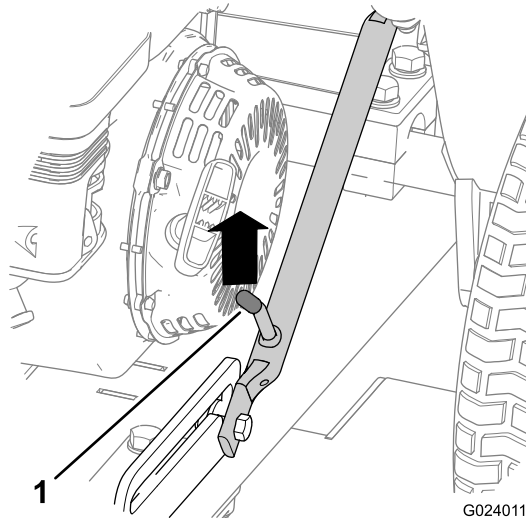

Figur 16

## 1. Låsespak

- B. Løft låsespaken slik at den glir fritt, og trekk låsen ned.

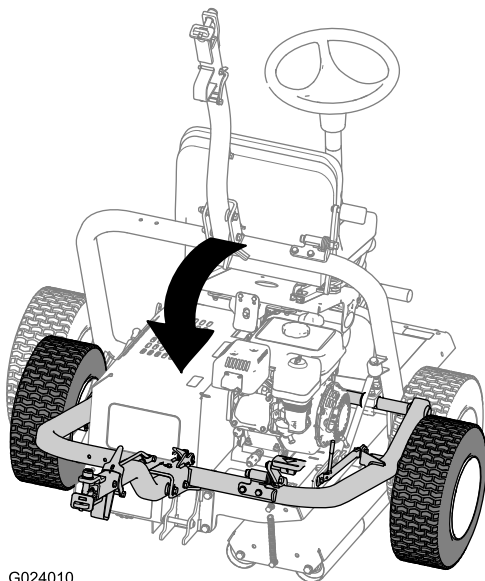

Figur 17

- C. Trykk på koblingspedalen til låsen er på plass (Figur 18).

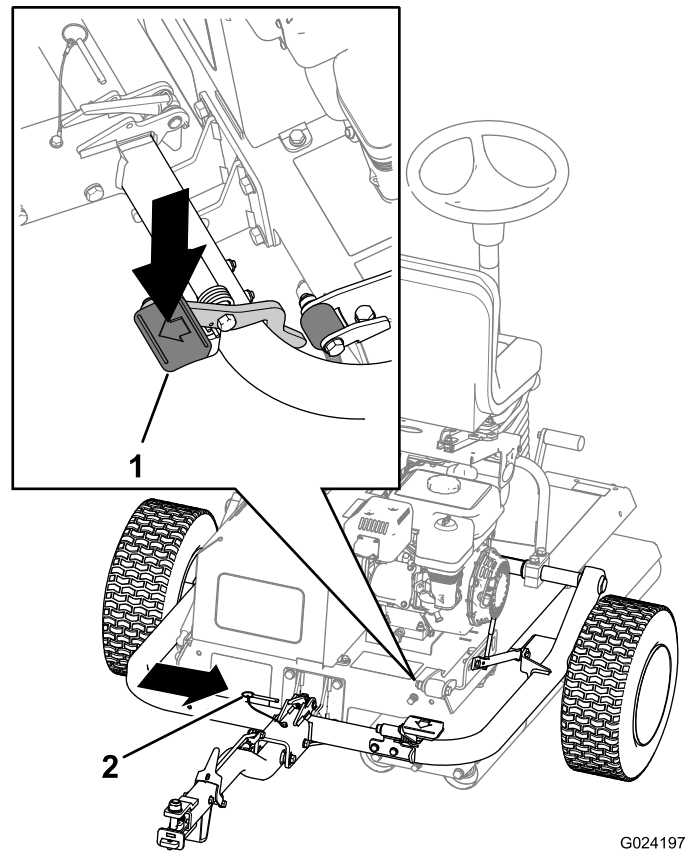

Figur 18

1. Låsepedal
2. Låsestift

- D. Sett inn låsestiften (Figur 18).

7. Slik senker du maskinen ned på valsene:

- A. Fjern låsestiften (Figur 19).

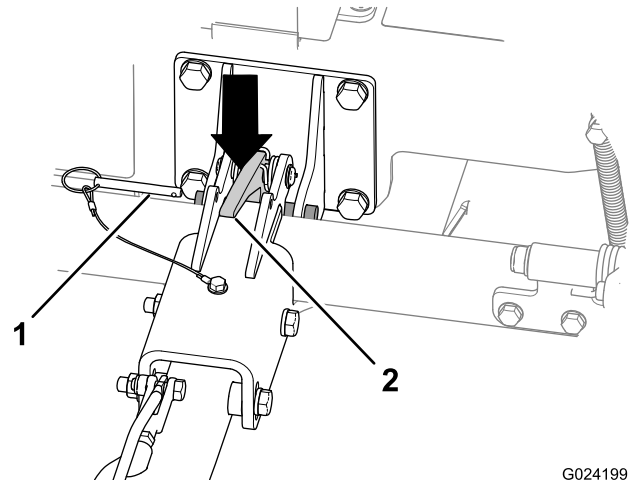

Figur 19

1. Låsestift
2. Koblingslås

- B. Løft opp på koblingsenheten for å vippe maskinen litt opp.

- C. Trykk ned på koblingslåsen for å låse opp (Figur 19).
- D. Hev låsen (Figur 20) til låsespaken låses i glidestoppaken (Figur 16).

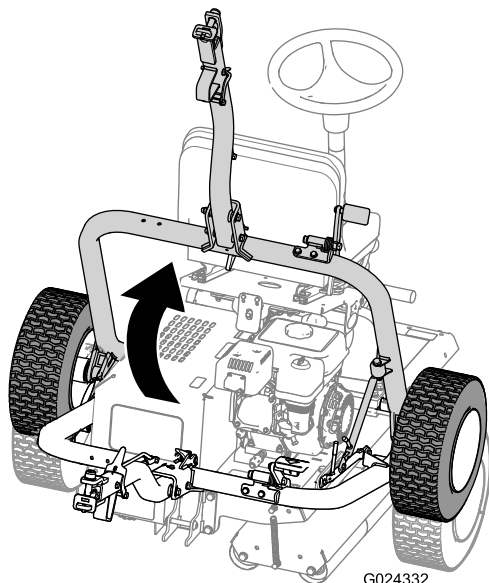

Figur 20

3. Still inn setet og rattet til en komfortabel driftsstilling.
4. Frigjør parkeringsbremsen.
5. Hold fast i rattet, og trykk forsiktig på venstre eller høyre bevegelsespedal med korresponderende fot, avhengig av hvilken retning du vil flytte maskinen i.

**Merk:** Jo lenger inn du trykker pedalen, jo raskere beveger maskinen seg i denne retningen.

6. Stopp maskinen ved å slippe opp fotpedalen. Maskinen vil stoppe.

**Merk:** Når du blir kjent med maskinen, vil du vite når du bør slippe opp fotpedalen. Det er litt før du vil stoppe lengden, da maskinen vil fortsette å bevege seg fremover et kort øyeblikk etter at du har sluppet opp pedalen. Når maskinen stopper helt, trykk forsiktig inn den andre fotpedalen for å starte returlengden.

**Merk:** Ikke trykk denne pedalen inn for raskt, da dette kan føre til at drivvalsen sklir og skaper slitasje på gressplenen samt til skade på drivsystemet. Du bør alltid betjene fotpedalene på en kontrollert måte.

7. Vri rattet med klokken for å svinge maskinen i retning fremover.

Vri rattet mot klokken for å svinge maskinen i retning bakover.

**Merk:** Maskinen må skifte retning for hver lengde, så du bør øve med maskinen for å bli vant til å styre den.

**Viktig:** Hvis du vil stanse maskinen i et nødstilfelle, trykk på den andre pedalen til NØYTRAL stilling. F.eks. når høyre pedal er trykket inn og maskinen krysser til høyre, trykk venstre pedal til NØYTRAL stilling for å stoppe maskinen. Denne handlingen må være bestemt, men ikke plutselig, da dette kan føre til at maskinen velter sidelengs.

8. Sett på parkeringsbremsen.
9. Før du går av maskinen, må du sikre at den er parkert på en jevn overflate.

## Sikkerhet først

Vi ber deg om å se nøye på alle sikkerhetsinstruksjoner og symboler i avsnittet om sikkerhet. Kunnskap om dette kan forhindre personskader.

### ⚠ FORSIKTIG

Denne maskinen har en lydstyrke som kan føre til hørselsskade hvis du utsettes for denne lydstyrken i lengre perioder.

Bruk hørselsvern når du bruker denne maskinen.

Det anbefales at du bruker beskyttelsesutstyr til øynene, ørene, hendene, føttene og hodet.

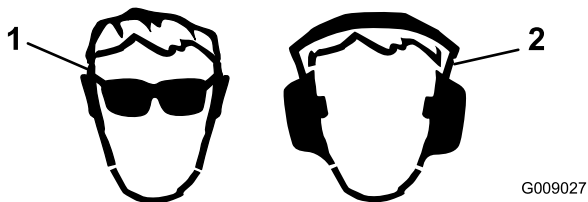

Figur 21

1. Bruk vernebriller.
2. Bruk hørselsvern.

## Betjene maskinen

1. Kontroller at parkeringsbremsen er på.
2. Sett deg i førersetet, og påse at du ikke kommer i kontakt med bevegelsespedalene når du setter deg.

## Brukstips

- Når du kjører maskinen på koller, må du påse at drivvalse er på nedsiden for tilstrekkelig trekkraft. Hvis du ikke gjør dette, kan det føre til skade på gressdekket.
- Fjern jevnlig all smuss som fester seg på valsene for best mulig valseeffekt.

# Vedlikehold

## Anbefalt vedlikeholdsplan

Vedlikeholdsintervall	Vedlikeholdsprosedyre
Etter de 5 første timene	<ul style="list-style-type: none"><li>• Kontroller spenningen i drivkjedet, og juster om nødvendig.</li><li>• Kontroller om det finnes løse muttere, bolter og nipler, og stram dem etter behov.</li></ul>
Etter de 20 første timene	<ul style="list-style-type: none"><li>• Skift motoroljen.</li><li>• Skift hydraulisk væske og filtre.</li></ul>
For hver bruk eller daglig	<ul style="list-style-type: none"><li>• Sjekk sikkerhetssperresystemet.</li><li>• Smør drivvalselagrene og lagrene i styrehodetappene (smør dem umiddelbart etter at du har rengjort maskinen).</li><li>• Smør svingpunktene.</li><li>• Smøre drivkjedet.</li><li>• Kontroller motoroljenivået.</li><li>• Kontroller luftrenseren.</li><li>• Kontroller nivået på den hydrauliske væsken.</li><li>• Kontroller spenningen i drivkjedet, og juster om nødvendig.</li><li>• Kontroller at parkeringsbremsen hindrer at maskinen ruller når den er parkert.</li><li>• Kontroller om det finnes løse muttere, bolter og nipler, og stram dem etter behov.</li><li>• Kontroller at det finnes drivstoff i drivstofftanken.</li></ul>
Etter hver bruk	<ul style="list-style-type: none"><li>• Fjern ev. rusk på valsen, spesielt nær motoren.</li></ul>
Hver 50. driftstime	<ul style="list-style-type: none"><li>• Rengjør luftrenseren (oftere under skitne og støvete forhold).</li><li>• Kontroller at transporthjuldekkene har korrekt trykk.</li></ul>
Hver 100. driftstime	<ul style="list-style-type: none"><li>• Skift motoroljen.</li><li>• Kontroller/juster tennpluggen.</li><li>• Rengjør sedimentbollen.</li></ul>
Hver 300. driftstime	<ul style="list-style-type: none"><li>• Bytt ut papirelementet.</li><li>• Skift tennpluggen.</li><li>• Kontroller og juster ventilklaringen</li></ul>
Hver 800. driftstime	<ul style="list-style-type: none"><li>• Skift hydraulisk væske og filtre.</li></ul>
Før lagring	<ul style="list-style-type: none"><li>• Lakker avskallede overflater.</li></ul>
én gang månedlig	<ul style="list-style-type: none"><li>• Kontroller at transporthjuldekkene har korrekt trykk.</li></ul>
Årlig	<ul style="list-style-type: none"><li>• Kontroller hele maskinen, og sjekk at alle muttere og bolter er strammet til.</li></ul>

**Viktig:** Se i brukerhåndboken for flere vedlikeholdsprosedyrer.

## ▲ ADVARSEL

Hvis du ikke er forsiktig med farlige stoffer, kan de føre til alvorlige personskader.

- Les etikettene og instruksjonene for materialene som du bruker.
- Bruk det nødvendige personlige beskyttelsesutstyret, og vær forsiktig når det gjelder bruk av farlige stoffer.

Følgende væsker er identifisert som farlige:

Stoffer	Vurdert risiko
Bensin	Lav
Smøreolje	Lav
Hydraulisk olje	Lav
Fett	Lav

- Når du bruker noen av væskene ovenfor, anbefaler vi at du bruker vernebriller og -hansker, og at du forhindrer at det forekommer søl.
- Unngå kontakt med huden, skyll bort ev. søl med såpe og vann.
- Unngå kontakt med øyne, skyll med rennende vann, og oppsøk legehjelp hvis symptomene fortsetter.
- Unngå å svelge stoffene. Ved svelging, oppsøk legehjelp.
- Hold deg unna hull, ødelagte koblinger osv. som sprøyter ut væske under høyt trykk. Væske under høyt trykk kan trenge gjennom huden. Oppsøk legehjelp øyeblikkelig hvis væske penetrerer huden.
- Bruk alltid et stykke papp eller papir når du ser etter lekkasjer.
- Avfallsprodukter må ikke få lov til å kontaminere overflatevann, avløp eller kloakksystem.

**Viktig:** Unngå skade på miljøet – Avhend farlige stoffer på korrekt måte. Når du skal kaste produkter som er farlig avfall, skal du ta dem med til et autorisert avhendingsanlegg.

# Bemerkninger om spesielle områder

Kontroll utført av:		
Punkt	Dato	Informasjon
1		
2		
3		
4		
5		
6		
7		
8		

**Viktig:** Hvis du vil ha mer informasjon om vedlikeholdsprosedyrer, ser du i brukerhåndboken for motoren.

## Kontrolliste for daglig vedlikehold

Ta kopi av denne siden for rutinemessig bruk.

Vedlikeholdskontrollpunkt	For uke:						
	Ma.	Ti.	On.	To.	Fr.	Lø.	Sø.
Kontroller at dreieleddene virker fritt.							
Kontroller drivstoffnivået.							
Kontroller motoroljenivået.							
Kontroller nivået på hydraulikkoljen.							
Kontroller luftfilteret.							
Kontroller sikkerhetssperresystemet.							
Rengjør motorens kjøleribber.							
Kontroller uvanlige motorlyder.							
Se etter skader på slangene.							
Kontroller om det har oppstått væskelekkasjer.							
Smør alle smørenipler, svingpunkter og drivkjedet.							
Kontroller trykket i dekkene.							
Lakker over ødelagt maling.							

# Forberedelse for vedlikehold

Gjennomføring av visse vedlikeholds-, justerings- eller reparasjons handlinger fastsettes ved eierens anlegg.

Unngå å tilte maskinen for mye. Hvis du tilter maskinen, er det fare for at motorolje kan komme inn i motorens sylinderhode, og at hydraulikkolje kan lekke fra oljehetten som er plassert øverst på tanken. Disse lekkasjene kan føre til kostbare reparasjoner på maskinen. Tilt derfor ikke maskinen med mindre det er helt nødvendig. Løft maskinen opp med vinsj eller en liten kran når det skal utføres service under enheten.

**Viktig:** Festene på maskinens deksel er utformet for å sitte på dekselet når dekselet er fjernet. Løsne alle festene på dekselet slik at dekselet sitter løsere, men ikke er helt løst, og gå så tilbake og løsne dem helt slik at dekselet løsner. Dette forhindrer at du fjerner boltene helt fra holderne.

## Fjerne dekselet

1. Fjern de to skruene som fester dekselet til monteringspanelet.

**Merk:** Skruene forblir på dekselet.

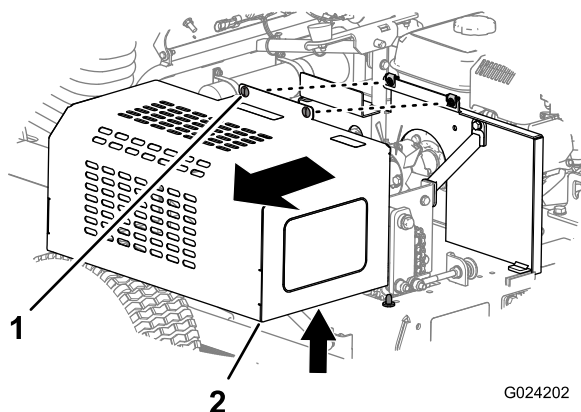

Figur 22

1. Skruer (2)
2. Deksel

2. Trekk dekselet oppover og vekk fra monteringspanelet.

# Smøring

## Smøre drivvalseelagene og styrehodene

**Serviceintervall:** For hver bruk eller daglig (smør dem umiddelbart etter at du har rengjort maskinen).

**Smørefett-type:** litiumbasert smørefett til vanlig bruk

1. Tørk av hver område slik at fremmedmateriale ikke kan komme inn i lagene eller hylsene.
2. Pump smørefett inn i områdene som vist i Figur 23 og Figur 24.

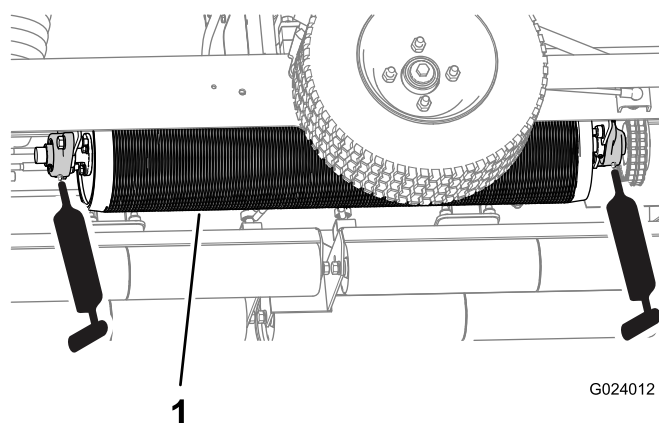

Figur 23

1. Drivvalse

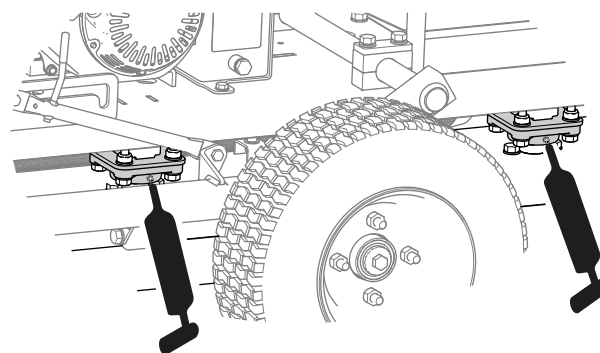

Figur 24

3. Tørk opp overflødig fett.

**Viktig:** Når du har smurt, må du kjøre maskinen et kort stykke på et annet overlag enn gressplenene for å bli kvitt overflødig smøremiddel som kan skade gressplenen.

## Smøre koblingssvingpunktene

**Serviceintervall:** For hver bruk eller daglig

Smør noen få dråper med SAE 30-motorolje eller spraysmøremiddel på alle svingpunkter etter rengjøring av maskinen.

**Viktig:** Når du har oljet, må du kjøre maskinen et kort stykke på et annet overlag enn gressplenene for å bli kvitt overflødig smøremiddel som kan skade gressplenene.

## Smøre drivkjedet

**Serviceintervall:** For hver bruk eller daglig

**Viktig:** Etter hver åttende brukstime eller daglig (det som kommer først), smør drivkjedet med Dri Slide®-smøremiddel eller tilsvarende.

Kjeder og tannhjul er slitasjekomponenter og dekkes ikke av garantien.

## Vedlikehold av motor

### Motorolje

**Veivhuset har en kapasitet på:** 0,60 l

**Type:** API-serviceklassifisering SL, SM, SN eller høyere

**Viskositet:** velg i henhold til omgivelsestemperatur. Se [Figur 25](#).

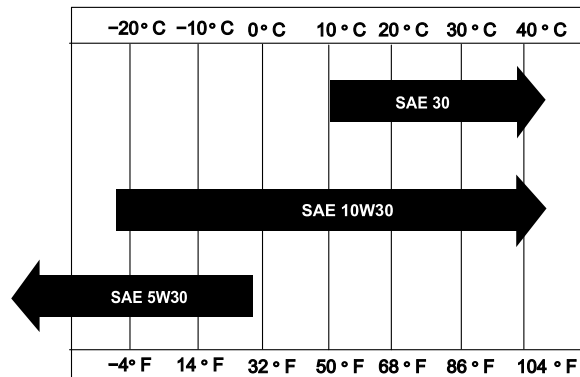

g018667

Figur 25

### Kontrollere motoroljenivået

**Serviceintervall:** For hver bruk eller daglig—Kontroller motoroljenivået.

**Merk:** Den beste tiden for å sjekke motoroljen er når motoren er kald før den har blitt startet for dagen. Hvis den allerede har blitt kjørt, la oljen flyte tilbake ned i bunnpannen i minst ti minutter før du sjekker oljen.

1. Plasser maskinen slik på en flat overflate slik at motoren står jevnt.
2. Stopp motoren, vent til den er avkjølt, og rengjør området rundt oljelokket/peilestaven ([Figur 26](#)).

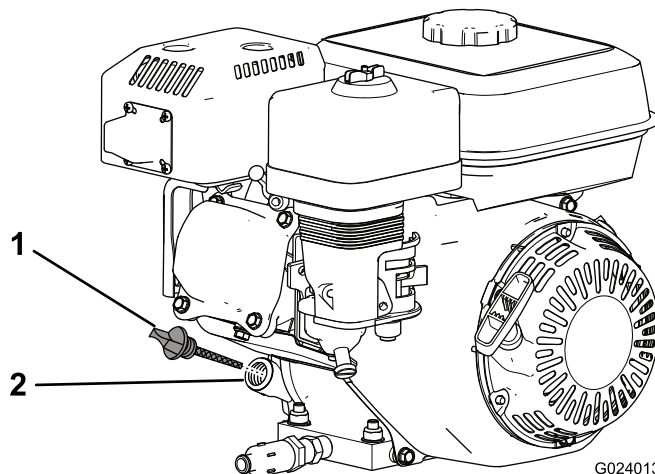

G024013

Figur 26

1. Oljelokk/peilestav
2. Fylleåpning

3. Fjern oljelokket/peilestaven ved å rotere den mot klokken.
4. Tørk av oljelokket/peilestaven, og sett den inn i fyllåpningen.

**Merk:** Du må ikke skru peilestaven inn i åpningen.

5. Ta ut peilestaven, og kontroller oljenivået.

**Merk:** Hvis nivået er nær eller under det nedre grensemerket på peilestaven, fyller du på olje til nivået stiger opp til det øvre grensemerket (nedre kant av oljepåfyllingshullet). Se [Figur 27](#). Kontroller oljenivået på nytt. Ikke overfyll veivhuset.

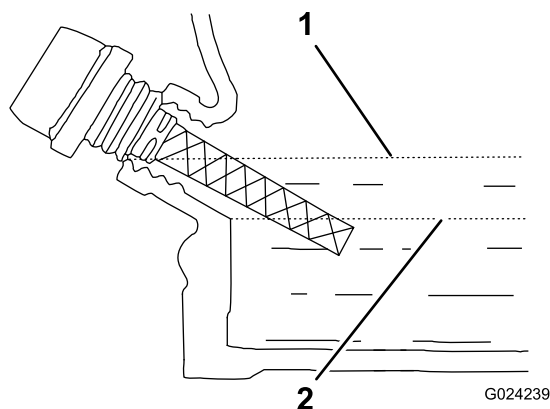

**Figur 27**

1. Øvre grense
2. Nedre grense

6. Monter oljefyllingshetten/peilestaven, og tørk opp alt oljesøl.

**Merk:** Når motoren kjøres med oljenivået ved nedre grense, kan dette føre til at motoren slår seg av under drift når maskinen skifter retning eller befinner seg i en helling.

## Skifte motorolje

**Serviceintervall:** Etter de 20 første timene—Skift motoroljen.

Hver 100. driftstime—Skift motoroljen.

1. Start motoren, la den gå i noen minutter for å varme opp motoroljen, og stopp så motoren.
2. Hev maskinen opp på transporthjulene.
3. Tilt maskinen slik at maskinens motorende er nærmere bakken, og støtt den andre enden for å holde den i denne stillingen.
4. Monter tappeslangen på motorens oljetappingsventil ([Figur 28](#)).
5. Plasser den andre enden av slangen i en egnet beholder for olje ([Figur 28](#)).

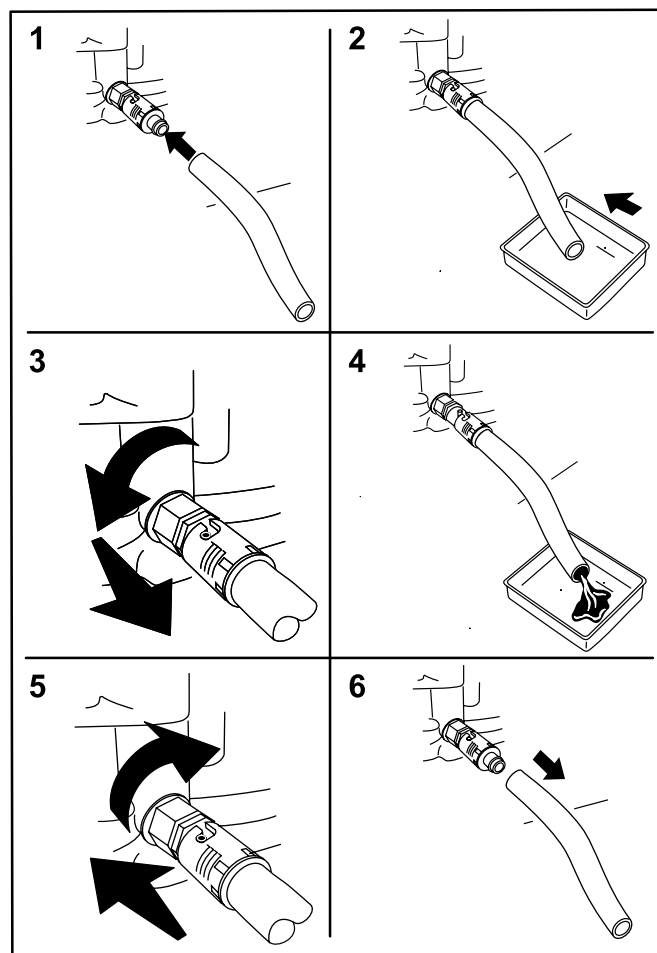

**Figur 28**

6. Vri oljegtappingsventilen 1/4 omdreining mot klokken for å starte avtappingen av oljen ([Figur 28](#)).
7. Når all oljen er tappet ut, vrir du oljegtappingsventilen 1/4 omdreining med klokken for å lukke ventilen ([Figur 28](#)).
8. Fjern avtappingsslangen og tørk opp eventuelt oljesøl.
9. Fyll på med spesifisert olje i veivhuset. Se [Motorolje \(side 27\)](#).
10. Kasser oljen på en forsvarlig måte. Gjenvinn i henhold til lokale forskrifter.

## Overhale luftrenseren

**Serviceintervall:** For hver bruk eller daglig—Kontroller luftrenseren.

Hver 50. driftstime—Rengjør luftrenseren (oftere under skitne og støvete forhold).

Hver 300. driftstime—Bytt ut papirelementet.

1. Koble tennpluggledningen fra tennpluggen.
2. Fjern vingemutteren som fester luftrenserdekslet til luftrenseren, og ta av dekslet ([Figur 29](#)).

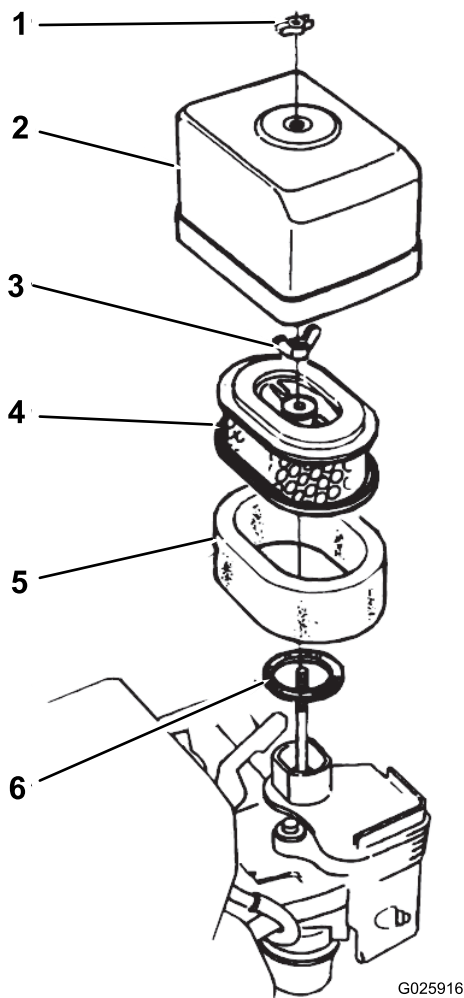

Figur 29

- |                     |                 |
|---------------------|-----------------|
| 1. Vingemutter      | 4. Papirelement |
| 2. Luftrenserdeksel | 5. Skumelement  |
| 3. Vingemutter      | 6. Pakning      |

3. Rengjør dekslet grundig.
4. Fjern vingemutteren som fra luftfilteret, og fjern filteret (Figur 29).
5. Fjern skumfilteret fra papirfilteret (Figur 29).
6. Inspiser begge luftfilterelementene, og skift dem ut hvis de er skadet.

**Merk:** Skift alltid ut papirluftfilterelementet med planlagt intervall.

7. Rengjør skumelementet på følgende måte:
  - A. Vask skumelementet med en blanding av flytende såpe og varmt vann.

**Merk:** Klem på elementet for å fjerne smuss, men ikke vri på det – da kan det bli ødelagt.

- B. Tørk det ved å pakke det inn i en ren fille.

**Merk:** Klem på kluten og skumelementet for å tørke elementet, men ikke vri på det – da kan elementet revne.

- C. Gjennomfukt elementet med ren motorolje.

**Merk:** Klem på elementet for å fjerne overflødig olje og for å fordele oljen jevnt. Skumelementet skal være fuktig av olje.

8. Rengjør papirelementet ved å dunke filterelementet flere ganger mot en hard overflate for å fjerne smusset.

**Merk:** Du må ikke børste smusset av elementet eller bruke trykkluft for å fjerne smuss, da børsting tvinger smusset inn i fibre og trykkluft skader papirfilteret.

9. Sett skumelementet, papirelementet og luftrenserdekslet tilbake på plass.

**Viktig:** Motoren må ikke brukes uten luftrensererementene. Dette kan føre til ekstrem slitasje og skade på motoren.

## Overhale tennpluggen

**Serviceintervall:** Hver 100. driftstime—Kontroller/juster tennpluggen.

Hver 300. driftstime—Skift tennpluggen.

**Type:** NGK BPR6ES-tennplugg eller tilsvarende

**Elektrodeavstand:** 0,70 til 0,80 mmSe Figur 31.

1. Koble fra tennpluggledningen fra tennpluggen (Figur 30).

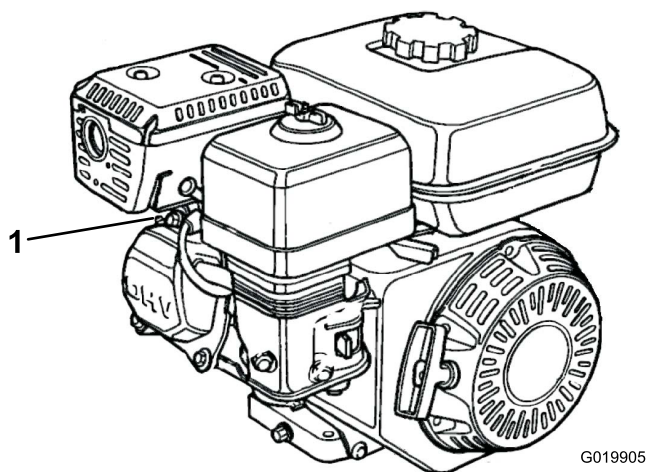

Figur 30

1. Tennpluggkabel

2. Rengjør rundt tennpluggen, og ta den ut av sylindrehodet.

**Viktig:** En tennplugg som er sprukket eller skitten, må skiftes ut. Du må ikke sandblåse, skrape eller rengjøre elektroder, da det kan oppstå motorfeil som et resultat av partikler i sylindren.

3. Still inn elektrodeavstanden til 0,70 til 0,80 mm (Figur 31).

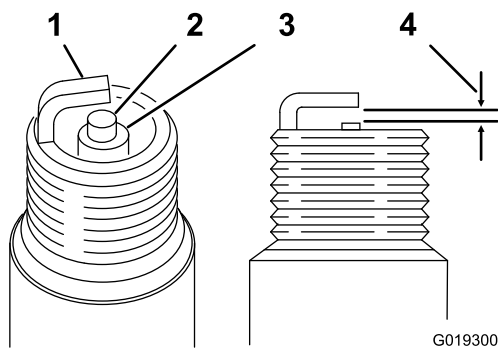

Figur 31

- |                       |                     |
|-----------------------|---------------------|
| 1. Elektrode på siden | 3. Isolator         |
| 2. Sentrer elektroden | 4. 0,70 til 0,80 mm |

4. Monter tennpluggen med korrekt elektrodeavstand forsiktig for hånd for å unngå kryssgjenging.
5. Når tennpluggen sitter på plass, stram den til med en tennpluggnøkkel for å komprimere tetningskiven.
  - Når du monterer en ny tennplugg, stram den med en halv omdreining etter at tennpluggen sitter på plass, for å komprimere skiven.
  - Når du monterer den opprinnelige tennpluggen, strammer du til med 1/8 til 1/4 omdreining etter at tennpluggen sitter på plass, for å komprimere skiven.

**Merk:** En løs tennplugg kan bli overopphetet og skade motoren. Hvis tennpluggen strammes for mye, kan gjengene i sylinderhodet blir skadet.

6. Koble tennpluggledningen til tennpluggen.

## Kontrollere og justere ventilklaringen

Serviceintervall: Hver 300. driftstime

**Viktig:** Se motorens brukerhåndbok.

# Vedlikehold av drivstoffsystem

## Rengjøre sedimentbollen

Serviceintervall: Hver 100. driftstime—Rengjør sedimentbollen.

### ⚠ FARE

Bensin er meget brannfarlig, og under visse forhold svært eksplosiv. Brann eller eksplosjon forårsaket av bensin kan påføre deg og andre brannskader samt ødelegge eiendom.

- Fyll opp drivstofftanken utendørs på et åpent område når motoren er nedkjølt. Tørk opp eventuelt bensinsøl.
- Tanken må ikke fylles helt opp. Fyll bensin på tanken helt til nivået er 25 mm under toppen av tanken. Dette tomrommet i tanken gir bensinen plass til å utvide seg.
- Røyk aldri mens du håndterer bensin, og hold deg unna åpen ild eller steder der bensingassen kan antennes av gnister.
- Bensin må oppbevares på en godkjent kanne, utenfor barns rekkevidde. Kjøp aldri mer bensin enn til 30 dagers forbruk.
- Sett alltid bensinkannen på bakken i god avstand fra kjøretøyet før du fyller bensin.
- Fyll ikke opp bensinkannen inne i et kjøretøy eller på en lastebil eller tilhenger, fordi tepper eller presenninger kan isolere kannen og hemme utladning av eventuell statisk elektrisitet.
- Når dette lar seg gjøre, skal drivstoffdrevet utstyr tas ut av lastebilen eller tilhengeren og fylles med drivstoff mens hjulene står på bakken. Hvis dette ikke lar seg gjøre, og maskinen må fylles med bensin mens den står på lastebilen, bør du bruke en bensinkanne til å fylle bensin i stedet for å fylle direkte fra bensinpumpen.
- Hvis det er helt nødvendig å fylle bensin direkte fra pumpen, må påfyllingstuten være i kontakt med kanten på drivstofftanken eller kannens åpning helt til du er ferdig med å fylle.

1. Flytt drivstoffventilen til av-stillingen, og fjern så drivstoffsedimentbollen og o-ringen (Figur 32).

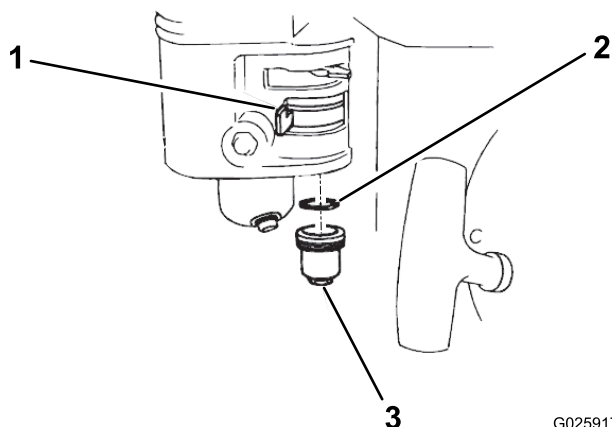

**Figur 32**

G025917

- |                      |                  |
|----------------------|------------------|
| 1. Avstengingsventil | 3. Sedimentbolle |
| 2. O-ring            |                  |

- 
2. Vask sedimentbollen og O-ringene i et ikke lettantennelig løsemiddel, og tørk dem grundig.
  3. Plasser O-ringene i drivstoffventilen, og monter sedimentbollen. Stram sedimentbollen godt til.

## Vedlikehold av drivsystem

### Service i forbindelse med den hydrauliske oljen

Hydraulikkssystemet fylles med hydraulisk olje av høy kvalitet på fabrikken. **Kontroller den hydrauliske oljen før du starter maskinen for første gang, og deretter hver dag.**

**Merk:** Før du jobber på en del av det hydrauliske drivsystemet, stopper du motoren for å avlaste trykket i systemet. Før du starter motoren etter vedlikehold av det hydrauliske systemet, og setter trykk på de hydrauliske slangene, må du kontrollere alle slanger og koblinger for skade og for å sikre at de sitter godt. Skift ut alle skadede slanger, og trekk til alle løse koblinger etter behov.

Før du bruker maskinen på daglig basis må du kontrollere nivået til den hydrauliske væsken i siktglasset på siden av tanken med hydraulisk væske.

**Merk:** Væsknivået skal være i midten på glasset. Hvis det ikke er det, må du tilsette riktig væske.

**Anbefalt hydraulisk væske: Toro Premium All Season Hydraulic Fluid** (tilgjengelig i spann på 19 l eller fat på 208 l. Se i delekatalogen eller ta kontakt med en autorisert Toro-forhandler for delenumre.)

Alternative væsker: Hvis Toro-væske ikke er tilgjengelig, kan andre **konvensjonelle, petroleumsbaserte** væsker brukes, forutsatt at de oppfyller alle følgende materialeegenskaps- og bransjespesifikasjoner. Hør med oljeleverandøren for å få vite om oljen oppfyller disse spesifikasjonene.

**Merk:** Toro er ikke ansvarlig for skader som skyldes uegnede erstatninger. Bruk bare produkter fra anerkjente produsenter som kan stå for sine anbefalinger.

<b>Hydraulisk olje med høy viskositetsindeks og lavt flytpunkt mot slitasje, ISO VG 46 for ulike temperaturforhold</b>	
Materielle egenskaper:	
Viskositet, ASTM D445	cSt ved 40 °C: 44 til 48 cSt ved 100 °C: 7,9 til 9,1
Viskositetsindeks ASTM D2270	140 eller høyere
Flytepunkt, ASTM D97	-37 °C to -45 °C
FZG, sviktstadium	11 eller bedre
Vanninnhold (ny væske):	500 ppm (maks.)
Bransjespesifikasjoner:	
Vickers I-286-S, Vickers M-2950-S, Denison HF-0, Vickers 35 VQ 25 (Eaton ATS373-C)	

Riktige hydrauliske væsker må angis for mobilt maskineri (i motsetning til industriell anleggsbruk), for forskjellig vekt, med ZnDTP- eller ZDDP-tilsetningsstoffpakke mot slitasje (ikke en væske uten aske).

**Merk:** Mange hydrauliske væsker er nesten fargeløse, noe som gjør det vanskelig å oppdage lekkasjer. Et rødt fargestoff for den hydrauliske væsken er tilgjengelig i flasker på 20 ml. Én flaske er nok til 15–22 liter med hydraulisk væske. Bestill delenr. 44-2500 fra en autorisert Toro-forhandler.

## Kontrollere nivået på den hydrauliske væsken

**Serviceintervall:** For hver bruk eller daglig

1. Parker maskinen på en jevn flate.
2. Åpne setelåsen, og vipp setet forover (Figur 33).

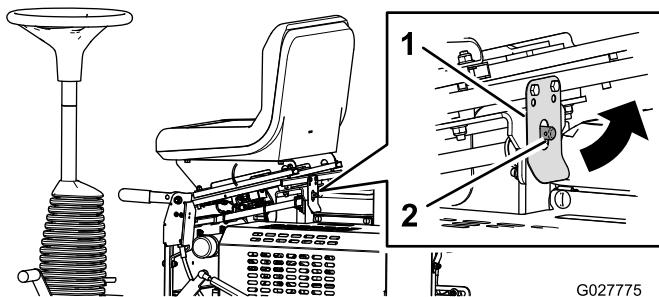

**Figur 33**

G027775

1. Setelås
2. Låsestift

3. Finn siktglasset (Figur 34) på siden av tanken med hydraulisk væske.

**Merk:** Når væskennivået er korrekt, skal væsken være i midten av glasset.

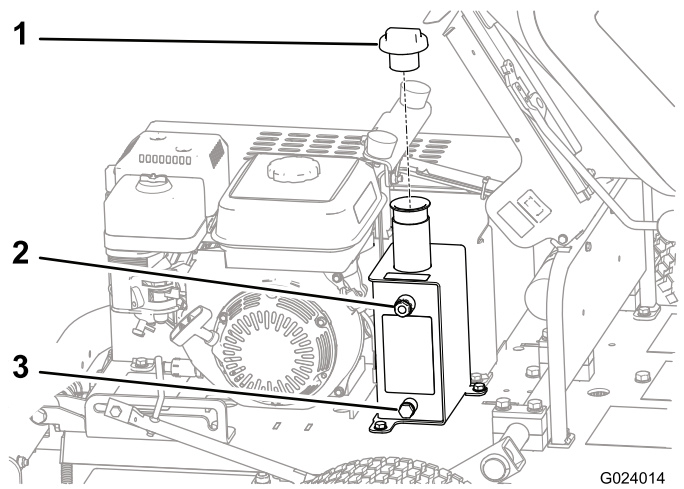

G024014

**Figur 34**

1. Tankklokk
2. Siktglass
3. Tankavløp

4. Hvis væskennivået er lavt, tar du av lokket på toppen av tanken (Figur 34), og tilsetter nok væske til å heve det til riktig nivå i glasset.
5. Sett på lokket på tanken.
6. Tørk opp eventuelt sølt væske.
7. Senk og lås setet.

## Skifte hydraulisk væske og filtre

**Serviceintervall:** Etter de 20 første timene—Skift hydraulisk væske og filtre.

Hver 800. driftstime/Annet hvert år (avhengig av hva som kommer først)—Skift hydraulisk væske og filtre.

**Viktig:** Bruk bare Toro Premium All Season Hydraulic Fluid (ISO VG 46) eller en tilsvarende væske. Andre væsker kan skade systemet.

1. Plasser et tappefat under tappepluggen på den hydrauliske tanken (Figur 34).
2. Fjern tappepluggen fra siden av tanken (Figur 34).
3. Når væsken er tømt helt ut, setter du på plass tappepluggen.
4. Rengjør området rundt der filteret skal festes.
5. Plasser et tappefat under filteret, og ta ut filteret (Figur 35).

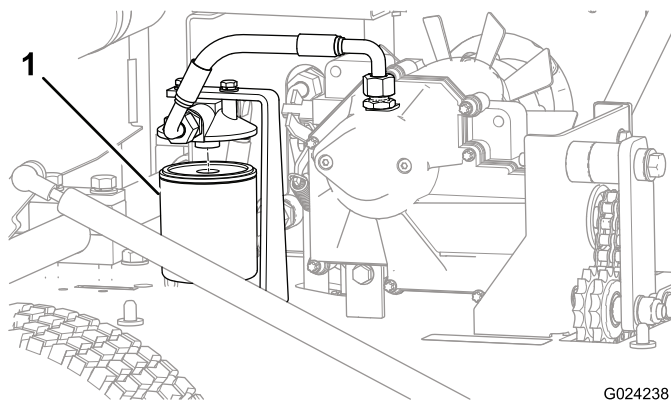

Figur 35

G024238

1. Væskefilter

6. Fyll det nye filteret med den riktige hydrauliske væsken.
7. Smør pakningen, og skru filteret på for hånd til pakningen kommer i kontakt med filterhodet. Stram til ytterligere med 3/4 omdreining.

**Merk:** Filteret skal nå være forseglet.

8. Fjern tanklokket (Figur 34).
9. Fyll tanken med riktig væske. Se [Kontrollere nivået på den hydrauliske væsken \(side 17\)](#).
10. Sett på lokket på tanken.
11. Tørk opp eventuelt sølt væske.
12. Start maskinen og kjør den på lav tomgang i tre til fem minutter for å sirkulere oljen og fjerne eventuell luft i systemet.
13. Stopp motoren, kontroller nivået til den hydrauliske væsken og tilsett væske om nødvendig.
14. Senk og lås setet.
15. Kast oljen og filteret på riktig måte. Gjenvinn i samsvar med lokale forskrifter.

## Kontrollere og justere spenningen i drivkjedet

**Serviceintervall:** Etter de 5 første timene—Kontroller spenningen i drivkjedet, og juster om nødvendig.

For hver bruk eller daglig—Kontroller spenningen i drivkjedet, og juster om nødvendig.

**Viktig:** Kjeder og tannhjul er slitasjekomponenter og dekkes ikke av garantien.

**Drivkjedeavbøyning:** 5 til 8 mm

**Viktig:** Kontroller spenningen i drivkjedet hver åttende time, eller daglig (det som kommer først). Bytt ut drivkjedet hvis du ikke lenger kan spenne det iht. avbøyningsspesifikasjonen. Drivkjedet er en slitasjedel som du må skifte jevnlig.

**Merk:** Drivkjedet har overskredet nyttig brukstid (nådd slitasjegrense) når en retningsendring av maskinen får kjedet til å skralle ved en retningsendring av maskinen, eller at kjedet kommer i kontakt med seg selv ved bruk selv om strammeenheten er korrekt strammet.

Drivkjedet er plassert under dekslet og strammes til med lederulltannhjulene som er montert på en lederullarm. Du kan stramme denne armen ytterligere hvis kjedet har strukket seg.

1. Fjern dekslet og sett det til side. Se [Fjerne dekslet \(side 26\)](#).
2. Still inn styrekjedespenningen på følgende måte:

- Løsne låsemutteren på strekkstangen (Figur 36).
- Løsne eller stram til strammingsmutteren til avstanden mellom avstandsstykket og den festede brakettene er 19 mm. Se [Figur 36](#).

**Merk:** 19 mm avstand måles kun når låsemutteren er løs. Målingen vil bli mindre enn når strammingsmutteren er trukket til.

- Stram til låsemutteren mot braketten for hånd.
- Mens du holde låsemutteren i ro, strammer du til strammingsmutteren for å låse justeringen.

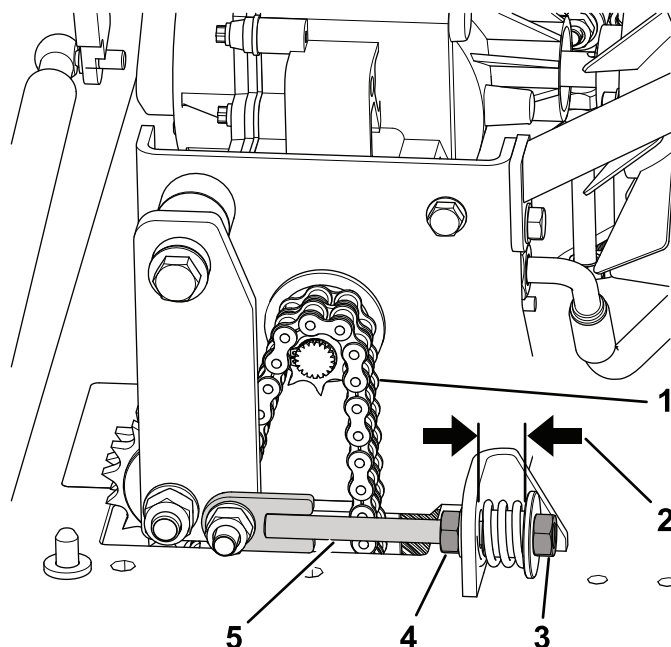

Figur 36

G024015

- |                                  |                |
|----------------------------------|----------------|
| 1. Kjede                         | 4. Låsemutter  |
| 2. 19 mm når låsemutteren er løs | 5. Strekkstang |
| 3. Strammingsmutter              |                |

3. Sett på dekslet igjen.

# Vedlikehold av bremses

## Kontrollere og justere parkeringsbremsen

**Serviceintervall:** For hver bruk eller daglig

Kontroller at parkeringsbremsen hindrer at maskinen ruller når den er parkert.

Juster parkeringsbremsen som følger:

- Stram bremselåsemutteren (Figur 37) for å øke bremskraften.
- Løsne bremselåsemutteren (Figur 37) for å redusere bremskraften.

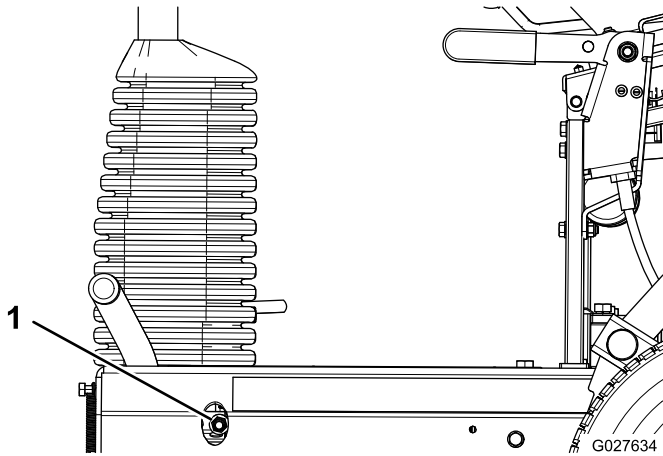

**Figur 37**

1. Bremselåsemutter

**Merk:** Kontroller at bremsen frigjøres helt når bremsehåndtaket er i frigjort stilling.

# Lagring

1. Rengjør hele maskinen utvendig, spesielt valsene og motoren, og fjern gressrester, smuss osv. Fjern gressrester og smuss fra utsiden av sylindertoppribber og viftehuset på maskinen.

**Viktig:** Du kan vaske maskinen med skånsomt vaskemiddel og vann. Maskinen må ikke trykkvaskes. Unngå å bruke mye vann, spesielt nær motoren.

2. Bland et stabiliserings-/kondisjoneringsmiddel med petroleumbase i drivstoffet på tanken hvis maskinen skal lagres over en lengre periode (mer enn 90 dager).
  - A. Kjør motoren for å fordele den behandlede bensinen i drivstoffsystemet (fem minutter).
  - B. Du må enten stoppe motoren, la den bli kald og tømme drivstofftanken eller kjøre motoren til den stopper.
  - C. Start motoren og kjør den til den stopper. Gjenta prosedyren med choken på til motoren ikke vil starte igjen.
  - D. Drivstoff må kasseres i henhold til lokale forskrifter. Gjenvinn i samsvar med lokale forskrifter.
3. Kontroller og stram til alle bolter, muttere og skruer. Alle slitte eller skadde deler må repareres eller skiftes ut.
4. Reparer alle riper eller avskallinger i lakken. Du kan kjøpe maling hos ditt autoriserte forhandlerverksted.
5. Maskinen må oppbevares rent og tørt i en garasje eller på et lager. Legg en presenning over maskinen for å beskytte den og holde den ren.

## Liste over internasjonale forhandlere

Distributør:	Land:	Telefonnummer:	Distributør:	Land:	Telefonnummer:
Agrolanc Kft	Ungarn	36 27 539 640	Maquiver S.A.	Colombia	57 1 236 4079
Balama Prima Engineering Equip.	Hong Kong	852 2155 2163	Maruyama Mfg. Co. Inc.	Japan	81 3 3252 2285
B-Ray Corporation	Korea	82 32 551 2076	Mountfield a.s.	Den tsjekkiske republikk	420 255 704 220
Casco Sales Company	Puerto Rico	787 788 8383	Mountfield a.s.	Slovakia	420 255 704 220
Ceres S.A.	Costa Rica	506 239 1138	Munditol S.A.	Argentina	54 11 4 821 9999
CSSC Turf Equipment (pvt) Ltd.	Sri Lanka	94 11 2746100	Norma Garden	Russland	7 495 411 61 20
Cyril Johnston & Co.	Nord-Irland	44 2890 813 121	Oslinger Turf Equipment SA	Ecuador	593 4 239 6970
Cyril Johnston & Co.	Irland	44 2890 813 121	Oy Hako Ground and Garden Ab	Finland	358 987 00733
Equiver	Mexico	52 55 539 95444	Parkland Products Ltd.	New Zealand	64 3 34 93760
Femco S.A.	Guatemala	502 442 3277	Perfetto	Polen	48 61 8 208 416
ForGarder OU	Estland	372 384 6060	Pratoverde SRL.	Italia	39 049 9128 128
G.Y.K. Company Ltd.	Japan	81 726 325 861	Prochaska & Cie	Østerrike	43 1 278 5100
Geomechaniki of Athens	Hellas	30 10 935 0054	RT Cohen 2004 Ltd.	Israel	972 986 17979
Golf international Turizm	Tyrkia	90 216 336 5993	Riversa	Spania	34 9 52 83 7500
Guandong Golden Star	Kina	86 20 876 51338	Lely Turfcare	Danmark	45 66 109 200
Hako Ground and Garden	Sverige	46 35 10 0000	Solvert S.A.S.	Frankrike	33 1 30 81 77 00
Hako Ground and Garden	Norge	47 22 90 7760	Spypros Stavrinides Limited	Kypros	357 22 434131
Hayter Limited (U.K.)	Storbritannia	44 1279 723 444	Surge Systems India Limited	India	91 1 292299901
Hydroturf Int. Co Dubai	De forente arabiske emirater	97 14 347 9479	T-Markt Logistics Ltd.	Ungarn	36 26 525 500
Hydroturf Egypt LLC	Egypt	202 519 4308	Toro Australia	Australia	61 3 9580 7355
Irrimac	Portugal	351 21 238 8260	Toro Europe NV	Belgia	32 14 562 960
Irrigation Products Int'l Pvt Ltd.	India	0091 44 2449 4387	Valtech	Marokko	212 5 3766 3636
Jean Heybroek b.v.	Nederland	31 30 639 4611	Victus Emak	Polen	48 61 823 8369

### Europeisk personvernerklæring

Informasjonen Toro samler inn

Toro Warranty Company (Toro) respekterer ditt personvern. For at vi skal kunne behandle ditt garantikrav og kontakte deg ved en eventuell produkttilbakekalling, ber vi deg om å dele enkelte personopplysninger med oss, enten direkte eller gjennom din lokale Toro-bedrift eller -forhandler.

Toros garantisystem finnes på vertsservere i USA, hvor personvernlovgivningen kanskje ikke gir samme beskyttelse som i ditt eget land.

VED Å DELE DIN PERSONLIGE INFORMASJON MED OSS, SAMTYKKER DU I BEHANDLINGEN AV DIN PERSONLIGE INFORMASJON SOM BESKREVET I DENNE PERSONVERNERKLÆRINGEN.

Måten Toro bruker informasjon på

Toro kan bruke din personlige informasjon til å behandle garantikrav, til å kontakte deg ved en eventuell produkttilbakekalling og av andre hensyn som vi vil fortelle deg om. Toro kan dele din informasjon med Toros datterselskaper, forhandlere eller andre forretningspartnere i forbindelse med disse aktivitetene. Vi vil ikke selge din personlige informasjon til andre selskaper. Vi forbeholder oss retten til å oppgi personlig informasjon for samsvar med gjeldende lovgivning og på forespørsel fra passende myndighet, for å kunne drive våre systemer korrekt eller for vår egen eller andre brukeres beskyttelse.

Oppbevaring av personlig informasjon

Vi vil oppbevare din personlige informasjon så lenge vi har behov for den, av hensynene de opprinnelig ble samlet inn for eller av andre legitime hensyn (som f.eks. samsvar med regelverk), eller som påkrevd av gjeldende lovgivning.

Toros forpliktelse til din personlige informasjons sikkerhet

Vi tar rimelige forholdsregler for å beskytte sikkerheten til din personlige informasjon. Vi setter også i verk tiltak for å opprettholde nøyaktigheten til og gjeldende status for personlig informasjon.

Tilgang og korrigerings av personlig informasjon

Hvis du vil gjennomgå eller korrigere din personlige informasjon, kontakt oss per e-post på [legal@toro.com](mailto:legal@toro.com).

### Australsk forbrukerlov

Australske kunder vil finne opplysninger angående australsk forbrukerlov enten inni boksen eller hos din lokale Toro-forhandler.



## Toros totaldekningsgaranti

### Begrenset garanti

#### Betingelser og inkluderte produkter

Toro® Company og datterselskapet Toro Warranty Company, i henhold til en avtale mellom dem, garanterer i fellesskap at ditt kommersielle Toro-produkt ("produktet") er uten feil i materialer eller håndverk i to år eller 1500 driftstimer\*, avhengig av hva som inntreffer først. Denne garantien gjelder alle produkter, med unntak av luftemaskiner (se separate garantierklæringer for disse produktene). Der det finnes berettigede forhold, vil vi reparere produktet uten ekstra kostnad for deg, inkludert diagnostikkutstyr, arbeid, deler og transport. Denne garantien tar effekt på den dato som produktet leveres til kunden.

\* Produkt utstyrt med timeteller.

#### Instruksjoner for å innhente garantitjenester

Du er ansvarlig for å underrette distributøren eller den autoriserte forhandleren av kommersielle produkter om hvem du kjøpte produktet av, straks du tror at det foreligger et berettiget forhold. Hvis du trenger hjelp med å finne en distributør eller autorisert forhandler av kommersielle produkter, eller hvis du har spørsmål ang. dine garantirettigheter eller ansvar, kan du kontakte:

Serviceavdeling for kommersielle produkter  
Toro Warranty Company  
8111 Lyndale Avenue South  
Bloomington, MN 55420-1196, USA  
E-post: commercial.warranty@toro.com

#### Eierens ansvar

Som eier av produktet, er du ansvarlig for nødvendig vedlikehold og justeringer som beskrives i brukerhåndboken. Hvis du ikke utfører nødvendig vedlikehold og justeringer, kan dette føre til at garantien blir ugyldig.

#### Elementer og betingelser som ikke inkluderes

Ikke all produktsvikt eller feilfunksjon som finner sted i løpet av garantiperioden er et resultat av defekter i materialene eller håndverket. Denne garantien dekker ikke følgende:

- Produktsvikt som er et resultat av at man ikke har brukt originale Toro-deler ved utskiftninger, eller fra montering og bruk av tilleggsutstyr eller endret tilbehør som ikke kommer fra Toro. En separat garanti kan gis av produsenten for disse artiklene.
- Produktsvikt som er et resultat av at man ikke har utført anbefalt vedlikehold og/eller justeringer. Hvis du ikke vedlikeholder Toro-produktet i henhold til anbefalt vedlikehold som oppgitt i *brukerhåndboken*, kan dette føre til at garantikrav blir avslått.
- Produktsvikt som er et resultat av at man har brukt produktet på en grov, uaktsom eller uforsiktig måte.
- Deler som anses som forbruksdeler, bortsett fra om de er defekte. Eksempler på deler som anses som forbruksdeler, eller som brukes opp, under normal drift av produktet, er, men er ikke begrenset til, bremseklosser og bremsebelegg, clutchbelegg, kniver, spoler, motstål, piper, tennplugg, styrehjul, dekk, filtre, remmer og enkelte sprøytedeler som diafragma, munnstykker og kontrollventiler osv.
- Feil som er et resultat av utenforliggende krefter. Elementer som anses å være utenforliggende krefter inkluderer, men er ikke begrenset

#### Land andre enn USA og Canada

Kunder bør kontakte Toro-distributøren (forhandleren) for å skaffe seg informasjon om garantien i deres land, provins eller delstat. Hvis du av en noen grunn er misfornøyd med din forhandlers tjenester eller har vanskeligheter med å skaffe deg informasjon om garantien, ta kontakt med importøren av Toro-produktene. Hvis alt annet er resultatløst, kan du ta kontakt med Toro Warranty Company.

til, vær, lagringsprosedyrer, bruk av kjølemidler som ikke er godkjent, smøremidler, tilsetningsmidler, gjødningsmiddel, vann eller kjemikalier osv.

- Normal støy, vibrasjon, slitasje og forringelse.
- "Vanlig slitasje" inkluderer, men er ikke begrenset til, skade på seter pga. slitasje eller slipevirkning, slitte, lakkerte overflater, oppskrapte merker eller vinduer osv.

#### Deler

Deler som skal skiftes ut som en del av nødvendig vedlikehold, er garantert for perioden opp til tidspunktet for utskiftningen av delen. Deler som skiftes ut under garantien, dekkes i gyldighetsperioden for garantien til originalproduktet og blir Toros eiendom. Toro vil ta den siste avgjørelsen om å reparere eventuelle eksisterende deler eller montere eller erstatte den. Toro kan bruke fabrikkreparerte deler for garantireparasjoner.

#### Merknad vedrørende garanti på dypsyklusbatteri:

Dypsyklusbatterier har et begrenset antall kilowattimer de kan levere i løpet av levetiden. Bruks-, lade- og vedlikeholdsteknikker kan forlenge eller forkorte den totale levetiden til batteriet. Etter hvert som batteriene i dette produktet brukes, vil mengden med faktisk arbeid mellom ladeintervallene sakte, men sikkert minske til batteriet er helt brukt opp. Skifte ut oppbrukte batterier, på grunn av normalt forbruk, er produkteiers ansvar. Batteriene må kanskje skiftes ut i løpet av den ordinære produktgaranti-perioden for eiers regning.

#### Vedlikehold foretas for eiers regning

Trimming av motor, smøring, rengjøring og polering, utskifting av elementer og filtre som ikke dekkes av garantien, kjølevæske og utføring av anbefalt vedlikehold er noen av de normale tjenestene som Toro-produkter forutsetter som må foretas for eiers regning.

#### Generelle betingelser

Reparasjon av en autorisert Toro-distributør eller forhandler er ditt eneste rettsmiddel under denne garantien.

**Verken Toro Company eller Toro Warranty Company er ansvarlig for indirekte, tilfeldig eller betingede skader i forbindelse med bruk av Toro-produkter som dekkes av denne garantien, inkludert eventuelle kostnader eller utgifter med å erstatte utstyr eller tjenester i løpet av rimelige perioder med feilfunksjon eller ikke-bruk i påvente av fullføring av reparasjoner under denne garantien. Bortsett fra utslippsgarantien som det vises til nedenfor, hvis den gjelder, er det ingen andre uttrykkelige garantier.**

Alle impliserte garantier om salgbarhet og egnethet til bruk er begrenset til varigheten av denne uttrykkelige garantien. Noen stater tillater ikke utelatelse av tilfeldige eller betingede skader eller begrensninger på hvor lenge en implisert garanti varer, så ovenfor nevnte utelatelse og begrensninger gjelder kanskje ikke for deg.

Denne garantien gir deg spesielle rettigheter i henhold til loven, og du kan kanskje også ha andre rettigheter som varierer fra stat til stat.