



Count on it.

Gebruikershandleiding

Reelmaster® 5610 tractie-eenheid

Modelnr.: 03678—Serienr.: 316000001 en hoger



Dit product voldoet aan alle relevante Europese richtlijnen. Zie voor details de aparte productspecifieke conformiteitsverklaring.

▲ WAARSCHUWING

CALIFORNIË Proposition 65 Waarschuwing

Dit product bevat een chemische stof of chemische stoffen waarvan de Staat Californië weet dat ze kanker, geboortefwijkingen en schade aan het voortplantingssysteem veroorzaken.

De uitlaatgassen van de dieselmotor van dit product bevatten bestanddelen waarvan bekend is dat ze kanker, geboortefwijkingen of andere schade aan de voortplantingsorganen kunnen veroorzaken.

Als de machine zonder goed werkende vonkenvanger of goed onderhouden brandveilige motor wordt gebruikt in een bosgebied of op een met dicht struikgewas of gras begroeid terrein, handelt de bestuurder in strijd met de bepalingen van sectie 4442 of 4443 van de Wet op de Openbare Hulpbronnen (Public Resources Code) van de Staat Californië.

Inleiding

Deze machine is een zitmaaier met messenkooi bedoeld voor gebruik door professionele bestuurders in commerciële toepassingen. De machine is voornamelijk ontworpen voor het maaien van gras van goed onderhouden gazons in parken, golfbanen en sportvelden. De machine is niet ontworpen voor het maaien van borstelig gras en andere begroeiing langs de snelweg of voor gebruik in de landbouw.

Lees deze informatie zorgvuldig door, zodat u weet hoe u de machine op de juiste wijze moet gebruiken en onderhouden en om schade aan de machine en letsel te voorkomen. U bent verantwoordelijk voor het juiste en veilige gebruik van de machine.

U kunt op www.Toro.com rechtstreeks contact met Toro opnemen om informatie over producten en accessoires te verkrijgen, een verkoper te vinden of uw product te registreren.

Als u service, originele Toro-onderdelen of aanvullende informatie nodig hebt, kunt u contact opnemen met een erkende servicedealer of met de klantenservice van Toro. U dient hierbij altijd het modelnummer en het serienummer van het product te vermelden. Het model- en serienummer bevinden zich op een plaatje dat zich links op het frame onder de voetsteun bevindt. U kunt de nummers noteren in de ruimte hieronder.

Modelnr.: _____

Serienr.: _____

Deze handleiding wijst u op mogelijke gevaren en bevat veiligheidswaarschuwingen die u kunt herkennen aan het waarschuwingspictogram (Figuur 1), dat wijst op een gevaar dat ernstig letsel of de dood kan veroorzaken indien u nalaat de voorgeschreven maatregelen te treffen.



Figuur 1

1. Waarschuwingssymbool

Er worden in deze handleiding twee woorden gebruikt om uw aandacht op bijzondere informatie te vestigen. **Belangrijk** attendeert u op bijzondere technische informatie en **Opmerking** duidt algemene informatie aan die bijzondere aandacht verdient.

Inhoud

Veiligheid	4	Onderhoud van de waterafscheider	45
Veilige bediening	4	Het brandstofinlaatrooster reinigen.....	46
Veilige bediening Toro-zitmaaiers	6	Brandstofinjectors ontluichten	46
Geluidsniveau	7	Onderhoud elektrisch systeem	47
Geluidsdruk	7	Onderhoud van de accu.....	47
Trillingsniveau	7	Toegang tot de zekeringen	47
Veiligheids- en instructiestickers	8	Onderhoud aandrijfsysteem	48
Montage	12	De tractieaandrijving afstellen voor de neutraalstand.....	48
1 Banden op juiste spanning brengen.....	13	Toespoor achterwielen afstellen.....	48
2 De bedieningsarm afstellen	13	Onderhoud koelsysteem	49
3 Maaidekken monteren	13	Vuil verwijderen uit het koelsysteem	49
4 De gazoncompensatieveer afstellen	17	Onderhouden remmen	50
5 Achtergewichten monteren	18	Parkeerremmen afstellen	50
6 EU-conforme motorkapsluiting monteren	19	Vergrendeling van parkeerrem afstellen	51
7 De kickstandaard van het maaidek gebruiken.....	19	Onderhoud riemen	51
Algemeen overzicht van de machine	20	De riem van de wisselstroomdynamo controleren en spannen	51
Bedieningsorganen	20	Onderhoud hydraulisch systeem	52
Specificaties	26	Hydraulische vloeistof verversen	52
Werktuigen/accessoires.....	26	Hydraulische filters vervangen.....	52
Gebruiksaanwijzing	26	Hydraulische slangen en leidingen controleren.....	53
Veiligheid staat voorop.....	26	De testpoorten voor het hydraulische systeem gebruiken	53
Het motoroliepeil controleren.....	27	Onderhoud van maaidek	54
Het koelsysteem controleren.....	28	Maaidekken wetten	54
Brandstof bijvullen	28	Stalling	55
Hydraulische vloeistof controleren.....	30	De tractie-eenheid gebruiksklaar maken.....	55
Afstelling van contact tussen snijplaat en messenkooi controleren.....	31	De motor gebruiksklaar maken.....	55
Torsie van wielmoeren controleren	31		
De machine inrijden.....	31		
Het brandstofsysteem ontluichten	31		
De motor starten en stoppen.....	32		
Tegengewicht van de hefarm afstellen.....	32		
De draaistand van de hefarm instellen.....	32		
De machine duwen of slepen.....	33		
De krikpunten bepalen.....	33		
De machine transporteren	33		
De machine laden.....	34		
Toerental van de messenkooien instellen	36		
Werking van het diagnoselampje	37		
De interlockschakelaars controleren.....	37		
Functies van de hydraulische solenoïdeklep	38		
Tips voor bediening en gebruik	38		
Onderhoud	39		
Aanbevolen onderhoudsschema	39		
Controlelijst voor dagelijks onderhoud	40		
Onderhoudsschema.....	41		
Smering	41		
Lagers en lagerbussen smeren	41		
Onderhoud motor	43		
Onderhoud van het luchtfilter	43		
Motorolie verversen en filter vervangen.....	44		
De gashendel afstellen.....	44		
Onderhoud brandstofsysteem	45		
Brandstof aftappen uit de brandstoftank	45		
Brandstofleidingen en aansluitingen controleren	45		

Veiligheid

Deze machine is ontworpen in overeenstemming met EN ISO 5395:2013 en de B71.4-2012-specificaties van het American National Standards Institute (ANSI) en voldoet minstens aan deze normen indien een achtergewicht wordt toegevoegd; raadpleeg de procedure voor het monteren van de achtergewichten in het onderdeel Montage.

Onjuist gebruik of onderhoud door de gebruiker of eigenaar kan letsel veroorzaken. Om het risico van letsel te vermijden, dient u zich aan de volgende veiligheidsinstructies te houden en altijd op het veiligheidssymbool te letten, dat betekent Voorzichtig, Waarschuwing of Gevaar – “instructie voor persoonlijke veiligheid”. Niet-naleving van de instructie kan leiden tot lichamelijk of dodelijk letsel.

Veilige bediening

Instructie

- Lees of raadpleeg de gebruikershandleiding en ander instructiemateriaal zorgvuldig. Zorg ervoor dat u vertrouwd raakt met de bedieningsorganen en de veiligheidssymbolen en weet hoe u de machine moet gebruiken.
- Laat kinderen of personen die de instructies niet kennen, nooit de maaimachine gebruiken of onderhoudswerkzaamheden daaraan verrichten. Plaatselijke voorschriften kunnen een minimumleeftijdsgrens voor de bediening van de machine stellen.
- Houd iedereen weg uit het gebied waarin u de machine gebruikt, met name kinderen en huisdieren.
- Onthoud dat de bestuurder verantwoordelijk is voor ongevallen of schade aan andere personen of hun eigendommen.
- Het is niet toegestaan passagiers te vervoeren.
- Elke bestuurder en monteur moet ervoor zorgen dat hij of zij professionele en praktische instructie krijgt. De eigenaar is verantwoordelijk voor de instructie van de gebruikers. Bij een dergelijke instructie moet de nadruk liggen op:
 - zorgvuldigheid en concentratie bij het werken met zitmaaiers;
 - als de machine op een helling begint te glijden, kan dat niet met de rem worden gecorrigeerd. De belangrijkste oorzaken voor het verliezen van de controle zijn:
 - ◇ onvoldoende grip van de wielen,
 - ◇ te snel rijden,
 - ◇ onjuist gebruik van de rem,
 - ◇ het type machine is niet geschikt voor het specifieke werk,

- ◇ zich onvoldoende bewust zijn van de specifieke omstandigheden van het terrein, met name op hellingen,

- ◇ onjuiste bevestiging en verdeling van lasten.

- De eigenaar/gebruiker kan ongelukken voorkomen en is verantwoordelijk voor ongelukken, letsel van hemzelf/haarzelf of van anderen en schade aan eigendommen.

Vóór ingebruikname

- Draag tijdens het maaien altijd stevige, gripvaste schoenen, een lange broek, een veiligheidsbril en gehoorbescherming. Lang haar, losse kleding of sieraden kunnen worden gegrepen door bewegende onderdelen.
- Inspecteer het terrein waarop u de maaimachine gaat gebruiken grondig en verwijder eventuele voorwerpen die door de machine kunnen worden uitgeworpen.
- Vervang defecte geluiddempers/knalpotten.
- Inspecteer het terrein om vast te stellen welke accessoires en werktuigen nodig zijn om goed en veilig te werken. Gebruik alleen door de fabrikant goedgekeurde accessoires en werktuigen.
- Controleer of de dodemansknop, de veiligheidsschakelaars en de veiligheidsschermen zijn bevestigd en naar behoren werken. Gebruik de machine uitsluitend als deze naar behoren werkt.

Veilig omgaan met brandstof

- Wees uiterst voorzichtig bij het omgaan met benzine om persoonlijk letsel en materiële schade te voorkomen. Brandstof is uiterst brandbaar en de dampen zijn explosief.
- Doof alle sigaretten, sigaren, pijpen en andere ontstekingsbronnen.
- Gebruik uitsluitend een goedgekeurd vat of blik voor de brandstof.
- Verwijder nooit de dop van de brandstoftank en vul nooit brandstof bij terwijl de motor loopt.
- Laat de motor afkoelen voordat u brandstof bijvult.
- U mag de brandstoftank nooit binnenshuis bijvullen.
- Bewaar de machine of brandstofhouder nooit bij een open vlam, vonk of waakvlam bij bijv. een geiser of andere apparaten.
- Vul vaten nooit in een voertuig of vrachtwagen of op een oplegger met plastic afdekking. Zet benzinevaten altijd op de grond en uit de buurt van de machine vóór u de tank bijvult.
- Laad de machine uit de vrachtwagen of van de aanhanger en vul de tank pas als de machine op de grond staat. Als dit niet mogelijk is, gebruik dan een draagbare brandstofhouder in plaats van een vulpistool om de machine vol te tanken.

- Houd het vulpistool in contact met de rand van de benzinetank of het vat tot het tanken voltooid is. Gebruik geen vergrendeling voor het vulpistool.
- Kleed u onmiddellijk om als er brandstof wordt gemorst op uw kleding.
- Doe de brandstoftank nooit te vol. Plaats de brandstoftankdop en draai deze goed aan.

Bediening

- Laat de motor nooit in een afgesloten ruimte lopen, omdat zich daar giftige koolstofmonoxide- en uitlaatgassen kunnen verzamelen.
- Maai uitsluitend bij daglicht of goed kunstlicht.
- Alle werktuigkoppelingen uitschakelen, versnelling in de neutraalstand zetten en de parkeerrem in werking stellen voordat u de motor start.
- Let op kuilen in het terrein en andere verborgen gevaren.
- Let op het verkeer als u in de buurt van een weg werkt of deze oversteekt.
- Zet de maaimessen stil voordat u andere oppervlakken dan grasvelden oversteekt.
- Bij gebruik van werktuigen nooit de afvoeropening naar omstanders toe richten of personen in de buurt van de werkende machine laten komen.
- Gebruik de machine nooit als schermen, afdekplaten of andere beveiligingsmiddelen zijn beschadigd of ontbreken. Zorg ervoor dat alle interlockschakelaars zijn aangebracht, correct zijn afgesteld en naar behoren werken.
- Verander de instellingen van de motor niet en laat de motor niet lopen op een te hoog toerental. De motor met te hoog toerental laten draaien kan de kans op lichamelijk letsel vergroten.
- Voordat u de bestuurdersplaats verlaat:
 - stop de machine op een horizontaal oppervlak.
 - schakel de aftakas uit en laat de werktuigen zakken.
 - zet de versnelling in de neutraalstand en stel de parkeerrem in werking.
 - Zet de motor af en haal het sleuteltje uit het contact.
- Schakel de aandrijving naar de werktuigen uit als u de machine transporteert of niet gebruikt.
- Zet de motor af en schakel de aandrijving naar de werktuigen uit:
 - vóór het bijvullen van brandstof
 - vóór het verwijderen van de grasvanger(s);
 - voordat u de maaihoogte instelt, tenzij die vanaf de bestuurderspositie kan worden ingesteld
 - voordat u verstoppingen verwijdert
 - voordat u de maaimachine gaat controleren, schoonmaken of werkzaamheden eraan gaat verrichten

- als u een vreemd voorwerp heeft geraakt of de machine abnormaal begint te trillen. Controleer de maaimachine op beschadigingen en voer alle benodigde reparaties uit voordat u de machine weer gebruikt.
- Zet de gashendel terug terwijl de motor uitloopt. Als de machine met een brandstofafsluitklep is uitgerust, draai deze dan dicht als het maaiwerk voltooid is.
- Houd uw handen en voeten uit de buurt van de maaidekken.
- Kijk achterom en omlaag voordat u achteruitrijdt om er zeker van te zijn dat de weg vrij is.
- Verminder uw snelheid en wees voorzichtig als u een bocht maakt of wegen en voetpaden oversteekt. Zet de cilinders/messenkooien stil als u niet maait.
- Gebruik de maaimachine niet als u onder de invloed van alcohol of drugs bent.
- Bliksem kan ernstig of dodelijk letsel veroorzaken. Als u bliksem ziet of donder hoort in het gebied, gebruik de machine dan niet; ga schuilen.
- Wees voorzichtig als u de machine inlaadt op een aanhanger of een vrachtwagen of uitlaadt.
- Wees voorzichtig bij het naderen van blinde hoeken, struiken, bomen, en andere objecten die het zicht kunnen belemmeren.

De machine veilig gebruiken op hellingen

Denk eraan dat elke helling gevaarlijk is. Het rijden op met gras begroeide hellingen vereist bijzondere zorgvuldigheid.

- Verminder uw snelheid en wees extra voorzichtig op hellingen. Rij op hellingen in de aanbevolen richting. De toestand van het gras kan van invloed zijn op de stabiliteit van de machine.
- Houd de snelheid laag op hellingen en in scherpe bochten.
- Let op bulten en kuilen en andere verborgen gevaren.
- Vermijd bochten maken op hellingen. Als u toch een bocht moet maken, doe dit indien mogelijk langzaam en voorzichtig hellingafwaarts. **Maak geen scherpe bochten.**
- Ga zorgvuldig te werk als u achteruitrijdt.
- Gebruik contragewicht(en) of wielgewichten, als dit in de gebruikershandleiding wordt geadviseerd.
- Vermijd starten, stoppen of bochten maken op een helling. Als de wielen grip verliezen, moet u de maaimessen uitschakelen en de heuvel langzaam in een rechte lijn afrijden.
- Als u de machine op een helling gebruikt, moeten de maaidekken te allen tijde neergelaten zijn.
- Wees extra voorzichtig als u de machine gebruikt met werktuigen; deze kunnen de stabiliteit van de machine beïnvloeden. Volg de aanbevelingen voor het gebruik van de machine op een helling in deze *Gebruikershandleiding*.

Onderhoud en opslag

- Draai alle moeren, bouten en schroeven regelmatig strak aan, zodat de machine steeds veilig kan worden gebruikt.
- Als er zich brandstof in de tank bevindt, mag u de machine niet opslaan in een afgesloten ruimte waar brandstofdampen in contact met open vuur of vonken kunnen komen.
- Laat de motor afkoelen voordat u de machine in een afgesloten ruimte stalt.
- Houd de motor, geluiddemper, accubehuizing en de brandstofopslagplaats vrij van gras, bladeren en overtollig vet om brandgevaar te verminderen.
- Controleer de grasvanger regelmatig op slijtage en mankementen.
- Zorg ervoor dat alle onderdelen in goede staat verkeren en alle bevestigingselementen en hydraulische aansluitingen stevig vastzitten. Vervang versleten of beschadigde onderdelen en stickers.
- Als u de brandstoftank moet aftappen, doe dit dan in de open lucht.
- Wees voorzichtig als u de machine afstelt, om te voorkomen dat uw vingers bekneld raken tussen de draaiende messen en de vaste onderdelen van de machine.
- Let op dat bij machines met meerdere cilinders/messenkooien, andere cilinders/messenkooien kunnen gaan draaien doordat u 1 cilinder/messenkooi draait.
- Schakel de aandrijvingen uit, breng de maaidekken omlaag, stel de parkeerrem in werking, zet de motor af en verwijder het contactsleuteltje. Wacht totdat alle bewegende delen tot stilstand zijn gekomen voordat u de machine afstelt, reinigt of repareert.
- Verwijder gras en vuil van de maaidekken, de aandrijvingen, de geluiddempers en de motor om brand te voorkomen. Veeg gemorste olie en brandstof op.
- Plaats onderdelen op kriksteunen indien dit nodig is.
- Haal voorzichtig de druk van onderdelen met opgeslagen energie.
- Maak de accukabels los voordat u reparatiewerkzaamheden gaat verrichten. Maak eerst de minpool van de accu los en daarna de pluspool. Sluit eerst de pluspool van de accu aan en daarna de minpool.
- Wees voorzichtig als u de cilinders/messenkooien controleert. Draag handschoenen en wees voorzichtig als u onderhoudswerkzaamheden uitvoert aan de messenkooien.
- Houd uw handen en voeten uit de buurt van bewegende onderdelen. Stel indien mogelijk de machine niet af terwijl de motor loopt.
- Laad de accu op in een open, goed geventileerde ruimte; doe dit niet in de buurt van vonken en open vuur. Haal de oplader uit het stopcontact voordat u deze aansluit op of losmaakt van de accu. Draag beschermende kleding en gebruik geïsoleerd gereedschap.

Vervoeren

- Wees voorzichtig als u de machine inlaadt op een aanhanger of een vrachtwagen of uitlaadt.
- Gebruik oprijplaten over de volledige breedte om de machine op in een aanhangwagen of een vrachtwagen te laden.
- Zet de machine goed vast met behulp van riemen, kettingen, kabels of touwen. Zowel de riemen aan de voorkant als de riemen aan de achterkant moeten omlaag en naar de buitenkant van de machine worden gericht.

Veilige bediening Toro-zitmaaiers

De volgende lijst bevat veiligheidsinstructies die specifiek zijn toegesneden op Toro-producten, of andere veiligheidsinstructies die niet zijn opgenomen in de CEN-, ISO- of ANSI-normen.

Dit product kan handen of voeten afsnijden en voorwerpen uitwerpen. Volg altijd alle veiligheidsinstructies op om ernstig of mogelijk dodelijk letsel te voorkomen.

Gebruik van dit product voor andere doeleinden dan het bedoelde gebruik kan gevaarlijk zijn voor de bestuurder of omstanders.

⚠ WAARSCHUWING

De uitlaatgassen van de motor bevatten koolmonoxide, een reukloos, dodelijk gif.

Laat de motor niet binnen of in een afgesloten ruimte lopen.

- Zorg ervoor dat u weet hoe u de motor snel kunt afzetten.
- Draag geen tennisschoenen of gym schoenen als u de machine gebruikt.
- Het verdient aanbeveling veiligheidsschoenen en een lange broek te dragen. Dit is verplicht op grond van diverse plaatselijke veiligheidsvoorschriften en verzekeringsbepalingen.
- Wees voorzichtig als u omgaat met brandstof. Neem gemorste brandstof op.
- Controleer elke dag of de interlockschakelaars goed functioneren. Als een schakelaar defect is, moet u deze vervangen voordat u de machine gebruikt.
- Neem plaats op de bestuurdersstoel alvorens de motor te starten.
- Let goed op als u de machine gebruikt. Om te voorkomen dat u de controle over de machine verliest, moet u de volgende instructies naleven:
 - Rij niet te dicht langs bunkers, greppels, sloten of andere gevaarlijke punten.
 - Verminder de snelheid als u een scherpe bocht maakt. Vermijd plotseling stoppen en starten.

- Als u in de buurt van een weg werkt of deze oversteekt, moet u altijd voorrang verlenen.
- Gebruik de bedrijfsremmen als u een helling afdaald, om de snelheid laag te houden en de machine onder controle te houden.
- Als u de machine gebruikt met de rolbeugel (omkantelbeveiliging), mag u deze nooit verwijderen en u moet altijd de veiligheidsgordel omdoen.
- De maaidekken moeten omhoog worden gebracht als u van het ene werkgebied naar het andere rijdt.
- Raak de motor, de geluiddemper of de uitlaatpijp niet aan als de motor loopt of direct nadat u deze heeft afgezet. Deze kunnen heet zijn en brandwonden veroorzaken.
- Als de motor afslaat of de machine vaart verliest en de top van een helling niet haalt, mag u de machine nooit keren. U moet dan altijd langzaam in een rechte lijn achterwaarts de helling af rijden.
- Als er onverwachts een persoon of huisdier in of in de buurt van het maaigebied verschijnt, moet u stoppen met maaien. Onvoorzichtig gebruik, hellingen op het werkterrein en verkeerd geplaatste schermen kunnen leiden tot letsel als gevolg van uitgeworpen of afgeketste voorwerpen. Ga pas verder met maaien als er niets of niemand meer in het maaigebied is.

Onderhoud en opslag

- Zorg ervoor dat alle aansluitstukken van de hydraulische leidingen vastzitten en alle hydraulische slangen en leidingen in goede staat verkeren voordat u druk zet op het hydraulische systeem.
- Houd lichaam en handen uit de buurt van kleine lekgaten of spuitmonden waaruit onder hoge druk hydraulische vloeistof ontsnapt. U kunt lekken in het hydraulische systeem opsporen met behulp van karton of papier. Doe dit niet met uw handen. Hydraulische vloeistof die onder druk ontsnapt, kan voldoende kracht hebben om door de huid heen te dringen, en letsel veroorzaken. Waarschuw onmiddellijk een arts als er hydraulische vloeistof is geïnjecteerd in de huid.
- Voordat u het hydraulische systeem loskoppelt of er werkzaamheden aan verricht, moet u alle druk van het systeem laten. Dit doet u door de motor af te zetten en de maaidekken en werktuigen neer te laten op de grond.
- Controleer regelmatig of de brandstofleidingen goed vastzitten en slijtage vertonen. Indien nodig moet u ze vastzetten of repareren.
- Als de motor moet lopen om onderhouds- of afstelwerkzaamheden uit te voeren, moet u uw kleding, handen, voeten en andere lichaamsdelen uit de buurt van de maaidekken, werktuigen en bewegende delen houden. Houd iedereen op afstand.
- Ten behoeve van de veiligheid en een nauwkeurige afstelling moet u het maximale motortoerental door uw

Toro-dealer laten controleren met een toerenteller. Het maximale afgeregelde motortoerental moet 3300 tpm bedragen.

- Neem contact op met uw Toro-dealer voor grote reparaties, werkzaamheden die onder de garantie vallen, updates van systemen of hulp.
- Om de beste prestaties te verkrijgen en er zeker van te zijn dat de machine altijd veilig kan worden gebruikt, moet u ter vervanging uitsluitend originele Toro onderdelen en accessoires gebruiken. Gebruik ter vervanging nooit onderdelen en accessoires van andere fabrikanten, omdat dit gevaarlijk kan zijn. Dit kan ertoe leiden dat de garantie op het product komt te vervallen.

Geluidsniveau

Deze machine heeft een geluidsniveau van 105 dBA met een onzekerheidswaarde (K) van 1 dBA.

Het geluidsniveau werd bepaald volgens de procedures in ISO 11094.

Geluidsdruk

Deze machine oefent een geluidsdruk van 84 dBA uit op het gehoor van de bestuurder (met een onzekerheidswaarde (K) van 1 dBA).

De geluidsdruk is vastgesteld volgens de procedures in EN ISO 5395:2013.

Trillingsniveau

Hand-arm

Gemeten trillingsniveau voor de rechterhand = 0,84 m/s²

Gemeten trillingsniveau voor de linkerhand = 0,77 m/s²

Onzekerheidswaarde (K) = 0,5 m/s²

De gemeten waarden zijn bepaald volgens de procedures in EN ISO 5395:2013.

Gehele lichaam

Gemeten trillingsniveau = 0,27 m/s²

Onzekerheidswaarde (K) = 0,5 m/s²

De gemeten waarden zijn bepaald volgens de procedures in EN ISO 5395:2013.

Veiligheids- en instructiestickers



Veiligheidsstickers en veiligheidsinstructies zijn gemakkelijk zichtbaar voor de bestuurder en bevinden zich bij plaatsen waar gevaar kan ontstaan. Vervang alle beschadigde of verdwenen stickers.

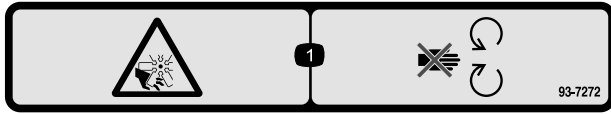

93-7272

1. Ledematen kunnen worden gesneden/geamputeerd; ventilator – Blijf uit de buurt van bewegende onderdelen.

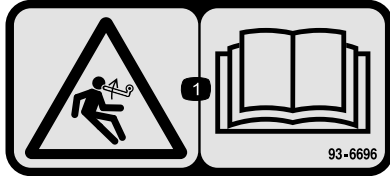

93-6696

1. Opgeslagen energie – Lees de *Gebruikershandleiding*.

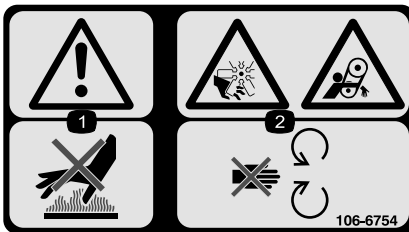

106-6754

1. Waarschuwing – Raak het hete oppervlak niet aan.
2. Ledematen kunnen worden gesneden/geamputeerd en worden gegrepen, ventilator, riem – Blijf uit de buurt van bewegende onderdelen.

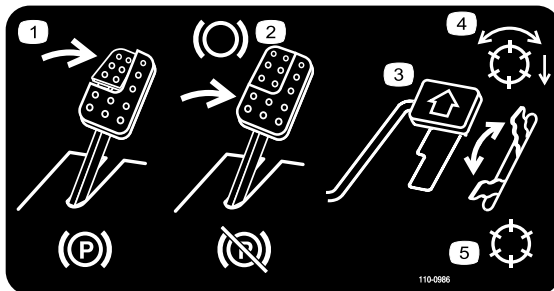

110-0986

1. Trap het rempedaal en de parkeerrem in om de parkeerrem in werking te stellen.
2. Trap het rempedaal in om te remmen.
3. Trap het tractiepedaal in om vooruit te rijden.
4. Messenkooien ingeschakeld
5. Transport-modus

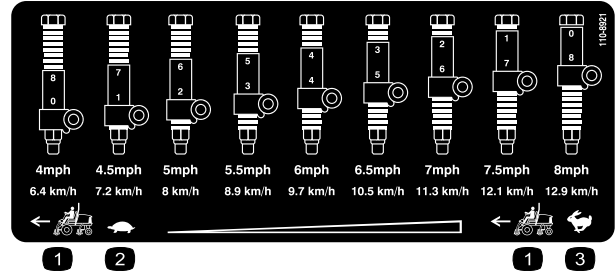

110-8921

1. Snelheid tractie-eenheid
2. Langzaam
3. Snel

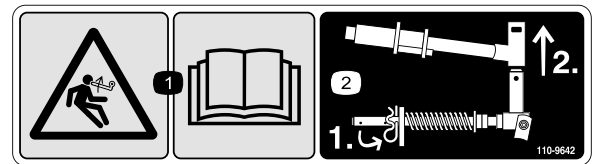

110-9642

1. Opgeslagen energie – Lees de *Gebruikershandleiding*.
2. Beweeg de borgpen naar de opening die het dichtst bij de stangbeugel is, en verwijder daarna de hefarm en het juk van het draipunt.

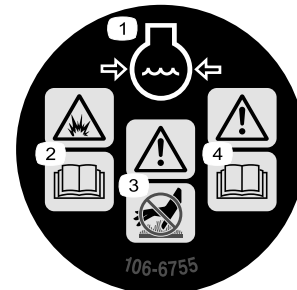

106-6755

1. Motorkoelvloeistof onder druk.
2. Explosiegevaar – Lees de *Gebruikershandleiding*.
3. Waarschuwing – Raak het hete oppervlak niet aan.
4. Waarschuwing – Lees de *Gebruikershandleiding*.

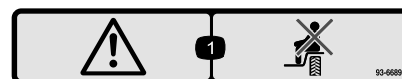

93-6689

1. Waarschuwing – Het is niet toegestaan passagiers te vervoeren.

CALIFORNIA SPARK ARRESTER WARNING

Operation of this equipment may create sparks that can start fires around dry vegetation. A spark arrester may be required. The operator should contact local fire agencies for laws or regulations relating to fire prevention requirements. 117-2718

117-2718



93-6688

1. Waarschuwing – Lees de instructies voordat u service- of onderhoudswerkzaamheden uitvoert.
2. Handen en voeten kunnen worden gesneden – Zet de motor af en wacht totdat alle bewegende delen tot stilstand zijn gekomen.



Symbolen op accu

Sommige of alle symbolen staan op de accu

1. Risico van explosie
2. Niet roken. Geen open vuur of vonken.
3. Risico van bijtende vloeistof/chemische brandwonden
4. Draag oogbescherming.
5. Raadpleeg de gebruikershandleiding.
6. Houd omstanders op veilige afstand van de accu.
7. Draag oogbescherming; explosieve gassen kunnen blindheid en ander letsel veroorzaken
8. Accuzuur kan blindheid of ernstige brandwonden veroorzaken.
9. Ogen direct met water spoelen en snel arts raadplegen.
10. Bevat lood; niet weggooien.

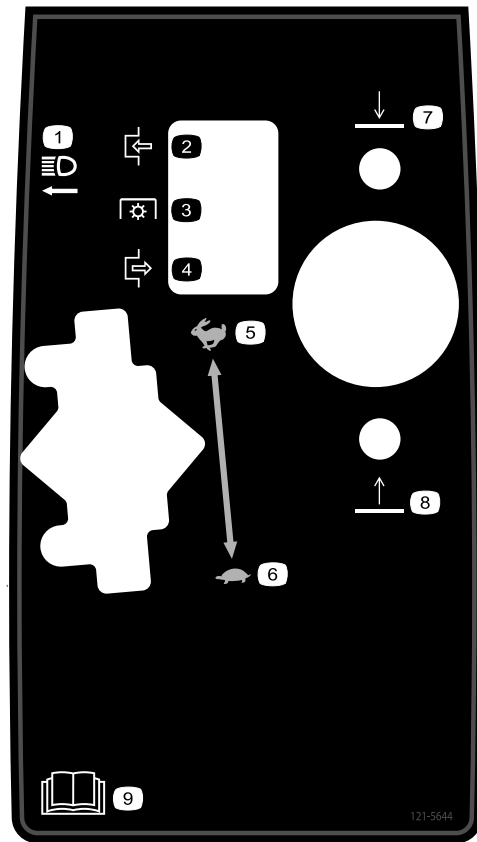

121-5644

1. Lichtschakelaar
2. Inschakelen
3. Aftakas
4. Uitschakelen
5. Snel
6. Langzaam
7. Omlaag
8. Omhoog
9. Lees de Gebruikershandleiding.

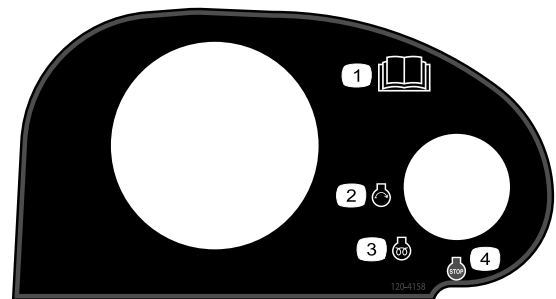

120-4158

1. Lees de Gebruikershandleiding.
2. Motor – Starten
3. Motor – Voorgloeien
4. Motor – Afzetten



117-0169

1. Lees de *Gebruikershandleiding*.
2. Aansluitpunt: 10 A
3. Koplampen: 10 A
4. Stroom: 10 A
5. Motor starten: 15 A
6. Optionele luchtgeveerde stoel: 20 A
7. Beheer motorcomputer C: 7,5 A
8. Beheer motorcomputer B: 7,5 A
9. Beheer motorcomputer A: 7,5 A

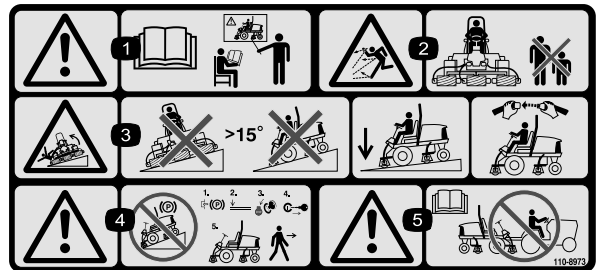

110-8973

(Aanbrengen op onderdeelnr. 110-8869 voor CE*)

* Deze veiligheidssticker waarschuwt voor gebruik op hellingen en moet worden aangebracht op de machine volgens de Europese veiligheidsnorm voor gazonmaaiers EN ISO 5395:2013. De aangegeven maximale hellinghoeken waarbij deze machine veilig kan worden gebruikt, zijn gebaseerd op deze norm.

1. Waarschuwing – Lees de *Gebruikershandleiding*, gebruik deze machine uitsluitend als u hierin getraind bent.
2. De machine kan voorwerpen uitwerpen – Houd omstanders op een veilige afstand van de machine.
3. Machine kan kantelen – Niet gebruiken op hellingen steiler dan 15°; breng de maaidekken omlaag als u op hellingen werkt; draag de veiligheidsgordel.
4. Waarschuwing – Parkeer nooit op een helling; stel de parkeerrem in werking, laat de maaidekken neer, zet de motor af en verwijder het sleuteltje uit het contact voordat u de machine verlaat.
5. Waarschuwing – Lees de *Gebruikershandleiding* voordat u de machine gaat slepen.

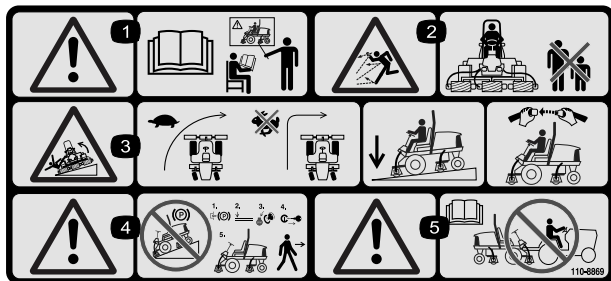

110-8869

1. Waarschuwing – Lees de *Gebruikershandleiding*, gebruik deze machine uitsluitend als u hierin getraind bent.
2. De machine kan voorwerpen uitwerpen – Houd omstanders op een veilige afstand van de machine.
3. Machine kan kantelen – Verminder uw vaart voordat u een bocht ingaat, maak geen bocht bij hoge snelheid, laat het maaidek neer als u een helling afrijdt, gebruik een rolbeugel en doe de veiligheidsgordel om. Draag altijd een veiligheidsgordel, ook als de machine is voorzien van een rolbeugel.
4. Waarschuwing – Parkeer nooit op een helling; stel de parkeerrem in werking, laat de maaidekken neer, zet de motor af en verwijder het sleuteltje uit het contact voordat u de machine verlaat.
5. Waarschuwing – Lees de *Gebruikershandleiding*, u mag de machine niet slepen.

REELMASTER 5010-H/ 5410/5510/5610 & GROUNDMASTER 4300

QUICK REFERENCE AID

CHECK/SERVICE (daily)

1. OIL LEVEL, ENGINE
2. OIL LEVEL, HYDRAULIC TANK
3. COOLANT LEVEL, RADIATOR
4. FUEL /WATER SEPARATOR
5. PRECLEANER – AIR CLEANER

6. RADIATOR SCREEN

7. BRAKE FUNCTION
8. TIRE PRESSURE
9. BELTS (FAN, ALT.)
- GREASING -- SEE OPERATOR'S MANUAL

FLUID SPECIFICATIONS/CHANGE INTERVALS

SEE OPERATOR'S MANUAL FOR INITIAL CHANGES.	FLUID TYPE	CAPACITY	CHANGE INTERVAL		FILTER PART NO.
			FLUID	FILTER	
A. ENGINE OIL	SAE 15W-40CI-4	3.5 QTS* (5010-H) 5.5 QTS.*	150 HRS.	150 HRS.	104-5167
B. HYD. CIRCUIT OIL	ISO VG 46/68	11 GALS.* (5010-H) 15 GALS.*	800 HRS.	SEE INDICATOR 800 HRS.	94-2621** 86-3010
C. AIR CLEANER				SEE INDICATOR	108-3810 (5010-H) (5410) (5510) 108-3812 (5610) (4300)
D. WATER SEPARATOR				400 HRS.	110-9049
E. FUEL TANK	NO. 2-DIESEL	14 GALS.	DRAIN AND FLUSH, 2 YRS.		
F. COOLANT	50/50 ETHYLENE GLYCOL/WATER	5.5 QTS. (5010-H) 7.0 QTS. (5410) (5510) 10.0 QTS. (5610) (4300)	DRAIN AND FLUSH, 2 YRS.		

* INCLUDING FILTER ** EXCLUDES 5010-H

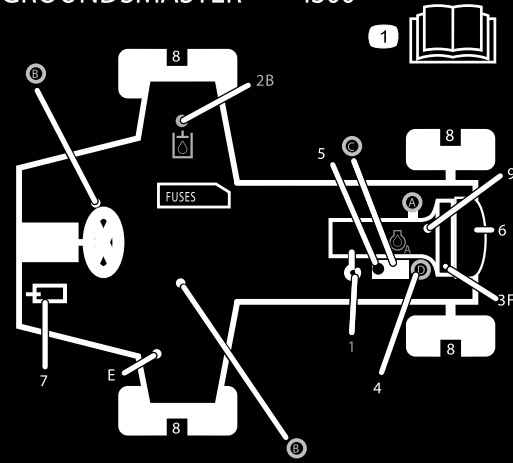

125-8753

125-8753

1. Lees de *Gebruikershandleiding* voor meer onderhoudsinformatie.

Montage

Losse onderdelen

Gebruik onderstaande lijst om te controleren of alle onderdelen zijn geleverd.

Procedure	Omschrijving	Hoeveelheid	Gebruik
1	Geen onderdelen vereist	–	Banden op juiste spanning brengen.
2	Geen onderdelen vereist	–	De bedieningsarm afstellen.
3	Slanggeleider voorzijde, rechts Slanggeleider voorzijde, links	1 1	Maaidekken monteren.
4	Geen onderdelen vereist	–	De gazoncompensatieveer afstellen.
5	Achtergewichten (formaat is afhankelijk van de configuratie)	Variabel	De achtergewichten monteren (te bestellen bij uw Toro-dealer).
6	Motorkapsluiting Ring	1 1	EU-conforme motorkapsluiting monteren.
7	Kickstandaard van maaidek	1	De kickstandaard van het maaidek monteren.

Instructiemateriaal en aanvullende onderdelen

Omschrijving	Hoeveelheid	Gebruik
Gebruikershandleiding	1	Lees de Gebruikershandleiding voordat u de machine gebruikt.
Gebruikershandleiding van motor	1	Lees de Gebruikershandleiding van de motor voor verdere onderhoudsprocedures.
Onderdelencatalogus	1	Gebruik de onderdelencatalogus om onderdeelnummers op te zoeken.
Conformiteitsverklaring	1	De Conformiteitsverklaring is het bewijs dat de machine voldoet aan de EU-normen.
Instructiemateriaal voor gebruiker	1	Raadpleeg het instructiemateriaal voordat u de machine gebruikt.

Opmerking: Bepaal vanuit de normale bedieningspositie de linker- en rechterzijde van de machine.

1

Banden op juiste spanning brengen

Geen onderdelen vereist

Procedure

De banden worden in de fabriek opzettelijk te hard opgepompt. U moet daarom voor gebruik wat lucht laten ontsnappen om de luchtdruk te verminderen. De voor- en achterbanden moeten een spanning hebben van 12 tot 15 psi (83 tot 103 kPa).

Belangrijk: Zorg ervoor dat alle banden steeds de juiste bandenspanning hebben voor een gelijkmatig contact met de grasmat.

2

De bedieningsarm afstellen

Geen onderdelen vereist

Procedure

Stel de bedieningsarm als volgt af:

1. Draai de 2 bouten los waarmee de bedieningsarm is vastgezet aan de bevestigingsbeugel (Figuur 2).

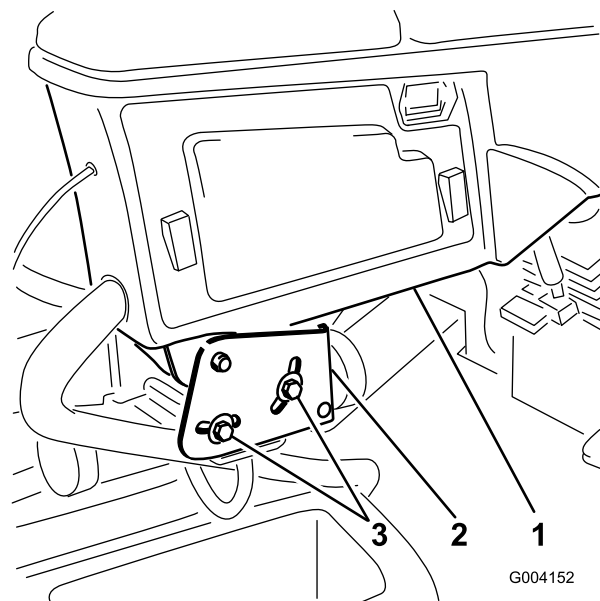

Figuur 2

1. Bedieningsarm
2. Bevestigingsbeugel
3. Bouten (2)

2. Draai de bedieningsarm in de gewenste stand en zet de 2 bouten weer vast.

3

Maaidekken monteren

Benodigde onderdelen voor deze stap:

1	Slanggeleider voorzijde, rechts
1	Slanggeleider voorzijde, links

Procedure

1. Haal de motoren van de messenkooien uit de transportbeugels.
2. Verwijder de verzendbeugels en werp deze weg.
3. Haal de maaidekken uit de dozen. U moet de maaidekken monteren en afstellen volgens de instructies in de *Gebruikershandleiding*.
4. Zorg ervoor dat het contragewicht (Figuur 3) wordt gemonteerd aan het juiste uiteinde van het maaidek volgens de instructies in de *Montagehandleiding* van het contragewicht.

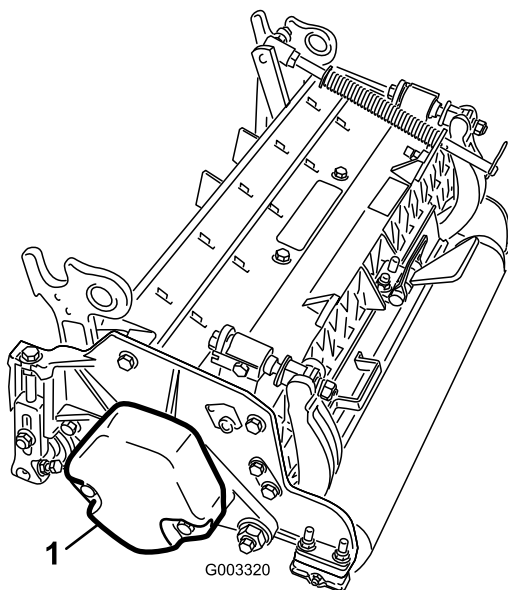

Figuur 3

1. Contragewicht

5. Monteer de gazoncompensatieveer aan de kant van het maaidek waar de messenkooimotor zit. U stelt de stand van de gazoncompensatieveer als volgt af:

- A. Verwijder de 2 slotbouten en moeren waarmee de stangbeugel aan de lipjes van het maaidek is bevestigd (Figuur 4).

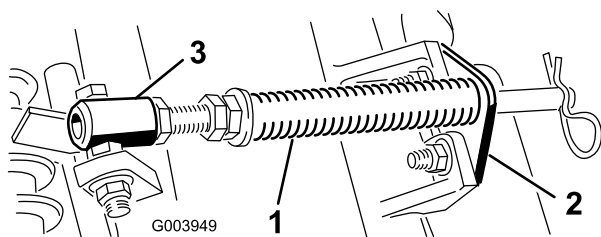

Figuur 4

1. Gazoncompensatieveer 3. Veerbuis
2. Stangbeugel

- B. Verwijder de flensmoer waarmee de bout van de veerbuis bevestigd is aan het lipje van het draagframe (Figuur 4). Verwijder het geheel.
- C. Monteer de bout van de veerbuis op het tegenoverliggende lipje van het draagframe, en bevestig de bout met de flensmoer. Plaats de kop van de bout aan de buitenkant van de lip, zoals wordt getoond in Figuur 5.

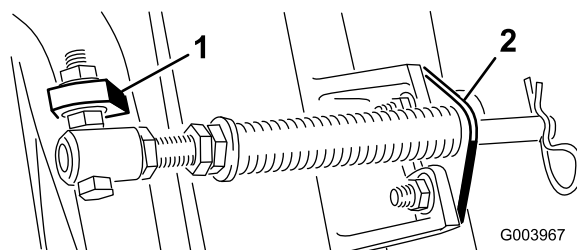

Figuur 5

1. Tegenoverliggende lipje 2. Stangbeugel van draagframe

- D. Monteer de stangbeugel aan de lippen op het maaidek met de slotbouten en de moeren (Figuur 5).

Belangrijk: Gebruik op maaidek 4 (links vooraan) en maaidek 5 (rechts vooraan) de montage moeren van de stangbeugel om de slanggeleiders vooraan op de lipjes van de maaidekken te monteren (Figuur 6 en Figuur 7). Plaats de slanggeleiders zo dat ze naar het middelste maaidek zijn gericht (Figuur 7 en Figuur 8).

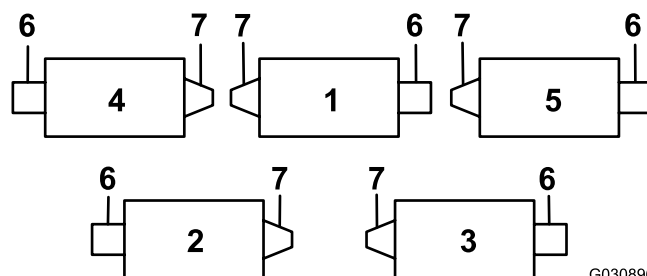

Figuur 6

1. Maaidek 1
2. Maaidek 2
3. Maaidek 3
4. Maaidek 4
5. Maaidek 5
6. Motor van de messenkooi
7. Gewicht

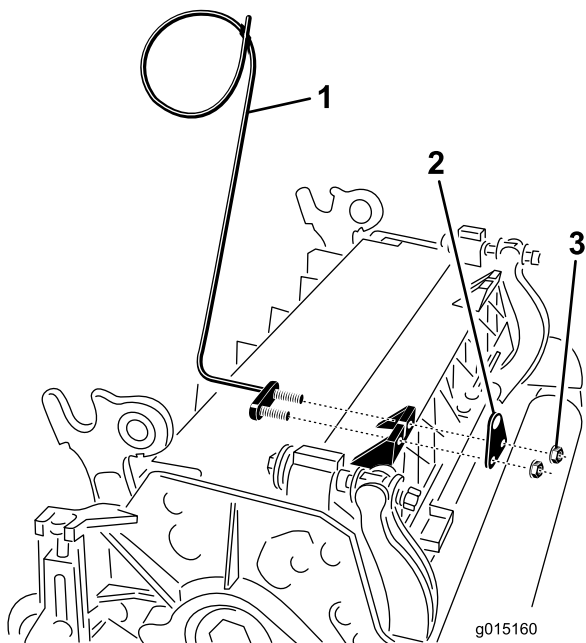

Figuur 7

1. Slanggeleider (maaidek 4 afgebeeld)
2. Stangbeugel
3. Moeren

Opmerking: Als u de maaidekken monteert of verwijdert, dient u ervoor te zorgen dat de R-pen in het gat van de veerstang naast de stangbeugel zit. Anders moet u de R-pen in de opening in het uiteinde van de stang plaatsen.

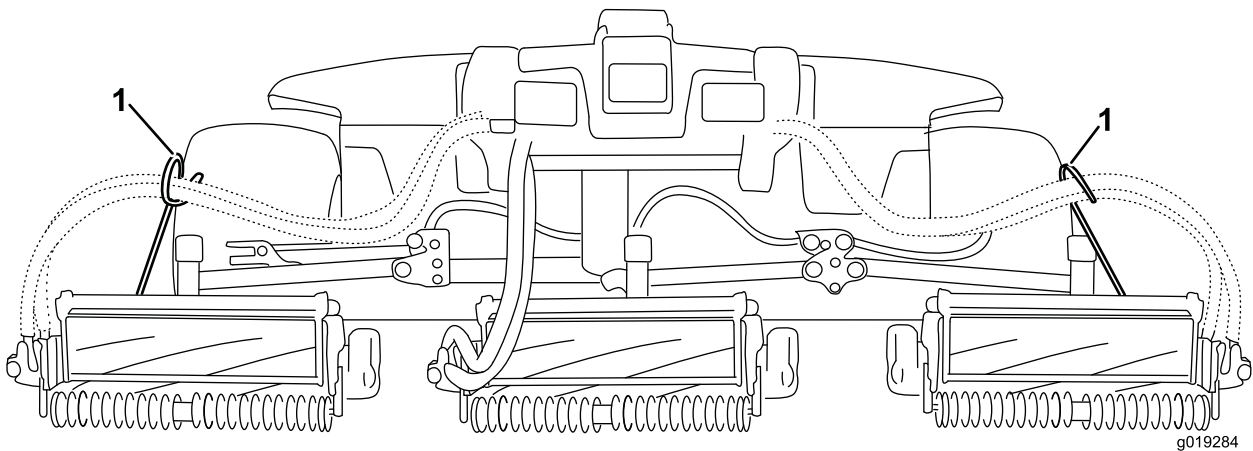

Figuur 8

1. Slanggeleiders (deze moeten naar het middelste maaidek zijn gericht)

6. Laat alle hefarmen helemaal neer.
7. Verwijder de borgpen en het kapje van het juk van het draaipunt van de hefarm (Figuur 9).

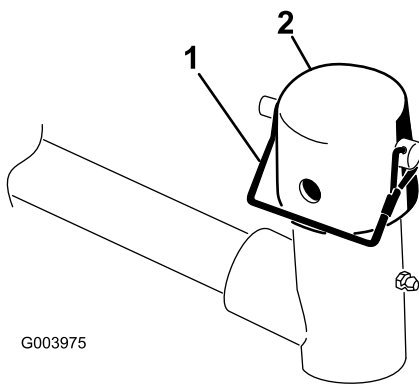

Figuur 9

- 1. Borgpen
- 2. Kapje

8. Schuif een van de voorste maaidekken onder de hefarm terwijl u de as van het draagframe naar boven in het juk van het draaipunt van de hefarm brengt (Figuur 10).

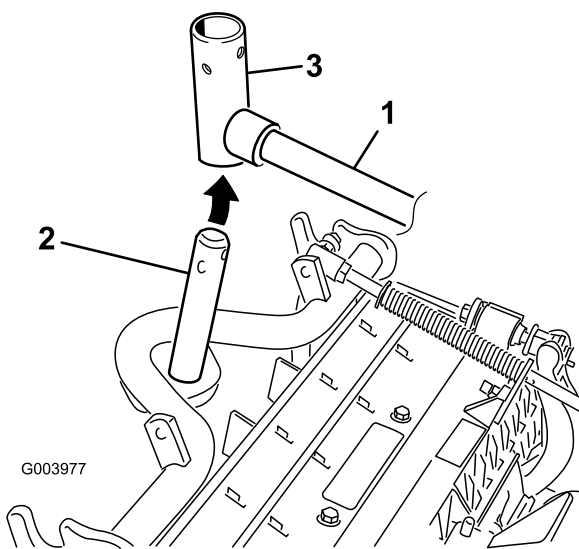

Figuur 10

- 1. Hefarm
- 2. As van draagframe
- 3. Juk van draaipunt van hefarm

9. Ga als volgt te werk bij de montage van de achtermaaidekken als de maaihogte hoger dan 19 mm is.

A. Verwijder de lynchpen en de ring waarmee de draaiende as van de hefarm bevestigd is aan de hefarm en schuif de draaiende as van de hefarm uit de hefarm (Figuur 11).

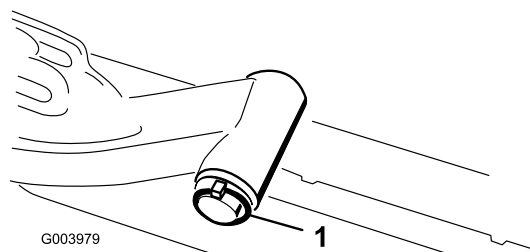

Figuur 11

1. Lynchpen en ring

B. Breng het juk van de hefarm aan op de as van het draagframe (Figuur 10).

C. Steek de as van de hefarm in de hefarm en zet deze vast met de ring en de lunspen (Figuur 11).

10. Breng het kapje aan over de as van het draagframe en het juk van de hefarm.

11. Bevestig het kapje en de as van het draagframe met de borgpen aan het juk van de hefarm. Gebruik de sleuf als een sturend maaidek is gewenst of de opening als het maaidek moet worden vastgezet in zijn stand (Figuur 9).

12. Bevestig de ketting van de hefarm aan de kettingbeugel met de borgpen (Figuur 12). Gebruik het aantal kettingschakels volgens de instructies in de *Gebruikershandleiding* van het maaidek.

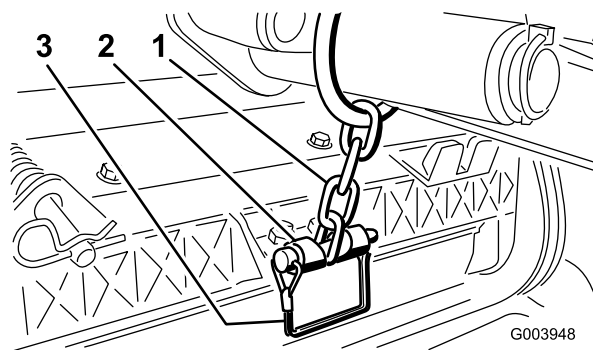

Figuur 12

- 1. Ketting van hefarm
- 2. Kettingbeugel
- 3. Pen

13. Breng de slangen van de messenkooimotoren van maaidek 4 (links vooraan) en 5 (rechts vooraan) aan op de respectievelijke slanggeleider.

14. Smeer schoon vet op de sleufas van de motor van de messenkooi.

15. Smeer olie op de O-ring van de motor van de messenkooi en plaats deze op de flens van de motor.

16. Plaats de motor door deze rechtersom te draaien zodat de flenzen van motor loskomen van de bouten (Figuur 13). Draai de motor linksom totdat de flenzen om de bouten zitten en draai vervolgens de bouten vast.

Belangrijk: Controleer of de slangen van de motor van de messenkooi niet zijn verdraaid, geknikt of het risico lopen te worden afgeknelnd.

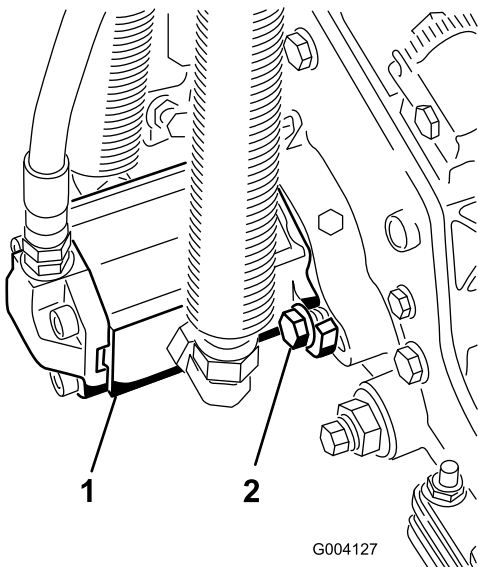

Figuur 13

1. Aandrijfmotor van messenkooi
2. Montagebouten

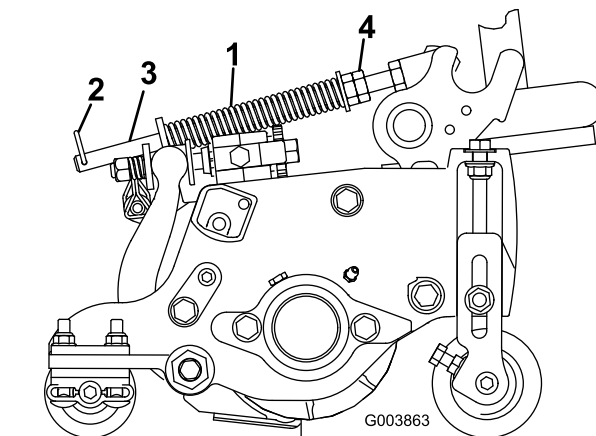

Figuur 14

1. Gazoncompensatieveer
2. R-pen
3. Veerstang
4. Zeskantige moeren

2. Draai de zeskantige moeren op het voorste uiteinde van de veerstang vast totdat de lengte van de samengedrukte veer 15,9 cm bedraagt; zie [Figuur 14](#).

Opmerking: Als u werkt op oneffen terrein, kort u de veer 13 mm in, wat de contourvolgprestaties ietwat vermindert.

4

De gazoncompensatieveer afstellen

Geen onderdelen vereist

Procedure

De gazoncompensatieveer ([Figuur 14](#)) verplaatst gewicht van de voorste naar de achterste rol. Dit voorkomt dat er een golfpatroon in de grasmat ontstaat, ook wel bekend als 'bobbing'.

Belangrijk: Stel de veer af als het maaidek is gemonteerd aan de tractie-eenheid, recht naar voren wijst en is neergelaten op de vloer van de werkplaats.

1. Zorg ervoor dat de borgpen in de achterste opening in de veerstang is aangebracht ([Figuur 14](#)).

5

Achtergewichten monteren

Benodigde onderdelen voor deze stap:

Varia- bel	Achtergewichten (formaat is afhankelijk van de configuratie)
---------------	--

Procedure

De machine voldoet aan de norm EN ISO 5395:2013 en de normen van ANSI B71.4-2012, als de achterwielen worden verzwaard met achtergewichten en/of 41 kg calciumchloride. Gebruik onderstaande tabellen om te bepalen welke gewichtscombinaties zijn vereist voor uw configuratie. U kunt onderdelen bestellen bij uw erkende Toro-dealer.

Gewicht, onderdeelnummer 110-8985-03				
Groomers, borstels voor rol, en/of manden	Aantal gewichten om te voldoen aan ANSI-normen (VS)	Aantal gewichten om te voldoen aan EU-normen	Bevestigingen (telkens 2 vereist) voor de gewichten	Plaats van gewicht
Neen	0	0	NVT	NVT
Ja	4	4	Slotbout (3231-7), moer (104-8301)	1 op bumper en 3 onder bumper

Belangrijk: Plaats altijd binnenbanden in de achterbanden voordat u deze verzwaart met calciumchloride. Als een band die is verzwaard met calciumchloride lek raakt, moet u de machine zo snel mogelijk van het gazon verwijderen. Om mogelijke schade aan het gazon te voorkomen, moet u het desbetreffende deel van het gazon onmiddellijk doordrenken met water.

Volg de onderstaande procedure om het vereiste gewicht op of onder de achterbumper te bevestigen zoals wordt getoond in [Figuur 15](#).

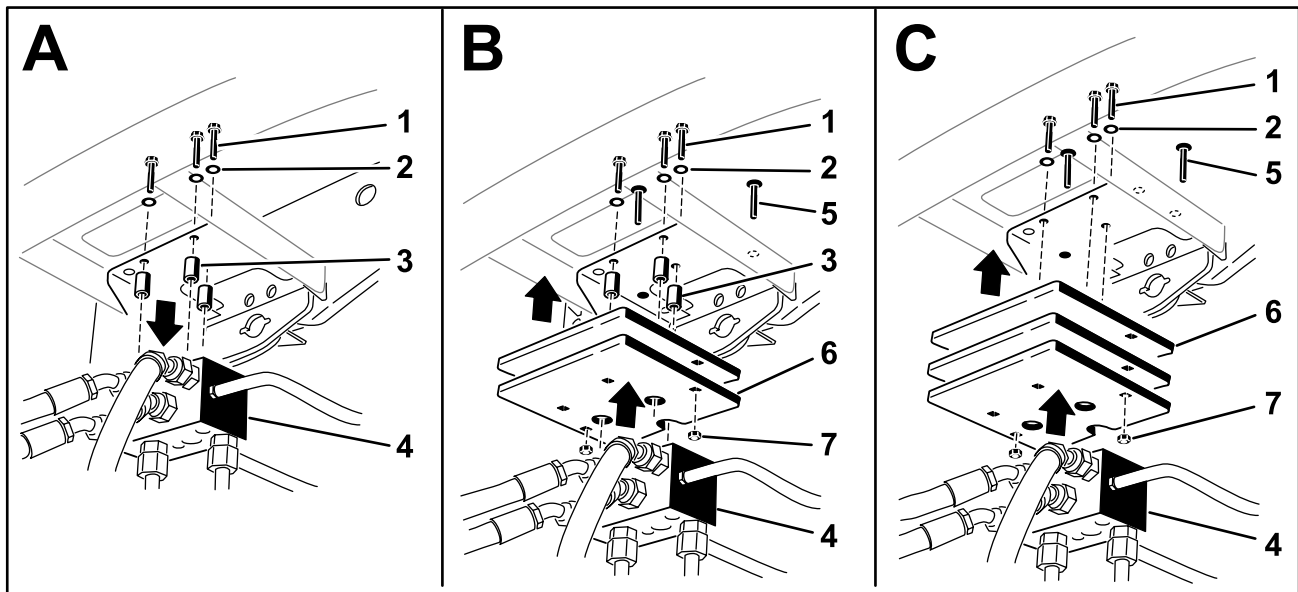

G032857

Figuur 15

- | | |
|----------------------------|----------------|
| 1. Bouten | 5. Rijtuigbout |
| 2. Ringen | 6. Gewicht(en) |
| 3. Afstandsstukken | 7. Moer |
| 4. Verdeelstuk van tractie | |

- Verwijder de 3 bouten, ringen en afstandsstukken waarmee het verdeelstuk van de tractie is bevestigd aan de onderkant van de achterbumper (Figuur 15A).
- Plaats het vereiste gewicht op en/of onder de achterbumper
- Monteer het gewicht (of de gewichten) en het verdeelstuk van de tractie aan de bumper met de 3 bouten, ringen en afstandsstukken die u eerder hebt verwijderd (Figuur 15B).

Opmerking: Gebruik de afstandsstukken niet als u meer dan twee gewichten **onder** de bumper monteert (Figuur 15C).

- Zet de buitenranden van het gewicht (of de gewichten) vast aan de bumper met 2 slotbouten en moeren (Figuur 15C).

6

EU-conforme motorkapsluiting monteren

Benodigde onderdelen voor deze stap:

1	Motorkapsluiting
1	Ring

Procedure

1. Ontgrendel en open de motorkap.
2. Verwijder de rubberen ring uit de opening in de linkerkant van de motorkap (Figuur 16).

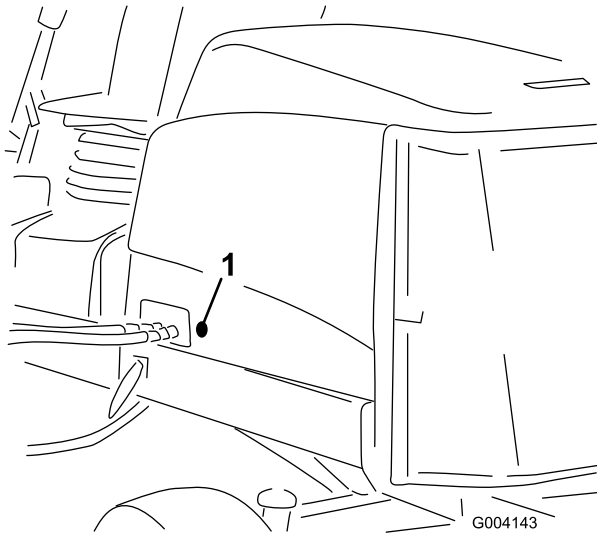

Figuur 16

1. Rubberen ring

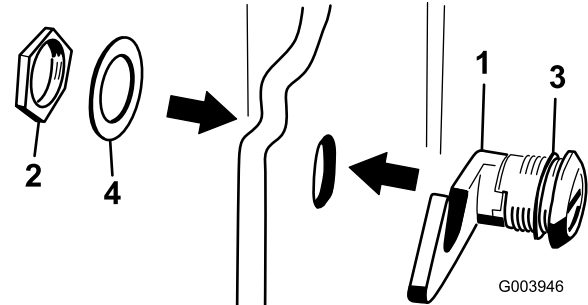

Figuur 17

1. Motorkapsluiting
2. Moer
3. Rubberen ring
4. Metalen ring

4. Steek het haakeind van de sluiting vanaf de buitenkant van de motorkap door de opening in de motorkap. Zorg dat de rubberen afdichting aan de buitenkant van de motorkap blijft.
5. Steek de metalen ring vanaf de binnenkant van de motorkap in de sluiting en zet deze vast met de moer. Controleer of de sluiting vastklikt in de haak in het frame als u de motorkap sluit. Gebruik het bijgeleverde sleuteltje van de motorkapsluiting om de kap te openen en te sluiten.

7

De kickstandaard van het maaidek gebruiken

Benodigde onderdelen voor deze stap:

1	Kickstandaard van maaidek
---	---------------------------

Procedure

Als het maaidek moet worden gekanteld om bij de snijplaat/messenkooi te kunnen komen, moet u de achterkant van het maaidek ondersteunen met de kickstandaard zodat de moeren op het achtereind van de stelschroeven van de snijbalk niet op het werkvlak rusten (Figuur 18).

Algemeen overzicht van de machine

Bedieningsorganen

Afstelknoppen van stoel

Met de stoelverstelhendel (Figuur 20) kunt u de stoel naar voren en naar achteren schuiven. Met de instelknop voor het gewicht kan de stoel worden aangepast aan het gewicht van de bestuurder. De meter voor de instelling van het gewicht geeft aan wanneer de stoel is ingesteld naar het gewicht van de bestuurder. Met de hoogte-instelknop kan de stoel worden aangepast aan de lengte van de bestuurder.

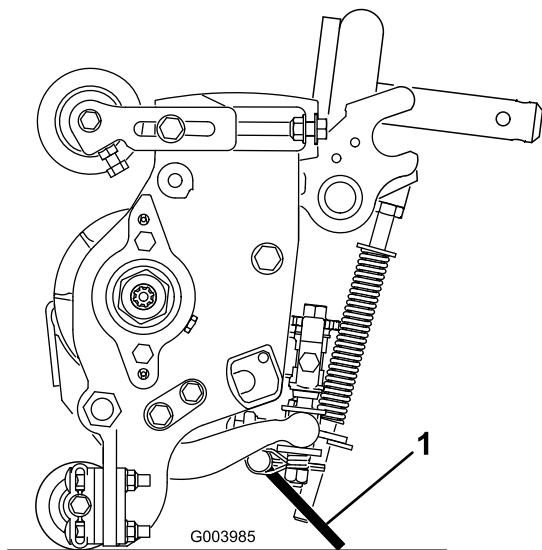

Figuur 18

1. Kickstandaard van maaidek

Bevestig de kick-standaard aan de kettingbeugel met de borgpen (Figuur 19).

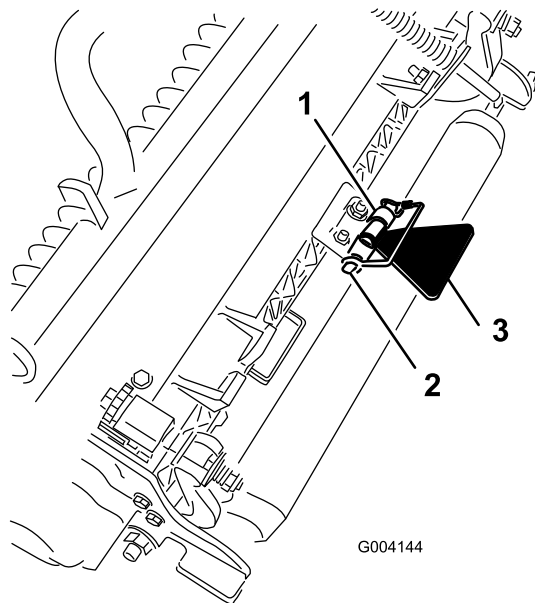

Figuur 19

1. Kettingbeugel
2. Borgpen
3. Kickstandaard van maaidek

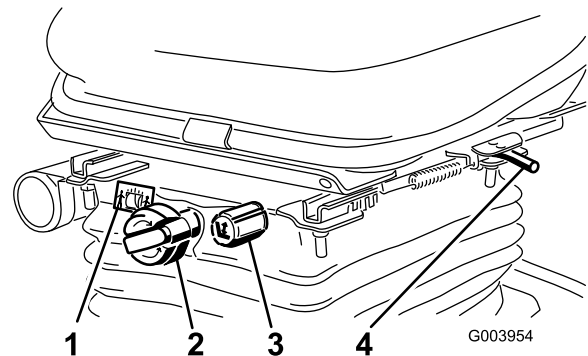

Figuur 20

1. Gewichtmeter
2. Instelknop voor gewicht
3. Instelknop voor hoogte
4. Stoelverstelhendel (naar voren en naar achteren)

Tractiepedaal

Het tractiepedaal (Figuur 21) regelt de beweging vooruit en achteruit. Om vooruit te rijden, moet u de bovenkant van het pedaal intrappen en om achteruit te rijden de onderkant van het pedaal. De rijsnelheid hangt af van hoever het pedaal wordt ingetrapt. Voor de maximale rijsnelheid zonder belasting trapt u het pedaal volledig in terwijl de gashendel op SNEL staat.

Om te stoppen, laat u het tractiepedaal opkomen en weer terugkeren in de neutraalstand.

Maaitoerentalbegrenzer

Als de begrenzer voor de maaisnelheid (Figuur 21) is omhooggeklapt, kunt u de maaisnelheid regelen en de maaidekken inschakelen. Met elk afstandsstuk kunt u de maaisnelheid met ongeveer 0,8 km/u verlagen. Hoe meer afstandsstukken u bovenop de bout plaatst, des te trager zal de machine gaan. Voor de maximale rijsnelheid zet u de begrenzer voor de maaisnelheid naar achteren.

Rempedaal

Trap het rempedaal in (Figuur 21) om de machine te stoppen.

Parkeerrem

Om de parkeerrem in werking te stellen, (Figuur 21) moet u het rempedaal intrappen en de bovenkant naar voren drukken om dit vast te zetten. Om de parkeerrem uit te schakelen, trapt u het rempedaal in totdat de vergrendeling van de parkeerrem wordt ingetrokken.

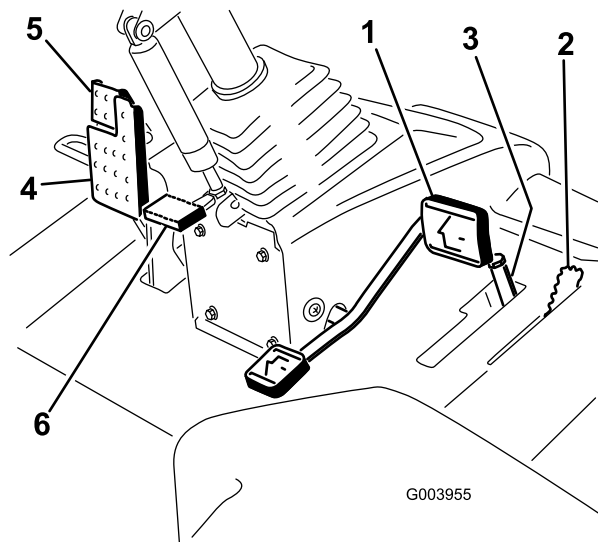

Figuur 21

- | | |
|---------------------------|---------------------------------|
| 1. Tractiepedaal | 4. Rempedaal |
| 2. Maaitoerentalbegrenzer | 5. Parkeerrem |
| 3. Afstandsstukken | 6. Pedaal voor stuurverstelling |

Pedaal voor stuurverstelling

Om het stuur te kantelen, moet u het pedaal (Figuur 21) intrappen, de stuurkolom trekken of duwen naar de stand die voor u het meest comfortabel is en daarna uw voet van het pedaal halen.

Gashendel

Zet de gashendel naar voren (Figuur 22) om het motortoerental te verhogen en naar achteren om het toerental te verlagen.

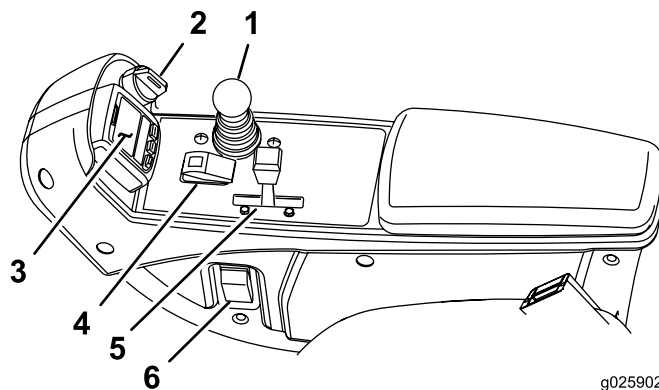

Figuur 22

- | | |
|----------------------|--------------------------------------|
| 1. Maai-/hefhendel | 4. Activerings-/blokkeringschakelaar |
| 2. Contactschakelaar | 5. Gashendel |
| 3. InfoCenter | 6. Schakelaar van koplampen |

Contactschakelaar

De contactschakelaar (Figuur 22) heeft 3 standen: UIT, AAN/VOORVERWARMEN en START.

Maai-/hefhendel

Met deze hendel (Figuur 22) kunt u de maaidekken opheffen en neerlaten om te maaien en de messenkooien starten en tot stilstand brengen als de messenkooien in de maaistand zijn gezet.

Schakelaar van koplampen

Zet de schakelaar omlaag om de koplampen te ontsteken (Figuur 22).

Activerings-/blokkeringschakelaar

Deze schakelaar (Figuur 22) wordt in combinatie met de maai-/hefhendel gebruikt om de messenkooien te bedienen. De messenkooien kunnen niet worden neergelaten als de maai-/hefhendel in de transportstand staat.

Wethendels

De wethendels worden in combinatie met de maai-/hefhendel gebruikt om de messenkooien te wetten (Figuur 23).

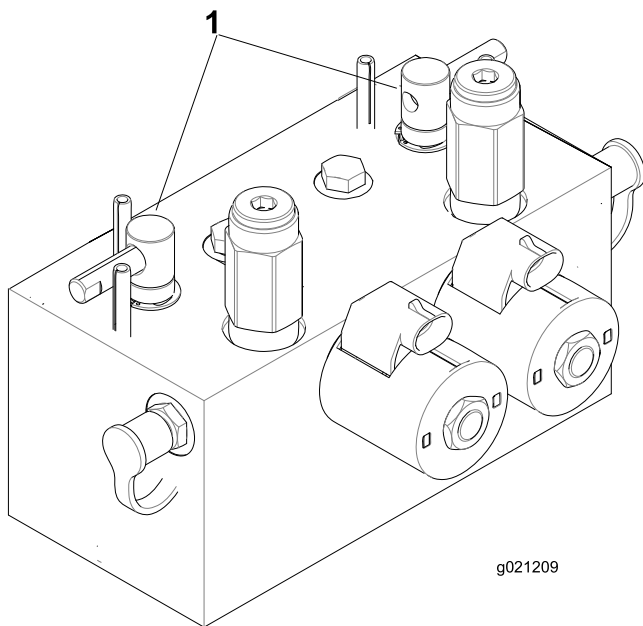

Figuur 23

1. Wethendels

Indicator verstopping hydraulisch filter

Laat de motor lopen bij een normale bedrijfstemperatuur en kijk op de indicator (Figuur 24); deze moet in de groene zone staan. Als de indicator in de rode zone staat, moeten de hydraulische filters worden vervangen.

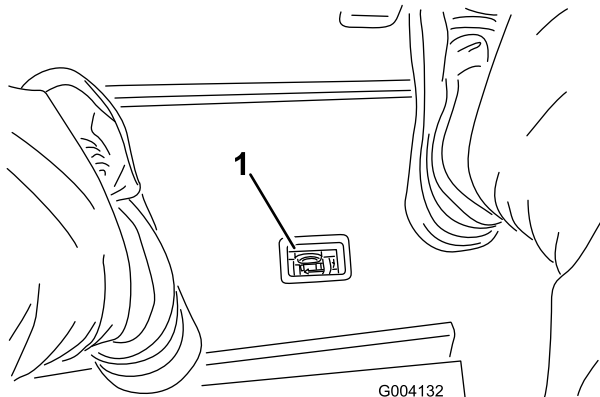

Figuur 24

1. Indicator verstopping hydraulisch filter

Aansluitpunt

Het aansluitpunt is geschikt voor 12 V elektrische apparaten (Figuur 25).

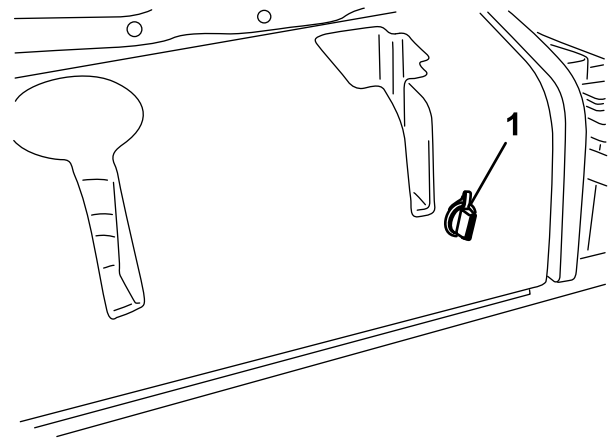

Figuur 25

1. Aansluitpunt

Het InfoCenter lcd-scherm gebruiken

Het InfoCenter lcd-scherm toont informatie over uw machine, onder meer de bedrijfsstatus en allerlei diagnostische informatie (Figuur 26). InfoCenter beschikt over een welkomstschermb en hoofdscherm. U kunt altijd schakelen tussen het welkomtscherm en het hoofdscherm door op een willekeurige knop in InfoCenter te bedienen en dan op de betreffende pijl te drukken.

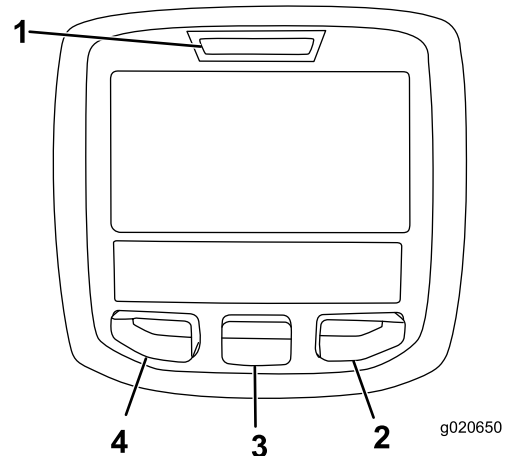











Figuur 26

1. Controlelampje
2. Rechterknop
3. Middelste knop
4. Linkerknop













- **LINKERKNOP**, knop TOEGANG TOT MENU/TERUG – druk op deze knop om naar de menu's van InfoCenter te gaan. De knop dient om het huidige menu te verlaten.
- **MIDDELSTE KNOP** – GEBRUIK DEZE KNOP OM NAAR BENEDEN DOOR MENU'S TE BEWEGEN.
- **RECHTERKNOP** – GEBRUIK DEZE KNOP ALS EEN PIJL NAAR RECHTS AANGEEFT DAT ER NOG ANDERE OPTIES IN HET MENU ZIJN.

Opmerking: De knoppen kunnen verschillende functies vervullen afhankelijk van wat op dat moment nodig is. Voor elke knop is er een icoon dat de huidige functie weergeeft.

Verklaring van pictogrammen in InfoCenter

ONDERHOUD VEREIST	Geeft aan wanneer gepland onderhoud moet worden uitgevoerd
	Urenteller
	Informatiepictogram
	Snel
	Langzaam
	Brandstofpeil
	Bougies zijn actief
	Maaidekken omhoog brengen
	Maaidekken omlaag brengen
	De bestuurder moet op de stoel zitten
	Indicator parkeerrem – geeft aan of de parkeerrem is ingeschakeld
H	Geeft het hoge bereik aan (transport)
N	Vrijstand
L	Geeft het lage bereik aan (Maaien)
	Koelvloeistoftemperatuur – de temperatuur van de koelvloeistof in °C of °F
	Temperatuur (heet)
	Aftakas is ingeschakeld
	Geweigerd of niet toegestaan
	Motor starten
	Gestopt of uitgeschakeld

Verklaring van pictogrammen in InfoCenter (cont'd.)

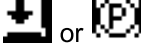
	Motor
	Contactschakelaar
	De maaidekken worden omlaag gebracht
	De maaidekken worden omhoog gebracht
PIN	Pincode
CAN	CAN Bus
	InfoCenter
Bad	Slecht of mislukt
	Gloeilamp
OUT	Uitvoer van TEC-controller of bedieningskabel in kabelboom
	Schakelaar
	De bestuurder moet de schakelaar vrijgeven
	De bestuurder moet de status wijzigen in wat aangegeven wordt
Symbolen worden vaak gecombineerd in zinnen. Hier volgen enkele voorbeelden	
	De bestuurder moet de machine in neutraal zetten
	Motor weigert te starten
	Motor uitgeschakeld
	Motorkoelvloeistof te heet
	Ga zitten of schakel de parkeerrem in werking

De menu's gebruiken

Druk in het hoofdscherm op de menuknop om naar het InfoCenter menusysteem te gaan. U gaat naar het hoofdmenu. Raadpleeg de volgende tabellen voor een overzicht van de opties die u hebt in de menu's:

Hoofdmenu	
Onderdeelmenu	Beschrijving
FOUTEN	Het menu STORINGEN bevat een lijst met de recente machinestoringen. Raadpleeg de <i>Gebruikershandleiding</i> of een erkende Toro-distributeur voor meer informatie over het menu Storingen en de informatie die het bevat.
ONDERHOUD	Het menu ONDERHOUD bevat informatie over de machine, zoals bedrijfsurentellers en andere cijfergegevens van die aard.
DIAGNOSTIEK	Het menu DIAGNOSTIEK geeft de status van elke machineschakelaar, sensor en bedieningsoutput aan. U kunt dit menu gebruiken om sommige problemen op te lossen. In het menu ziet u namelijk welke onderdelen in- en uitgeschakeld zijn.
INSTELLINGEN	In het menu INSTELLINGEN kunt u het InfoCenter-scherm configureren en aan uw voorkeuren aanpassen.
MACHINE	In het menu MACHINE ziet u het modelnummer, het serienummer en de versie van de software op uw machine.

ONDERHOUD	
Onderdeelmenu	Beschrijving
UUR	Het totale aantal bedrijfsuren van de machine, motor en aftakas, alsook het aantal uren dat de machine getransporteerd is geweest en de tijd tot het volgende onderhoudsinterval.
COUNTS	Een overzicht van talrijke tellingen die de machine heeft uitgevoerd.

DIAGNOSTIEK	
Onderdeelmenu	Beschrijving
MAAIDEKKEN	Geeft de invoer, bepalende factoren en uitvoer voor het optillen en neerlaten van de maaidekken aan.
HOOG/LAAG BEREIK	Geeft de invoer, bepalende factoren en uitvoer voor het rijden in de transportmodus aan.
AFTAKAS	Geeft de invoer, bepalende factoren en uitvoer voor het inschakelen van het aftakascircuit aan.

ENGINE RUN	Geeft de invoer, bepalende factoren en uitvoer voor het inschakelen van de motor aan.
WETTEN	Geeft de invoer, bepalende factoren en uitvoer voor het inschakelen van de wetfunctie aan.

INSTELLINGEN	
Onderdeelmenu	Beschrijving
EENHEDEN	Bepaalt de eenheden die gebruikt worden in het InfoCenter. De opties zijn Engels of metrisch
TAAL	Bepaalt de taal die gebruikt wordt in het InfoCenter*.
SCHERMVERLICHTING LCD	De helderheid van het lcd-scherm.
CONTRAST LCD	Het contrast van het lcd-scherm.
FRONT BACKLAP REEL SPEED	Bepaalt de snelheid van de voorste messen in wetmodus.
REAR BACKLAP REEL SPEED	Bepaalt de snelheid van de achterste messen in wetmodus.
BEVEILIGDE MENU'S	Geeft de supervisor/monteur via een code toegang tot beveiligde menu's.
AANTAL MESSEN	Bepaalt het aantal messen van de messenkooi voor het messenkooitoerental.
MAAISNELHEID	Regelt de rijsnelheid om het messenkooitoerental te bepalen.
MAAIHOOGTE	Regelt de maaihogte om het messenkooitoerental te bepalen.
V MESSENKOOI TPM	De berekende toerentalstand van de voorste messenkooien. De messenkooien kunnen ook handmatig worden ingesteld.
A MESSENKOOI TPM	De berekende toerentalstand van de achterste messenkooien. De messenkooien kunnen ook handmatig worden ingesteld.

* Alleen gebruikerstekst wordt vertaald. De schermen fouten, onderhoud en diagnostiek hebben betrekking op onderhoud. De titels worden weergegeven in de ingestelde taal, maar de menu-items zijn in het Engels.

BETREFFENDE	
Onderdeelmenu	Beschrijving
MODEL	Het modelnummer van de machine.
SERIENUMMER	Het serienummer van de machine.

MACHINE CONTROLLER REVISION	De softwareversie van de hoofdbedieningseenheid.
INFOCENTER SOFTWAREVERSIE	De softwareversie van het InfoCenter.
CAN-BUS	De status van de communicatiebus van de machine.

BEVEILIGDE MENU'S

In het INSTELLINGENMENU van het InfoCenter kunt u 5 configuratie-instellingen voor de bediening veranderen: AANTAL MESSEN, MAAISNELHEID, MAAIHOOGTE, V MESSENKOOI TPM en A MESSENKOOI TPM. Vergrendel deze instellingen met behulp van het BEVEILIGDE menu.

Opmerking: Bij levering van de machine is de oorspronkelijke code geprogrammeerd door uw distributeur.

Naar de instellingen van het beveiligde menu gaan

1. Scroll in het HOOFDMENU naar beneden tot het INSTELLINGENMENU en druk op de rechterknop.
2. Scroll in het INSTELLINGENMENU naar beneden tot het BEVEILIGDE MENU en druk op de rechterknop.
3. Om de code in te voeren drukt u op de middelste knop om het eerste cijfer in te stellen en drukt u vervolgens op de rechterknop om naar het volgende cijfer te gaan.
4. Gebruik de middelste knop om het tweede cijfer in te stellen en druk dan op de rechterknop om naar het volgende cijfer te gaan.
5. Gebruik de middelste knop om het derde cijfer in te stellen en druk dan op de rechterknop om naar het volgende cijfer te gaan.
6. Druk de middelste knop in om het vierde cijfer in te stellen en druk vervolgens op de rechterknop.
7. Druk op de middelste knop om de code in te voeren.
8. Als de code aanvaard wordt en het beveiligde menu 'ONTGRENDELD' is, zult u in de rechterbovenhoek van het display 'PIN' zien.

U kunt kiezen of de instellingen in het BEVEILIGDE MENU worden weergegeven en kunnen worden gewijzigd. Scroll in het BEVEILIGDE MENU naar omlaag tot de optie BEVEILIGDE INSTELLINGEN. Druk op de rechterknop om de optie BEVEILIGDE INSTELLINGEN UIT te schakelen. U kunt de instellingen in het BEVEILIGDE MENU nu bekijken en wijzigen zonder de code in te voeren. Zet de optie INSTELLINGEN BEVEILIGEN AAN om de beveiligde opties te verbergen; u hebt nu een code nodig om de instelling in het BEVEILIGDE MENU te wijzigen. Als de code ingesteld is, moet u het sleutelcontact uit- en aanzetten om de instelling toe te passen en te bewaren.

Opmerking: Als u de code bent vergeten, moet u uw distributeur vragen om hulp.

Het aantal messen instellen

1. Scroll in het INSTELLINGENMENU naar beneden tot u de functie AANTAL MESSEN ziet.
2. Druk op de rechterknop om het aantal messen te wijzigen; u kunt kiezen tussen 5, 8 of 11.

Maaisnelheid instellen

1. Scroll in het INSTELLINGENMENU naar beneden tot u de functie MAAISNELHEID ziet.
2. Druk op de rechterknop om de maaisnelheid in te stellen.
3. Gebruik de middelste en de rechterknop om de gepaste maaisnelheidinstelling te selecteren op de mechanische maaisnelheidbegrenzer van het tractiepedaal.
4. Druk op de linkerknop om het maaisnelheidsmenu te verlaten en de instelling te bewaren.

De maaihoogte (HOC) instellen

1. Scroll in het INSTELLINGENMENU naar beneden tot u de functie HOC ziet.
2. Druk op de rechterknop om HOC te selecteren.
3. Gebruik de middelste en de rechterknop om de gewenste maaihoogte-instelling te kiezen. (Als de gewenste instelling niet wordt weergegeven, kies dan de HOC-instelling uit de lijst die deze het dichtst benadert).
4. Druk op de linkerknop om het menu HOC te verlaten en de instelling te bewaren.

De toerentallen van de voorste en achterste messenkooien instellen

De toerentallen van de voorste en achterste messenkooien worden berekend aan de hand van het aantal messen, de maaisnelheid en de maaihoogte-instelling in het InfoCenter. U kunt de instelling echter handmatig aanpassen aan verschillende maaioomstandigheden.

1. Om het toerental van de messenkooien te wijzigen, scrollt u naar beneden tot u V MESSENKOOI TPM, A MESSENKOOI TPM of beide ziet.
2. Druk op de rechterknop om het toerental te veranderen. Als de toerentalinstelling wordt gewijzigd, zal het display het toerental berekend op basis van de vorige instellingen van het aantal messen, de maaisnelheid en de maaihoogte blijven weergegeven; u zult echter ook de nieuwe waarde zien.

Specificaties

Opmerking: Specificaties en ontwerp kunnen zonder voorafgaande kennisgeving worden gewijzigd.

Transportbreedte	233 cm
Maaibreedte	254 cm
Lengte	282 cm
Hoogte	160 cm
Gewicht	1276 kg
Motor	Kubota 44,2 pk (Turbo)
Inhoud brandstoftank	53 liter
Transportsnelheid	0 tot 16 km/uur
Maaisnelheid	0 tot 13 km/uur

Werktuigen/accessoires

Een selectie van door Toro goedgekeurde werktuigen en accessoires is verkrijgbaar voor gebruik met de machine om de mogelijkheden daarvan te verbeteren en uit te breiden. Neem contact op met een erkende servicedealer of distributeur of bezoek www.Toro.com voor een lijst van alle goedgekeurde werktuigen en accessoires.

Originele onderdelen van Toro zijn de beste waarborg van uw investering en het optimale prestatievermogen van uw Toro-maaimachine. Om de betrouwbaarheid te verzekeren levert Toro reserve-onderdelen die volledig voldoen aan de technische specificaties van onze machines. Kies voor zekerheid, kies voor originele Toro-onderdelen.

Gebruiksaanwijzing

Opmerking: Bepaal vanuit de normale bedieningspositie de linker- en rechterzijde van de machine.

⚠ VOORZICHTIG

Als u het sleuteltje in het contact laat, bestaat de kans dat iemand de motor per ongeluk start waardoor u en andere omstanders ernstig letsel kunnen oplopen.

Laat de maaidekken neer op de grond, stel de parkeerrem in werking en verwijder het sleuteltje uit het contact voordat u onderhouds- of afstelwerkzaamheden aan de machine verricht.

Veiligheid staat voorop

Lees alle veiligheidsinstructies in het hoofdstuk Veilige bediening. Met behulp van deze informatie kunt u voorkomen dat omstanders of uzelf letsel oplopen.

⚠ GEVAAR

Als u maait op nat gras of een steile helling bestaat de kans dat de wielen slippen en u de controle over de machine verliest.

- Gebruik de maaimachine niet op hellingen van meer dan 15 graden.
- Verminder uw snelheid en wees uiterst voorzichtig op hellingen.
- Gebruik de machine niet in de buurt van water.

⚠ GEVAAR

Wielen die over randen heen komen, kunnen tot gevolg hebben dat de machine omkantelt, hetgeen ernstig of dodelijk letsel dan wel verdrinking kan veroorzaken.

Gebruik de machine niet in de buurt van steile hellingen.

⚠ GEVAAR

De machine gebruiken met een omlaag geklapte rolbeugel kan leiden tot ernstig of dodelijk letsel als de machine omkantelt.

Houd de rolbeugel altijd in de volledig omhoog geklapte en vergrendelde stand en doe de veiligheidsgordel om.

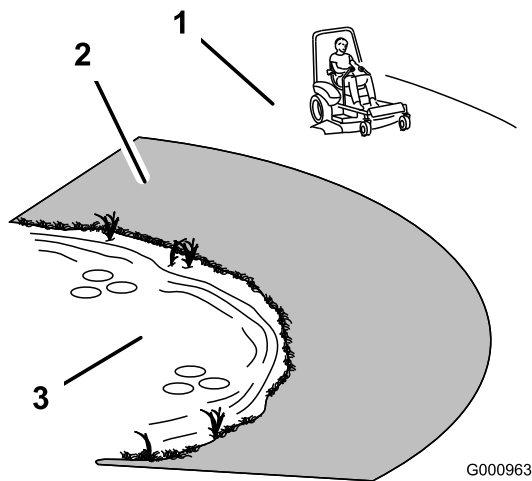

Figuur 27

1. Veilige zone – Gebruik de Z Master op hellingen van minder dan 15 graden of op vlak terrein.
2. Gevarezone – Gebruik een loopmaaier en/of een handtrimmer op hellingen van meer dan 15 graden en in de buurt van steile hellingen en water.
3. Water

⚠ VOORZICHTIG

Deze machine stelt de gebruiker bloot aan geluidsniveaus van meer dan 85 dBA. Bij langdurige blootstelling kan dit leiden tot gehoorbeschadiging.

Draag gehoorbescherming als u deze machine gebruikt.

Wij adviseren u beschermende uitrusting te gebruiken, zoals een veiligheidsbril, gehoorbescherming, handschoenen, veiligheidsschoenen en een helm.

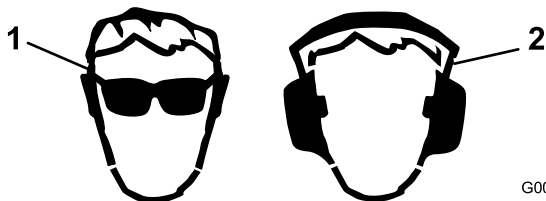

Figuur 28

1. Draag een veiligheidsbril.
2. Draag gehoorbescherming.

Het motoroliepeil controleren

Het carter van de motor is in de fabriek gevuld met olie; u moet het oliepeil echter controleren voor- en nadat u de motor voor de eerste keer start.

Carterinhoud: ongeveer 5,2 liter met filter.

Gebruik hoogwaardige motorolie die moet voldoen aan de volgende specificaties:

- Vereiste onderhoudsclassificatie van API: CH-4, CI-4 of hoger
- Aanbevolen olie: SAE 15W-40 (boven 17 °C)
- Alternatieve olie: SAE 10W-30 of 5W-30 (voor alle temperaturen)

Toro Premium motorolie is verkrijgbaar bij uw dealer met een viscositeit van 15W-40 of 10W-30.

1. Plaats de machine op een horizontaal oppervlak, zet de motor af, stel de parkeerrem in werking en verwijder het sleuteltje uit het contact.
2. Open de motorkap.
3. Verwijder de peilstok en veeg deze schoon. Plaats daarna de peilstok weer terug (Figuur 29).

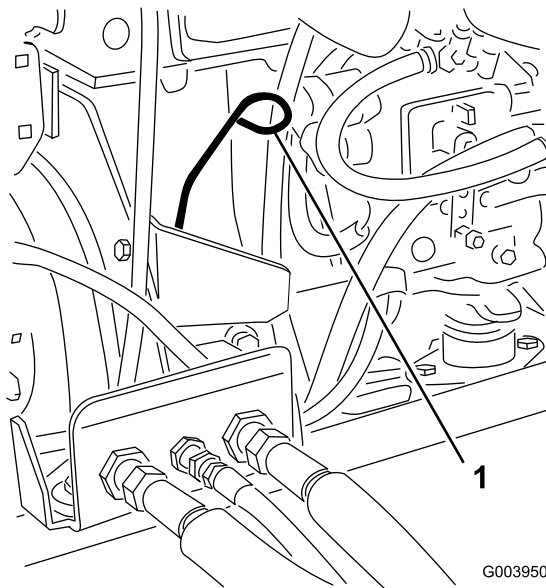

Figuur 29

1. Peilstok

4. Haal de peilstok eruit en controleer het oliepeil. Het oliepeil moet tot aan de Vol-markering staan.
5. Als het oliepeil beneden de Vol-markering staat, verwijdert u de vuldop (Figuur 30) en vult u bij met olie totdat het oliepeil de Vol-markering op de peilstok bereikt.

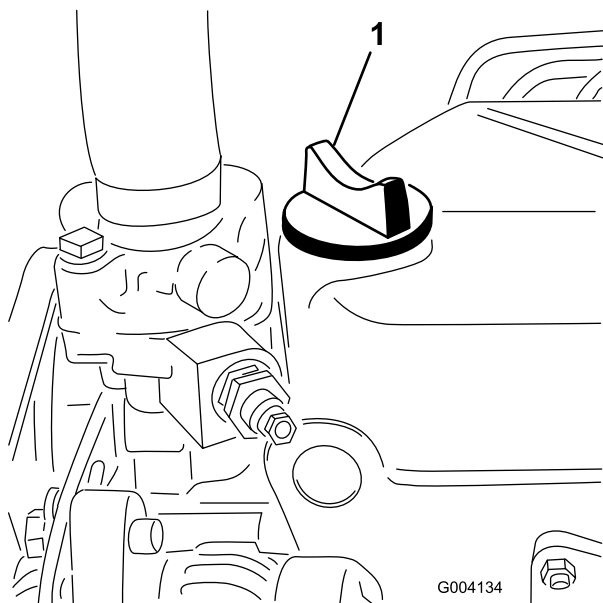

Figuur 30

1. Olievladdop

Giet de motor niet te vol.

Belangrijk: Zorg ervoor dat het oliepeil tussen de markeringen voor het minimum- en het maximumpeil op de peilstok staat. De motor kan defect raken als er te veel of te weinig olie in het carter is.

6. Plaats de vladdop en sluit de motorkap.

Het koelsysteem controleren

Verwijder dagelijks het vuil van de radiator, de oliekoeler en de voorkant van de radiator. Vaker reinigen bij extreem stoffige en vuile omstandigheden. Zie het hoofdstuk Vuil verwijderen uit het koelsysteem in [Onderhoud koelsysteem \(bladz. 49\)](#).

Het koelsysteem bevat een mengsel met een 50/50 verhouding van water en permanente ethyleenglycol-antivries. Controleer elke dag vóór het starten van de motor het koelvloeistofpeil in de expansietank. De inhoud van het koelsysteem is 9,5 liter.

⚠ VOORZICHTIG

Als de motor heeft gelopen, kan de hete koelvloeistof, die onder druk staat, ontsnappen indien de radiatordop wordt verwijderd. Dit kan brandwonden veroorzaken.

- Verwijder de radiatordop nooit als de motor loopt.
- Gebruik een lap als u de radiatordop verwijdert en draai de dop langzaam open om de stoom te laten ontsnappen.

1. Controleer het koelvloeistofpeil in de expansietank ([Figuur 31](#)).

Het koelvloeistofpeil behoort tussen de markeringen op de zijkant van de tank te staan.

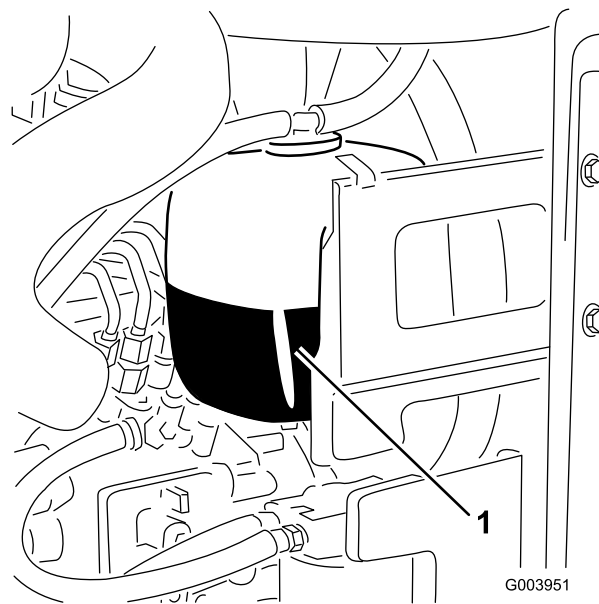

Figuur 31

1. Expansietank

2. Als het koelvloeistofpeil te laag staat, verwijdert u de dop van de expansietank en vult u het systeem bij.

Belangrijk: Giet het systeem niet te vol.

3. Plaats de dop van de expansietank terug.

Brandstof bijvullen

Gebruik uitsluitend schone, verse dieselbrandstof of biodiesel met een laag <math>< 500 \text{ ppm}</math> of ultralaag (<math>< 15 \text{ ppm}</math>) zwavelgehalte. Het cetaangetal moet minimaal 40 zijn. Koop brandstof in hoeveelheden die binnen 180 dagen kunnen worden gebruikt zodat u altijd verse brandstof heeft.

Inhoud brandstoftank: 53 liter

Gebruik zomerdieselbrandstof (nr. 2-D) bij temperaturen boven $-7 \text{ }^{\circ}\text{C}$ en winterdieselbrandstof (nr. 1-D of nr. 1-D/2-D-mengsel) bij temperaturen beneden $-7 \text{ }^{\circ}\text{C}$. Gebruik van winterdieselbrandstof bij lage temperaturen biedt een lager vlammpunt en een lager stolpunt. Dit vergemakkelijkt het starten en vermindert de kans dat de filters verstopt raken.

Als u bij temperaturen boven $-7 \text{ }^{\circ}\text{C}$ zomerbrandstof gebruikt, zal de pomp langer meegaan en meer vermogen leveren dan bij gebruik van winterbrandstof.

Belangrijk: Gebruik geen kerosine of benzine in plaats van dieselbrandstof. Als u deze waarschuwing niet in acht neemt, kan dit leiden tot beschadiging van de motor.

⚠ WAARSCHUWING

Brandstof is schadelijk of dodelijk bij inname. Langdurige blootstelling aan dampen kan leiden tot ernstig letsel en ziekte.

- Voorkom dat u dampen lange tijd inademt.
- Houd uw gezicht uit de buurt van een vulpijp en de opening van een tank of een blik met conditioner.
- Houd brandstof uit de buurt van ogen en huid.

Biodieselklaar

Deze machine kan ook gebruik maken van een dieselmengsel tot maximaal B20 (20% biodiesel, 80% petrodiesel). Het deel petrodiesel moet een laag of ultralaag zwavelgehalte hebben. Neem de volgende voorzorgsmaatregelen in acht:

- Her deel biodiesel van de brandstof moet voldoen aan de specificatie ASTM D6751 of EN14214.
- Het dieselmengsel moet beantwoorden aan ASTM D975 of EN590.
- Gelakte oppervlakken kunnen worden beschadigd door biodiesel.
- Gebruik B5 (biodieselinhoud 5%) of mengsels met een lager percentage in koud water.
- Controleer afdichtingen, slangen en pakkingen, die in contact met brandstof komen, omdat zij in de loop der tijd hierdoor kunnen worden aangetast.
- Nadat u bent overgestapt op een biodieselmengsel bestaat een tijdlang de kans dat een brandstoffilter verstopt raakt.
- Neem contact op met uw leverancier als u informatie over biodiesel wenst.

⚠ GEVAAR

In bepaalde omstandigheden is brandstof uiterst ontvlambaar en zeer explosief. Brand of explosie van brandstof kan brandwonden bij u of anderen en materiële schade veroorzaken.

- Vul de brandstoftank in de open lucht wanneer de motor koud is. Eventueel gemorste brandstof opnemen.
- Vul de brandstoftank nooit als de machine op een aanhanger in een afgesloten ruimte staat.
- Rook nooit wanneer u met brandstof bezig bent en houd de brandstof weg van open vlammen of vonken.
- Brandstof in een goedgekeurd vat of blik en buiten bereik van kinderen bewaren. Koop nooit meer benzine dan u in 30 dagen kunt opmaken.
- Gebruik de machine uitsluitend als het complete uitlaatsysteem is gemonteerd en naar behoren werkt.

⚠ GEVAAR

In bepaalde omstandigheden kan tijdens het tanken statische elektriciteit worden ontladen waardoor vonken ontstaan die brandstofdampen tot ontbranding kunnen brengen. Brand of explosie van brandstof kan brandwonden bij u of anderen en materiële schade veroorzaken.

- Zet brandstoftaten altijd op de grond en uit de buurt van de machine voordat u de tank bijvult.
- Brandstoftaten niet in een voertuig of vrachtwagen of op aanhanger vullen, omdat bekleding of kunststof beplating het vat kunnen isoleren en de afvoer van statische lading kunnen bemoeilijken.
- Als het praktisch mogelijk is, kunt u het best een machine eerst van de vrachtwagen of aanhanger halen en bijtanken als de machine met de wielen op de grond staat.
- Als dit niet mogelijk is, geniet het de voorkeur dergelijke machines op een vrachtwagen of aanhanger bij te vullen uit een draagbaar vat, niet met behulp van een vulpistool van een brandstofpomp.
- Als u een vulpistool moet gebruiken, dient u de vulpijp voortdurend in contact te houden met de rand van de brandstoftank of de opening van het vat, totdat het bijvullen voltooid is.

1. Parkeer de machine op een horizontaal oppervlak.
2. Maak de omgeving van de dop van de brandstoftank schoon. Gebruik hiervoor een schone doek.
3. Verwijder de dop van de brandstoftank (Figuur 32).

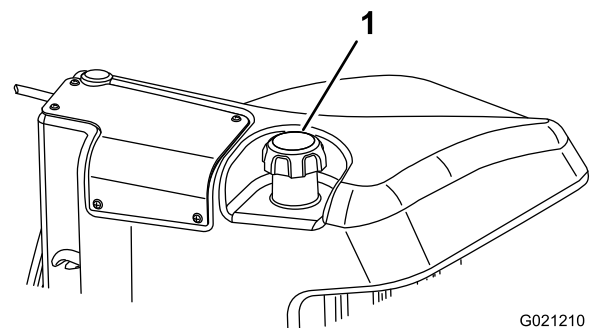

Figuur 32

1. Dop van brandstoftank
-
4. Vul de tank met dieselbrandstof tot aan de onderkant van de vulbuis.
 5. Draai de tankdop daarna stevig vast.
- Opmerking:** Vul de brandstoftank na elk gebruik indien dit mogelijk is. Dit beperkt mogelijke condensvorming in de brandstoftank tot een minimum.

Hydraulische vloeistof controleren

In het hydraulische reservoir zit 56,7 liter hoogwaardige hydraulische vloeistof. **Controleer het peil van de hydraulische vloeistof voordat de motor voor het eerst wordt gestart, en vervolgens dagelijks.**

U controleert de hydraulische vloeistof het beste als deze koud is. De machine dient in de transportstand te staan. Als het vloeistofniveau onder de bijvulmarkering op de peilstok staat, vul dan vloeistof bij om het peil tot het midden van de aanbevolen zone te brengen. Vul de tank niet te vol. Als het vloeistofniveau tussen de volmarkering en de bijvulmarkering ligt, hoeft geen vloeistof te worden bijgevoerd.

Aanbevolen wordt het reservoir bij te vullen met de volgende hydraulische vloeistof: **Toro Premium All Season hydraulische vloeistof** (verkrijgbaar in emmers van 19 liter of vaten van 208 liter. Zie de onderdelencatalogus van de Toro-dealer voor de onderdeelnummers.

Alternatieve vloeistoffen: Als de aanbevolen vloeistof van Toro niet beschikbaar is, kunt u andere gewone, op petroleum gebaseerde vloeistoffen gebruiken als deze voldoen aan alle onderstaande materiaaleigenschappen en industriespecificaties. Vraag uw olieleverancier of de vloeistof voldoet aan deze specificaties.

Opmerking: Toro aanvaardt geen enkele aansprakelijkheid voor schade die wordt veroorzaakt door gebruik van verkeerde vervangende vloeistoffen. Gebruik daarom uitsluitend producten van gerenommeerde fabrikanten die garant staan voor de door hen aanbevolen vloeistoffen.

ISO VG 46 multigrade slijtagewerende hydraulische vloeistof met hoge viscositeitsindex/laag stolpunt

Materiaaleigenschappen:

Viscositeit, ASTM D445	cSt bij 40 °C 44 tot 48 cSt bij 100 °C 7,9 tot 9,1
Viscositeitsindex ASTM D2270	140 of hoger (een hoge viscositeitsindex wijst op een type olie met viscositeitsmodifier)

Stolpunt, ASTM D97 FZG, Fail stage	-37 °C tot -45 °C 11 of beter
Waterinhoud (nieuwe vloeistof)	500 ppm (maximum)

Industriespecificaties:

Vickers I-286-S, Vickers M-2950-S, Denison HF-0, Vickers 35 VQ 25 (Eaton ATS373-C)

De juiste hydraulische vloeistoffen moeten geschikt zijn voor mobiele machines (in tegenstelling tot gebruik in een fabriek), een type olie met een viscositeitsmodifier, met ZnDTP of ZDDP slijtagewerend additievenpakket (geen asloze vloeistof).

Belangrijk: De ISO VG 46 Multigrade vloeistof blijkt een optimale werking te geven bij een groot aantal temperatuursomstandigheden. Voor gebruik bij constant hoge omgevingstemperaturen van 18 °C tot 49 °C, kan ISO VG 68 hydraulische vloeistof zorgen voor betere prestaties.

Hoogwaardige biologisch afbreekbare hydraulische vloeistof-Mobil EAL EnviroSyn 46H

Belangrijk: Mobil EAL EnviroSyn 46H is de enige synthetische biologisch afbreekbare vloeistof die Toro heeft goedgekeurd. Deze vloeistof is compatibel met de elastomeren die worden gebruikt in hydraulische systemen van Toro, en is geschikt voor een groot aantal temperatuursomstandigheden. Deze vloeistof is compatibel met gangbare vloeistoffen, maar met het oog op maximale biologische afbreekbaarheid en goede prestaties moet gewone vloeistof grondig uit het hydraulische systeem worden gespoeld. De vloeistof is verkrijgbaar in emmers van 19 liter of vaten van 208 liter bij een Mobil-verdeler.

Belangrijk: Veel hydraulische vloeistoffen zijn bijna kleurloos, zodat het moeilijk is lekkages op te sporen. Er is een rode kleurstof voor de hydraulische vloeistof verkrijgbaar in flesjes van 20 ml. Een flesje is voldoende voor 15 tot 22 liter hydraulische vloeistof. U kunt deze kleurstof (onderdeelnr. 44-2500) bestellen bij een erkende Toro-dealer.

1. Plaats de machine op een horizontaal vlak, breng de maaidekken omlaag en zet de motor af.
2. Reinig de omgeving van de vulbuis en de dop van de hydraulische tank (Figuur 33).

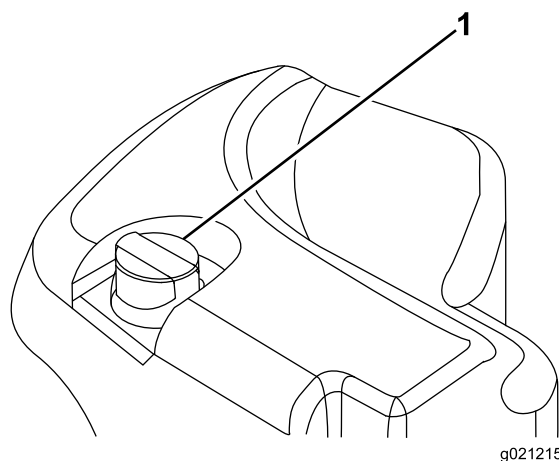

Figuur 33

1. Dop van hydraulische tank
3. Verwijder de dop/peilstok uit de vulbuis en veeg af met een schone doek.
4. Steek de peilstok in de vulbuis. Verwijder hem daarna en controleer het vloeistofpeil.
Het vloeistofpeil moet zich binnen het bedrijfsbereik op de peilstok bevinden.
- Belangrijk:** Vul het hydraulische systeem niet te vol.
5. Als het peil te laag is, vult u genoeg vloeistof bij totdat het peil de Vol-markering bereikt.
6. Breng de dop/peilstok aan op de vulbuis.

Afstelling van contact tussen snijplaat en messenkooi controleren

Elke dag voordat u gaat maaien moet u het contact tussen de snijplaat en de messenkooi controleren, ongeacht of de maaikwaliteit bij een eerdere maaibeurt aanvaardbaar was. Er moet over de volle lengte een licht contact tussen de messenkooi en de snijplaat zijn; raadpleeg de *Gebruikershandleiding* van de maai-eenheid.

Torsie van wielmoeren controleren

Draai de wielmoeren vast met een torsie van 94 tot 122 N m na **1 tot 4 bedrijfsuren** en nogmaals na **10 bedrijfsuren**. Haal de wielmoeren daarna om de **250 bedrijfsuren** aan.

⚠ WAARSCHUWING

Als de wielmoeren niet steeds de juiste torsie hebben, kan dit leiden tot lichamelijk letsel.

Zorg ervoor dat de wielmoeren altijd de juiste torsie hebben.

De machine inrijden

Om ervoor te zorgen dat het parkeerremstelsel optimaal functioneert, moet u de remmen gebruiksklaar maken (inrijden) voordat u het voertuig gaat gebruiken. Stel de voorwaartse tractiesnelheid in op 6,4 km/uur zodat deze overeenstemt met de achterwaartse tractiesnelheid (alle 8 afstandsstukken bovenaan de maaitoerentalbediening). Rij vooruit met de motor op hoog stationair en de maaitoerentalbegrenzer ingeschakeld en rem gedurende 15 seconden. Rij achteruit met de maximale snelheid voor achteruitrijden en rem gedurende 15 seconden. Herhaal dit 5 keer en wacht steeds 1 minuut tussen het voor- en achteruitrijden om te voorkomen dat de remmen oververhit raken. Na de inrijprocedure moeten de remmen misschien worden afgesteld; zie [Parkeerremmen afstellen](#) (bladz. 50)

Het brandstofsysteem ontlichten

U moet het brandstofsysteem ontlichten voordat u de motor start, indien zich één van de volgende situaties heeft voorgedaan:

- Eerste keer een nieuwe machine starten.
- De motor is gestopt omdat de brandstof op was.
- U hebt onderhoudswerkzaamheden uitgevoerd aan onderdelen van het brandstofsysteem (bv. er is een nieuw filter gemonteerd, de waterafscheider heeft een onderhoudsbeurt gekregen, enz.).

⚠ GEVAAR

In bepaalde omstandigheden zijn dieselbrandstof en brandstofdampen uiterst ontvlambaar en explosief. Brand of explosie van brandstof kan brandwonden of materiële schade veroorzaken.

- Gebruik een trechter of tuit; brandstof uitsluitend in de open lucht bij een afgezette of koude motor bijvullen. Eventueel gemorste brandstof opnemen.
- Vul de brandstoftank niet helemaal. Vul de brandstoftank totdat het peil 6 mm tot 13 mm van de onderkant van de vulbuis staat. Dit geeft de brandstof in de tank ruimte om uit te zetten.
- Rook nooit wanneer u met brandstof bezig bent en houd de brandstof weg van open vlammen of vonken.
- Bewaar de brandstof in schone, veilige en goedgekeurde containers en zorg dat de dop op zijn plaats blijft.

1. Parkeer de machine op een horizontaal oppervlak en controleer of de brandstoftank minstens half vol is.
2. Open de motorkap.
3. Draai de ontluchtschroef op de brandstofinjectionepomp open ([Figuur 34](#)) met een sleutel van 12 mm.

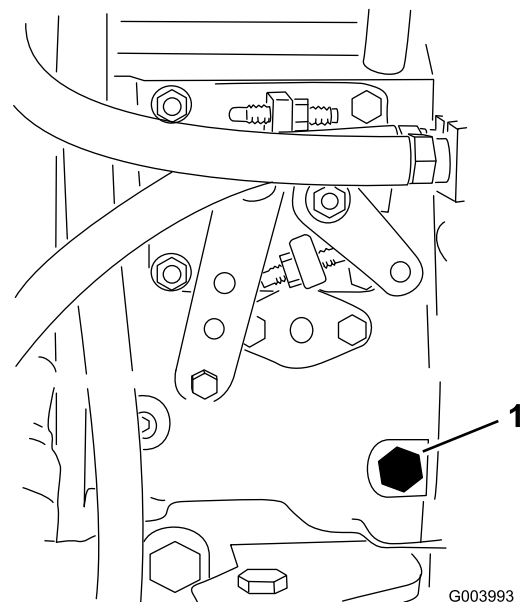

Figuur 34

1. Ontluchtschroef

4. Draai het contactsleuteltje naar de stand AAN. De elektrische brandstofpomp begint te werken. Hierbij komt er lucht bij de ontluchtschroef naar buiten. Laat het sleuteltje op AAN staan totdat er een volle straal brandstof bij de schroef naar buiten komt.

5. Zet de ontluchtschroef weer vast en draai het sleuteltje op UIT.

Opmerking: Normaal gesproken zal de motor na bovenstaande ontluhtingsprocedure starten. Indien de motor echter niet start, kan er lucht tussen de injectiepomp en de injectors zitten; zie [Brandstofinjectors ontluhten \(bladz. 46\)](#).

De motor starten en stoppen

Belangrijk: Ontluht het brandstofsysteem voordat u de motor start als u deze voor de eerste keer start, de motor is afgeslagen omdat de brandstof op was, of onderhoudswerkzaamheden aan het brandstofsysteem zijn uitgevoerd; zie [Het brandstofsysteem ontluhten \(bladz. 31\)](#).

Motor starten

1. Neem plaats op de bestuurdersstoel, haal uw voet van het tractiepedaal zodat deze in de NEUTRAALSTAND komt, stel de parkeerrem in werking, zet de gashendel op SNEL en controleer of de ACTIVERINGS-/BLOKKERINGSSCHAKELAAR op BLOKKEREN is gezet.
2. Draai de contactschakelaar op AAN/VOORGLOEIEN.
Een automatische timer zorgt ervoor dat de gloeibougie op basis van de koelvloeistoftemperatuur gedurende een bepaalde tijd wordt voorverwarmd (ongeveer 3 tot 10 seconden).
3. Wanneer de gloeibougies zijn voorverwarmd, draait u het sleuteltje naar de stand START.
U mag niet langer dan 15 seconden proberen te starten. Laat het sleuteltje los zodra de motor start. Als de motor niet start, draait u het sleuteltje eerst op UIT en vervolgens 6 seconden op AAN/VOORGLOEIEN. Herhaal dit indien nodig.
4. Laat de motor op een laag stationair toerental lopen totdat deze is opgewarmd.

Motor afzetten

1. Zet alle bedieningsorganen in de NEUTRAALSTAND, stel de parkeerrem in werking, zet de gashendel op laag stationair en laat de motor op een laag stationair toerental lopen.
Belangrijk: Laat de motor 5 minuten stationair lopen voordat u deze afzet of nadat de machine volledig belast is gebruikt. Indien u dit nalaat, kan een motor met turbocompressor problemen gaan ondervinden.
2. Draai het sleuteltje op UIT en haal het uit het contact.

Tegengewicht van de hefarm afstellen

U kunt de tegendruk op de hefarmen van het achtermaaidek afstellen om de machine aan te passen voor verschillende gazonomstandigheden en ervoor te zorgen dat de maaihoogte constant blijft in zware omstandigheden of op terrein waar een viltlaag is ontstaan.

U kunt elke tegendrukveer instellen op vier verschillende standen. Elke stand verhoogt of verlaagt de tegendruk op het maaidek met 2,3 kg ten opzichte van de vorige stand. De veren kunnen worden geplaatst op de achterkant van de eerste actuator van de veer om alle tegendruk op te heffen (vierde stand).

1. Plaats de machine op een horizontaal oppervlak, laat de maaidekken neer, zet de motor af, stel de parkeerrem in werking en verwijder het sleuteltje uit het contact.
2. Breng een buis of vergelijkbaar voorwerp aan over het lange veeruiteinde en draai ze rond de actuator van de veer tot de gewenste stand ([Figuur 35](#)).

⚠ VOORZICHTIG

De veren staan onder spanning.

Wees voorzichtig bij het afstellen.

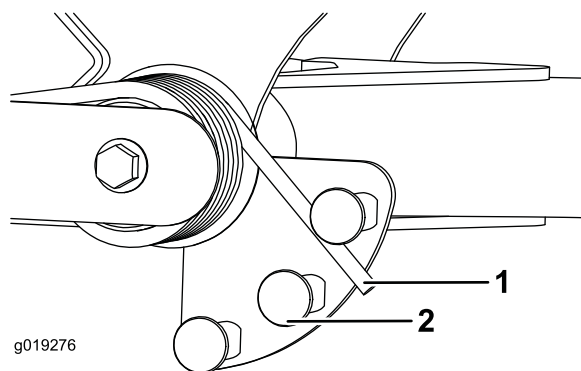

Figuur 35

1. Veer
 2. Actuator van veer
-
3. Herhaal deze procedure bij de andere veer.

De draaistand van de hefarm instellen

1. Plaats de machine op een horizontaal oppervlak, laat de maaidekken neer, zet de motor af, stel de parkeerremmen in werking en verwijder het sleuteltje uit het contact.
2. Draai de bevestigingsschroeven ([Figuur 36](#)) van de schakelaar van de hefarm los en zet de schakelaar lager om de draaihoogte van de hefarm te verhogen of hoger om de draaihoogte te verlagen. Draai de bevestigingsschroeven vast.

Opmerking: De schakelaar bevindt zich onder de hydraulische tank achter de hefarm rechts voor (Figuur 36).

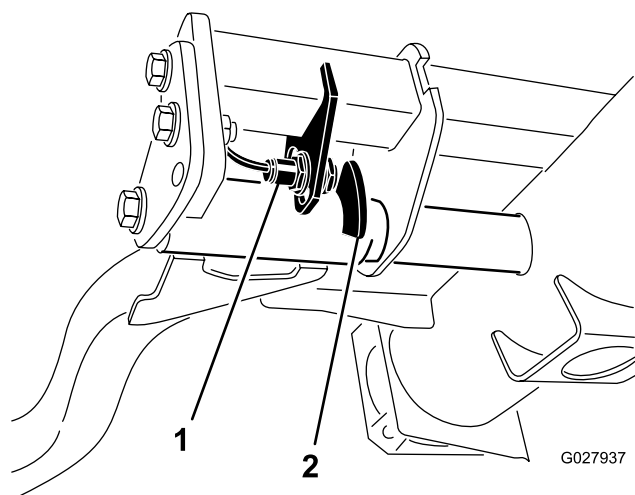

Figuur 36

1. Schakelaar 2. Sensor van hefarm

De machine duwen of slepen

In noodgevallen kan u de machine bewegen door de omloopklep in de regelbare hydraulische pomp in werking te stellen en de machine te duwen of te slepen.

Belangrijk: U mag de machine niet sneller dan 3.0–4,8 km per uur duwen of slepen omdat anders de transmissie kan worden beschadigd. De omloopklep moet open zijn als u de machine duwt of sleept.

1. De omloopklep bevindt zich links van hydrostaat (Figuur 37). Draai de omloopklep 1–1/2 slag om deze te openen en de olie inwendig om te laten leiden. Omdat de vloeistof is omgeleid, kan de machine worden voortbewogen zonder dat de transmissie wordt beschadigd.

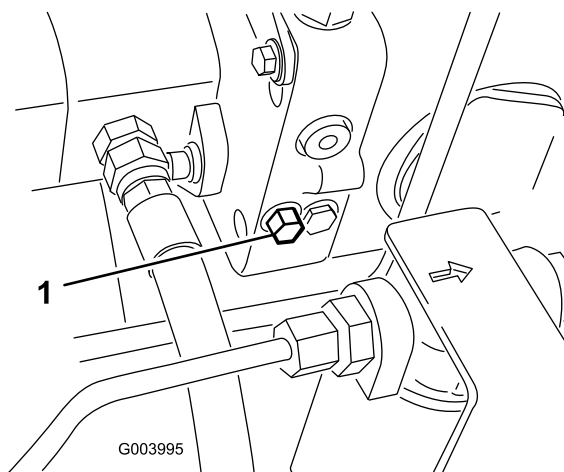

Figuur 37

1. Omloopklep

2. Sluit de omloopklep voordat u de motor start. Sluit de klep met een torsie van maximaal 7-11 N m.

Belangrijk: Als u de motor laat lopen met een geopende omloopklep, zal de transmissie oververhit raken.

De krikpunten bepalen

Opmerking: Plaats de machine op kriksteunen indien dit nodig is.

- Voor – rechthoekige blok, onder de asbuis, aan de binnenzijde van beide voorwielen (Figuur 38)

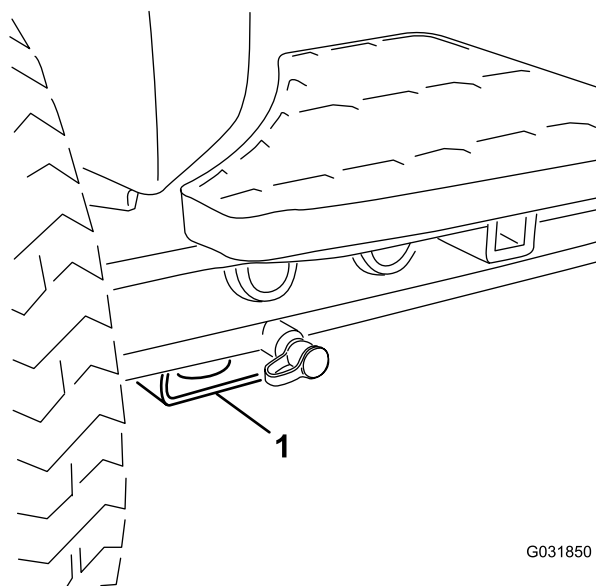

Figuur 38

1. Kriksteunpunt aan de voorzijde

- Achter – rechthoekige asbuis op de achteras

De machine transporteren

Gebruik een aanhanger of vrachtwagen voor zwaar vervoer om de machine te transporteren. Zorg ervoor dat de aanhanger of vrachtwagen is voorzien van alle benodigde remmen, verlichting en aanduidingen die wettelijk vereist zijn. Lees aandachtig alle veiligheidsinstructies. Met behulp van deze informatie kunt u letsel van uw gezinsleden, omstanders, dieren en uzelf voorkomen.

⚠ WAARSCHUWING

Rijden op de weg zonder richtingaanwijzers, verlichting, reflectoren of een bord met de aanduiding 'Langzaam rijdend voertuig' is gevaarlijk en kan leiden tot ongelukken die lichamelijk letsel veroorzaken.

Rijd niet met de machine op de openbare weg.

1. Als u een aanhanger gebruikt, bevestig deze dan aan het sleepvoertuig en sluit de veiligheidskettingen aan.

2. Sluit indien van toepassing de remmen van de aanhanger aan.
3. Laad de machine op de aanhanger of de vrachtwagen.
4. Stop de motor, haal het sleuteltje uit het contact en stel de rem in werking.
5. Gebruik de metalen bevestigingspunten op de machine om de machine goed te bevestigen op de aanhangwagen of de vrachtwagen met banden, kettingen, kabels of touwen (Figuur 39 en Figuur 40).
 - Voor – de opening in het rechthoekige blok, onder de asbuis, aan de binnenzijde van beide voorwielen (Figuur 39).

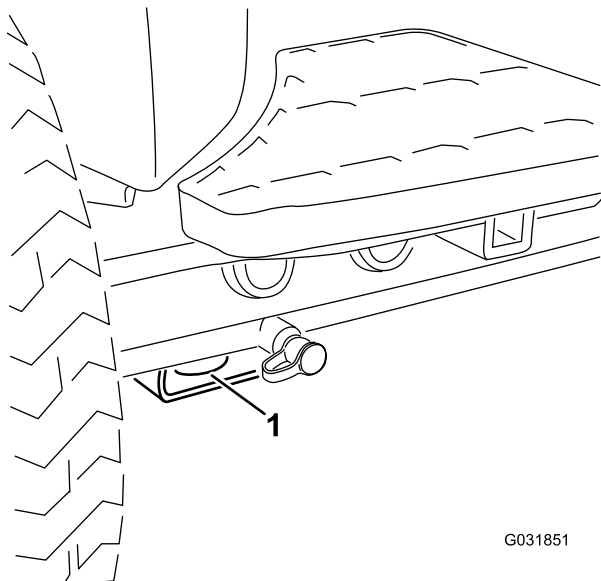

Figuur 39

1. Voorste bevestigingspunt

- Achter – Beide zijden van het achterframe van de machine (Figuur 40).

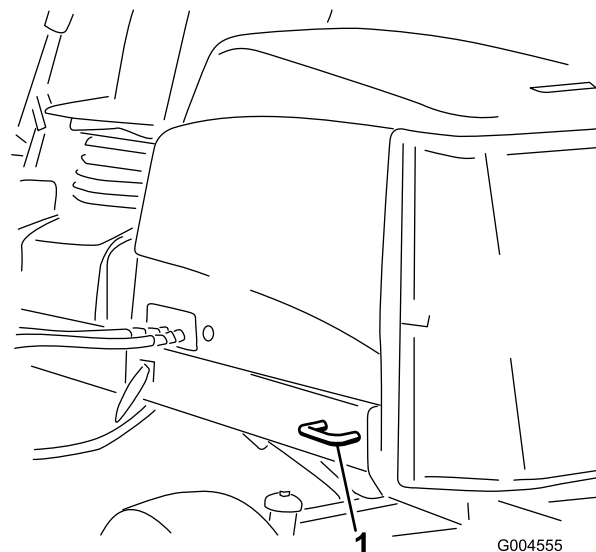

Figuur 40

1. Achterste bevestigingspunt

De machine laden

Wees extra voorzichtig als u de machine op een aanhangwagen of een vrachtwagen laadt. Gebruik een oprijplaat die de volle breedte van de machine beslaat en zo breed is dat deze uitsteekt voorbij de voorwielen van de machine in plaats van afzonderlijke oprijplaten voor elk wiel (Figuur 41). Als het niet mogelijk is om oprijplaat te gebruiken die de volle breedte van de machine beslaat, moet u voldoende afzonderlijke oprijplaten gebruiken om een complete, ononderbroken oprijplaat afdoende te kunnen vervangen.

De hellingbaan moet zo lang zijn dat de hoek van de hellingbaan met de grond niet groter is dan 15 graden (Figuur 41). Een steilere hoek kan ertoe leiden dat onderdelen van het maaidek blijven haken als de machine van de hellingbaan naar de aanhanger of de vrachtwagen rolt. Steilere hoeken kunnen ook tot gevolg hebben dat de machine achteroverkantelt. Als u de machine inlaadt op of in de nabijheid van een helling, moet u de aanhanger of vrachtwagen zo plaatsen dat deze lager op de helling staat en de oprijplaat hoger op de helling. Hierdoor wordt de hoek die de hellingbaan maakt, zo klein mogelijk. De aanhanger of de vrachtwagen moet zo horizontaal mogelijk staan.

Belangrijk: Probeer de machine niet te keren als deze op de hellingbaan staat; u kunt de controle verliezen en de kans bestaat dat de machine van de zijkant van de hellingbaan afrijdt.

▲ WAARSCHUWING

Als een machine wordt geladen op een aanhanger of een vrachtwagen, wordt de kans vergroot dat de machine kantelt. Dit kan ernstig lichamelijk letsel of de dood veroorzaken.

- Ga zeer voorzichtig te werk als u een machine een hellingbaan op-/afrijdt.
- Gebruik de rolbeugel (in de opgeklapte stand) wanneer u de veiligheidsgordel gebruikt bij het laden van de machine. Zorg ervoor dat de rolbeugel het dak van een dichte aanhanger niet raakt.
- Gebruik altijd één oprijplaat over de volledige breedte.
- Als u afzonderlijke oprijplaten moet gebruiken, plaats dan voldoende oprijplaten zodat u een hellingbaan heeft met een ononderbroken oppervlak dat breder is dan de machine.
- Zorg ervoor dat de hoek tussen de hellingbaan en de grond of tussen de hellingbaan en de aanhanger of vrachtwagen niet groter is dan 15 graden.
- Niet plots versnellen of vertragen wanneer u de machine een oprijplaat op- of afrijdt.

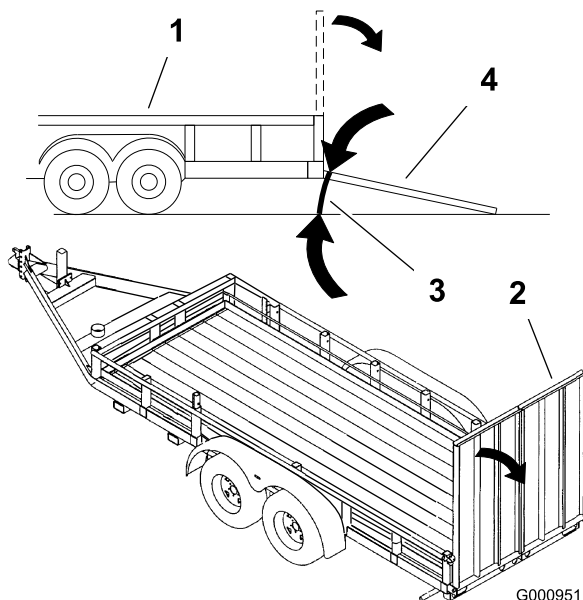

Figuur 41

- | | |
|-------------------------|---------------------------------------|
| 1. Aanhanger | 3. Niet groter dan 15 graden |
| 2. Volledige oprijplaat | 4. Volledige oprijplaat – zijaanzicht |

Toerental van de messenkooien instellen

Om ervoor te zorgen dat de maaikwaliteit constant en van hoog niveau blijft en het gazon na het maaien een gelijkmatig uiterlijk krijgt, is het belangrijk dat de toerentalregeling van de messenkooien juist is afgesteld. U stelt het toerental van de messenkooien als volgt in:

Opmerking: U kunt het toerental van de messenkooien verhogen of verlagen om veranderingen in de gazonomstandigheden te compenseren.

1. In het InfoCenter (menu instellingen) kiest u het aantal messen, de maaisnelheid en de maaihogte zodat het juiste messenkooitoerental wordt berekend.
2. Als verdere afstelling nodig is, kunt u in het menu INSTELLINGEN naar beneden scrollen tot u V MESSENKOOI TPM, A MESSENKOOI TPM of beide ziet.
3. Druk op de rechterknop om het messenkooitoerental te veranderen.

Opmerking: Als u de toerentalinstelling wijzigt, zal het display het toerental berekend op basis van de vorige instellingen van het aantal messen, de maaisnelheid en de maaihogte blijven weergeven; u zult echter ook de nieuwe waarde zien.

Opmerking: U kunt het toerental van de messenkooien verhogen of verlagen om veranderingen in de gazonomstandigheden te compenseren.

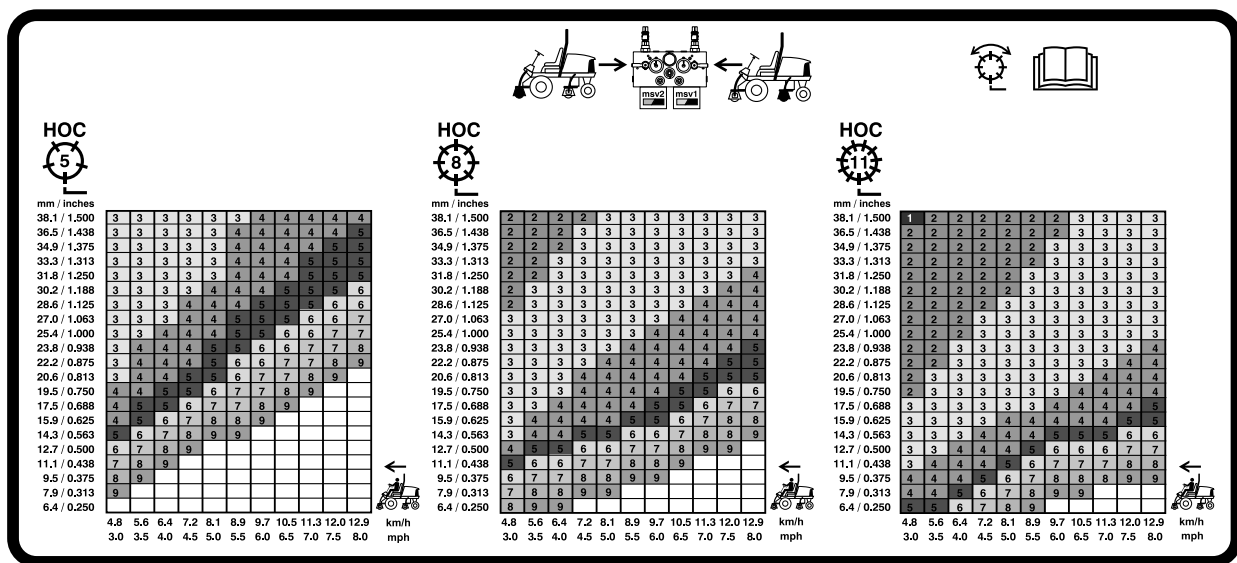

G031995

Figuur 42
Tabel met toerentalen voor messenkooien van 127 mm

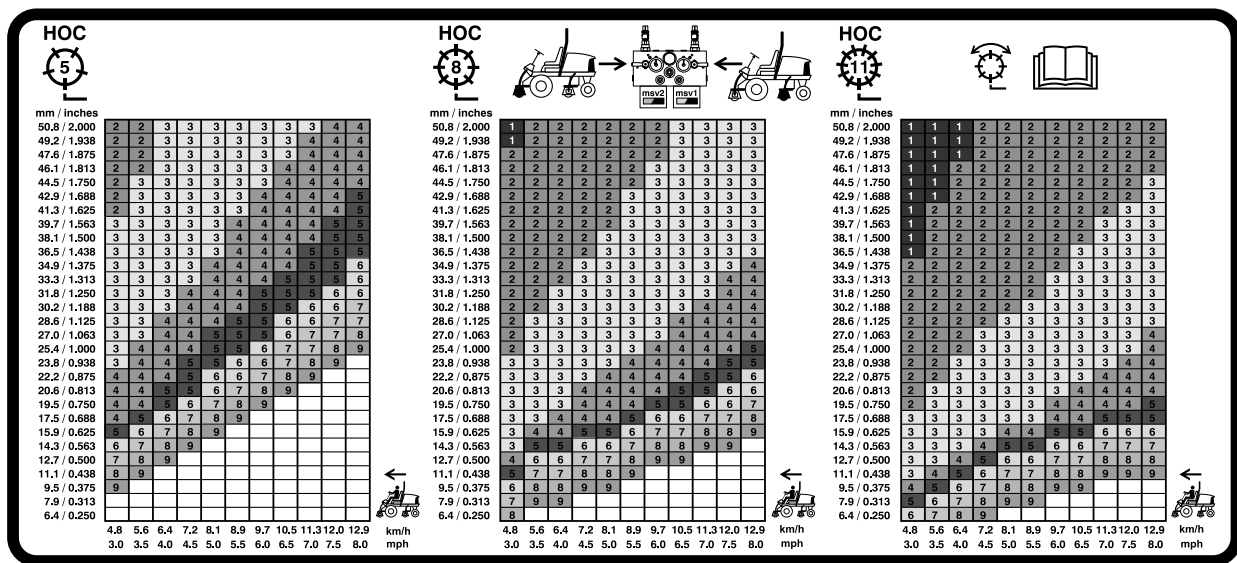

Figuur 43
Tabel met toerentallen voor messenkoeien van 178 mm

Werking van het diagnoselampje

De machine is uitgerust met een diagnoselampje dat aangeeft dat het elektronische besturingssysteem een elektrische storing registreert. Het diagnoselampje bevindt zich op de bedieningsarm (Figuur 44). Als de machine naar behoren werkt en u het contactsleuteltje naar de stand AAN/LOPEN draait, zal het diagnoselampje kort branden om te tonen dat het werkt. Als een machinestoring wordt weergegeven, gaat het lampje branden als er een mededeling is. Als een foutmelding wordt weergegeven, knippert het lampje tot de storing is opgelost..

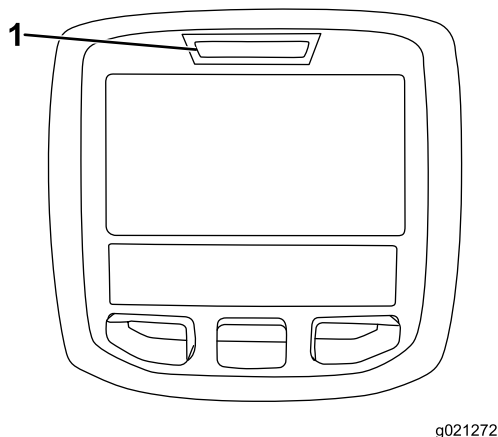

Figuur 44

1. Diagnoselampje

De interlockschakelaars controleren

De interlockschakelaars zijn bedoeld om aanslaan of starten van de motor alleen mogelijk te maken als het tractiepedaal in de NEUTRAALSTAND is, de activerings-/blokkeringsschakelaar op BLOKKEREN is gezet en de maa-/hefhandel in de NEUTRAALSTAND staat. Daarnaast wordt de motor uitgeschakeld als het tractiepedaal wordt ingetrapt terwijl de bestuurder niet op de stoel zit of de parkeerrem in werking is gesteld.

⚠ VOORZICHTIG

Niet-aangesloten of beschadigde interlockschakelaars kunnen onverwachte gevolgen hebben op de werking van de machine. Dit kan lichamelijk letsel veroorzaken.

- Laat de interlockschakelaars ongemoeid.
- Controleer elke dag de werking van de interlockschakelaars en vervang beschadigde schakelaars voordat u de machine weer in gebruik neemt.

Controle of de interlockschakelaars functioneren

1. Plaats de machine op een horizontaal vlak, laat de maaidekken neer, zet de motor af en stel de parkeerrem in werking.
2. Draai het contactsleuteltje op AAN, maar start de motor niet.
3. Zoek de juiste schakelaarfunctie in het diagnostisch systeem van het InfoCenter.

- Zet de schakelaars een voor een van open naar gesloten (d.w.z. ga op de stoel zitten, druk het tractiepedaal in, enz.) en controleer of de status van de schakelaar verandert. Herhaal deze procedure bij elke schakelaar die met de hand van de open in de gesloten stand kan worden gezet.
- Als de schakelaar wordt gesloten zonder dat de bijbehorende indicator verandert, moet u alle kabels en aansluitingen naar de schakelaar controleren en/of de schakelaar doormeten met een weerstandsmeter. Vervang beschadigde schakelaars en repareer kapotte kabels.

Opmerking: Het InfoCenter kan ook nagaan welke solenoïdes of relais van de outputs zijn ingeschakeld. Dit is een snelle manier om vast stellen of het om een storing in het elektrische of het hydraulische systeem van de machine gaat.

Controle van de outputfunctie

- Plaats de machine op een horizontaal vlak, laat de maaidekken neer, zet de motor af en stel de parkeerrem in werking.
- Draai het contactsleuteltje op AAN en start de machine.
- Zoek de juiste outputfunctie in het diagnostisch systeem van het InfoCenter.
- Neem plaats op de stoel en probeer de gewenste functie van de machine. Als de status van de juiste outputs verandert, duidt dit erop dat de ECM die functie inschakelt.

Opmerking: Als de juiste outputs niet branden, moet u controleren of de vereiste inputschakelaars in de stand zijn gezet die nodig is om deze functie in te schakelen. Controleer of de schakelaar correct functioneert.

Als de outputdisplays branden zoals is gespecificeerd, maar de machine niet naar behoren werkt, duidt dit op een defect dat niet van elektrische aard is. Indien nodig repareren.

Functies van de hydraulische solenoïdeklep

Raadpleeg onderstaande lijst voor een beschrijving van de verschillende functies van de solenoïdes in het verdeelstuk van het hydraulische systeem. Elke solenoïde moet worden geactiveerd om een functie in te schakelen.

Solenoïde	Functie
MSV2	Circuit van voorste messenkooi
MSV1	Circuit van achterste messenkooi
SVRV	Maaidekken opheffen/neerlaten
SV1	Frontmaaidekken opheffen/neerlaten
SV3	Achtermaaidek opheffen/neerlaten
SV2	Maaidekken opheffen

Tips voor bediening en gebruik

Vertrouwd raken met de machine

Voordat u gaat maaien, moet u zich op een open terrein oefenen in het gebruik van de machine. Start en stop de motor. Rij de machine vooruit en achteruit. Laat de maaidekken neer en hef ze op en schakel de messenkooien in en uit. Als u zich vertrouwd voelt met de machine, moet u zich oefenen in het helling opwaarts en afwaarts rijden bij verschillende snelheden.

Waarschuwingssysteem

Als een waarschuwinglampje tijdens het gebruik gaat branden, moet u de machine onmiddellijk stoppen en het probleem verhelpen voordat u verder gaat met maaien. Een machine met een defect kan ernstige schade oplopen als deze wordt gebruikt.

Maaien

Start de motor en zet de gashendel op Snel. Zet de ACTIVERINGS/BLOKKERINGSSCHAKELAAR op ACTIVEREN en gebruik de maai-/hefhendel om de maaidekken omhoog en omlaag te brengen (de voormaaidekken zijn zo ingesteld dat zij eerder naar beneden komen dan de achtermaaidekken). Om vooruit te rijden en het gras te maaien, moet u de tractiepedaal naar voren intrappen.

Opmerking: Laat de motor 5 minuten stationair lopen voordat u deze afzet of nadat de machine volledig belast is gebruikt. Indien u dit nalaat, kunnen er problemen met de turbocompressor ontstaan.

Transporteren

Zet de ACTIVERINGS-/BLOKKERINGSSCHAKELAAR op BLOKKEREN en hef de maaidekken op in de transportstand. Zet de maai-/hefhendel in de Transportstand. Wees voorzichtig als u tussen objecten rijdt zodat u de machine of de maaidekken niet per ongeluk beschadigt. Wees extra voorzichtig wanneer u de machine op hellingen gebruikt. Rij langzaam en maak geen scherpe bochten om omkiepen te voorkomen. Om beter in balans te kunnen blijven tijdens het sturen, moeten de maaidekken zijn neergelaten tijdens het afdalen.

Onderhoud

Opmerking: Bepaal vanuit de normale bedieningspositie de linker- en rechterzijde van de machine.

Aanbevolen onderhoudsschema

Onderhoudsinterval	Onderhoudsprocedure
Na het eerste bedrijfsuur	<ul style="list-style-type: none">• Draai de wielmoeren vast met een torsie van 94 tot 122 N·m.
Na de eerste 8 bedrijfsuren	<ul style="list-style-type: none">• De conditie en de spanning van de wisselstroomdynamo/ventilator controleren.
Na de eerste 10 bedrijfsuren	<ul style="list-style-type: none">• Draai de wielmoeren vast met een torsie van 94 tot 122 N·m.
Na de eerste 50 bedrijfsuren	<ul style="list-style-type: none">• Ververs de motorolie verversen en vervang het filter.• Motortoerental controleren (stationair en op vol gas).
Bij elk gebruik of dagelijks	<ul style="list-style-type: none">• Het motoroliepeil controleren.• Controleer het koelsysteem.• Controleer het peil van de hydraulische vloeistof.• Afstelling van contact tussen snijplaat en messenkooi controleren.• Werking van interlockschakelaars controleren.• Verwijder dagelijks water of ander vuil uit de waterafscheider.• Verwijder dagelijks het vuil van het scherm, de oliekoelers en de radiator (vaker bij gebruik in vuile omstandigheden).• De hydraulische leidingen en slangen controleren op lekkages, kinken, loszittende steunen, slijtage, loszittende aansluitingen, slijtage door weersinvloeden en de inwerking van chemicaliën.
Om de 50 bedrijfsuren	<ul style="list-style-type: none">• Smeer de lagers en lagerbussen (smeer meteen na elke reinigingsbeurt, ongeacht het vermelde interval).• De accu controleren en reinigen.• Aansluitingen van de accukabels controleren.
Om de 100 bedrijfsuren	<ul style="list-style-type: none">• Slangen van koelsysteem controleren.• De conditie en de spanning van de wisselstroomdynamo/ventilator controleren.
Om de 150 bedrijfsuren	<ul style="list-style-type: none">• Ververs de motorolie verversen en vervang het filter.
Om de 200 bedrijfsuren	<ul style="list-style-type: none">• Vocht aftappen uit de brandstoftank en de hydraulische vloeistoftanks.• De voorbelasting van de lagers van de messenkooien controleren.
Om de 250 bedrijfsuren	<ul style="list-style-type: none">• Draai de wielmoeren vast met een torsie van 94 tot 122 N·m.
Om de 400 bedrijfsuren	<ul style="list-style-type: none">• Geef het luchtfilter een onderhoudsbeurt (sneller wanneer de luchtfilterindicator rood is. Dit moet vaker gebeuren in uiterst stoffige of vuile omstandigheden).• De leidingen en aansluitingen controleren op slijtage, beschadigingen of loszittende verbindingen• Brandstoffilterbus vervangen.• Motortoerental controleren (stationair en op vol gas).
Om de 800 bedrijfsuren	<ul style="list-style-type: none">• Brandstoftank aftappen en reinigen.• Toespoor achterwielen controleren.• De hydraulische vloeistof verversen.• Hydraulische filters vervangen (eerder als de onderhoudsintervalindicator in de rode zone staat).• Lagers in achterwielen opvullen.• Motorkleppen afstellen; zie de Gebruikershandleiding van de motor.
Vóór de stalling	<ul style="list-style-type: none">• Brandstoftank aftappen en reinigen.
Om de 2 jaar	<ul style="list-style-type: none">• Koelsysteem schoonspoelen en koelvloeistof vervangen.• Hydraulische tank aftappen en schoonspoelen.• Vervang alle loszittende slangen.

Controlelijst voor dagelijks onderhoud

Kopieer deze pagina ten behoeve van gebruik bij routinecontroles.

Gecontroleerd item	Voor week van:						
	Ma.	Di.	Wo.	Do.	Vr.	Za.	Zo.
Werking van veiligheidssysteem controleren.							
Werking van de remmen controleren.							
Het peil van de motorolie en de brandstof controleren.							
Brandstoffilter/waterafscheider aftappen.							
Indicator voor verstopping in luchtfilter controleren.							
Radiator en scherm controleren op rommel.							
Controleren of motor ongewone geluiden maakt. ¹							
Controleren op ongewone geluiden tijdens het gebruik.							
Peil van hydraulische vloeistof controleren.							
Indicator van het hydraulische filter controleren. ²							
Hydraulische slangen en leidingen op schade controleren.							
Controleren op lekkages.							
De bandenspanning controleren.							
Werking van instrumenten controleren.							
Afstelling van contact tussen snijplaat en messenkooi controleren.							
Maaihoogte-instelling controleren.							
Controleren of de smeernippels moeten worden gesmeerd. ³							
Beschadigde lak bijwerken.							
<p>1. Controleer de gloeibougie en de spuitstukken van de injector als u merkt dat de motor moeilijk start, buitensporig veel rook afgeeft of ongelijkmatig loopt.</p> <p>2. Controleren met draaiende motor en met de olie op bedrijfstemperatuur.</p> <p>3. Onmiddellijk na elke wasbeurt, ongeacht de voorgeschreven interval</p>							

Aantekening voor speciale aandachtsgebieden

Controle uitgevoerd door:		
Item	Datum	Informatie
1		
2		
3		
4		
5		
6		
7		
8		

Belangrijk: Raadpleeg de gebruikershandleiding van de motor voor verdere onderhoudsprocedures.

Opmerking: Om een elektrisch of hydraulisch schema van uw machine te verkrijgen, kunt u terecht op www.Toro.com.

Onderhoudsschema

REELMASTER 5010-H/ 5410/5510/5610 & GROUNDMASTER 4300
QUICK REFERENCE AID

CHECK/SERVICE (daily)

1. OIL LEVEL, ENGINE 2. OIL LEVEL, HYDRAULIC TANK 3. COOLANT LEVEL, RADIATOR 4. FUEL /WATER SEPARATOR 5. PRECLEANER – AIR CLEANER	6. RADIATOR SCREEN 7. BRAKE FUNCTION 8. TIRE PRESSURE 9. BELTS (FAN, ALT.) GREASING -- SEE OPERATOR'S MANUAL
---	--

FLUID SPECIFICATIONS/CHANGE INTERVALS

SEE OPERATOR'S MANUAL FOR INITIAL CHANGES.	FLUID TYPE	CAPACITY	CHANGE INTERVAL		FILTER PART NO.
			FLUID	FILTER	
A. ENGINE OIL	SAE 15W-40CI-4	3.5 QTS* (5010-H) 5.5 QTS.*	150 HRS.	150 HRS.	104-5167
B. HYD. CIRCUIT OIL	ISO VG 46/68	11 GALS.* (5010-H) 15 GALS.*	800 HRS.	SEE INDICATOR	94-2621**
			800 HRS.	SEE INDICATOR	86-2010
C. AIR CLEANER				SEE INDICATOR	108-3810 (5010-H) (5410) (5510)
D. WATER SEPARATOR				400 HRS.	108-3812 (5610) (4300)
E. FUEL TANK	NO. 2-DIESEL	14 GALS.	DRAIN AND FLUSH, 2 YRS.		
F. COOLANT	50/50 ETHYLENE GLYCOL/WATER	5.5 QTS. (5010-H)	DRAIN AND FLUSH, 2 YRS.		
		7.0 QTS. (5410)			
		10.0 QTS. (5610) (4300)			

* INCLUDING FILTER ** EXCLUDES 5010-H

Figuur 45

⚠ VOORZICHTIG

Als u het sleuteltje in het contact laat, bestaat de kans dat iemand de motor per ongeluk start waardoor u en andere omstanders ernstig letsel kunnen oplopen.

Verwijder het sleuteltje uit het contact voordat u onderhoudswerkzaamheden uitvoert aan de machine.

Smering

Lagers en lagerbussen smeren

Als de machine in normale omstandigheden wordt gebruikt, moet u alle lagers en lagerbussen om de **50 bedrijfsuren** smeren met nr. 2 smeervet op lithiumbasis. Smeer de lagers en lagerbussen **meteen** na elke wasbeurt, ongeacht het vermelde interval.

De smeerpunten en de hoeveelheden zijn:

- Kruiskoppeling van aandrijfvas van pomp (3) (Figuur 46)

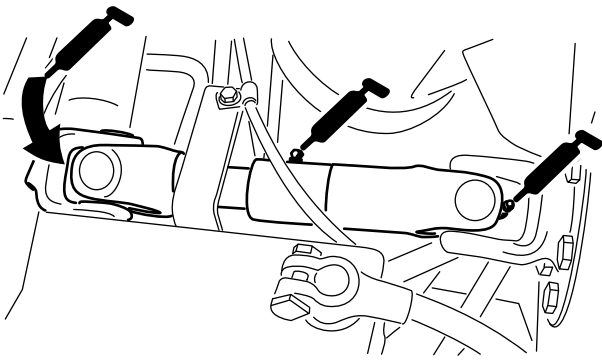

Figuur 46

- Cilinders van hefarm van maaidek (2 elk) (Figuur 47)

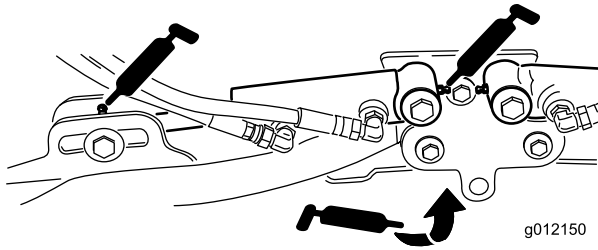

Figuur 47

- Draaipunten van hefarm (1 elk) (Figuur 47)
- Draagframe en draaipunt van maaidek (2 elk) (Figuur 48)

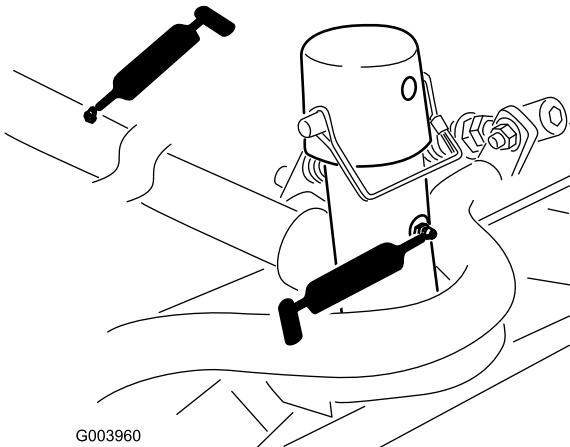

Figuur 48

- Draaias van hefarm (1) (Figuur 49)

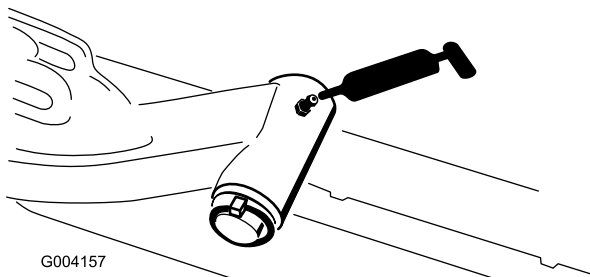

Figuur 49

- Trekstangeinden van achteras (2) (Figuur 50)

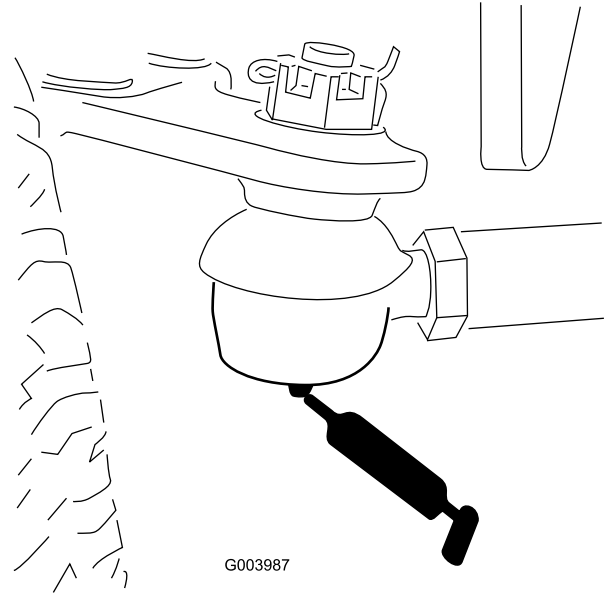

Figuur 50

- Draaipunt van asbesturing (1) (Figuur 51)

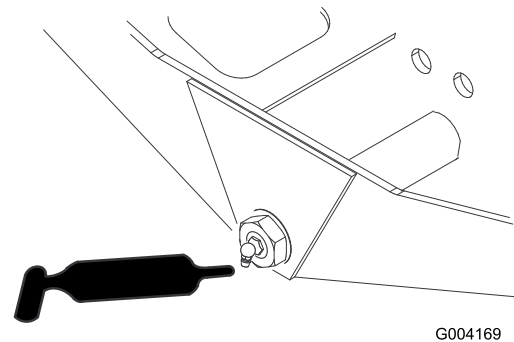

Figuur 51

- Kogelverbindingen van stuercilinder (2) (Figuur 52)

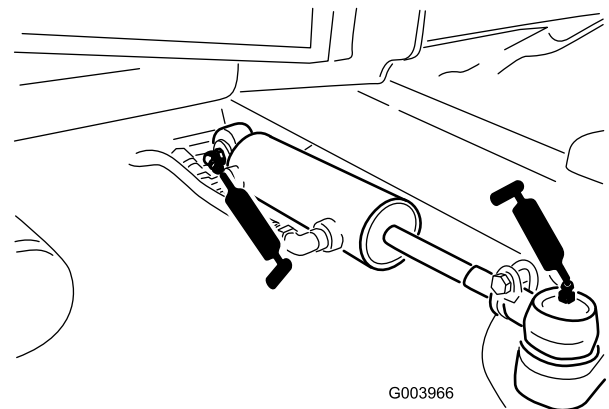

Figuur 52

- Rempedaal (1) (Figuur 53)

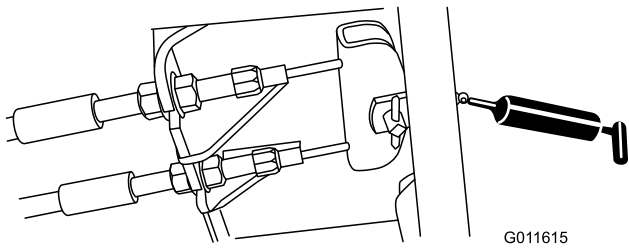

Figuur 53

Onderhoud motor

Onderhoud van het luchtfilter

Controleer de luchtfilterbehuizing op schade die een luchtlek kan veroorzaken. Vervang deze in geval van beschadiging. Controleer het gehele luchtinlaatsysteem op lekken, beschadiging of losse slangklemmen.

Geef het luchtfilter uitsluitend een onderhoudsbeurt als de onderhoudsindicator (Figuur 54) dit aangeeft. Als u het luchtfilter vervangt voordat dit nodig is, wordt alleen maar de kans vergroot dat er vuil in de motor komt als het filter wordt verwijderd.

Belangrijk: Zorg ervoor dat het deksel goed vastzit en de luchtfilterbehuizing helemaal afsluit.

1. Maak de sluitingen los waarmee het deksel van het luchtfilter is bevestigd aan het luchtfilterhuis (Figuur 54).

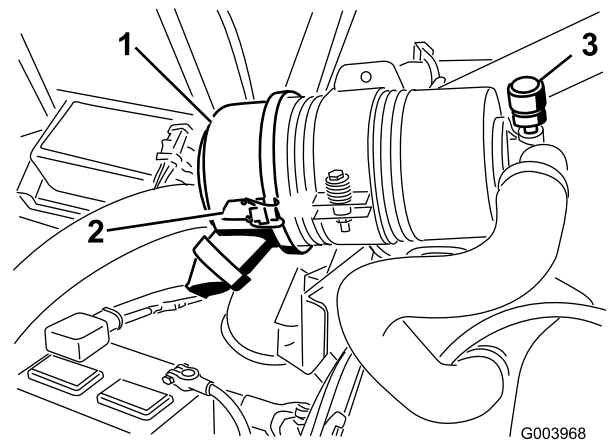

Figuur 54

- | | |
|----------------------|-----------------------------------|
| 1. Luchtfilterdeksel | 3. Indicatielampje voor onderhoud |
| 2. Sluiting | |

2. Verwijder het deksel van de luchtfilterbehuizing. Voordat u het filter weghaalt, moet u met schone en droge perslucht onder lage druk (2,76 bar) grote hoeveelheden aangekoekt vuil verwijderen dat tussen

de buitenkant van het filter en de filterbus zit. **Gebruik geen perslucht onder hoge druk, omdat hierdoor vuil via the filter in het inlaatkanaal kan worden geblazen.**

Deze reiniging voorkomt dat er vuil in de inlaat terecht komt als u het filter verwijdert.

3. Verwijder en vervang het filter (Figuur 55).

Het wordt afgeraden het gebruikte element te reinigen omdat dit kan leiden tot beschadiging van de filtermedia. Inspecteer het nieuwe filter op transportschade en controleer het uiteinde van het filter, dat goed moet aansluiten, en het filterhuis. **Een beschadigd element mag niet worden gebruikt.** Plaats het nieuwe filter door de buitenring van het element aan te drukken om dit vast te zetten in de filterbus. **Druk niet op het flexibele midden van het filter.**

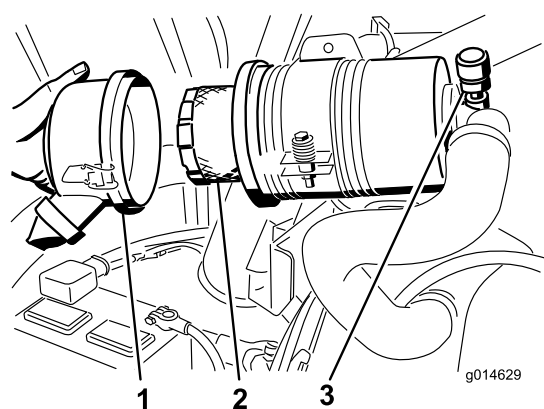

Figuur 55

1. Kap
2. Filter
3. Indicatielampje voor onderhoud

4. Reinig de opening van de vuiluitlaat in het afneembare deksel. Verwijder de rubberen uitlaatklep van het deksel, maak de holte schoon en plaats de uitlaatklep.
5. Monteer het deksel met de rubberen uitlaatklep naar beneden gericht, in een stand tussen ongeveer 5 tot 7 uur, gezien vanaf het uiteinde.
6. Maak de sluitingen vast.

Motorolie verversen en filter vervangen

Ververs de olie en vervang het filter na de eerste 50 bedrijfsuren; daarna moet dit om de 150 bedrijfsuren gebeuren.

1. Verwijder de aftapplug (Figuur 56) en laat de olie in een opvangbak lopen.

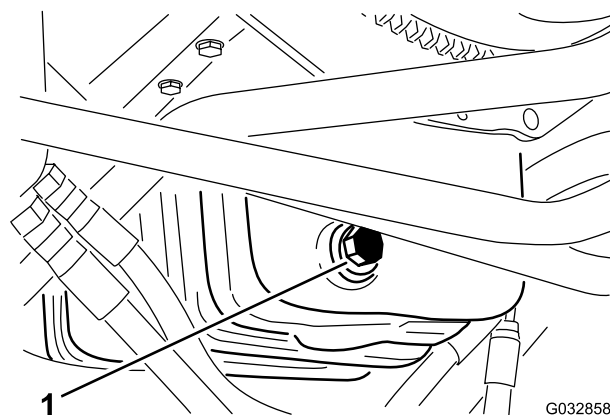

Figuur 56

1. Aftapplug carterolie

2. Als er geen olie meer naar buiten stroomt, plaatst u de aftapplug terug.
3. Verwijder het oliefilter (Figuur 57).

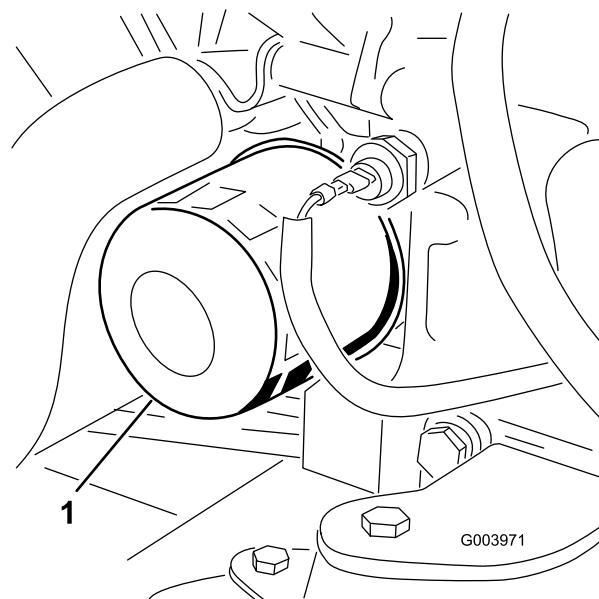

Figuur 57

1. Oliefilter
4. Smeer een dun laagje schone olie op de pakking van het nieuwe filter.
5. Plaats het nieuwe filter op het filtertussenstuk. Draai het oliefilter rechtop totdat de rubberen pakking contact maakt met het filtertussenstuk. Draai het filter vervolgens nog eens 1/2 slag.
- Belangrijk: Draai het filter niet te vast.**
6. Het carter met olie vullen, zie [Het motoroliepeil controleren \(bladz. 27\)](#).

De gashendel afstellen

1. Zet de gashendel naar voren zodat deze ongeveer 3 mm van de voorkant van de sleuf in de bedieningsarm zit.

2. Maak de gaskabelklem op de gaskabel los. Deze zit naast de hefboom van de injectiepomp (Figuur 58).

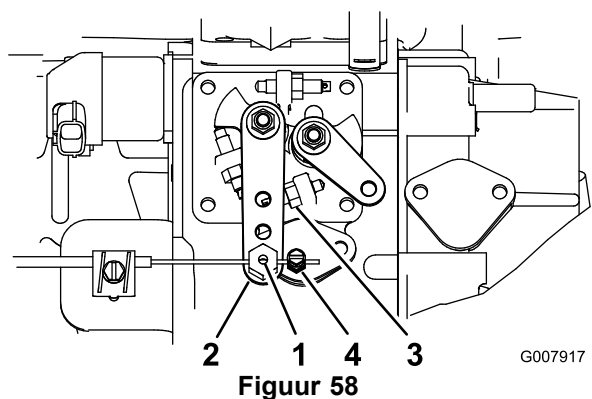

- | | |
|-----------------------------|--|
| 1. Draaipunt van gaskabel | 3. Regelschroef voor hoog stationair toerental |
| 2. Hefboom van injectiepomp | 4. Klem van gaskabel |
-
3. Houd de hefboom van de injectiepomp tegen de regelschroef voor het hoog stationair toerental (Figuur 58).
 4. Trek de gaskabel strak en maak de klem van de gaskabel vast.

Opmerking: Als de klem is vastgezet, moet het draaipunt van de kabel onbelemmerd kunnen ronddraaien op de hefboomarm van de injectiepomp.

5. Als de gashendel tijdens het gebruik niet in de juiste stand blijft, moet u de borgmoer waarmee de frictieregelaar op de gashendel is vastgezet, verder aandraaien.

Onderhoud brandstofsysteem

⚠ GEVAAR

In bepaalde omstandigheden zijn dieselbrandstof en brandstofdampen uiterst ontvlambaar en explosief. Brand of explosie van brandstof kan brandwonden of materiële schade veroorzaken.

- Gebruik een trechter of tuit; brandstof uitsluitend in de open lucht bij een afgezette of koude motor bijvullen. Eventueel gemorste brandstof opnemen.
- Vul de brandstoftank niet helemaal vol. Vul de brandstoftank totdat het peil 6 mm tot 13 mm van de onderkant van de vulbuis staat. Dit geeft de brandstof in de tank ruimte om uit te zetten.
- Rook nooit wanneer u met brandstof bezig bent en houd de brandstof weg van open vlammen of vonken.
- Bewaar de brandstof in schone, veilige en goedgekeurde containers en zorg dat de dop op zijn plaats blijft.

Brandstof aftappen uit de brandstoftank

Onderhoudsinterval: Om de 800 bedrijfsuren
Vóór de stalling

De tank moet worden afgetapt en gereinigd als het brandstofsysteem vervuild raakt of wanneer de machine voor langere tijd wordt gestald. Gebruik schone brandstof om de tank uit te spoelen.

Brandstofleidingen en aansluitingen controleren

Onderhoudsinterval: Om de 400 bedrijfsuren/Jaarlijks
(houd hierbij de kortste periode aan)

Inspecteer de brandstofleidingen op slijtage, beschadigingen of loszittende verbindingen.

Onderhoud van de waterafscheider

Onderhoudsinterval: Bij elk gebruik of dagelijks—Verwijder dagelijks water of ander vuil uit de waterafscheider.

Om de 400 bedrijfsuren—Brandstoffilterbus vervangen.

1. Plaats een schone opvangbak onder het brandstoffilter.

2. Draai de aftapplug onder de filterbus los.

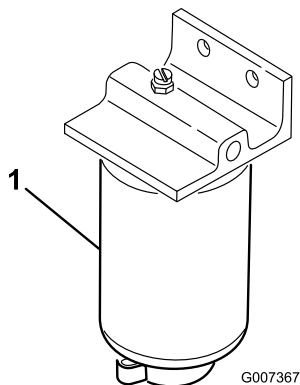

Figuur 59

1. Waterafscheider/filterbus

3. Reinig de omgeving van de plaats waar de filterbus wordt gemonteerd.
4. Verwijder de filterbus en reinig de plaats waar deze wordt gemonteerd.
5. Smeer schone olie op de pakking van de filterbus.
6. Monteer de filterbus met de hand totdat de pakking contact maakt en draai deze vervolgens nog een halve slag verder.
7. Draai de aftapplug onder de filterbus vast.

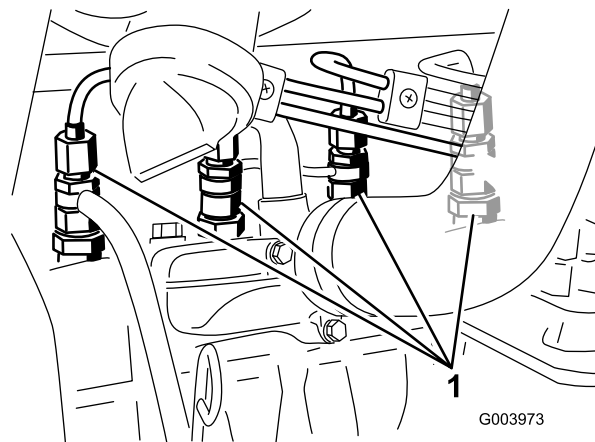

Figuur 60

1. Brandstofinjectors

2. Draai het sleuteltje op AAN en bekijk hoe de brandstof om de connector stroomt. Draai het sleuteltje op Uit wanneer u een ononderbroken straal brandstof ziet.
3. Draai de leidingconnector goed vast.
4. Herhaal stappen 1 tot en met 3 bij de andere mondstukken.

Het brandstofinlaatrooster reinigen

De brandstofinlaatbuis bevindt zich in de brandstoftank en is voorzien van een rooster dat voorkomt dat er vuil in het brandstofsysteem komt. Verwijder de brandstofinlaatbuis en reinig het rooster als dit nodig is.

Brandstofinjectors ontlichten

Pas deze procedure uitsluitend toe als u het brandstofsysteem hebt ontlicht met behulp van de normale ontlichtingsprocedures en de motor niet start; zie [Het brandstofsysteem ontlichten \(bladz. 31\)](#).

1. Draai de leidingconnector naar de eerste spuitmond en de houder los ([Figuur 60](#)).

Onderhoud elektrisch systeem

Belangrijk: Voordat u laswerkzaamheden aan de machine verricht, moet u beide accukabels loskoppelen van de accu, beide stekkers van de kabelboom losmaken van de ECM en de accupoolconnector uit de wisselstroomdynamo halen om beschadiging van het elektrische systeem te voorkomen.

Onderhoud van de accu

WAARSCHUWING

CALIFORNIË Proposition 65 Waarschuwing

Accuklemmen, accupolen en dergelijke onderdelen bevatten lood en loodverbindingen. Van deze stoffen is bekend dat ze kanker en schade aan de voortplantingsorganen veroorzaken. Was altijd uw handen nadat u met deze onderdelen in aanraking bent geweest.

⚠ GEVAAR

Accuzuur bevat zwavelzuur; dit is een dodelijk gif dat ernstige brandwonden veroorzaakt.

- U mag accuzuur nooit inslikken en moet elk contact met huid, ogen of kleding vermijden. Draag een veiligheidsbril en rubberhandschoenen om uw ogen en handen te beschermen.
- Vul de accu alleen bij op plaatsen waar schoon water aanwezig is om indien nodig uw huid af te spoelen.

⚠ WAARSCHUWING

Bij het opladen produceert de accu gasen die tot ontploffing kunnen komen.

Rook nooit in de buurt van de accu en zorg ervoor dat er geen vonken of vlammen vlakbij de accu komen.

Controleer de conditie van de accu elke week of om de 50 bedrijfsuren. Zorg ervoor dat de accuklemmen en de gehele accubehuizing schoon zijn omdat een vuile accu langzaam stroom afgeeft. Om de accu te reinigen, moet u de hele accubak wassen met een oplossing van natriumbicarbonaat en water. Omspoelen met schoon water.

Toegang tot de zekeringen

Er zijn 8 zekeringen in het elektrische systeem. De zekeringhouder (Figuur 61) bevindt zich achter het inspectieluik op de bedieningsarm.

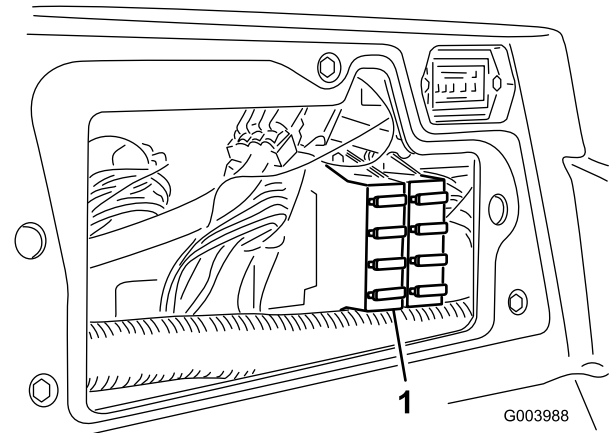

Figuur 61

1. Zekeringhouder

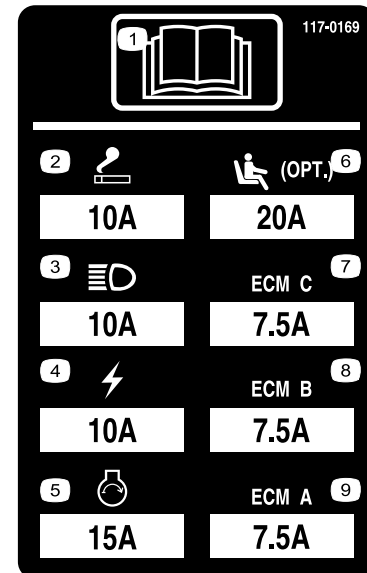

Figuur 62

Onderhoud aandrijfsysteem

De tractieaandrijving afstellen voor de neutraalstand

De machine mag niet kruipen als het tractiepedaal niet is ingetrapt. Als de machine kruipt, moet u de tractieaandrijving als volgt afstellen:

1. Parkeer de machine op een horizontaal oppervlak, zet de motor af en laat de maaidekken neer op de grond.
2. Krik de voorkant van de machine op tot de voorbanden vrijkomen van de vloer van de werkplaats. Zorg ervoor dat de machine steunt op de rustpunten van de krik om te voorkomen dat de machine per ongeluk valt.

Opmerking: Ook de achterwielen mogen de vloer niet raken

3. Draai de borgmoer op de afstelnok van de tractie, rechts van de hydrostaat, los (Figuur 63).

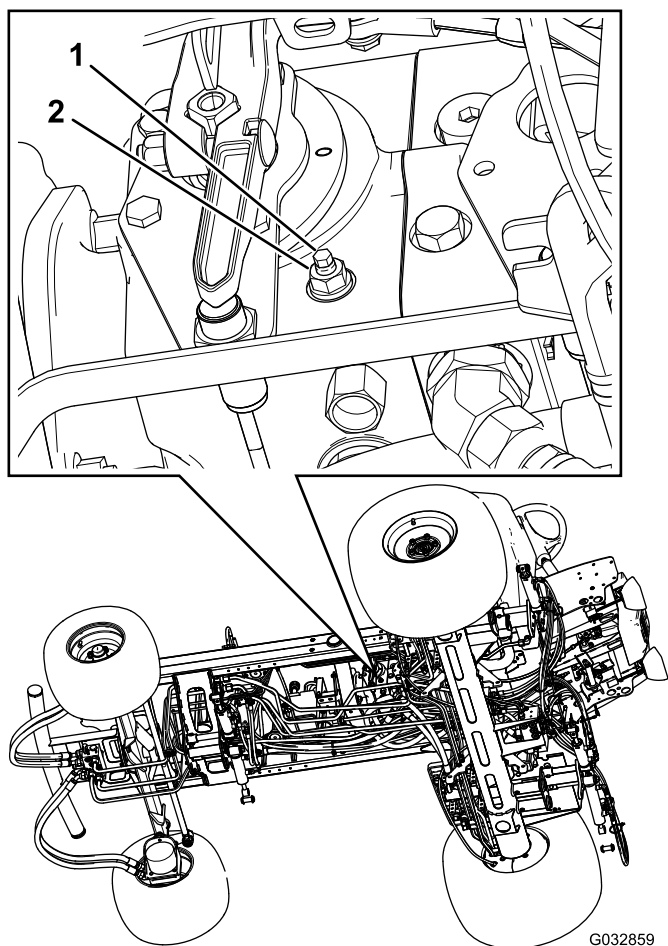

Figuur 63

Niet alle onderdelen zijn afgebeeld.

1. Afstelnok voor tractie
2. Borgmoer

⚠ WAARSCHUWING

De motor moet lopen zodat een laatste afstelling van de afstelnok van de tractie kan worden uitgevoerd. Dit kan lichamelijk letsel veroorzaken.

Houd gezicht, handen, voeten en andere lichaamsdelen uit de buurt van de geluiddemper, andere hete delen van de motor en draaiende onderdelen.

4. Start de motor en draai de zeskantige moer van de afstelnok in beide richtingen totdat de wielen ophouden met draaien.
5. Draai de borgmoer vast om de afstelling te borgen.
6. Zet de motor af.
7. Haal de kriksteunen weg en laat de machine neer op de grond.
8. Maak een proefrit met de machine om er zeker van te zijn dat deze niet kruipt.

Toespoor achterwielen afstellen

1. Draai het stuurwiel zodanig dat de achterwielen recht naar voren wijzen.
2. Draai de contraoeren aan de uiteinden van de trommel van de tractiestang los (Figuur 64).

Opmerking: Het uiteinde van de trekstang met de groef op de buitenkant heeft een linkse draad.

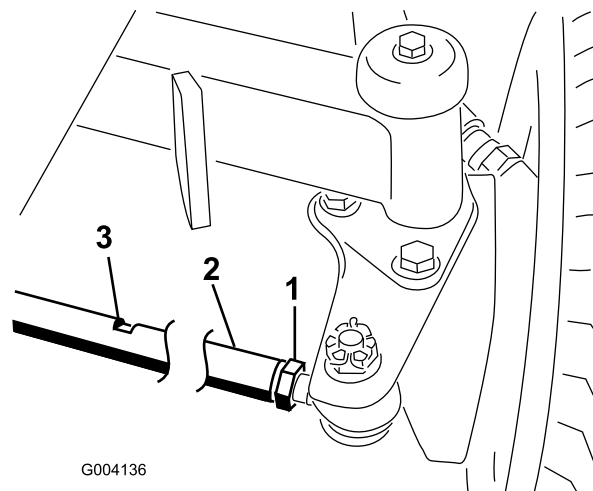

Figuur 64

1. Contraoer
2. Trekstang
3. Sleutelgleuf

3. Draai de trekstang. Gebruik hiervoor de sleutelgleuf.
4. Meet de afstand bij de voorkant en achterkant van de achterwielen ter hoogte van de as. De afstand aan de

voorkant van de achterwielen mag niet meer dan 6 mm verschillen van die aan de achterkant van de wielen.

5. Herhaal deze procedure indien nodig.

Onderhoud koelsysteem

Vuil verwijderen uit het koelsysteem

Onderhoudsinterval: Bij elk gebruik of dagelijks—Verwijder dagelijks het vuil van het scherm, de oliekoelers en de radiator (vaker bij gebruik in vuile omstandigheden).

1. Zet de motor af en haal het sleuteltje uit het contact.
2. Verwijder grondig al het vuil dat zich rond het motorgedeelte bevindt.
3. Maak de sluiting los en draai het achterscherm open (Figuur 65).

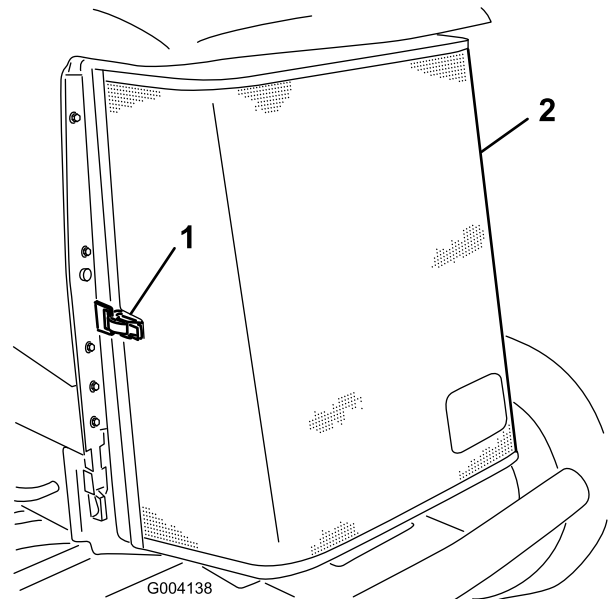

Figuur 65

1. Sluiting van achterscherm 2. Achterscherm

-
4. Reinig het scherm grondig met perslucht.
 5. Draai de vergrendelingen naar binnen om de oliekoeler los te maken (Figuur 66).

Onderhouden remmen

Parkeerremmen afstellen

Stel de remmen af als de rempedaal meer dan 25 mm speling heeft (Figuur 68), of als er meer remkracht nodig is. Met speling wordt de afstand bedoeld die het rempedaal wordt ingetrapt voordat er remweerstand wordt gevoeld.

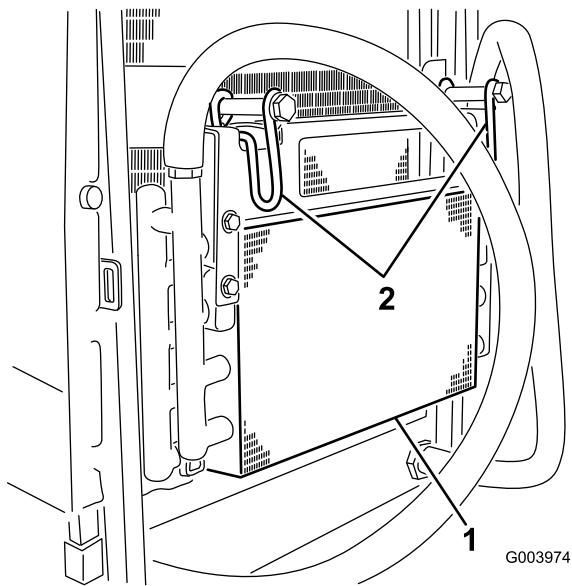

Figuur 66

1. Oliekoeler
2. Vergrendelingen van oliekoeler

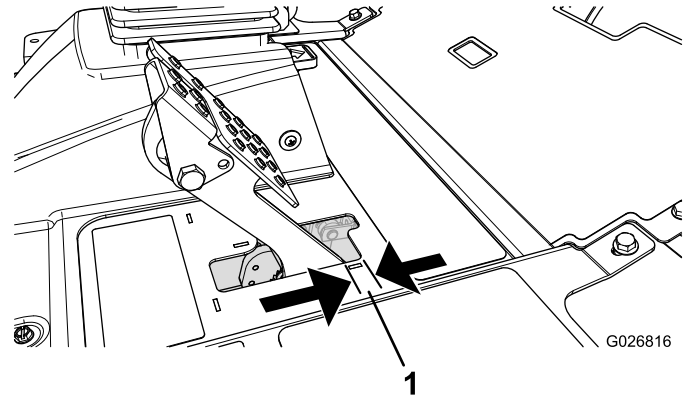

Figuur 68

1. Speling

6. Reinig beide zijden van de oliekoeler en de radiator grondig (Figuur 67) met perslucht.

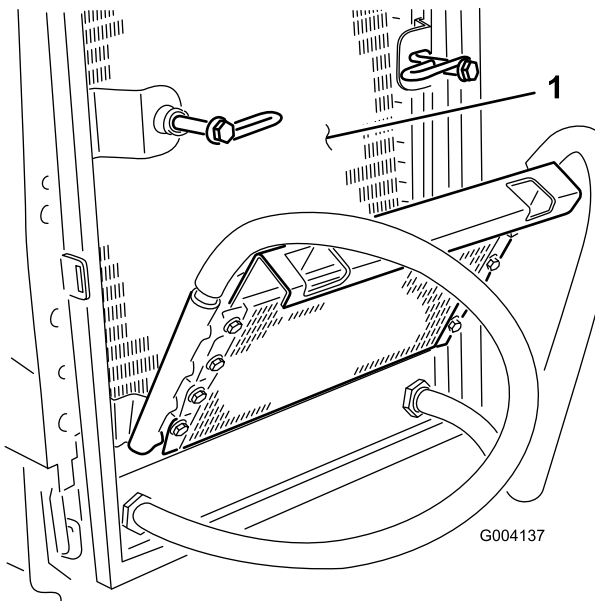

Figuur 67

1. Radiator

Opmerking: Gebruik de speling van de wielmotor om de trommels heen en weer te bewegen om te controleren of deze voor en na het afstellen vrij kunnen bewegen.

1. Om de speling op de rempedalen te verkleinen, draait u de remmen vast. Draai hiervoor de voorste moer op het draadeinde van de remkabel los (Figuur 69).

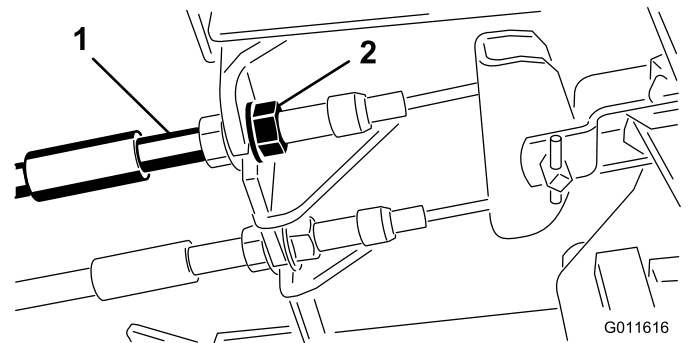

Figuur 69

1. Remkabel
2. Voorste moer

7. Kantel de oliekoeler weer in positie en zet de vergrendelingen vast.
8. Sluit het scherm en maak de sluiting vast.

2. Draai de achterste moer vast om de kabel naar achteren te halen totdat de rempedalen 6.3 tot 12.7 mm speling hebben (Figuur 68) voordat het wiel blokkeert.
3. Draai de voorste moeren aan en controleer of beide kabels de remmen gelijktijdig in werking stellen.

Belangrijk: Zorg ervoor dat de kabelgeleiding niet draait tijdens het vastdraaien.

Vergrendeling van parkeerrem afstellen

Als u de parkeerrem niet kunt inschakelen en vergrendelen, moet u de pal van de parkeerrem afstellen.

1. Draai de 2 schroeven los waarmee de pal van de parkeerrem is bevestigd aan het frame (Figuur 70).

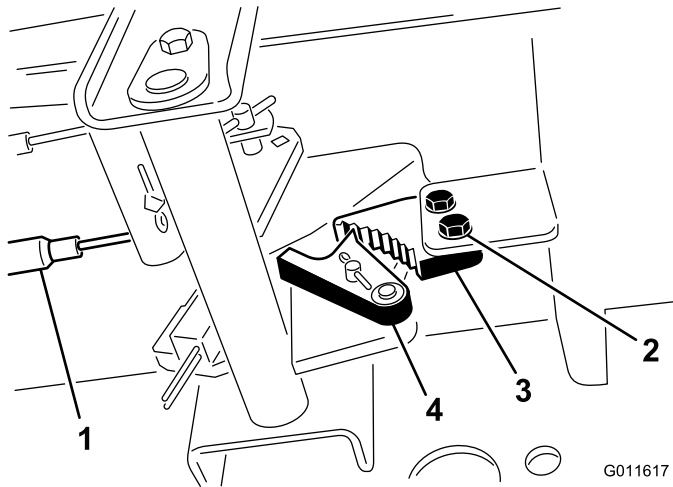

Figuur 70

- | | |
|------------------|-----------------------|
| 1. Remkabels | 3. Pal van parkeerrem |
| 2. Schroeven (2) | 4. Remvergrendeling |

2. Trap het pedaal van het parkeerrem naar voren totdat de remvergrendeling de rempal geheel vastgrijpt (Figuur 70).
3. Draai de 2 schroeven vast om de afstelling te borgen.
4. Trap op het rempedaal om de parkeerrem vrij te zetten.
5. Controleer de afstelling en stel nogmaals af indien dit nodig is.

Onderhoud riemen

De riem van de wisselstroomdynamo controleren en spannen

Onderhoudsinterval: Na de eerste 8 bedrijfsuren

Om de 100 bedrijfsuren

1. Open de motorkap.
2. Controleer de spanning van de riem van de wisselstroomdynamo door deze (Figuur 71) midden tussen de poelies van de wisselstroomdynamo en de krukas in te drukken met een kracht van 10 kg.

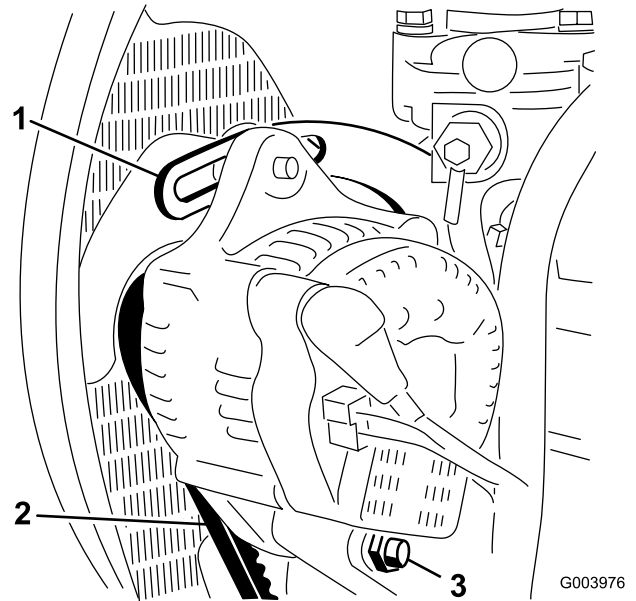

Figuur 71

- | | |
|--------------------------------|--------------|
| 1. Beugel | 3. Ankerbout |
| 2. Riem van wisselstroomdynamo | |

De riem moet een speling van 11 mm hebben. Als de speling niet correct is, gaat u verder met stap 3. Indien de speling correct is, gaat u verder met uw werkzaamheden.

3. Draai de bout los waarmee de beugel is bevestigd aan de motor (Figuur 71), alsmede de bout waarmee de wisselstroomdynamo is bevestigd aan de beugel en de ankerbout.
4. Plaats een rolkoevoet tussen de wisselstroomdynamo en de motor en wrik de wisselstroomdynamo los.
5. Als de juiste spanning is verkregen, draait u de wisselstroomdynamo, de beugel en de ankerbouten vast om de afstelling te borgen.

Onderhoud hydraulisch systeem

Hydraulische vloeistof verversen

Ververs de hydraulische vloeistof in normale omstandigheden om de 800 bedrijfsuren. Als de vloeistof verontreinigd raakt, neem dan contact op met uw erkende Toro-verdeler om het systeem te laten spoelen. Verontreinigde hydraulische vloeistof ziet er in vergelijking met schone vloeistof melkachtig of zwart uit.

1. Zet de motor af en open de motorkap.
2. Plaats een grote opvangbak onder de fitting aan de onderzijde van het hydraulische reservoir (Figuur 72).

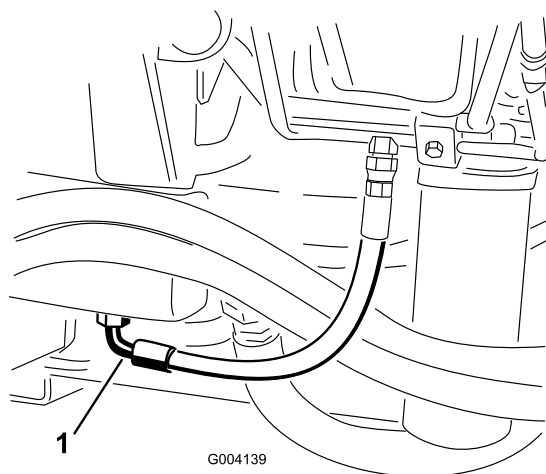

Figuur 72

1. Slang
3. Maak de slang los van de onderkant van de nippel en laat de hydraulische vloeistof in de opvangbak lopen.
4. Monteer de slang als er geen hydraulische vloeistof meer naar buiten komt.
5. Vul het systeem met ongeveer 56,7 liter hydraulische vloeistof; zie [Hydraulische vloeistof controleren](#) (bladz. 30).

Belangrijk: Gebruik uitsluitend de voorgeschreven typen hydraulische vloeistof. Andere vloeistoffen kunnen schade aan het systeem veroorzaken.

6. Plaats de dop weer op het reservoir.
7. Start de motor en gebruik alle hydraulische bedieningsorganen om de hydraulische vloeistof door het hele systeem te verspreiden. Controleer ook op lekkages.
8. Zet de motor af.

9. Controleer het peil van de hydraulische vloeistof en vul voldoende vloeistof bij totdat het peil de VOL-markering op de peilstok bereikt.

Belangrijk: Vul het hydraulische systeem niet te vol.

Hydraulische filters vervangen

Het hydraulische systeem is voorzien van een onderhoudsintervalindicator (Figuur 73). Laat de motor lopen op bedrijfstemperatuur en kijk op de indicator. Deze moet in de groene zone staan. Als de indicator in de rode zone staat, moeten de hydraulische filters worden vervangen.

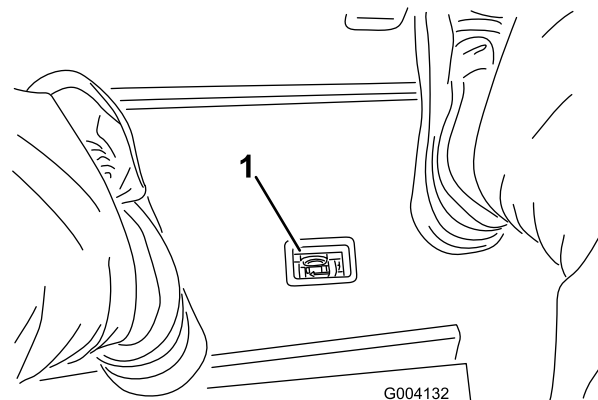

Figuur 73

1. Indicator verstopping hydraulisch filter

Belangrijk: Als andere filters worden gebruikt, kan de garantie van bepaalde onderdelen komen te vervallen.

1. Plaats de machine op een horizontaal oppervlak, laat de maaidekken neer, zet de motor af, stel de parkeerrem in werking en verwijder het sleuteltje uit het contact
2. Reinig de omgeving van de plaats waar het filter wordt gemonteerd, en plaats een opvangbak onder het filter (Figuur 74 en Figuur 75).

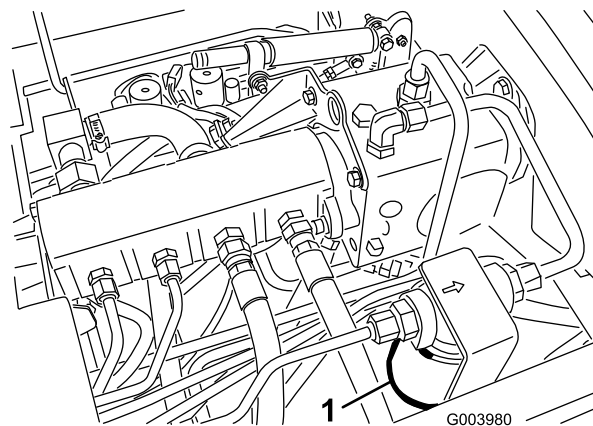

Figuur 74

1. Hydraulische filter

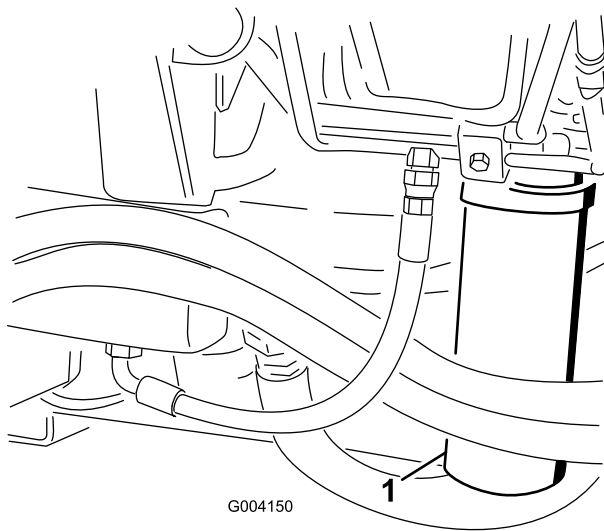

Figuur 75

1. Hydraulische filter

3. Verwijder het filter.
4. Smeer hydraulische vloeistof op de pakking van het nieuwe filter.
5. Zorg ervoor dat de plaats waar het filter wordt bevestigd, schoon is.
6. Monteer het filter met de hand totdat de pakking contact maakt en draai deze vervolgens nog een halve slag verder.
7. Herhaal deze procedure bij het andere filter.
8. Start de motor en laat deze ongeveer 2 minuten lopen om lucht uit het systeem te verwijderen.
9. Zet de motor af en controleer op olie lekkages.

Hydraulische slangen en leidingen controleren

Onderhoudsinterval: Bij elk gebruik of dagelijks—De hydraulische leidingen en slangen controleren op lekkages, kinken, loszittende steunen, slijtage, loszittende aansluitingen, slijtage door weersinvloeden en de inwerking van chemicaliën.

⚠ WAARSCHUWING

Hydraulische vloeistof die onder druk ontsnapt, kan door de huid heen dringen en letsel veroorzaken.

- Controleer of alle hydraulische slangen en leidingen in goede staat verkeren en alle hydraulische aansluitingen en fittings stevig vastzitten voordat u druk zet op het hydraulische systeem.
- Houd lichaam en handen uit de buurt van kleine lekgaten of spuitmonden waaruit onder hoge druk hydraulische vloeistof ontsnapt.
- U kunt lekken in het hydraulische systeem opsporen met behulp van karton of papier.
- Hef alle druk in het hydraulische systeem op veilige wijze op, voordat u werkzaamheden gaat verrichten aan het hydraulische systeem.
- Waarschuw onmiddellijk een arts als er hydraulische vloeistof is geïnjecteerd in de huid.

De testpoorten voor het hydraulische systeem gebruiken

De testpoorten van het hydraulische systeem worden gebruikt om de druk in de hydraulische circuits te testen. Neem contact op met uw plaatselijke Toro-dealer als u hulp nodig heeft.

Gebruik de testpoorten op de voorste hydraulische buizen (Figuur 76) om problemen met het circuit van de tractie te verhelpen.

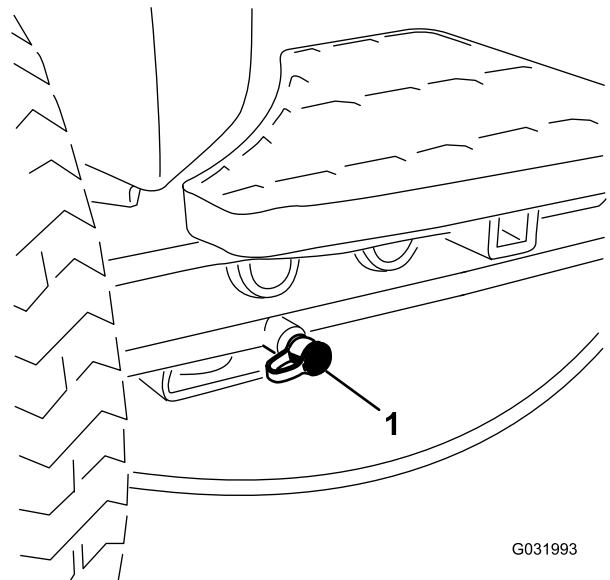

Figuur 76

1. Testpoort voor circuit van tractie

Gebruik de testpoorten op het verdeelstuk voor het maaien (Figuur 77) om problemen met het circuit voor het maaien te verhelpen.

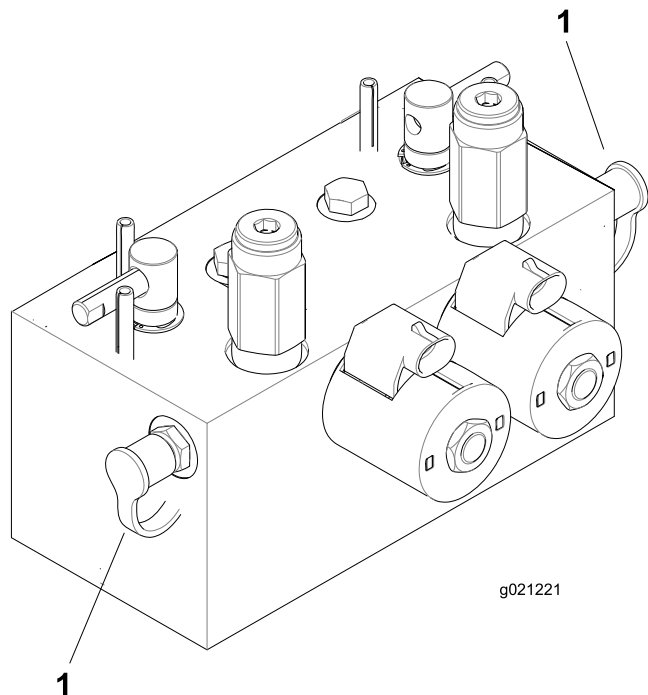

Figuur 77

1. Testpoorten voor het maaicircuit (2)

Gebruik de testpoort op het verdeelstuk voor de hefbediening (Figuur 78) om problemen met het hefcircuit te verhelpen.

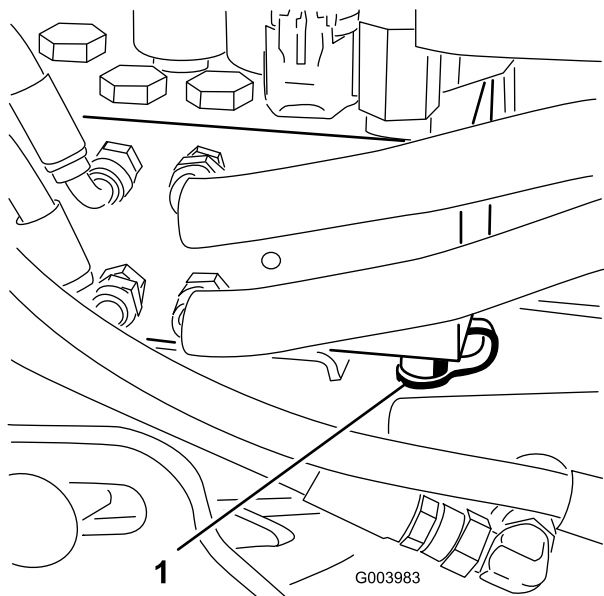

Figuur 78

1. Testpoort voor hefcircuit

Onderhoud van maaidek

Maaidekken wetten

⚠ WAARSCHUWING

Contact met de messenkooien of andere bewegende onderdelen kan lichamelijk letsel veroorzaken.

- Houd vingers, handen of kleding uit de buurt van de messenkooien of andere bewegende onderdelen.
- Probeer de messenkooien nooit met uw handen of voeten te draaien of aan te raken terwijl de motor draait.

Opmerking: Tijdens het wetten zijn de frontmaaidekken en de achterste maaidekken tegelijk in werking.

1. Plaats de machine op een horizontaal oppervlak, laat de maaidekken neer, zet de motor af, stel de parkeerrem in werking en zet de ACTIVERINGS-/BLOKKERINGSKNOP op BLOKKEREN.
2. Ontgrendel de stoel en til deze omhoog zodat u bij de wethendels kunt komen (Figuur 79).
3. Stel het contact tussen de messenkooi en de snijplaat af en zorg ervoor dat dit geschikt is voor het wetten bij alle maaidekken; zie de *Gebruikershandleiding* van het maaidek.
4. Start de motor en laat deze op een laag stationair toerental lopen.

⚠ GEVAAR

Wanneer u het toerental van de motor tijdens het wetten verandert, kunnen de messenkooien tot stilstand komen.

- Verander nooit het motortoerental tijdens het wetten.
 - Wet de messenkooien uitsluitend als de motor stationair loopt.
5. Kies met de voorste, achterste of beide wethendels de messenkooien die moeten worden gewet (Figuur 79).

⚠ GEVAAR

Contact met de messenkooien of andere bewegende onderdelen kan lichamelijk letsel veroorzaken.

Om lichamelijk letsel te voorkomen, dient u buiten het bereik van de maaidekken te zijn voordat u verdere werkzaamheden uitvoert.

6. Zet de MAAI-/HEFHENDEL in de MAAI- of HEFSTAND en zet de ACTIVERINGS-/BLOKKERINGSSCHAKELAAR op

ACTIVEREN. Zet de maa-/hefhandel naar voren om te beginnen met wetten.

7. Breng de wetpasta aan met een borstel met lange steel. Gebruik nooit een borstel met een korte steel.
8. Als de messenkooien blijven vastzitten of instabiel worden tijdens het wetten, moet u het toerental van de messenkooien verhogen totdat de snelheid stabiliseert. Zet daarna het toerental weer op de gewenste snelheid.
9. Als u de maaidekken tijdens het wetten wilt afstellen, schakelt u de messenkooien uit door de MAAI-/HEFHENDEL naar achteren te bewegen; zet de ACTIVERINGS-/BLOKKERINGSSCHAKELAAR op BLOKKEREN en zet de motor af. Na de afstelling herhaalt u stappen 4 tot en met 8.

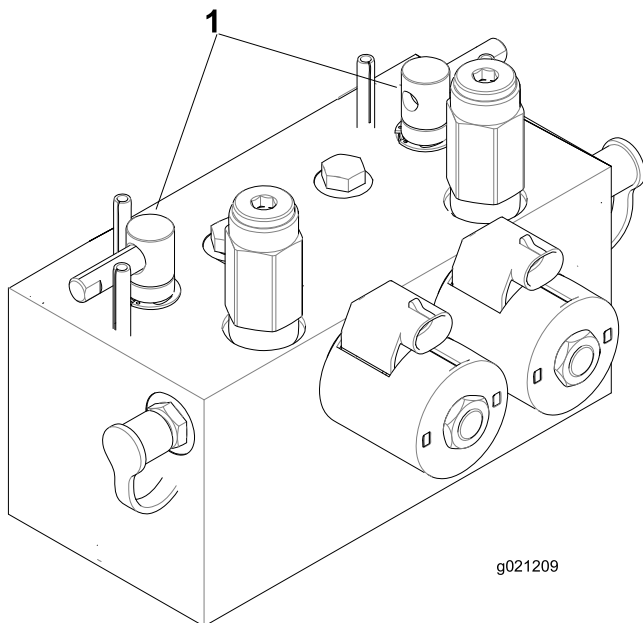

Figuur 79

1. Wethendels

10. Herhaal de procedure bij alle maaidekken die u wilt wetten.
11. Als u klaar bent met wetten, moet u de WETHENDELS in de MAAI-stand zetten, de stoel laten zakken en alle wetpasta van de maaidekken wassen. Stel indien nodig het contact tussen de messenkooi en de snijplaat af. Zet het toerental van de messenkooien in de gewenste maaistand.

Belangrijk: Als u de WETHENDELS na het wetten niet in de UIT-stand zet, zullen de maaidekken niet omhoog komen of naar behoren werken.

Opmerking: Voor een betere snijrand moet u de voorkant van de snijplaat bijvijlen als u klaar bent met wetten. Hiermee verwijdert u bramen of ruwe randen die kunnen zijn ontstaan op de snijrand.

Stalling

De tractie-eenheid gebruiksklaar maken

1. Reinig de machine, de maaidekken en de motor grondig.
2. Controleer de bandenspanning. Breng alle banden op een spanning van 83 tot 103 kPa.
3. Controleer of alle bevestigingen vastzitten; zet ze vast indien nodig.
4. Smeer alle smeer- en draaipunten. Neem overtollig vet op.
5. Plaatsen waar de lak is bekrast, beschadigd of geroest, moeten licht geschuurd en bijgewerkt worden. Eventuele deuken in de metalen carrosserie uitdeuken.
6. Verricht de volgende onderhoudswerkzaamheden aan de accu en de kabels:
 - A. Haal de accuklemmen los van de accupolen.
 - B. Reinig de accu, de klemmen en de polen met behulp van een staalborstel en een oplossing van zuiveringszout (natriumbicarbonaat).
 - C. Smeer een dun laagje Grafo 112X-vet (Toro onderdeelnr. 505-47) of petrolatum op de kabelklemmen en de accupolen om corrosie te voorkomen.
 - D. Laad de accu om de 60 dagen 24 uur lang op om loodsulfatie van de accu te voorkomen.

De motor gebruiksklaar maken

1. Tap de motorolie af uit het carter en plaats de aftapplug.
2. Verwijder het oliefilter en gooi het weg. Plaats een nieuw oliefilter.
3. Vul het oliecarter met de aangegeven hoeveelheid motorolie.
4. Start de motor en laat deze ongeveer twee minuten stationair lopen.
5. Zet de motor af.
6. Tap alle brandstof goed af uit de brandstoftank, de brandstofleidingen en het brandstoffilter/waterafscheider.
7. Spoel de brandstoftank om met verse, schone dieselbrandstof.
8. Zet alle onderdelen van het brandstofsysteem weer goed vast.
9. Zorg ervoor dat het luchtfilter grondig wordt gereinigd en een onderhoudsbeurt krijgt.
10. Plak de luchtfilterinlaat en de uitlaat af met weerbestendige tape.

11. Controleer de antivriesbescherming en vul zoveel koelvloeistof bij als nodig is met het oog op de plaatselijk te verwachten minimumtemperatuur.

Opmerkingen:

Opmerkingen:

Lijst met internationale dealers

Dealer:	Land:	Telefoonnummer:	Dealer:	Land:	Telefoonnummer:
Agrolanc Kft	Hongarije	36 27 539 640	Maquiver S.A.	Colombia	57 1 236 4079
Asian American Industrial (AAI)	Hongkong	852 2497 7804	Maruyama Mfg. Co. Inc.	Japan	81 3 3252 2285
B-Ray Corporation	Korea	82 32 551 2076	Mountfield a.s.	Tsjechië	420 255 704 220
Brisa Goods LLC	Mexico	1 210 495 2417	Mountfield a.s.	Slovakije	420 255 704 220
Casco Sales Company	Puerto Rico	787 788 8383	Munditol S.A.	Argentinië	54 11 4 821 9999
Ceres S.A.	Costa Rica	506 239 1138	Norma Garden	Rusland	7 495 411 61 20
CSSC Turf Equipment (pvt) Ltd.	Sri Lanka	94 11 2746100	Oslinger Turf Equipment S.A.	Ecuador	593 4 239 6970
Cyril Johnston & Co.	Noord-Ierland	44 2890 813 121	Oy Hako Ground and Garden Ab	Finland	358 987 00733
Cyril Johnston & Co.	Republiek Ierland	44 2890 813 121	Parkland Products Ltd.	Nieuw-Zeeland	64 3 34 93760
Fat Dragon	China	886 10 80841322	Perfetto	Polen	48 61 8 208 416
Femco S.A.	Guatemala	502 442 3277	Pratoverde SRL.	Italië	39 049 9128 128
FIVEMANS New-Tech Co., Ltd	China	86-10-6381 6136	Prochaska & Cie	Oostenrijk	43 1 278 5100
ForGarder OU	Estland	372 384 6060	RT Cohen 2004 Ltd.	Israël	972 986 17979
G.Y.K. Company Ltd.	Japan	81 726 325 861	Riversa	Spanje	34 9 52 83 7500
Geomechaniki of Athens	Griekenland	30 10 935 0054	Lely Turfcare	Denemarken	45 66 109 200
Golf international Turizm	Turkije	90 216 336 5993	Lely (U.K.) Limited	Verenigd Koninkrijk	44 1480 226 800
Hako Ground and Garden	Zweden	46 35 10 0000	Solvert S.A.S.	Frankrijk	33 1 30 81 77 00
Hako Ground and Garden	Noorwegen	47 22 90 7760	Spypros Stavrinides Limited	Cyprus	357 22 434131
Hayter Limited (U.K.)	Verenigd Koninkrijk	44 1279 723 444	Surge Systems India Limited	India	91 1 292299901
Hydroturf Int. Co Dubai	Verenigde Arabische Emiraten	97 14 347 9479	T-Markt Logistics Ltd.	Hongarije	36 26 525 500
Hydroturf Egypt LLC	Egypte	202 519 4308	Toro Australia	Australië	61 3 9580 7355
Irrimac	Portugal	351 21 238 8260	Toro Europe NV	België	32 14 562 960
Irrigation Products Int'l Pvt Ltd.	India	0091 44 2449 4387	Valtech	Marokko	212 5 3766 3636
Jean Heybroek BV	Nederland	31 30 639 4611	Victus Emak	Polen	48 61 823 8369

Privacyverklaring voor Europa

De informatie die Toro verzamelt

Toro Warranty Company (Toro) respecteert uw privacy. Om uw aanspraak op garantie te behandelen en contact met u op te nemen in het geval van een terugroepactie vragen wij om bepaalde persoonlijke informatie, hetzij direct of via uw lokale Toro-dealer.

Het Toro garantiesysteem wordt gehost op servers in de Verenigde Staten, waar de privacywet mogelijk niet dezelfde bescherming biedt als in uw land.

DOOR UW PERSOONLIJKE GEGEVENS MET ONS TE DELEN STEM U IN MET DE VERWERKING VAN UW PERSOONLIJKE GEGEVENS ZOALS BESCHREVEN IN DEZE PRIVACYVERKLARING.

Hoe Toro informatie gebruikt

Toro kan uw persoonsgegevens gebruiken om uw aanspraak op garantie te behandelen, contact met u op te nemen in het geval van een terugroepactie, of voor een ander doeleinde waarvan we u op de hoogte brengen. Toro kan uw informatie delen met zijn afdelingen, verdelers of andere zakenpartners in verband met deze activiteiten. We verkopen uw persoonsgegevens niet aan andere bedrijven. We behouden ons het recht voor om persoonsgegevens te delen teneinde te voldoen aan geldende wetten en verzoeken van de aangewezen autoriteiten, opdat wij onze systemen naar behoren kunnen gebruiken of met het oog op onze eigen bescherming of die van andere gebruikers.

Behoud van uw persoonlijke gegevens

Wij bewaren uw persoonlijke gegevens zo lang als dat nodig is voor de doeleinden waarvoor ze oorspronkelijk werden verzameld of voor andere legitieme doeleinden (zoals naleving van voorschriften), of zo lang als vereist is door de van toepassing zijnde wet.

Toro streeft ernaar om uw persoonlijke gegevens te beschermen.

We nemen redelijke voorzorgen om uw persoonlijke gegevens te beschermen. We proberen bovendien de nauwkeurigheid en geldigheid van persoonlijke gegevens te waarborgen.

Toegang tot en aanpassing van uw persoonlijke gegevens

Als u toegang wenst tot uw persoonlijke gegevens of deze wilt aanpassen, gelieve dan een e-mail te sturen naar legal@toro.com.

Australische consumentenwet

Australische klanten kunnen voor informatie over de Australische consumentenwet (Australian Consumer Law) terecht bij de lokale Toro-dealer of ze kunnen deze informatie in de doos vinden.



Toro Garantie

Beperkte garantie van twee jaar

Voorwaarden en producten waarvoor de garantie geldt

De Toro Company en de hieraan gelieerde onderneming, Toro Warranty Company, bieden krachtens een overeenkomst tussen beide ondernemingen gezamenlijk de garantie dat uw Toro-product (hierna: het 'product') gedurende twee jaar of 1500 bedrijfsuren* vrij van materiaalgebreken of fabricagefouten is, met dien verstande dat hierbij de kortste periode moet worden aangehouden. Deze garantie geldt voor alle producten met uitzondering van beluchters (zie de afzonderlijke garantieverklaringen voor deze producten). In een geval waarin de garantie van toepassing is, zullen wij het product kosteloos repareren en ook niet de kosten van diagnose, arbeid, onderdelen en transport in rekening brengen. De garantie gaat in op de datum waarop het product is geleverd aan de oorspronkelijke koper. * Producten uitgerust met een urenmeter.

Aanwijzingen voor aanvraag van garanteservice

U dient contact op te nemen met de distributeur van commerciële producten of erkende dealer bij wie u het product heeft gekocht, zodra u denkt dat er sprake is van een geval waarop de garantie van toepassing is. Als het u moeite kost een distributeur of erkende dealer te vinden of vragen over rechten of plichten uit hoofde van de garantie heeft, kunt u contact met ons opnemen op:

Toro Commercial Products Service Department
Toro Warranty Company
8111 Lyndale Avenue South
Bloomington, MN 55420-1196, VS
+1-952-888-8801 of +1-800-952-2740
E-mail: commercial.warranty@toro.com

Plichten van de eigenaar

Als eigenaar van het Product bent u verantwoordelijk voor de vereiste onderhouds- en afstelwerkzaamheden die worden vermeld in de *Gebruikershandleiding*. Indien u nalaat de vereiste onderhouds- en afstelwerkzaamheden uit te voeren, kan dit aanleiding zijn een aanspraak op garantie af te wijzen.

Zaken en gevallen die niet onder de garantie vallen

Niet alle storingen of defecten van het product die plaatsvinden tijdens de garantieperiode zijn materiaalgebreken of fabricagefouten. Buiten deze garantie vallen:

- Defecten als gevolg van het gebruik van andere dan originele Toro-onderdelen, of als gevolg van de montage en gebruik van additionele, gewijzigde of niet van Toro afkomstige accessoires en producten. De fabrikant van deze artikelen kan een afzonderlijke garantie verstrekken.
- Defecten als gevolg van nalatigheid om aanbevolen onderhouds- en/of afstelwerkzaamheden te verrichten. Als u uw Toro-product niet goed onderhoudt volgens lijst met aanbevolen onderhoudswerkzaamheden in de *Gebruikershandleiding* kan ertoe leiden dat garantieclaims worden afgewezen.
- Defecten als gevolg van verkeerd, achteloos of roekeloos gebruik van het Product.
- Onderdelen die onderhevig zijn aan slijtage door gebruik, tenzij deze gebreken vertonen. Voorbeelden van onderdelen die slijten of worden verbruikt tijdens een normaal gebruik van het product zijn onder meer, maar niet uitsluitend: remblokken en remvoeringen, koppelingsvoeringen, maaimessen, messenkooien, rollen en lagers (verzegeld of smeerbaar), snijplaten, bougies, zwenkwielen en zwenkwielaggers, banden, filters, drijfriemen en sommige onderdelen van spuitmachines zoals membranen, spuitdoppen, afsluitkleppen en dergelijke.
- Defecten veroorzaakt door externe invloeden. Externe invloeden zijn onder meer, maar niet uitsluitend: weersomstandigheden, wijze van opslag, verontreiniging, gebruik van niet-goedgekeurde brandstoffen, koelvloeistoffen, smeermiddelen, additieven, meststoffen, water, chemicaliën en dergelijke.
- Storingen of gebrekkige prestaties die het gevolg zijn van het gebruik van brandstoffen (bv. benzine, diesel of biodiesel) die niet voldoen aan hun respectievelijke industriestandaarden.

Andere landen dan de Verenigde Staten en Canada

Kopers van Toro-producten die zijn geëxporteerd uit de Verenigde Staten of Canada moeten contact opnemen met hun Toro-distributeur (-dealer) voor de garantiebepalingen die in hun land, provincie of staat van toepassing zijn. Als u om een of andere reden ontevreden bent over de service van uw distributeur of moeilijk informatie over de garantie kunt krijgen, verzoeken wij u contact op te nemen met de Toro-importeur.

- Normale geluidssterkte, trillingen, slijtage en achteruitgang.
- Normale slijtage omvat, maar niet uitsluitend, schade aan stoelen als gevolg van slijtage of afschuring, afgebladderde verfoppervlakken, beschadigde stickers, krassen op ruiten, enz.

Onderdelen

Garantie wordt verleend op onderdelen die moeten worden vervangen in het kader van het vereiste onderhoud, gedurende de garantieperiode tot hun geplande vervanging. Een onderdeel dat uit hoofde van de garantie is vervangen, komt voor de duur van de oorspronkelijke productgarantie in aanmerking voor de garantie en wordt eigendom van Toro. Toro beslist in laatste instantie of een onderdeel of een groep van onderdelen wordt gerepareerd of vervangen. Toro mag voor garantiereparaties in de fabriek gereviseerde onderdelen gebruiken.

Garantie semitractieaccu en lithiumionaccu:

Semitractieaccu's en lithiumionaccu's hebben een specifiek totaal aantal kilowatturen die zij tijdens hun levensduur kunnen leveren. De gebruikte technieken voor het bedienen, opladen en onderhouden van de accu kan leiden tot een langere of kortere levensduur van de accu. Als de accu's in dit product worden gebruikt, zal hun bruikbaarheid tussen de oplaadintervallen langzaam verminderen totdat zij volledig uitgeput zijn. Vervanging van een accu die is uitgeput als gevolg van normaal gebruik, is de verantwoordelijkheid van de eigenaar van het product. Een accu moet soms tijdens de normale garantieperiode op kosten van de eigenaar worden vervangen. Opmerking: (Alleen lithiumionaccu): Een lithiumionaccu heeft een gedeeltelijke proratarantie die loopt van jaar 3 tot jaar 5 en gebaseerd is op de tijd die de accu al dienst heeft gedaan en de gebruikte kilowatturen. Raadpleeg de *Gebruikershandleiding* voor meer informatie.

Onderhoud is ten koste van de eigenaar

Opvoeren van de motor, smeren, reinigen en waxen, het vervangen van filters, koelvloeistof en het uitvoeren van aanbevolen onderhoudswerkzaamheden behoren tot de gebruikelijke werkzaamheden die nodig zijn voor Toro-producten en die voor rekening van de eigenaar zijn.

Algemene voorwaarden

Op grond van deze garanties mogen reparaties uitsluitend worden uitgevoerd door een Erkende Toro-distributeur of -dealer.

The Toro Company en de Toro Warranty Company zijn niet aansprakelijk voor indirecte of bijkomende schade of gevolgschade in samenhang met het gebruik van de Toro-producten die onder deze garantie vallen, inclusief de kosten of uitgaven voor de levering van vervangen materiaal of diensten gedurende een redelijke periode van onbruikbaarheid of buitengebruikstelling tijdens de uitvoering van reparatiewerkzaamheden op grond van deze garantie. Met uitzondering van de emissiegarantie waarnaar hieronder, indien van toepassing, wordt verwezen, bestaat er geen andere expliciete garantie. Alle impliciete garanties van verkoopbaarheid of geschiktheid voor gebruik zijn beperkt tot de duur van deze expliciete garantie.

Sommige staten laten geen uitsluiting van incidentele of voortvloeiende schade toe, noch beperkingen van de duur van geïmpliceerde garanties. De bovenstaande uitsluitingen en beperkingen zijn daarom mogelijk niet op u van toepassing. Deze garantie geeft u specifieke juridische rechten; daarnaast kunt u beschikken over andere rechten die per land kunnen verschillen.

Opmerking met betrekking tot de garantie op de motor:

Het emissiecontrolesysteem op uw product kan vallen onder de dekking van een afzonderlijke garantie die tegemoetkomt aan de eisen van de Amerikaanse Environmental Protection Agency (EPA) en/of de California Air Resources Board (CARB). De beperkingen van de bedrijfsuren die hierboven zijn genoemd, gelden niet voor de garantie op het emissiecontrolesysteem. Zie de garantieverklaring voor het controlesysteem van de emissie van de motor in de *Gebruikershandleiding* van uw product of in het documentatiemateriaal van de fabrikant van de motor voor nadere bijzonderheden.